



# Fjársýslan

## Dagskrá

Ráðstefnustjóri: Sigríður Rósa Magnúsdóttir

## Fjársýsludagurinn

16. nóvember 2023

<b>08:30-09:00</b>	<b>Móttaka</b>	<b>11:15-11:30</b>	Ráðningar hjá ríknu <i>Helga Jóhannesdóttir</i>	<b>14:30-14:45</b>	Ársuppgjör 2023 <i>Guðmundur Óli Magnússon</i>
09:00-09:10	Setning Fjársýsludagsins <i>Ingþór Karl Eiríksson - fjársýslustjóri</i>	<b>11:30-11:45</b>	Ekki gera ekki neitt - samþykktarferli reikninga <i>Bjarkey Rut Gunnlaugsdóttir</i>	<b>14:45-15:00</b>	Ráðgjöf í mannauðsmálum <i>Hanna María Þórhallsdóttir</i>
09:10-09:30	Ávarp fjármála- og efnahagsráðherra <i>Þórdís Kolbrún Reykfjörð Gylfadóttir</i>	<b>11:45-12:00</b>	Fjármál og greiðslugátt á Ísland.is <i>Anton Karl Jakobsson</i>	<b>15:00-15:15</b>	Fræðsluáætlun Fjársýslunnar <i>Pétur Ólafur Einarsson</i>
09:30-09:45	Orrí á nýjum grunni - endurnýjun innviða <i>Bergþór Skúlason</i>	<b>12:00-13:00</b>	<b>Hádegisverður</b>	<b>15:15-15:30</b>	Aðhaldskröfur fjárlaga - áskoranir <i>Ingþór Karl Eiríksson</i>
09:45-10:00	Breytingar fjárlagaliða - hvað þarf að hugsa um? <i>Elín Viola Magnúsdóttir</i>	<b>13:00-13:15</b>	Mælaborð Fjársýslunnar <i>Hanna Björg Egilsdóttir</i>	<b>15:30-16:00</b>	Er gervigreind að fara að breyta heiminum? <i>Guðmundur Jóhannsson</i>
10:00-10:15	Iðunn - stafrænt vinnuafli <i>Guðrún Lilja Sigurðardóttir</i>	<b>13:15-13:30</b>	Reglugerð um sjóðstýringu <i>Anna Kristín Kristinsdóttir</i>	<b>16:00-17:00</b>	<b>Léttar veitingar</b>
<b>10:15-10:45</b>	<b>Kaffihlé og tengslamyndun</b>	<b>13:30-13:45</b>	Stjórnborð í Orra <i>Gunnar Guðnason</i>		
10:45-11:00	Þróun verklags í bókhaldi <i>Hulda Björk Guðjónsdóttir</i>	<b>13:45-14:00</b>	Nýjungar í launakerfi <i>Arngrímur V. Angantýsson</i>		
11:00-11:15	Ábyrgðasvið í nýju ljósi <i>Thelma H. Másdóttir</i>	<b>14:00-14:30</b>	<b>Kaffihlé og tengslamyndun</b>		

Fyrirspurnir, ábendingar og hugmyndir má senda beinustu leið til okkar með því að skanna QR-kóðann (með myndavélinni á símanum) og fylla út formið





# Fjársýslan

## Dagskrá

Ráðstefnustjóri: Sigríður Rósa Magnúsdóttir

## Fjársýsludagurinn

16. nóvember 2023

08:30-09:00	<b>Móttaka</b>	11:15-11:30	Ráðningar hjá ríknu <i>Helga Jóhannesdóttir</i>	14:30-14:45	Ársuppgjör 2023 <i>Guðmundur Óli Magnússon</i>
09:00-09:10	Setning Fjársýsludagsins <i>Ingþór Karl Eiríksson - fjársýslustjóri</i>	11:30-11:45	Ekki gera ekki neitt - samþykktarferli reikninga <i>Bjarkey Rut Gunnlaugsdóttir</i>	14:45-15:00	Ráðgjöf í mannauðsmálum <i>Hanna María Þórhallsdóttir</i>
09:10-09:30	Ávarp fjármála- og efnahagsráðherra <i>Þórdís Kolbrún Reykfjörð Gylfadóttir</i>	11:45-12:00	Fjármál og greiðslugátt á Ísland.is <i>Anton Karl Jakobsson</i>	15:00-15:15	Fræðsluáætlun Fjársýslunnar <i>Pétur Ólafur Einarsson</i>
09:30-09:45	Orri á nýjum grunni - endurnýjun innviða <i>Bergþór Skúlason</i>	<b>12:00-13:00</b>	<b>Hádegisverður</b>	15:15-15:30	Aðhaldskröfur fjárlaga - áskoranir <i>Ingþór Karl Eiríksson</i>
09:45-10:00	Breytingar fjárlagaliða - hvað þarf að hugsa um? <i>Elín Viola Magnúsdóttir</i>	13:00-13:15	Mælaborð Fjársýslunnar <i>Hanna Björg Egilsdóttir</i>	15:30-16:00	Er gervigreind að fara að breyta heiminum? <i>Guðmundur Jóhannsson</i>
10:00-10:15	Iðunn - stafrænt vinnuafli <i>Guðrún Lilja Sigurðardóttir</i>	13:15-13:30	Reglugerð um sjóðstýringu <i>Anna Kristín Kristinsdóttir</i>	<b>16:00-17:00</b>	<b>Léttar veitingar</b>
<b>10:15-10:45</b>	<b>Kaffihlé og tengslamyndun</b>	13:30-13:45	Stjórnborð í Orra <i>Gunnar Guðnason</i>		
10:45-11:00	Þróun verklags í bókhaldi <i>Hulda Björk Guðjónsdóttir</i>	13:45-14:00	Nýjungar í launakerfi <i>Arngrímur V. Angantýsson</i>		
11:00-11:15	Ábyrgðasvið í nýju ljósi <i>Thelma H. Másdóttir</i>	<b>14:00-14:30</b>	<b>Kaffihlé og tengslamyndun</b>		

Fyrirspurnir, ábendingar og hugmyndir má senda beinustu leið til okkar með því að skanna QR-kóðann (með myndavélinni á símanum) og fylla út formið





Fjársýslan

# Fjársýsludagurinn 2023

Ingbór Karl Eiríksson

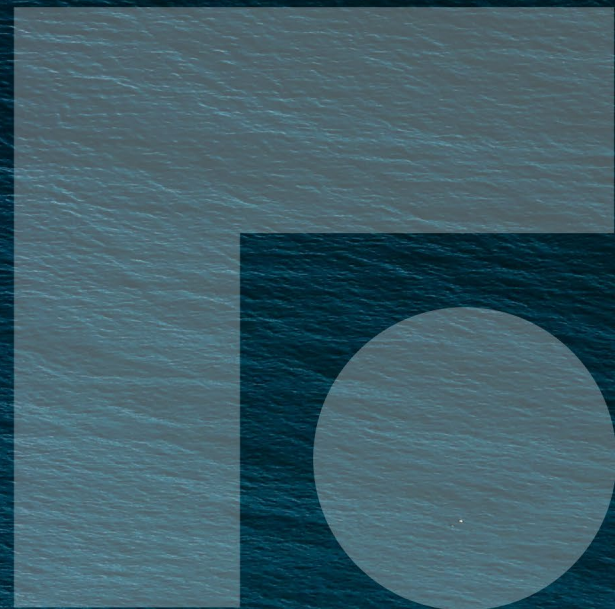

# Stafræn vegferð



island.is

Öll opinber þjónusta á einum stað

Leitaðu á Ísland.is



Veðbréf Óskatíki þjóðarinnar Ísland.is app Minar síður - Leiðbeiningar

Stafrænt pósthólf



## Ríkisreikningur

Á ríkisreikningur.is má finna ýmsan fróðleik um rekstur og mannað ríkisins.

Fyrirvarar um upplýsingar

# 2022

Sjá eftir ári



Minar síður EN Valmynd

Aðgerð

Úttak

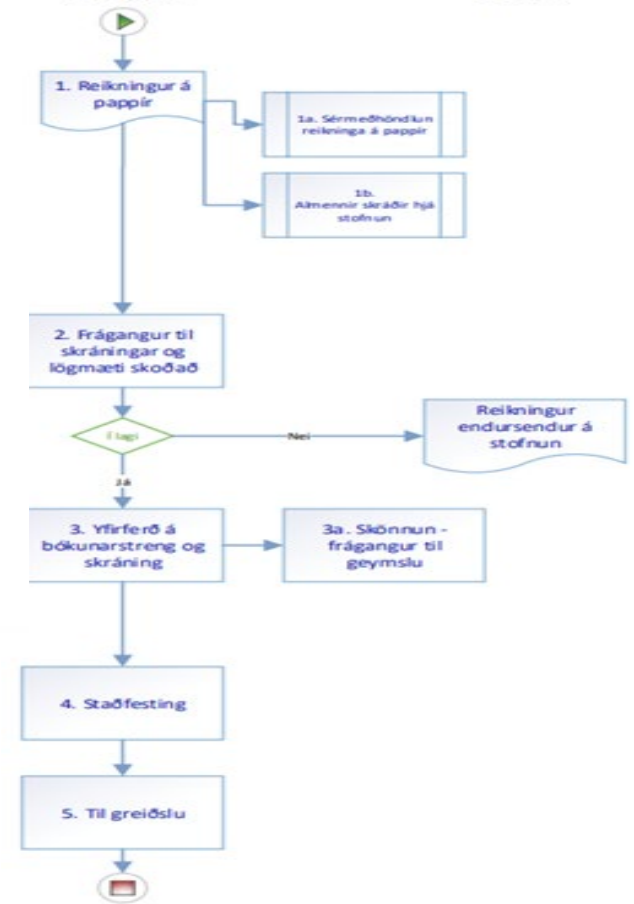

island.is

22  
09

# Tengjum ríkið

2023

Ráðstefna um stafræna  
framtíð hins opinbera

# Flutningar



ÞJÓÐSKJALASAFN  
ÍSLANDS



# Dagskráin



# Fjármála- og efnahagsráðherra

Pórdís Kolbrún Reykfjörð Gylfadóttir

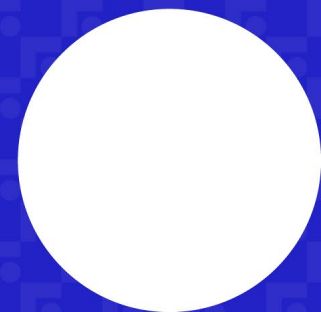



# Fjársýslan

## Dagskrá

Ráðstefnustjóri: Sigríður Rósa Magnúsdóttir

## Fjársýsludagurinn

16. nóvember 2023

08:30-09:00	<b>Móttaka</b>	11:15-11:30	Ráðningar hjá ríknu <i>Helga Jóhannesdóttir</i>	14:30-14:45	Ársuppgjör 2023 <i>Guðmundur Óli Magnússon</i>
09:00-09:10	Setning Fjársýsludagsins <i>Ingbór Karl Eiríksson - fjársýslustjóri</i>	11:30-11:45	Ekki gera ekki neitt - samþykktarferli reikninga <i>Bjarkey Rut Gunnlaugsdóttir</i>	14:45-15:00	Ráðgjöf í mannauðsmálum <i>Hanna María Þórhallsdóttir</i>
09:10-09:30	Ávarp fjármála- og efnahagsráðherra <i>Dóris Kolbrún Reykfjörð Gylfadóttir</i>	11:45-12:00	Fjármál og greiðslugátt á Ísland.is <i>Anton Karl Jakobsson</i>	15:00-15:15	Fræðsluáætlun Fjársýslunnar <i>Pétur Ólafur Einarsson</i>
09:30-09:45	Orri á nýjum grunni - endurnýjun innviða <i>Bergþór Skúlason</i>	<b>12:00-13:00</b>	<b>Hádegisverður</b>	15:15-15:30	Aðhaldskröfur fjárlaga - áskoranir <i>Ingbór Karl Eiríksson</i>
09:45-10:00	Breytingar fjárlagaliða - hvað þarf að hugsa um? <i>Elín Viola Magnúsdóttir</i>	13:00-13:15	Mælaborð Fjársýslunnar <i>Hanna Björg Egilsdóttir</i>	15:30-16:00	Er gervigreind að fara að breyta heiminum? <i>Guðmundur Jóhannsson</i>
10:00-10:15	Iðunn - stafrænt vinnuafli <i>Guðrún Lilja Sigurðardóttir</i>	13:15-13:30	Reglugerð um sjóðstýringu <i>Anna Kristín Kristinsdóttir</i>	<b>16:00-17:00</b>	<b>Léttar veitingar</b>
<b>10:15-10:45</b>	<b>Kaffihlé og tengslamyndun</b>	13:30-13:45	Stjórnborð í Orra <i>Gunnar Guðnason</i>		
10:45-11:00	Þróun verklags í bókhaldi <i>Hulda Björk Guðjónsdóttir</i>	13:45-14:00	Nýjungar í launakerfi <i>Arngrímur V. Angantýsson</i>		
11:00-11:15	Ábyrgðasvið í nýju ljósi <i>Thelma H. Másdóttir</i>	<b>14:00-14:30</b>	<b>Kaffihlé og tengslamyndun</b>		

Fyrirspurnir, ábendingar og hugmyndir má senda beinustu leið til okkar með því að skanna QR-kóðann (með myndavélinni á símanum) og fylla út formið





# Orri á nýjum grunni

Endurnýjun innviða

Bergþór Skúlason



# Efni

Endurnýjun innviða

Kostnaðarhlutdeild stofnana

# Af hverju nýir innviðir

Eldra rekstrarumhverfi er úrelt

- Þurfum meiri afköst
- Tryggja ytra öryggi og öryggi gagna
- Aukin notkun
- Fjölbreyttari notkun
- Aukið gagnamagn



# Cloud @ customer

Nýr rekstrarsamningur er í höfn

- Byggir á CLOUD tækni
- Private Cloud

Hvað erum við að fá?

- Varakerfi, afritun, öryggi



# Yfirfærsla í nýtt umhverfi

Innleitt í tveimur áföngum

- Vélbúnaður fyrir gagnagrunn
- Vélbúnaður fyrir kerfið sjálft

Innleiðing klárast um mitt næsta ár



# Kostnaður

Rekstrarkostnaður Orra nær yfir hýsingu og rekstur kerfisins.  
Honum skal skipt milli stofnana sem nota kerfið

Annar kostnað ber Fjársýslan

- Hugbúnaðarleyfi
- Örgjörvaleyfi
- Notendaleyfi
- Þjónustusamningur



15%

85%

# Rekstrarkostnaður

Með nýjum samningi erum við að fá miklu stærri og meiri búnað

Tímabundin hækkun kemur til vegna samhliða reksturs eldra og nýja kerfis

➤ Áætlað til júní 2024

# Orrinn er að stækka

Fjárhagskerfi ríkisins er í vaxandi mæli meira en bara Orrinn

- Vöruhús
- Áætlanakerfi
- Skýrslur
- Ýmsar séraðlaganir, aukin virkni utan Orrans
- Vefþjónustur til að þjónusta ytri kerfi
- Vefsíður til upplýsingagjafar
- Tengingar við Ísland.is til sjálfsafgreiðslu



# Þurfum betri yfirsýn

Við þurfum betri yfirsýn yfir notkun

- Flóknari notkun, fleiri tegundir notenda
- Margir kerfishlutar
- Fjöldi aðgerða, færslna og skjala
- Hvaða notkun býr til álag

Betri kostnaðarvitund og skipta kostnaði á sanngjarnari hátt

I NEED YOU TO  
EXPLAIN THE CONCEPT  
OF THE HYBRID CLOUD  
IN SIMPLE TERMS.



A HYBRID CLOUD IS  
A TECHNOLOGY YOU  
DON'T UNDERSTAND  
COMBINED WITH  
ANOTHER ONE.



© Scott Adams, Inc.





# Fjársýslan

## Dagskrá

Ráðstefnustjóri: Sigríður Rósa Magnúsdóttir

## Fjársýsludagurinn

16. nóvember 2023

08:30-09:00	<b>Móttaka</b>	11:15-11:30	Ráðningar hjá ríknu <i>Helga Jóhannesdóttir</i>	14:30-14:45	Ársuppgjör 2023 <i>Guðmundur Óli Magnússon</i>
09:00-09:10	Setning Fjársýsludagsins <i>Ingbórg Karl Eiríksson - fjársýslustjóri</i>	11:30-11:45	Ekki gera ekki neitt - samþykktarferli reikninga <i>Bjarkey Rut Gunnlaugsdóttir</i>	14:45-15:00	Ráðgjöf í mannauðsmálum <i>Hanna María Þórhallsdóttir</i>
09:10-09:30	Ávarp fjármála- og efnahagsráðherra <i>Dóris Kolbrún Reykfjörð Gylfadóttir</i>	11:45-12:00	Fjármál og greiðslugátt á Ísland.is <i>Anton Karl Jakobsson</i>	15:00-15:15	Fræðsluáætlun Fjársýslunnar <i>Pétur Ólafur Einarsson</i>
09:30-09:45	Orrí á nýjum grunni - endurnýjun innviða <i>Bergþór Skúlason</i>	<b>12:00-13:00</b>	<b>Hádegisverður</b>	15:15-15:30	Aðhaldskröfur fjárlaga - áskoranir <i>Ingbórg Karl Eiríksson</i>
09:45-10:00	Breytingar fjárlagaliða - hvað þarf að hugsa um? <i>Elín Viola Magnúsdóttir</i>	13:00-13:15	Mælaborð Fjársýslunnar <i>Hanna Björg Egilsdóttir</i>	15:30-16:00	Er gervigreind að fara að breyta heiminum? <i>Guðmundur Jóhannsson</i>
10:00-10:15	Iðunn - stafrænt vinnuafli <i>Guðrún Lilja Sigurðardóttir</i>	13:15-13:30	Reglugerð um sjóðstýringu <i>Anna Kristín Kristinsdóttir</i>	<b>16:00-17:00</b>	<b>Léttar veitingar</b>
<b>10:15-10:45</b>	<b>Kaffihlé og tengslamyndun</b>	13:30-13:45	Stjórnborð í Orra <i>Gunnar Guðnason</i>		
10:45-11:00	Þróun verklags í bókhaldi <i>Hulda Björk Guðjónsdóttir</i>	13:45-14:00	Nýjungar í launakerfi <i>Arngrímur V. Angantýsson</i>		
11:00-11:15	Ábyrgðasvið í nýju ljósi <i>Thelma H. Másdóttir</i>	<b>14:00-14:30</b>	<b>Kaffihlé og tengslamyndun</b>		

Fyrirspurnir, ábendingar og hugmyndir má senda beinustu leið til okkar með því að skanna QR-kóðann (með myndavélinni á símanum) og fylla út formið



# Breytingar fjárlagaliða – hvað þarf að hugsa um?

Elín Viola Magnúsdóttir

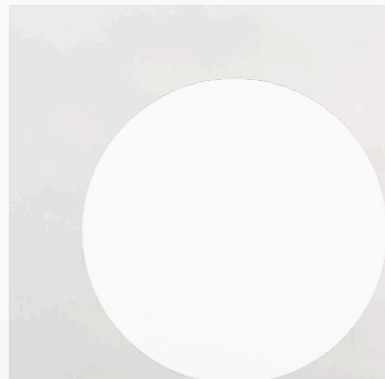

# Breytingar fjárlagaliða

Breytingar á fjárlagaliðum eru ákvarðaðar í fjárlögum

- Huga þarf að uppsetningu á fjárlagaliðum í ORRA

Breytingar geta verið:

- Fjárlagaliður nýr í fjárlögum
- Breytingar á fjárlaganúmerum (t.d. færsla milli ráðuneyta samanber stjórnarráðsbreyting 2022)
- Sameining stofnana
  - Ein stofnun sameinast inn í aðra
  - Ný stofnun verður til
- Fjárlagaliður lagður niður

# Hvað þarf að hafa í huga

- Stofna þarf ný viðföng og víddir
- Stofna ný ábyrgðarsvið
- Stofna nýjar rekstrareiningar
- Setja þarf ný ábyrgðasvið á starfsmenn
- Flytja þarf starfsmenn á nýja kostnaðarstaði í HR
- Hreinsa undirkerfi Orra
- Bankareikningar og innkaupakort
- Skuldbindandi samningar
- Fjárheimildir
- Yfirfara eignaskrá og meta birgðir
- Ný kennitala (ef ný stofnun)

# Fjárlagaliður nýr í fjárlögum

- Setja þarf upp viðfanga strúktúr fyrir nýtt fjárlaganúmer og stofna ný viðföng / víddir í Orra
- Stofna ábyrgðarsvið
- Stofna undirkerfi
- Setja þarf ábyrgðasvið á starfsmenn
- Mögulega þarf að stofna bankareikning og innkaupakort
- Ný kennitala (ef ný stofnun)

# Breyting á fjárlaganúmeri

Ný viðföng, víddir og flutningur á milli númera

- Setja þarf upp viðfanga strúktúr fyrir nýtt fjárlaganúmer og stofna ný viðföng í Orra
- Stofna nýjar víddir
- Skila skjali þar sem kemur fram „var/verður“ fyrir viðföng og víddir
- Færa þarf allar stöður á milli fjárlaganúmera í Orra og mótbókun á 99100
- Flutningur fjárheimilda í fjárheimildakerfi



# Breyting á fjárlaganúmeri

## Undirkerfi

- Yfirfara allar viðskiptakröfur/-skuldir og meta virði þeirra
- Greiða alla ógreidda reikninga eða afskrifa/ógilda í AP
- Innheimta allar ógreiddar kröfur eða afskrifa í AR
- Það er ekki hægt að loka fjárlaganúmeri fyrr en búið er að ganga frá öllum reikningum í AP og AR
- Yfirfara eignaskrá og úrelda eignir sem er ekki lengur í notkun áður en eignaskráin er flutt yfir á nýtt númer

# Breyting á fjárlaganúmeri

## Starfsmannamál

- Yfirfara aðgangsmál starfsmanna, nýtt númer þýðir ný ábyrgðasvið
- Flutningur starfsmanna á nýja kostnaðarstaði í launa- og orlofsskuldbindingakerfi
- Millifæra orlofsskuldbindingu

## Annað

- Stofna ný ábyrgðasvið og undirkerfi

# Sameining stofnana

## Fjárlaganúmer notað áfram

- Loka banka- og vörslureikningum hjá þeim lið sem er lagður niður
- Flytja starfsmenn milli ábyrgðar-sviða og kostnaðarstaða
- Kanna hvort um skuldbindingar sé að ræða, þ.e. samningar eða annað sem skuldbindur reksturinn (þjónustu-/rekstrarsamningar), endursemjja og uppfæra samninga á kennitölu stofnunar sem er ekki lögð niður
- Flutningur fjárheimilda í fjárheimildakerfinu
- Innkaupakort, passa að loka og sækja um ný kort
- Flytja þarf allar stöður í Orra af eldra númeri yfir á númerið sem ekki er lagt niður. Mikilvægt að skilgreina var/verður fyrir viðföng og víddir

# Sameining stofnana

## Nýtt fjárlaganúmer

Ferlið flóknara og kallar á meiri útgjöld ef stofna þarf nýtt fjárlaganúmer við sameiningu stofnana

- Stofna nýja kennitölu og útbúa stofnefnahag
- Loka banka- og vörslureikningum sem eru skráðir á kennitölu eldri stofnana og stofna nýja bankareikninga hjá nýrri stofnun (stofna víddir)
- Flytja starfsmenn á ný ábyrgðasvið og kostnaðarstaði, stofna þarf nýjar rekstrareiningar fyrir undirkerfi
- Kanna hvort að um skuldbindingar sé að ræða, þ.e. samningar eða annað sem skuldbindur reksturinn (þjónustu-/rekstrarsamningar), endursemjja og uppfæra samninga á nýja kennitölu
- Flutningur fjárheimilda af gömlu fjárlaganúmerum yfir á nýtt í fjárheimildakerfi
- VSK-uppgjör og innkaupakort
- Flytja þarf allar stöður af eldri númerum yfir á nýtt í Orra, mikilvægt að skilgreina var/verður fyrir viðföng og víddir

# Fjárlagaliður lagður niður

- Loka þarf öllum bankareikningum, gera upp sjóði og greiða fjármuni inn til ríkisins
- Meta þarf verðmæti birgða og taka ákvörðun um ráðstöfun birgða, t.d. sölu þeirra eða annarri nýtingu
- Ef skuldbindingar eru á liðnum þarf að taka ákvörðun um yfirtöku hennar
- Innkaupakort, leigubílakort loka
- Símar, heimatengingar og áskriftir – gera þarf ráðstafanir til að loka fyrir allt slíkt eða flutningi greiðslna á nýja stofnun ef því er að skipta
- Meta þarf eignir og taka ákvörðun um ráðstöfun þeirra, t.d. sölu þeirra eða annarri nýtingu
- VSK uppgjör
- Innheimta allar tekna og greiðslur allar gjalda sbr. AP og AR – viðskiptakröfur/skuldir – hreinsa undirkerfin
- Biðlaun, orlof og lífeyrisskuldbindingar
- Tryggja að til sé viðfang / fjárlagaliður sem tekur við kostnaði sem fellur til vegna lokunar – ráðuneytið ef ekki annað

Þegar búið er að ganga frá öllum greiðslum skal afgangsfjárheimild flutt á milli/falla niður sbr. 30. gr. laga um opinber fjármál í samráði við viðkomandi fagraðuneyti.

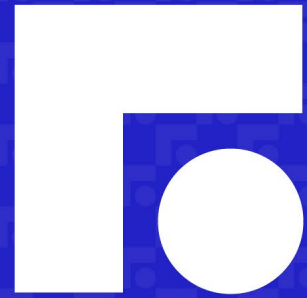

**Fjársýslan**



# Fjársýslan

## Dagskrá

Ráðstefnustjóri: Sigríður Rósa Magnúsdóttir

## Fjársýsludagurinn

16. nóvember 2023

08:30-09:00	<b>Móttaka</b>	11:15-11:30	Ráðningar hjá ríknu <i>Helga Jóhannesdóttir</i>	14:30-14:45	Ársuppgjör 2023 <i>Guðmundur Óli Magnússon</i>
09:00-09:10	Setning Fjársýsludagsins <i>Ingþór Karl Eiríksson - fjársýslustjóri</i>	11:30-11:45	Ekki gera ekki neitt - samþykktarferli reikninga <i>Bjarkey Rut Gunnlaugsdóttir</i>	14:45-15:00	Ráðgjöf í mannauðsmálum <i>Hanna María Þórhallsdóttir</i>
09:10-09:30	Ávarp fjármála- og efnahagsráðherra <i>Þóris Kolbrún Reykfjörð Gylfadóttir</i>	11:45-12:00	Fjármál og greiðslugátt á Ísland.is <i>Anton Karl Jakobsson</i>	15:00-15:15	Fræðsluáætlun Fjársýslunnar <i>Pétur Ólafur Einarsson</i>
09:30-09:45	Orrí á nýjum grunni - endurnýjun innviða <i>Bergþór Skúlason</i>	<b>12:00-13:00</b>	<b>Hádegisverður</b>	15:15-15:30	Aðhaldskröfur fjárlaga - áskoranir <i>Ingþór Karl Eiríksson</i>
09:45-10:00	Breytingar fjárlagaliða - hvað þarf að hugsa um? <i>Elín Viola Magnúsdóttir</i>	13:00-13:15	Mælaborð Fjársýslunnar <i>Hanna Björg Egilsdóttir</i>	15:30-16:00	Er gervigreind að fara að breyta heiminum? <i>Guðmundur Jóhannsson</i>
10:00-10:15	Iðunn - stafrænt vinnuafli <i>Guðrún Lilja Sigurðardóttir</i>	13:15-13:30	Reglugerð um sjóðstýringu <i>Anna Kristín Kristinsdóttir</i>	<b>16:00-17:00</b>	<b>Léttar veitingar</b>
<b>10:15-10:45</b>	<b>Kaffihlé og tengslamyndun</b>	13:30-13:45	Stjórnborð í Orra <i>Gunnar Guðnason</i>		
10:45-11:00	Þróun verklags í bókhaldi <i>Hulda Björk Guðjónsdóttir</i>	13:45-14:00	Nýjungar í launakerfi <i>Arngrímur V. Angantýsson</i>		
11:00-11:15	Ábyrgðasvið í nýju ljósi <i>Thelma H. Másdóttir</i>	<b>14:00-14:30</b>	<b>Kaffihlé og tengslamyndun</b>		

Fyrirspurnir, ábendingar og hugmyndir má senda beinustu leið til okkar með því að skanna QR-kóðann (með myndavélinni á símanum) og fylla út formið





Fjársýslan

# Íðunn Stafrænt vinnuafll Fjársýslunnar

Guðrún Lilja Sigurðardóttir





# Hver er löunn?

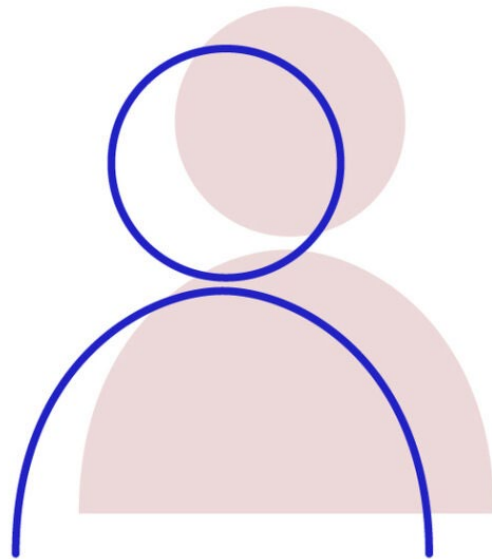

# Tölfræði

Ferlar  
**26**

Tímasparnaður  
**3.773 klst**

Stöðugildi  
**2**

*Ferlar sem við erum með núna í prófunum og þróun eru um 400 klst. á ári (0,2 stöðugildi)*

# Hlutverk lóunnar

- Lóunn er aðstoðarmaður ýmissa sviða
  - Bókhaldsvið
  - Fjárreiðusvið
  - Launasvið
  - Rekstrarsvið
  - Þjónustu og þróunarsvið

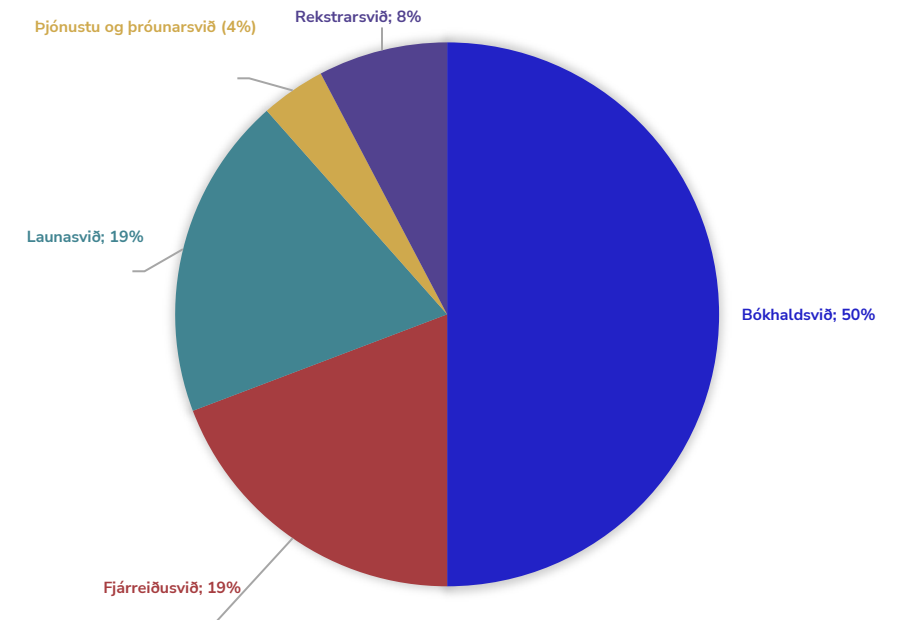

# Verkefnalisti

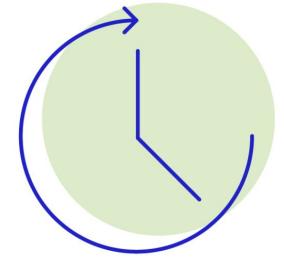

Samtals 66 verkefni á verkefnalista

Forgangsröðun verkefna

# Hvað höfum við lært?

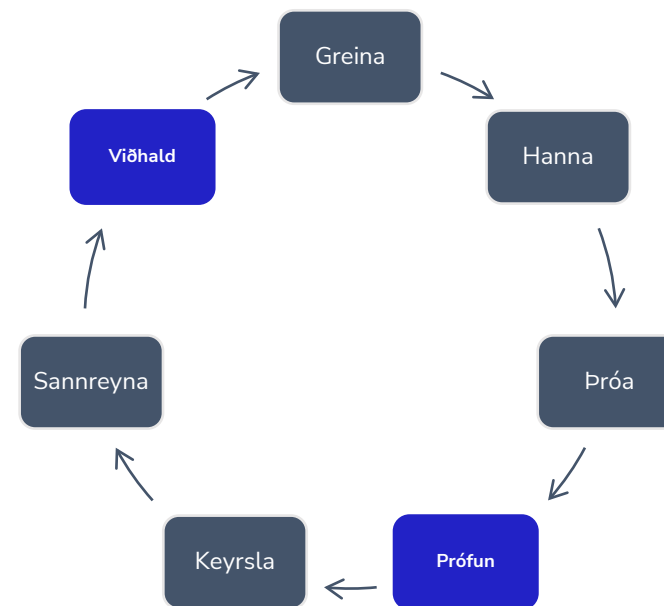
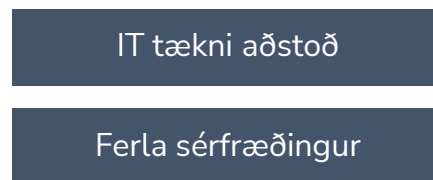

# annað sem má nefna..

- Tæknileg útfærsla í þróun
- Önnur tækifæri fyrir sjálfvirknivæðingu
- Mikilvægi ferlagreiningar
- Hafna verkefnum

# Hvernig á að byrja?

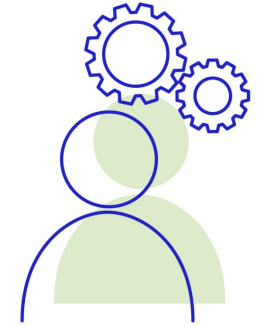

- 1. Byrja á litlu og einföldu ferli sem vinnur á helstu kerfi*
- 2. Kynna fyrir starfsfólki*
- 3. Safna í verkefnalista*
- 4. Forgangsráða ferlum*
- 5. Verklagsferill*

# RPA þjónusta Fjársýslunnar

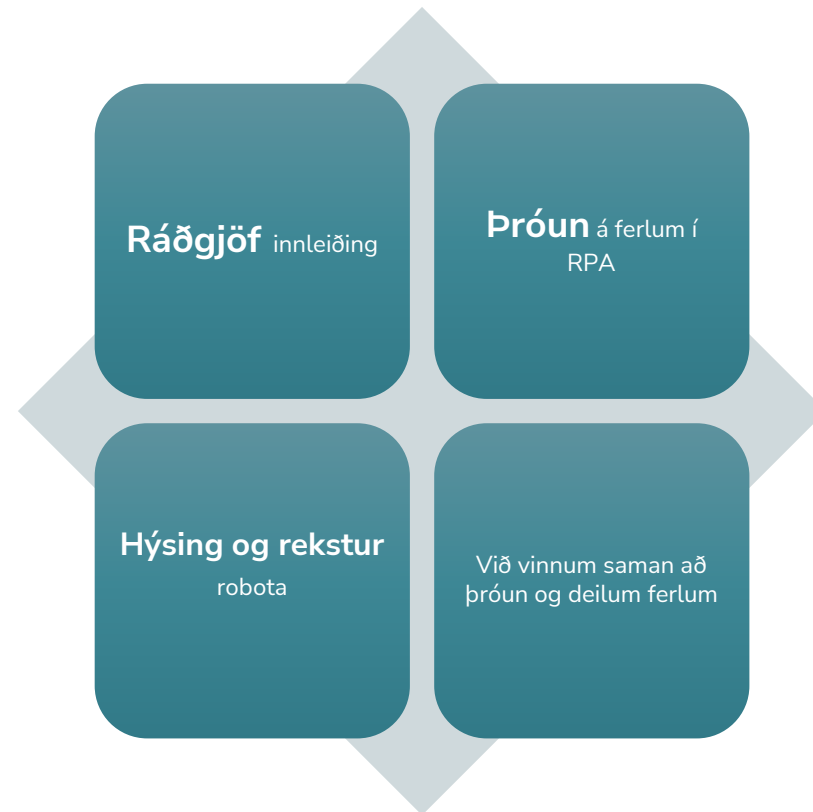



# RPA og Power BI faghópar

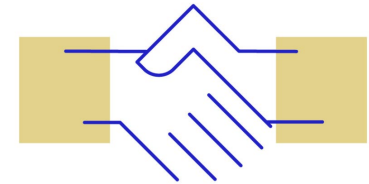



# Fjársýslan

## Dagskrá

Ráðstefnustjóri: Sigríður Rósa Magnúsdóttir

## Fjársýsludagurinn

16. nóvember 2023

08:30-09:00	<b>Móttaka</b>	11:15-11:30	Ráðningar hjá ríknu <i>Helga Jóhannesdóttir</i>	14:30-14:45	Ársuppgjör 2023 <i>Guðmundur Óli Magnússon</i>
09:00-09:10	Setning Fjársýsludagsins <i>Ingþór Karl Eiríksson - fjársýslustjóri</i>	11:30-11:45	Ekki gera ekki neitt - samþykktarferli reikninga <i>Bjarkey Rut Gunnlaugsdóttir</i>	14:45-15:00	Ráðgjöf í mannauðsmálum <i>Hanna María Þórhallsdóttir</i>
09:10-09:30	Ávarp fjármála- og efnahagsráðherra <i>Þóris Kolbrún Reykfjörð Gylfadóttir</i>	11:45-12:00	Fjármál og greiðslugátt á Ísland.is <i>Anton Karl Jakobsson</i>	15:00-15:15	Fræðsluáætlun Fjársýslunnar <i>Pétur Ólafur Einarsson</i>
09:30-09:45	Orrí á nýjum grunni - endurnýjun innviða <i>Bergþór Skúlason</i>	<b>12:00-13:00</b>	<b>Hádegisverður</b>	15:15-15:30	Aðhaldskröfur fjárlaga - áskoranir <i>Ingþór Karl Eiríksson</i>
09:45-10:00	Breytingar fjárlagaliða - hvað þarf að hugsa um? <i>Elín Viola Magnúsdóttir</i>	13:00-13:15	Mælaborð Fjársýslunnar <i>Hanna Björg Egilsdóttir</i>	15:30-16:00	Er gervigreind að fara að breyta heiminum? <i>Guðmundur Jóhannsson</i>
10:00-10:15	Iðunn - stafrænt vinnuafli <i>Guðrún Lilja Sigurðardóttir</i>	13:15-13:30	Reglugerð um sjóðstýringu <i>Anna Kristín Kristinsdóttir</i>	<b>16:00-17:00</b>	<b>Léttar veitingar</b>
<b>10:15-10:45</b>	<b>Kaffihlé og tengslamyndun</b>	13:30-13:45	Stjórnborð í Orra <i>Gunnar Guðnason</i>		
10:45-11:00	Þróun verklags í bókhaldi <i>Hulda Björk Guðjónsdóttir</i>	13:45-14:00	Nýjungar í launakerfi <i>Arngrímur V. Angantýsson</i>		
11:00-11:15	Ábyrgðasvið í nýju ljósi <i>Thelma H. Másdóttir</i>	<b>14:00-14:30</b>	<b>Kaffihlé og tengslamyndun</b>		

Fyrirspurnir, ábendingar og hugmyndir má senda beinustu leið til okkar með því að skanna QR-kóðann (með myndavélinni á símanum) og fylla út formið





# Fjársýslan

## Dagskrá

Ráðstefnustjóri: Sigríður Rósa Magnúsdóttir

## Fjársýsludagurinn

16. nóvember 2023

08:30-09:00	<b>Móttaka</b>	11:15-11:30	Ráðningar hjá ríknu <i>Helga Jóhannesdóttir</i>	14:30-14:45	Ársuppgjör 2023 <i>Guðmundur Óli Magnússon</i>
09:00-09:10	Setning Fjársýsludagsins <i>Ingþór Karl Eiríksson - fjársýslustjóri</i>	11:30-11:45	Ekki gera ekki neitt - samþykktarferli reikninga <i>Bjarkey Rut Gunnlaugsdóttir</i>	14:45-15:00	Ráðgjöf í mannauðsmálum <i>Hanna María Þórhallsdóttir</i>
09:10-09:30	Ávarp fjármála- og efnahagsráðherra <i>Þóris Kolbrún Reykfjörð Gylfadóttir</i>	11:45-12:00	Fjármál og greiðslugátt á Ísland.is <i>Anton Karl Jakobsson</i>	15:00-15:15	Fræðsluáætlun Fjársýslunnar <i>Pétur Ólafur Einarsson</i>
09:30-09:45	Orrí á nýjum grunni - endurnýjun innviða <i>Bergþór Skúlason</i>	<b>12:00-13:00</b>	<b>Hádegisverður</b>	15:15-15:30	Aðhaldskröfur fjárlaga - áskoranir <i>Ingþór Karl Eiríksson</i>
09:45-10:00	Breytingar fjárlagaliða - hvað þarf að hugsa um? <i>Elín Viola Magnúsdóttir</i>	13:00-13:15	Mælaborð Fjársýslunnar <i>Hanna Björg Egilsdóttir</i>	15:30-16:00	Er gervigreind að fara að breyta heiminum? <i>Guðmundur Jóhannsson</i>
10:00-10:15	Iðunn - stafrænt vinnuafli <i>Guðrún Lilja Sigurðardóttir</i>	13:15-13:30	Reglugerð um sjóðstýringu <i>Anna Kristín Kristinsdóttir</i>	<b>16:00-17:00</b>	<b>Léttar veitingar</b>
10:15-10:45	<b>Kaffihlé og tengslamyndun</b>	13:30-13:45	Stjórnborð í Orra <i>Gunnar Guðnason</i>		
10:45-11:00	Þróun verklags í bókhaldi <i>Hulda Björk Guðjónsdóttir</i>	13:45-14:00	Nýjungar í launakerfi <i>Arngrímur V. Angantýsson</i>		
11:00-11:15	Ábyrgðasvið í nýju ljósi <i>Thelma H. Másdóttir</i>	<b>14:00-14:30</b>	<b>Kaffihlé og tengslamyndun</b>		

Fyrirspurnir, ábendingar og hugmyndir má senda beinustu leið til okkar með því að skanna QR-kóðann (með myndavélinni á símanum) og fylla út formið



# Þróun verklags í bókhaldi

Hulda Björk Guðjónsdóttir



# Teymi

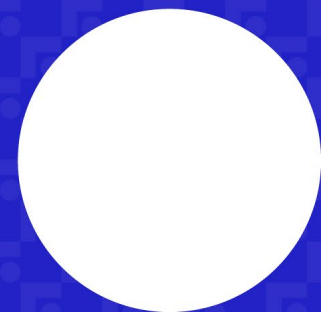

## Drífa

- 
- Áslaug
- Ester
- Guðrún Erla

## Hulda

- 
- Elín
- Gyða
- Hannes
- Lilja
- Margrét
- Sigríður
- Sunna

## Inga

- 
- Ausra
- Ásdís
- Berglind
- Unnur

## Kristín

- 
- Aðalheiður
- Kristín H
- Sigurbjörn
- Una

## Laufey

- 
- Dröfn
- Elif
- Guðrún Al
- Óla María

# Þjónustugátt

- Samskipti stofnana við Fjársýsluna
- Markmið með þjónustugátt
- Tengiliður bókhaldssviðs aðstoðar við að stofna aðgang að þjónustugátt
- Vefslóð þjónustugáttar Fjársýslunnar:  
<https://gatt.fjs.is/plugins/servlet/desk>

# Verkefni

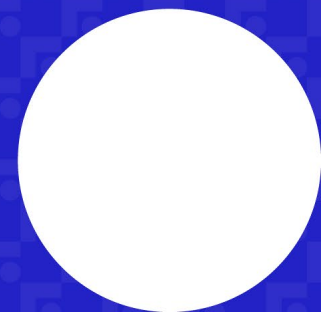



# Dagleg

- Afgreiðsla rafrænna reikninga
- Sendingar frá ýmsum kerfum
- Leysa mál með gjaldkerum
- Tæknileg vandamál
- Erindi frá viðskiptavinum

# Mánaðarleg

- Kreditkort
- Bankareikningar
- Ferðauppgjör
- Afstemmingar
- Leiðréttingar
- VSK-skil annan hvern mánuð

# Hverju á að skila?

- Innkaupakort fyrir 10. dag næsta mánaðar - nálgast má skjal hjá tengilið
- Sjóðbækur fyrir 10. dag næsta mánaðar - [sjóðbókarskjal](#)
- Millifærslur fyrir 10. dag næsta mánaðar - [millifærsluskjal](#)
- Leiðréttingar fyrir 10. dag næsta mánaðar - [millifærsluskjal](#)
- Vörslureikningar fyrir 10. dag næsta mánaðar - [vörslufé](#)
- Ferðareikningar innan 10 daga frá heimkomu - [pappírsferðareikning](#)

Skil eru forsenda bókunar, berist gögn eftir skiladag er ekki tryggt að þau bókist á rétt tímabil og það:

- flækir afstemmingar
- flækir lestur bókhalds
- veldur frávikum
- bókhald gefur ekki rétta mynd af rekstri

# Sein skil

Gefa ranga mynd af raunstöðu

- Ef gögn berast eftir 10. dag næsta mánaðar er ekki hægt að tryggja að þau bókist inn á rétt tímabil
  - Afstemmingar verða flóknari
  - Flytja þarf óafgreidda reikninga milli tímabila
  - Áætlanagerð verður flóknari
- 10. dagur mánaðar
    - skil gagna
  - 11. -24. dagur
    - bókun gagna
  - 25. dagur mánaðar
    - lokun tímabils

### 15. desember

- Yfirferð eignaskrár lokið

### 31. desember

- Yfirferð verka í vinnslu lokið

### 10. janúar

- Útskrift reikninga í AR lokað
- Skil ferðauppgjöra
- Skil sjóðbóka, sjóðstalninga, innkaupakorta og kreditkorta
- Skil upplýsinga um stöðu birgða

### 20. janúar

- Útskrift framtalsmiða úr bókhaldi

### 23. janúar

- Skil lista yfir óbókaða útgefna reikninga

### 25. janúar

- Færslum í eignakerfi lokið
- Skil sundurliðunar á stöðu verka í vinnslu og upplýsinga um möguleg verklok

### 31. janúar

- Reikningar vegna útgjalda 2023
- Þ.m.t. reikningar frá erlendum birgjum, kostnaðarskýrslur og aðrar greiðslubeiðnir

### 10. febrúar

- Skil eyðublaðs um skuldbindandi samninga
- Lokað fyrir móttöku millifærslubeiðna og leiðréttinga

# Pappír

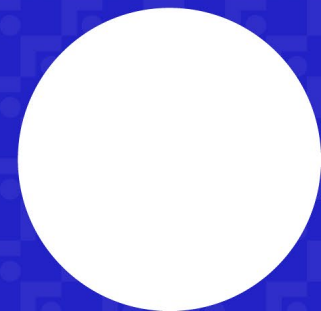

# Bókhaldspjónusta Fjársýslunnar

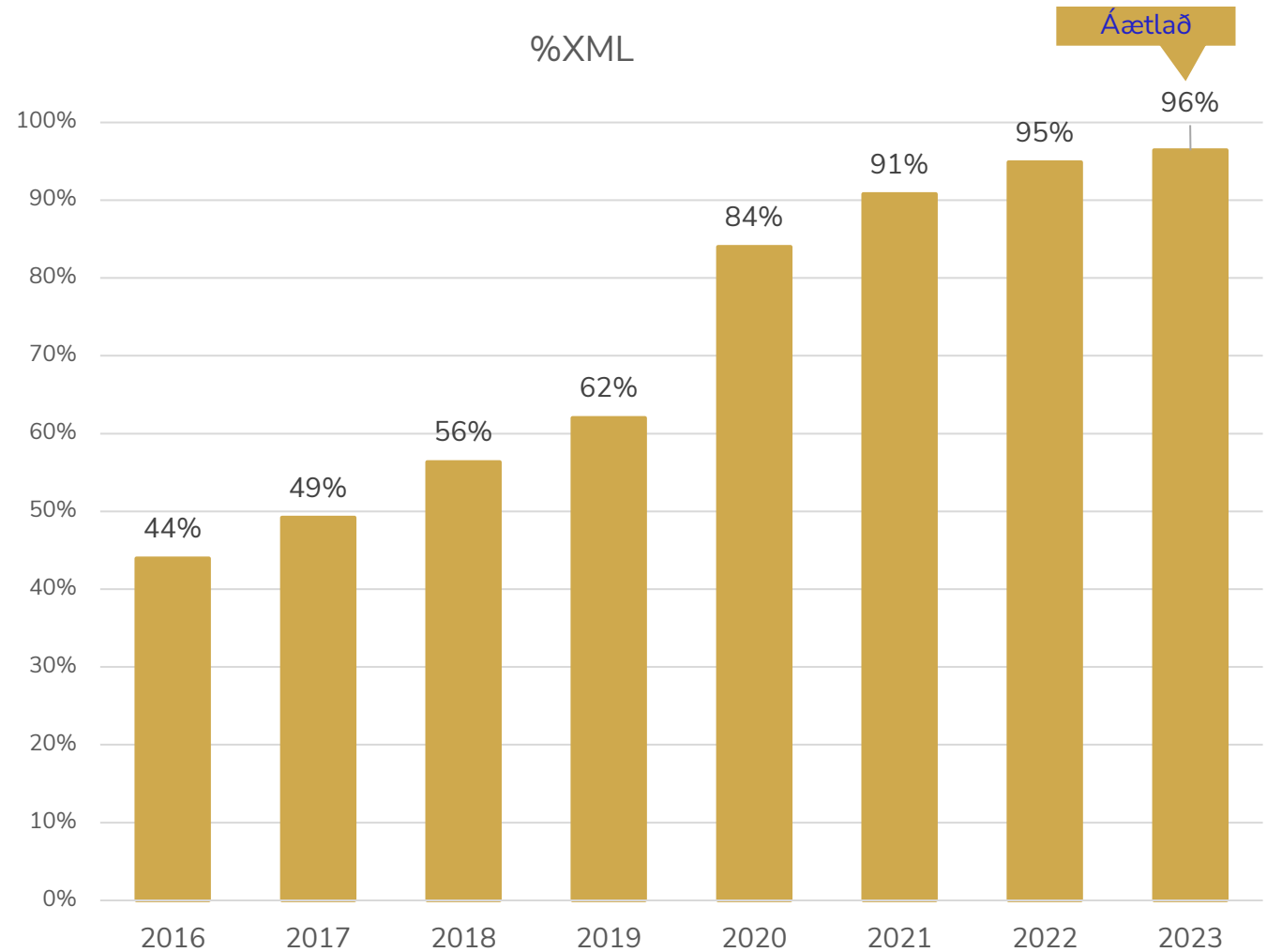

# Reikningar

Árið 2016 voru um 102.000 reikningar á pappír

Árið 2022 voru um 11.000 reikningar á pappír

Árið 2023 eru reikningar á pappír 300-400 á mánuði

Hvað er að koma á pappír til greiðslu?

- Greiðslubeiðnir, ýmislegt
- Reikningar vegna kreditkorta
- Dagpeningagreiðslur

Einn pappírstagur  
í viku frá og með  
1. desember



# Reikningar

Viðskiptaskilmálar ríkisins

Seljandi eða þjónustuveitandi sem afhendir vöru eða þjónustu skv. pöntun eða beiðni frá ríkisaðila telst hafa undirgengið skilmálana hafi ekki verið samið um annað

# Af hverju að senda pappír?

Hvað getur komið í stað innkaupakorta og bankareikninga:

- Reikningsviðskipti og rafrænir reikningar
- Skúffan fyrir innlenda pappírsbirgja
- Kostnaðarskýrslur fyrir starfsmenn
- Greiðslubeiðnakerfi fyrir styrki og framlög
- Samningakerfi fyrir fastar reglulegar greiðslur

# Launakerfið eða kostnaðarskýrslur

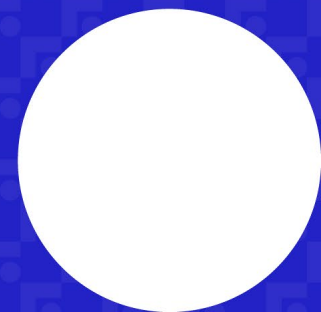

	Launakerfið	Kostnaðarskýrslur	Ástæða
Læknisvottorð	Já		Viðkvæm gögn Grundvöllur greiðslu launa í veikindum Mannauðsgögn
Líkamsræktarkostnaður	Já		Launakerfið tekur mið af skattleysismörkum
Heilsustyrkur	Já		Launakerfið tekur mið af skattleysismörkum
Samgöngustyrkur	Já		Launakerfið tekur mið af skattleysismörkum
Akstursgreiðslur - skv. km. gjaldi	Já		Greitt eftir km. gjaldi - tegund í launakerfinu
Fatapeningur skv. kjarasamningi	Já		Launategund í launakerfinu
Akstursgreiðslur - skv. samningi		Já	Greitt skv. samningi
Ferðakostnaður - innanlands		Já	Greitt eftir kvittun/reikningi
Fatakaup		Já	Greitt eftir kvittun/reikningi
Símakostnaður		Já	Greitt eftir kvittun/reikningi
Gleraugnakaup		Já	Greitt eftir kvittun/reikningi
Kostnaður vegna tjóns		Já	Greitt eftir kvittun/reikningi
Kostnaður vegna vinnuslyss ( komugjöld o.þ.h)		Já	Greitt eftir kvittun/reikningi
Útlagður kostnaður		Já	Greitt eftir kvittun/reikningi

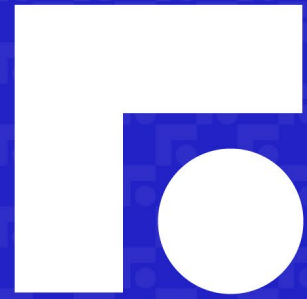

**Fjársýslan**



# Fjársýslan

## Dagskrá

Ráðstefnustjóri: Sigríður Rósa Magnúsdóttir

## Fjársýsludagurinn

16. nóvember 2023

08:30-09:00	<b>Móttaka</b>	11:15-11:30	Ráðningar hjá ríknu <i>Helga Jóhannesdóttir</i>	14:30-14:45	Ársuppgjör 2023 <i>Guðmundur Óli Magnússon</i>
09:00-09:10	Setning Fjársýsludagsins <i>Ingbór Karl Eiríksson - fjársýslustjóri</i>	11:30-11:45	Ekki gera ekki neitt - samþykktarferli reikninga <i>Bjarkey Rut Gunnlaugsdóttir</i>	14:45-15:00	Ráðgjöf í mannauðsmálum <i>Hanna María Þórhallsdóttir</i>
09:10-09:30	Ávarp fjármála- og efnahagsráðherra <i>Þóráð Kolbrún Reykfjörð Gylfadóttir</i>	11:45-12:00	Fjármál og greiðslugátt á Ísland.is <i>Anton Karl Jakobsson</i>	15:00-15:15	Fræðsluáætlun Fjársýslunnar <i>Pétur Ólafur Einarsson</i>
09:30-09:45	Orrí á nýjum grunni - endurnýjun innviða <i>Bergþór Skúlason</i>	<b>12:00-13:00</b>	<b>Hádegisverður</b>	15:15-15:30	Aðhaldskröfur fjárlaga - áskoranir <i>Ingbór Karl Eiríksson</i>
09:45-10:00	Breytingar fjárlagaliða - hvað þarf að hugsa um? <i>Elín Viola Magnúsdóttir</i>	13:00-13:15	Mælaborð Fjársýslunnar <i>Hanna Björg Egilsdóttir</i>	15:30-16:00	Er gervigreind að fara að breyta heiminum? <i>Guðmundur Jóhannsson</i>
10:00-10:15	Iðunn - stafrænt vinnuafli <i>Guðrún Lilja Sigurðardóttir</i>	13:15-13:30	Reglugerð um sjóðstýringu <i>Anna Kristín Kristinsdóttir</i>	<b>16:00-17:00</b>	<b>Léttar veitingar</b>
10:15-10:45	<b>Kaffihlé og tengslamyndun</b>	13:30-13:45	Stjórnborð í Orra <i>Gunnar Guðnason</i>		
10:45-11:00	Þróun verklags í bókhaldi <i>Hulda Björk Guðjónsdóttir</i>	13:45-14:00	Nýjungar í launakerfi <i>Arngrímur V. Angantýsson</i>		
11:00-11:15	Ábyrgðasvið í nýju ljósi <i>Thelma H. Másdóttir</i>	<b>14:00-14:30</b>	<b>Kaffihlé og tengslamyndun</b>		

Fyrirspurnir, ábendingar og hugmyndir má senda beinustu leið til okkar með því að skanna QR-kóðann (með myndavélinni á símanum) og fylla út formið



# Ábyrgðarsvið í nýju ljósi

Thelma Hólm Másdóttir

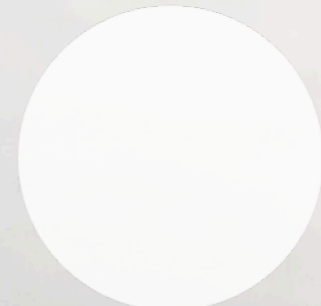

# Beiðni um aðgang





# Hvað eru ábyrgðarsvið?

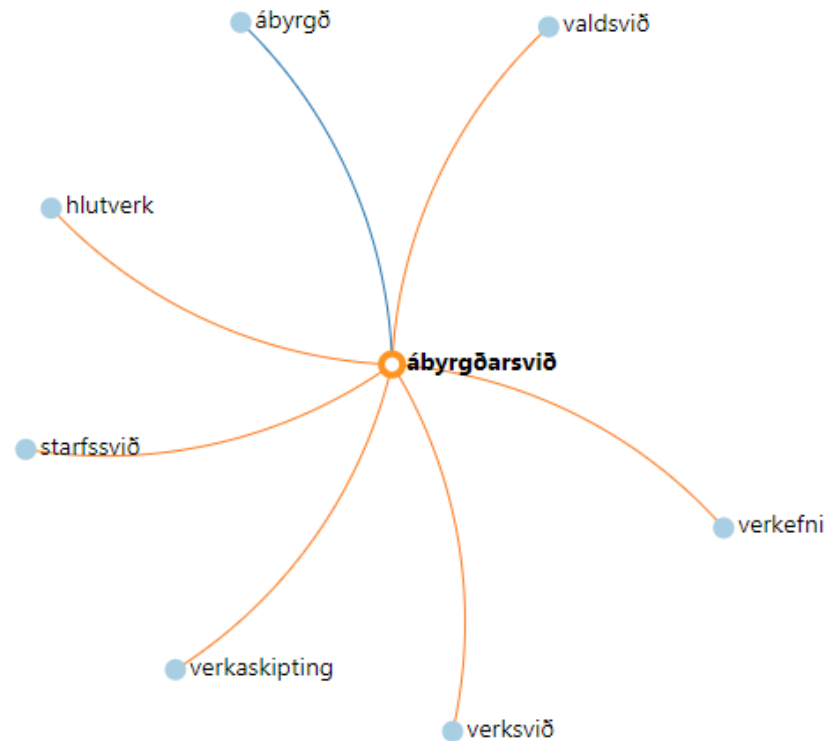

# Ábyrgðarsvið staðan í dag



# Aðgangsbeyðnir

Virk ábyrgðarsvið í Orra

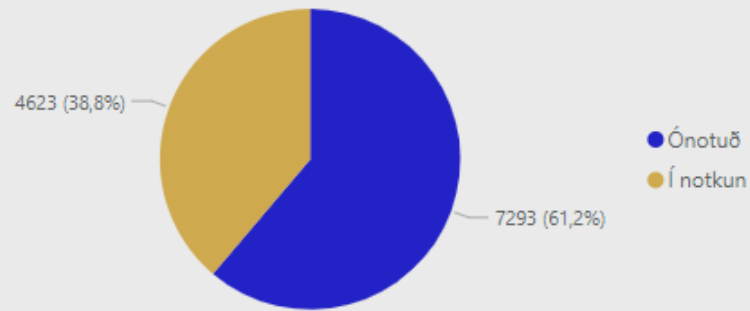

Virk ábyrgðarsvið á notanda

0,53

Ábyrgðarsvið í notkun á stofnun

26,42

Aðgangsbeyðnir á mánuði

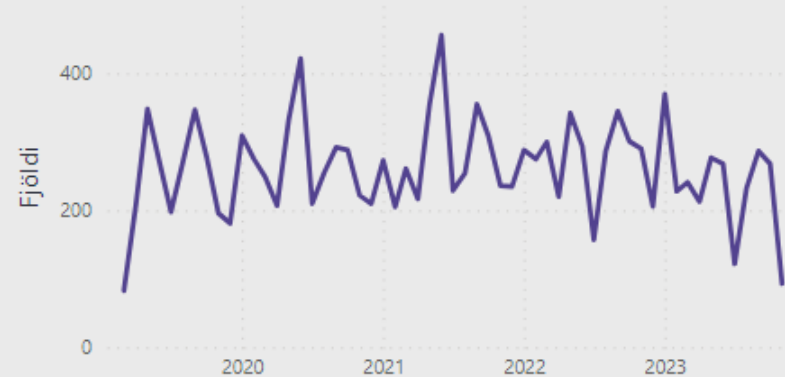

Aðgangsbeyðnir á mánuði

267,35

Ábyrgðarsviðsveitingar á notanda

2,58

# Starfslok



# Aftur til framtíðar

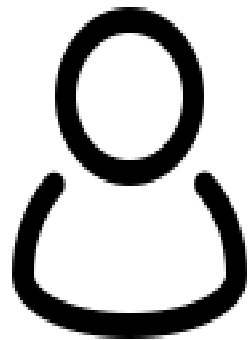

→ BÓKARI →

XXX AR Reikningagerð

XXX AP Skráning

XXX GL Bókari

# Ein lausn fyrir alla?





# Fjársýslan

## Dagskrá

Ráðstefnustjóri: Sigríður Rósa Magnúsdóttir

## Fjársýsludagurinn

16. nóvember 2023

08:30-09:00	<b>Móttaka</b>	11:15-11:30	Ráðningar hjá ríknu <i>Helga Jóhannesdóttir</i>	14:30-14:45	Ársuppgjör 2023 <i>Guðmundur Óli Magnússon</i>
09:00-09:10	Setning Fjársýsludagsins <i>Ingbór Karl Eiríksson - fjársýslustjóri</i>	11:30-11:45	Ekki gera ekki neitt - samþykktarferli reikninga <i>Bjarkey Rut Gunnlaugsdóttir</i>	14:45-15:00	Ráðgjöf í mannauðsmálum <i>Hanna María Þórhallsdóttir</i>
09:10-09:30	Ávarp fjármála- og efnahagsráðherra <i>Þóráð Kolbrún Reykfjörð Gylfadóttir</i>	11:45-12:00	Fjármál og greiðslugátt á Ísland.is <i>Anton Karl Jakobsson</i>	15:00-15:15	Fræðsluáætlun Fjársýslunnar <i>Pétur Ólafur Einarsson</i>
09:30-09:45	Orrí á nýjum grunni - endurnýjun innviða <i>Bergþór Skúlason</i>	<b>12:00-13:00</b>	<b>Hádegisverður</b>	15:15-15:30	Aðhaldskröfur fjárlaga - áskoranir <i>Ingbór Karl Eiríksson</i>
09:45-10:00	Breytingar fjárlagaliða - hvað þarf að hugsa um? <i>Elín Viola Magnúsdóttir</i>	13:00-13:15	Mælaborð Fjársýslunnar <i>Hanna Björg Egilsdóttir</i>	15:30-16:00	Er gervigreind að fara að breyta heiminum? <i>Guðmundur Jóhannsson</i>
10:00-10:15	Iðunn - stafrænt vinnuafli <i>Guðrún Lilja Sigurðardóttir</i>	13:15-13:30	Reglugerð um sjóðstýringu <i>Anna Kristín Kristinsdóttir</i>	<b>16:00-17:00</b>	<b>Léttar veitingar</b>
<b>10:15-10:45</b>	<b>Kaffihlé og tengslamyndun</b>	13:30-13:45	Stjórnborð í Orra <i>Gunnar Guðnason</i>		
10:45-11:00	Þróun verklags í bókhaldi <i>Hulda Björk Guðjónsdóttir</i>	13:45-14:00	Nýjungar í launakerfi <i>Arngrímur V. Angantýsson</i>		
11:00-11:15	Ábyrgðasvið í nýju ljósi <i>Thelma H. Másdóttir</i>	<b>14:00-14:30</b>	<b>Kaffihlé og tengslamyndun</b>		

Fyrirspurnir, ábendingar og hugmyndir má senda beinustu leið til okkar með því að skanna QR-kóðann (með myndavélinni á símanum) og fylla út formið





Fjársýslan

# Ráðningar hjá ríkinu

Helga Jóhannesdóttir



# Ráðningar hjá ríkinu

## Mönnun og skipulag

- ✓ Mannaflaspá
- ✓ Mannaflagreining
- ✓ Starfslýsingar

## Ráðningar

- ✓ Ráðningar hjá ríkinu
- ✓ Starf auglýst
- ✓ Mat á hæfni
- ✓ Umsóknum svarað
- ✓ Ráðningarsamningur
- ✓ Móttaka nýliða

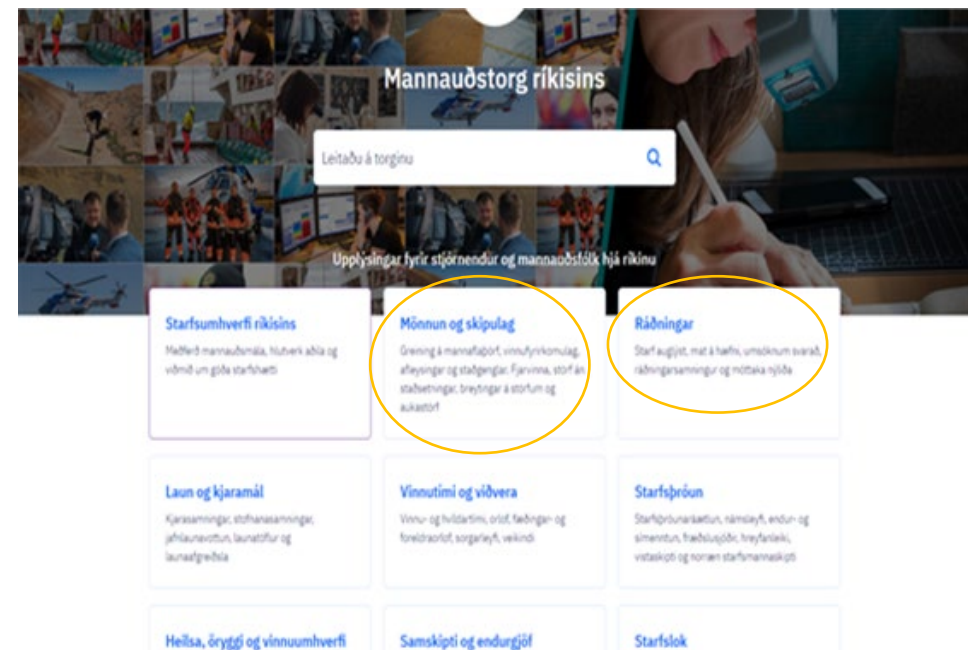

# Mönnun og skipulag

## Greining á mannaflapörf

- ✓ Mannaflaspá
- ✓ Mannaflagreining
- ✓ Starfslýsingar

## Mönnun og skipulag

- ✓ Mannaflaspá
- ✓ Mannaflagreining
- ✓ Starfslýsingar

## Ráðningar

- ✓ Ráðningar hjá ríkinu
- ✓ Starf auglýst
- ✓ Mat á hæfni
- ✓ Umsóknum svarað
- ✓ Ráðningarsamningur
- ✓ Móttaka nýliða

# Ráðningar

## (1) Ráðningar hjá ríkinu

Heimildir og ábyrgð í ráðningaferlinu

Skipulag ráðningarferlis

Ráðningarstofur

Málsmeðferð

Aðgangur að gögnum

Vistun gagna í ráðningarferlinu

### Mönnun og skipulag

- ✓ Mannaflaspá
- ✓ Mannaflagreining
- ✓ Starfslýsingar

### Ráðningar

- ✓ **Ráðningar hjá ríkinu**
- ✓ Starf auglýst
- ✓ Mat á hæfni
- ✓ Umsóknum svarað
- ✓ Ráðningarsamningur
- ✓ Móttaka nýliða

# Ráðningar

## (2) Starf auglýst

Auglýsingaskylda - almenn störf

Auglýsingaskylda - embætti

Birting auglýsinga

Efni auglýsinga

Lengd umsóknarfrests

Starfatorg

### Mönnun og skipulag

- ✓ Mannaflaspá
- ✓ Mannaflagreining
- ✓ Starfslýsingar

### Ráðningar

- ✓ Ráðningar hjá ríkinu
- ✓ **Starf auglýst**
- ✓ Mat á hæfni
- ✓ Umsóknum svarað
- ✓ Ráðningarsamningur
- ✓ Móttaka nýliða

# Ráðningar

(3) Mat á hæfni

Hæfnisskilyrði

Viðtöl

Próf og verkefni

Meðmæli

Val á hæfasta umsækjanda

Andmælaréttur umsækjanda

## Mönnun og skipulag

- ✓ Mannaflaspá
- ✓ Mannaflagreining
- ✓ Starfslýsingar

## Ráðningar

- ✓ Ráðningar hjá ríkinu
- ✓ Starf auglýst
- ✓ **Mat á hæfni**
- ✓ Umsóknum svarað
- ✓ Ráðningarsamningur
- ✓ Móttaka nýliða

# Ráðningar

## (4) Umsóknum svarað

Staðfesting á móttöku umsóknar

Tilkynning um tafir á ráðningu

Hætt við ráðningu

Tilkynning um ráðningu í starf eða skipun í embætti

Rökstuðningur fyrir ráðningu

### Mönnun og skipulag

- ✓ Mannaflaspá
- ✓ Mannaflagreining
- ✓ Starfslýsingar

### Ráðningar

- ✓ Ráðningar hjá ríkinu
- ✓ Starf auglýst
- ✓ Mat á hæfni
- ✓ **Umsóknum svarað**
- ✓ Ráðningarsamningur
- ✓ Móttaka nýliða

# Ráðningar

## (5) Ráðningarsamningur

Ráðningarsamningur fyrir almenn störf

Ráðningarsamningur og erindisbréf fyrir embætti

## (6) Móttaka nýliða

Undirbúningur komu nýs starfsfólks

Nýliðafræðsla

### Mönnun og skipulag

- ✓ Mannaflaspá
- ✓ Mannaflagreining
- ✓ Starfslýsingar

### Ráðningar

- ✓ Ráðningar hjá ríkinu
- ✓ Starf auglýst
- ✓ Mat á hæfni
- ✓ Umsóknum svarað
- ✓ **Ráðningarsamningur**
- ✓ **Móttaka nýliða**

# Auglýsing starfa

Skylt er að auglýsa öll störf

Reglur nr. 1000/2019 um auglýsingu lausra starfa

Undantekningar:

- Störf sem eiga að standa skemur en í tvo mánuði

- Störf sem eru tímabundin (12 mánuðir) vegna

- sérstakra aðstæðna

- Störf vegna tímabundinna vinnumarkaðsúræða o.fl.



# Auglýsing starfa

- ✓ Almennir starfsmenn: Umsóknarfrestur á að lágmarki að vera tíu dagar frá birtingu auglýsingar
- ✓ Starf telst nægjanlega auglýst með birtingu á sérstöku vefsvæði um laus störf hjá ríkinu
- ✓ Umsóknarfrestur skal miðast við fyrstu birtingu á hinu sérstaka vefsvæði og skal ljúka á virkum degi
- ✓ Embættismenn: Umsóknarfrestur á ekki að vera skemmri en tvær vikur frá útgáfudegi Lögbirtingablaðsins

# Ráðningakerfið - auglýsing

- ✓ Starfsauglýsingar í ráðningakerfinu
- ✓ Breytingar í ráðningarkerfinu
- ✓ Rafrænar undirritanir
- ✓ Starf „Óstaðbundið“
- ✓ Auglýsing fer á Starfatorgið

# Starfatorg

- ✓ Staðsetning
- ✓ Störf
- ✓ Stofnun/ráðuneyti

island.is

Leitaðu á Island.is

Starfatorg - laus störf hjá ríkinu

Störf Starfatorg

126 störf funduð

Helbrigðisþjónusta

Sérhæfur starfsmaður til fjölbreytra starfa á skurðstofum Fossvogi

Við þakum ekkert að ráða jafnvel, líkleglegan og þjónustulágan einstakling með ...

Landsþítal

Útskiðnaftími 23.11.2023

Helbrigðisþjónusta

Ritari í móttöku Brjóstamiðstöðvar Landspítala

Laust er til umskrána starf ríkis á Brjóstamiðstöð í Erikgötu 5 ...

Landsþítal

Útskiðnaftími 23.11.2023

# Staðsetning

- Óstaðbundið
- Austurland
- Höfuðborgarsvæði
- Norðurland eystra
- Norðurland vestra
- Suðurland
- Suðurnes
- Vestfirðir
- Vesturland

# Starfatorg

- ✓ Til að styðja við byggðapróun og valfrelsi í búsetu verði störf hjá ríkinu **ekki staðbundin nema eðli starfsins krefjist þess sérstaklega**
- ✓ Sett verður markmið um hlutfall opinberra starfa á landsbyggðinni

# Þjónustugátt Fjársýslunnar

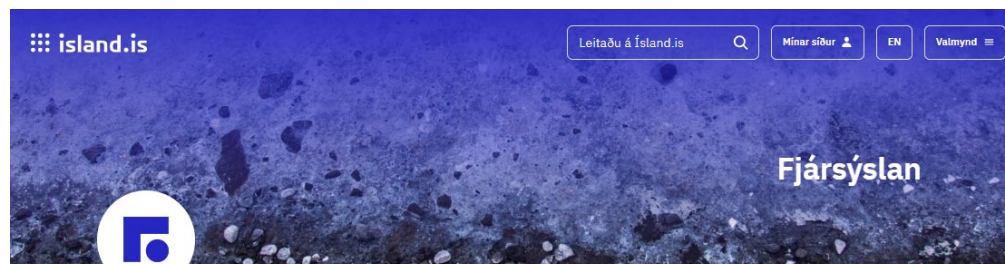

Efnisyfirlit
Þjónusta Fjársýslunnar
Microsoft-leyfi
Nýsköpun

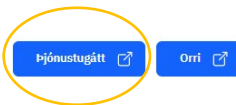

Fjársýslan er þjónusta- og þekkingarstofnun á sviði opinberra fjármála. Stofnunin veitir ríkisaðilum fjölbreytta þjónustu og ráðgjöf á sviði fjármála og mannaðsmála. Fjársýslan leggur áherslu á að skapa virði fyrir viðskiptavini og greiða leið fyrir bættu þjónustu ríkisins.

## MANNAUÐS- OG LAUNAMÁL



### LAUN OG KJARAMÁL

Fyrirspurnir varðandi launamál



### MANNAUÐSMÁL

Fyrirspurnir varðandi mannaðsmál



### MANNAUÐSKERFI

Embla, Fræðslukerfi, Launakerfi, Ráðningarkerfi og Vinnustund



### STARFATORG

Aðstoð við umsýslu starfsauglýsinga



### SÉREIGN

Gögn varðandi séreignsparnað

**Önnur ráðningarkerfi ?**

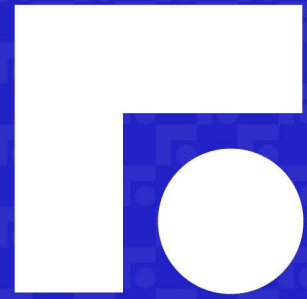

**Fjársýslan**





# Fjársýslan

## Dagskrá

Ráðstefnustjóri: Sigríður Rósa Magnúsdóttir

## Fjársýsludagurinn

16. nóvember 2023

08:30-09:00	<b>Móttaka</b>	11:15-11:30	Ráðningar hjá ríkinu <i>Helga Jóhannesdóttir</i>	14:30-14:45	Ársuppgjör 2023 <i>Guðmundur Óli Magnússon</i>
09:00-09:10	Setning Fjársýsludagsins <i>Ingbór Karl Eiríksson - fjársýslustjóri</i>	11:30-11:45	<b>Ekki gera ekki neitt - samþykktarferli reikninga</b> <i>Bjarkey Rut Gunnlaugsdóttir</i>	14:45-15:00	Ráðgjöf í mannauðsmálum <i>Hanna María Þórhallsdóttir</i>
09:10-09:30	Ávarp fjármála- og efnahagsráðherra <i>Þóráð Kolbrún Reykfjörð Gylfadóttir</i>	11:45-12:00	Fjármál og greiðslugátt á Ísland.is <i>Anton Karl Jakobsson</i>	15:00-15:15	Fræðsluáætlun Fjársýslunnar <i>Pétur Ólafur Einarsson</i>
09:30-09:45	Orrí á nýjum grunni - endurnýjun innviða <i>Bergþór Skúlason</i>	<b>12:00-13:00</b>	<b>Hádegisverður</b>	15:15-15:30	Aðhaldskröfur fjárlaga - áskoranir <i>Ingbór Karl Eiríksson</i>
09:45-10:00	Breytingar fjárlagaliða - hvað þarf að hugsa um? <i>Elín Viola Magnúsdóttir</i>	13:00-13:15	Mælaborð Fjársýslunnar <i>Hanna Björg Egilsdóttir</i>	15:30-16:00	Er gervigreind að fara að breyta heiminum? <i>Guðmundur Jóhannsson</i>
10:00-10:15	Iðunn - stafrænt vinnuafli <i>Guðrún Lilja Sigurðardóttir</i>	13:15-13:30	Reglugerð um sjóðstýringu <i>Anna Kristín Kristinsdóttir</i>	<b>16:00-17:00</b>	<b>Léttar veitingar</b>
10:15-10:45	<b>Kaffihlé og tengslamyndun</b>	13:30-13:45	Stjórnborð í Orra <i>Gunnar Guðnason</i>		
10:45-11:00	Þróun verklags í bókhaldi <i>Hulda Björk Guðjónsdóttir</i>	13:45-14:00	Nýjungar í launakerfi <i>Arngrímur V. Angantýsson</i>		
11:00-11:15	Ábyrgðasvið í nýju ljósi <i>Thelma H. Másdóttir</i>	<b>14:00-14:30</b>	<b>Kaffihlé og tengslamyndun</b>		

Fyrirspurnir, ábendingar og hugmyndir má senda beinustu leið til okkar með því að skanna QR-kóðann (með myndavélinni á símanum) og fylla út formið



# Ekki gera ekki neitt

Bjarkey Rut Gunnlaugsdóttir



# Að afgangi reikning

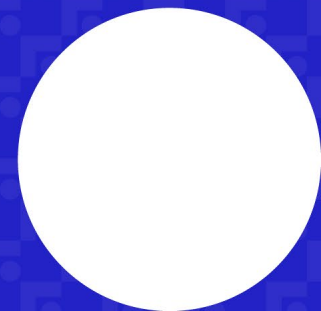

# Afgreiðsla reikninga

Hlutverk og ábyrgð - forstöðumaður

- Samþykktarferli felur í sér heimild til innkaupa
- Ríkisaðilar bera ábyrgð á samþykktarferli
- Stjórnendur geta heimilað öðrum starfsmönnum að samþykkja reikninga
- Mikilvægt er að ríkisaðilar uppfæri samþykktarferli þegar breytingar eru gerðar á starfsmönnum og/eða verkefnum þeirra
  - Forstöðumaður/fjármálastjóri sendir beiðni í gáttina

Heimild til að samþykkja reikning

ER

Heimild til að ráðstafa fjárheimild

# Afgreiðsla reikninga

Hlutverk og ábyrgð - samþykktaraðili

- Staðfestir að fjárheimildir til greiðslu reiknings eru til staðar
- Staðfestir að reikningurinn er réttmætur
- Staðfestir að bókunarstrengurinn er réttur
  - Viðfang, vídd, tegund, lýsing
- Samþykktaraðili þarf að virkja orlofsreglu

**Þegar reikningur er samþykktur er verið að staðfesta að hann eigi rétt á sér OG að hann sé rétt bókaður**

# Að hafna reikningi

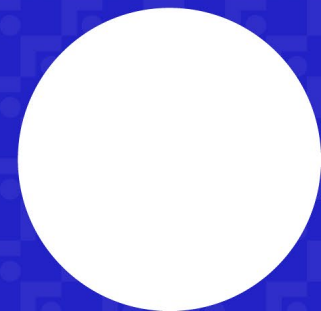

# Hvað gerist?

Mikilvægt er að taka skýrt fram hver ástæða höfnunar er og hver næstu skref eru

Ef höfnun er vegna bókunarupplýsinga er mikilvægt að fram komi skýr beiðni um rétta bókun reiknings

Dæmi um óskýr skilaboð:

- Þessi vinnur ekki hér
- Bjössi var á þessum bíl
- Ég veit ekkert um þetta

# Hvað gerist?

Reikningar eru ekki felldir niður eingöngu skv. höfnun samþykktaraðila

Samþykktaraðili sér um að óska eftir kreditreikningi og fylgja því eftir ef reikningur á ekki rétt á sér eða er rangur

Mikilvægt er að kreditreikningur vísi í viðeigandi debetreikning



**Ekki neitt?**

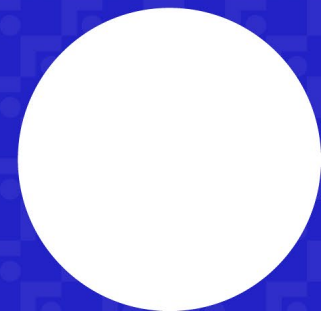

# Hvað á að gera við óafgreidda reikninga?

Um 80% reikninga eru afgreiddir innan 7 daga

Í hverjum mánuði eru um 500 reikningar sendir af stað í samþykktarferli en eru ekki snertir af samþykktaraðila innan 7 daga

Um 800 reikningar voru óafgreiddir í níu mánaða uppgjöri 2023

Óafgreiddir reikningar hafa ekki áhrif á rekstrarstöðu

# Gjaldfært ógreitt

Við lokun næsta tímabils verði gjaldfært án greiðslu

55991 Gjaldfærðir óafgreiddir reikningar

31. jan

Útgáfudagur

24. feb

Eindagi

22. mars

Gjaldfært án  
greiðslu

# Gjaldfært ógreitt

Reikningur áfram óafgreiddur í AP

Gjaldfærsla á „Gjaldfærðir óafgreiddir reikningar“

- Gefur réttari mynd af rekstrarniðurstöðu
- Kostnaðurinn er flokkaður með aðkeyptri þjónustu

Ef reikningur er afgreiddur í AP fyrir lokun næsta tímabils þá fellur niður staða á „Áætlaður ógreiddur kostnaður“ og staðsetning kostnaðar í bókhaldi fer á rétta tegund

# Gjaldfærðir óafgreiddir reikningar

Hafa áhrif á rekstrarniðurstöðu

Sjást greinilega í skýrslum

Eru settir af stað í samþykktarferli einu sinni í mánuði

- Hefðbundin afgreiðsla ef samþykkt að greiða
- Jöfnun reikninga ef kemur kredit
- Önnur höfnun = annar hringur

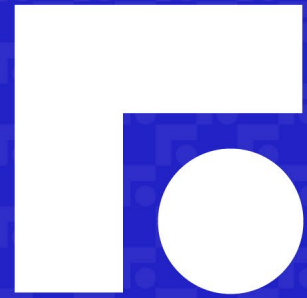

**Fjársýslan**



# Fjársýslan

## Dagskrá

Ráðstefnustjóri: Sigríður Rósa Magnúsdóttir

## Fjársýsludagurinn

16. nóvember 2023

08:30-09:00	<b>Móttaka</b>	11:15-11:30	Ráðningar hjá ríkinu <i>Helga Jóhannesdóttir</i>	14:30-14:45	Ársuppgjör 2023 <i>Guðmundur Óli Magnússon</i>
09:00-09:10	Setning Fjársýsludagsins <i>Ingbór Karl Eiríksson - fjársýslustjóri</i>	11:30-11:45	Ekki gera ekki neitt - samþykktarferli reikninga <i>Bjarkey Rut Gunnlaugsdóttir</i>	14:45-15:00	Ráðgjöf í mannauðsmálum <i>Hanna María Þórhallsdóttir</i>
09:10-09:30	Ávarp fjármála- og efnahagsráðherra <i>Þóráð Kolbrún Reykfjörð Gylfadóttir</i>	11:45-12:00	Fjármál og greiðslugátt á Ísland.is <i>Anton Karl Jakobsson</i>	15:00-15:15	Fræðsluáætlun Fjársýslunnar <i>Pétur Ólafur Einarsson</i>
09:30-09:45	Orrí á nýjum grunni - endurnýjun innviða <i>Bergþór Skúlason</i>	<b>12:00-13:00</b>	<b>Hádegisverður</b>	15:15-15:30	Aðhaldskröfur fjárlaga - áskoranir <i>Ingbór Karl Eiríksson</i>
09:45-10:00	Breytingar fjárlagaliða - hvað þarf að hugsa um? <i>Elín Viola Magnúsdóttir</i>	13:00-13:15	Mælaborð Fjársýslunnar <i>Hanna Björg Egilsdóttir</i>	15:30-16:00	Er gervigreind að fara að breyta heiminum? <i>Guðmundur Jóhannsson</i>
10:00-10:15	Iðunn - stafrænt vinnuafli <i>Guðrún Lilja Sigurðardóttir</i>	13:15-13:30	Reglugerð um sjóðstýringu <i>Anna Kristín Kristinsdóttir</i>	<b>16:00-17:00</b>	<b>Léttar veitingar</b>
10:15-10:45	<b>Kaffihlé og tengslamyndun</b>	13:30-13:45	Stjórnborð í Orra <i>Gunnar Guðnason</i>		
10:45-11:00	Þróun verklags í bókhaldi <i>Hulda Björk Guðjónsdóttir</i>	13:45-14:00	Nýjungar í launakerfi <i>Arngrímur V. Angantýsson</i>		
11:00-11:15	Ábyrgðasvið í nýju ljósi <i>Thelma H. Másdóttir</i>	<b>14:00-14:30</b>	<b>Kaffihlé og tengslamyndun</b>		

Fyrirspurnir, ábendingar og hugmyndir má senda beinustu leið til okkar með því að skanna QR-kóðann (með myndavélinni á símanum) og fylla út formið





# Fjármál og greiðslugátt á Ísland.is

Anton Karl Jakobsson

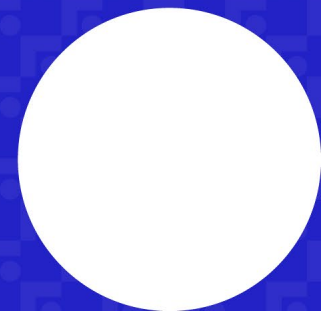

# Kynningin:

1. Fjármál á Ísland.is undir „Mínar síður“
2. Fjármál á Ísland.is – appinu
3. Greiðslur á Ísland.is

## Ísland.is er:

- Upplýsinga- og þjónustuveita opinberra aðila á Íslandi
- Öll opinber þjónusta á einum stað

# 1. Fjármál á Ísland.is / Mínar síður

island.is

Pósthólf EN Yfirlit

Góðan dag,

Á Mínum síðum Ísland.is er markmiðið að auka bægingi og gegnsæi upplýsinga fyrir einstaklinga og fyrirtæki.



**Pósthólf**

Fjársýsla ríkisins Launaseðill 01.11.2023	01.11.2023
Fjársýsla ríkisins Launaseðill 01.10.2023	01.10.2023
Fjársýsla ríkisins Launaseðill 01.09.2023	01.09.2023
Fjársýsla ríkisins Launaseðill 01.08.2023	01.08.2023
Ríkissjóður Íslands Greiðsluseðill(Bifr.gjöld) - Skatturinn	04.07.2023
Ríkissjóður Íslands Greiðsluseðill(Bifr.gjöld) - Skatturinn	04.07.2023
Fjársýsla ríkisins Launaseðill 01.07.2023	01.07.2023
Húsnæðis- og mannvirkjastofnun Tilkynning um fasteignamat er tekur gildi 31. ...	13.06.2023

[Opna pósthólf →](#)

**Umsóknir**  
Staða umsókna sem þú hefur sótt um í gegnum Ísland.is

**Aðgangsstýring**  
Umboðsveiting og yfirlit yfir umboð sem þú hefur gefið

**Mínar upplýsingar**  
Gögn um þig og fjölskylduna þína

**Eignir**  
Eignir þínar s.s. fasteignir, ökutæki og vinnuvélar

**Loftbrú**  
Lægri flugfargjöld fyrir íbúa landsbyggðarinnar

**Fjármál**  
Ýmsar upplýsingar um fjármál þín frá ríkissjóði og stofnunum

**Heilsa**  
Heilsutengd gögn um þig birtast hér

**Menntun**  
Upplýsingar frá öllum skólastigum birtast hér ásamt ökunámi.

**Skírteini**  
Upplýsingar um skírteini og réttindi sem þeim fylgja

**Starfsleyfi**  
Upplýsingar um þau starfsleyfi sem þú hefur fengið

# Fjármál á Ísland.is / Mínar síður

island.is

Pósthólf EN Vfirlið

← Til baka í yfirlit • Fjármál

## Fjármál

Hér sérðu yfirlit yfir allt sem tengist þínum fjármálum við ríkissjóð og aðrar ríkisreknar stofnanir.

Staða Hreyfingar Greiðsluseðlar og -kvittanir Greiðsluáætlanir

Hér sérð þú sundurliðun skulda og/eða inneigna hjá ríkissjóði og stofnunum.

Gera greiðsluáætlun Prenta Meira

Gjaldflokkur / stofnun	Þjónustuaðili	Staða
+ Ping- og sveitarsjóðsgjöld	Skatturinn - innheimtu- og skráarsvið	1 kr.
Samtals		14 kr.

- Staða
- Hreyfingar
  - Gjaldflokka
  - Á gjaldatímabili (Nýtt)
- Greiðsluseðlar og kvittanir
- Greiðsluáætlanir
- Launagreiðendakröfur
- Útsvar (sveitafélög)

# Fjármál á Ísland.is - Staða

## Fjármál

Hér sérðu yfirlit yfir allt sem tengist þínum fjármálum við ríkissjóð og aðrar ríkisreknar stofnanir.



Staða

Hreyfingar

Greiðsluseðlar og -kvittanir

Greiðsluáætlanir

Launagreiðendakröfur

Hér sérð þú sundurliðun skulda og/eða inneigna hjá ríkissjóði og stofnunum.



Gera greiðsluáætlun

Prenta

Meira

Gjaldflokkur / stofnun	Þjónustuaðili	Staða						
+ Þing- og sveitarsjóðsgjöld	Skatturinn - innheimtu- og skráarsvið	4.068 kr.						
+ Vottorð, leyfi o.fl.	Skatturinn - innheimtu- og skráarsvið	8.022 kr.						
+ Erfðafjárskattur	Skatturinn - innheimtu- og skráarsvið	9.226 kr.						
- Skipulagsgjald	Skatturinn - innheimtu- og skráarsvið	2.268.956 kr.						
Gjaldgrunnur	Ár og tímabil	Gjalddagí	Eindagí	Höfuðstóll	Vextir	Kostnaður	Greiðslur	Staða
<u>2503661</u>	201910	01.11.2019	02.12.2019	118.887 kr.	59.355 kr.	0 kr.	0 kr.	178.242 kr.
<u>2503646</u>	201910	01.11.2019	02.12.2019	64.816 kr.	32.359 kr.	0 kr.	0 kr.	97.175 kr.
<u>2503442</u>	202006	01.07.2020	04.08.2020	12.180 kr.	5.005 kr.	0 kr.	0 kr.	17.185 kr.

# Fjármál á Ísland.is – Hreyfingar Gjaldflokka

 Pósthólf  Yfirlit 

[← Til baka í yfirlit](#) • Fjármál

## Fjármál

Hér sérðu yfirlit yfir allt sem tengist þínum fjármálum við ríkissjóð og aðrar ríkisreknar stofnanir.



Staða





Hreyfingar







Greiðsluseðlar og -kvittanir

Greiðsluáætlanir



Launagreiðendakröfur

Hér sérð þú hreyfingar fyrir valin skilyrði. Hreyfingar geta verið gjöld, greiðslur, skuldajöfnuður o.fl.

Sláðu inn leitarorð  **Opna síu**   

	Dagsetning	Gjaldflokkur	Gjaldliður	Gjaldgrunnur	Tímabil	Upphæð
	04.09.2023	Erfðafjárskattur	Drv erfðafjárskattur	9	202305	31 kr.
	04.09.2023	Erfðafjárskattur	Drv erfðafjárskattur	9	202303	138 kr.
	04.09.2023	Erfðafjárskattur	Drv erfðafjárskattur	9	202303	65 kr.
	15.06.2023	Erfðafjárskattur	Erfðafjárskattur, fyrirframgr.	9	202303	-8 kr.
	14.06.2023	Erfðafjárskattur	Erfðafjárskattur, fyrirframgr.	9	202303	1.110 kr.
	14.06.2023	Erfðafjárskattur	Erfðafjárskattur, fyrirframgr.	9	202303	2.220 kr.
	14.06.2023	Erfðafjárskattur	Erfðafjárskattur, fyrirframgr.	9	202303	2.220 kr.

## Opna síu

Loka síu  Prenta  Meira 

Veldu gjaldflokk 

Dagsetningar 

Dagsetning frá

10.08.2023 

Dagsetning til

10.11.2023 

[Hreinsa allar síur](#) 

# Fjármál á Ísland.is – Hreyfingar á Gjaldatímabili (nýtt)

 Pósthólf Yfirlit EN

Hér sérðu yfirlit yfir allt sem tengist þínum fjámálum við ríkissjóð og aðrar ríkisreknar stofnanir.



Staðan	Hreyfingar	<b>Gjaldtímabil</b>	Greiðsluáætlun	Útsvar	Laungreiðendak.	Tilkynningar
--------	------------	---------------------	----------------	--------	-----------------	--------------

Hér sérð þú þær hreyfingar sem tilheyra ákveðnum reikningi eða álagningu. Þeir gjaldflokkar sem birtast hér að neðan eru þeir gjaldflokkar sem hafa haft hreyfingu síðustu 12 mánuði. Veldu gjaldflokk með því að smella á hann og síðan þann gjaldgrunn og tímabil sem við á.

Ef þú vilt annað tímabil eða gjaldflokka geturðu valið það með því að opna síuna.

Sláðu inn leitarorð



Opna síu

Prenta

Meira

Gjaldflokkur	Gjaldgrunnur	Skýring á gjaldgrunni	Síðasta hreyfing
+ Ríkiseignir, Húsaleiga	Ríkiseignir, Húsaleiga	Samningur	09.03.2023
+ Bifreiðagjald	441-1-003751/2022	Númer ökutækis	01.01.2023
+ Þungaskattur	9	Númer ökutækis	12.02.2023
+ Dagsekt seðlabanka	9	Málsnúmer	05.10.2023
+ Þinglýsing og stimpilgjöld	444-1-003751/2022	Þinglýsingarnúmer	10.01.2023
+ Virðisaukaskattur	123456, 654321, 249...	VSK-númer	10.11.2022

# Fjármál á Ísland.is – Hreyfingar á Gjaldatímabili (nýtt)

Virðisaukaskattur	123456, 654321, 249...	VSK-númer	10.11.2022	
<b>Gjaldgrunnar</b>				
Veldu gjaldgrunna				
<b>Gjaldgrunnur - 123456</b>				
<input type="checkbox"/>	Tímabil	Skýring	Síðasta hreyfing	Staða
<input type="checkbox"/>	2022 16	Maí - Júní	29.04.2022	100.000
<input type="checkbox"/>	2022 24	Maí - Júní	19.05.2022	100.000
<input type="checkbox"/>	2022 32	Júlí - Ágúst	02.08.2022	100.000
<input type="checkbox"/>	2022 40	Sept. - Okt.	29.04.2023	0
<input type="checkbox"/>	2022 48	Nóv. - Des.	10.11.2022	0
<b>Samtals</b>				<b>300.000</b>
<b>Gjaldgrunnur - 654321</b>				
<input type="checkbox"/>	Tímabil	Skýring	Síðasta hreyfing	Staða
<input type="checkbox"/>	2022 16	Maí - Júní	29.04.2022	100.000
<input type="checkbox"/>	2022 24	Maí - Júní	19.05.2022	100.000



# Fjármál á Ísland.is – Hreyfingar á Gjaldatímabili (nýtt)

## Valin gjaldatímabil

Gjaldgrunnur - Númer: 123456 - Tímabil: 2022 24

Dags	Gjaldliður	Hreyfingaflokkur	Upphæð	Fjárhæð
+ 03.06.2022	VSK alm skil, útsk>innsk skv. s	Höfuðstóll	9.145.001	9.145.001
+ 21.06.2022	Greiðsla	Greiðslur	-9.145.001	0 kr.

Gjaldgrunnur - Númer: 123456 - Tímabil: 2022 32

Dags	Gjaldliður	Hreyfingaflokkur	Upphæð	Fjárhæð
+ 03.06.2022	VSK alm skil, útsk>innsk skv. s	Höfuðstóll	9.145.001	9.145.001
+ 21.06.2022	Greiðsla	Greiðslur	-9.145.001	0 kr.

Gjaldgrunnur - Númer: 249568 - Tímabil: 2022 16

Dags	Gjaldliður	Hreyfingaflokkur	Upphæð	Fjárhæð
+ 03.06.2022	VSK alm skil, útsk>innsk skv. s	Höfuðstóll	9.145.001	9.145.001
+ 21.06.2022	Greiðsla	Greiðslur	-9.145.001	0 kr.
+ 03.06.2022	VSK alm skil, útsk>innsk skv. s	Höfuðstóll	9.145.001	9.145.001

# Fjármál á Ísland.is – Hreyfingar á Gjaldatímabili (nýtt)

## Valin gjaldatímabil

Gjaldgrunnur - Númer: 123456 - Tímabil: 2022 24

Dags	Gjaldliður	Hreyfingaflokkur	Upphæð	Fjárhæð
+ 03.06.2022	VSK alm skil, útsk>innsk skv. s	Höfuðstóll	9.145.001	9.145.001
- 21.06.2022	Greiðsla	Greiðslur	-9.145.001	0 kr.
Gildisdagur	31.05.2023	Framkvæmdaraðili	????	
Þjónustuaðili	Sýslumaðurinn á Vesturlandi	Hreyfingaflokkur	Vextir	
Hreyfingargerð	Álagning	Aðgerðarflokkur	Álagning (innsetning)	
Tilvísun	??			

# Fjármál á Ísland.is - Framtíð

island.is

Pósthólf EN Vfirlið

← Til baka í yfirlit • Fjármál

## Fjármál

Hér sérðu yfirlit yfir allt sem tengist þínum fjármálum við ríkissjóð og aðrar ríkisreknar stofnanir.

Staða Hreyfingar Greiðsluseðlar og -kvittanir Greiðsluáætlanir

Hér sérð þú sundurliðun skulda og/eða inneigna hjá ríkissjóði og stofnunum.

Gera greiðsluáætlun Prenta Meira

Gjaldflokkur / stofnun	Þjónustuaðili	Staða
+ Þing- og sveitarsjóðsgjöld	Skatturinn - innheimtu- og skráarsvið	1 kr.
Samtals		14 kr.

## Viðskiptavinir

- Staða
- Hreyfingar (með skjölum)
  - Gjaldflokka
  - Á gjaldatímabili
- Greiðsluáætlanir
- Launagreiðendur
- Innheimtubríf (2024)

## Lánadrottinnar

- Staða (2024)
- Hreyfingar (2024)
- Útsvar (sveitafélög)

## 2. Ísland.is - Appið / Fjármál

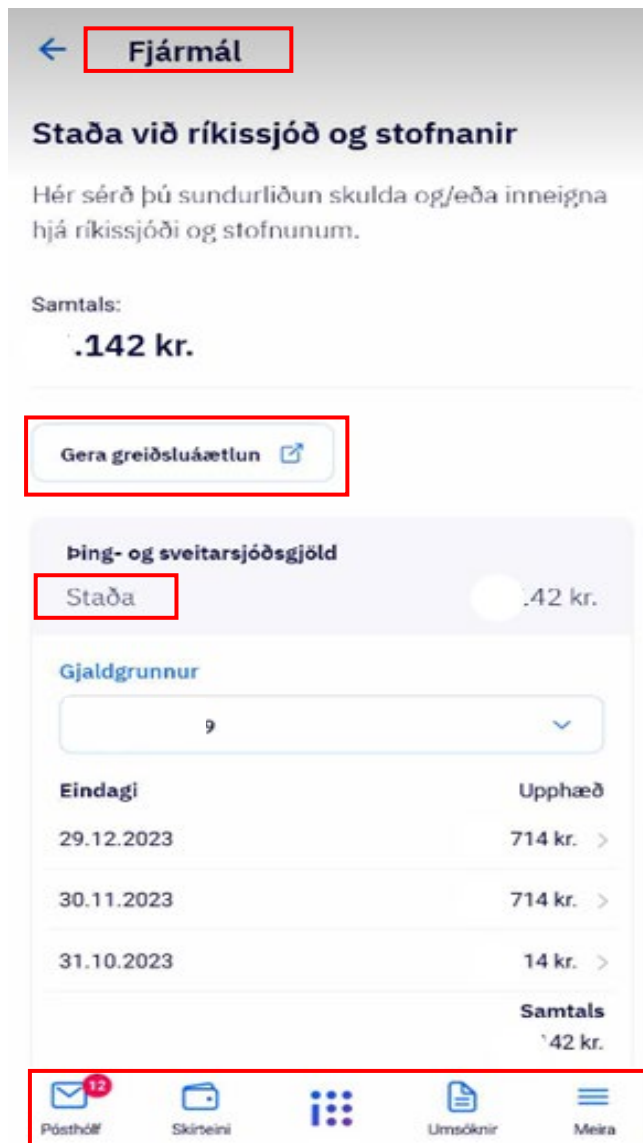
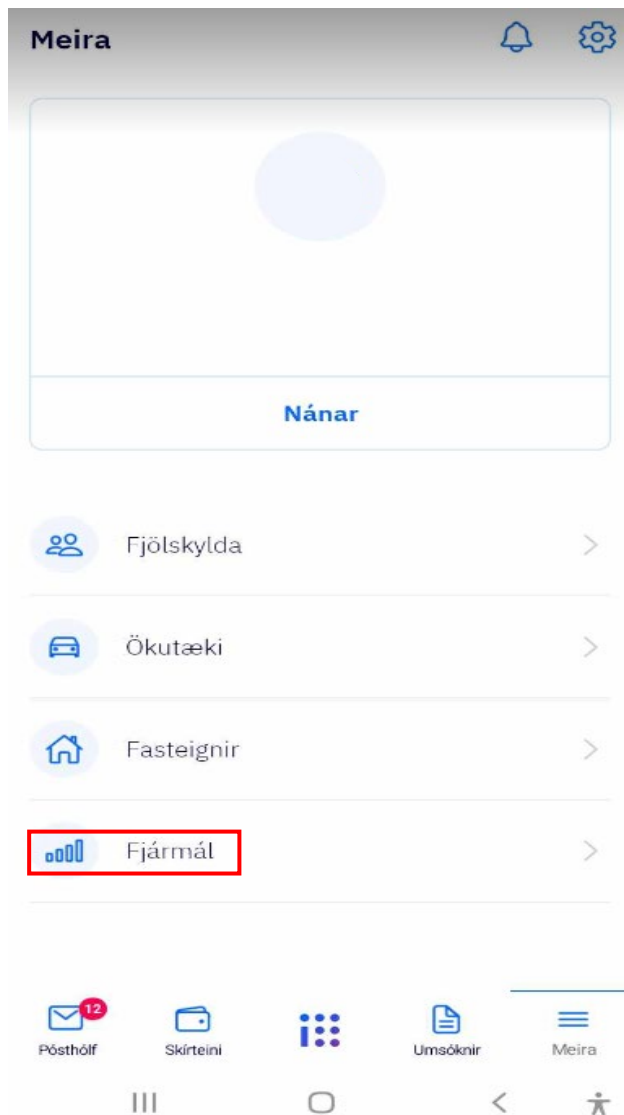

Virkt í október 2023

- Fjármál / Staða
- Gera greiðsluáætlun
- Skilaboð (Push notification):
  - Inneign - vantar bankareikning
  - Innheimtubréf (2024)
  - O.fl.

# 3. Umsókn á Ísland.is / Greiðslugátt

Rafrænar umsóknir

2023 – 80 þús.

2024 – 160 þús.

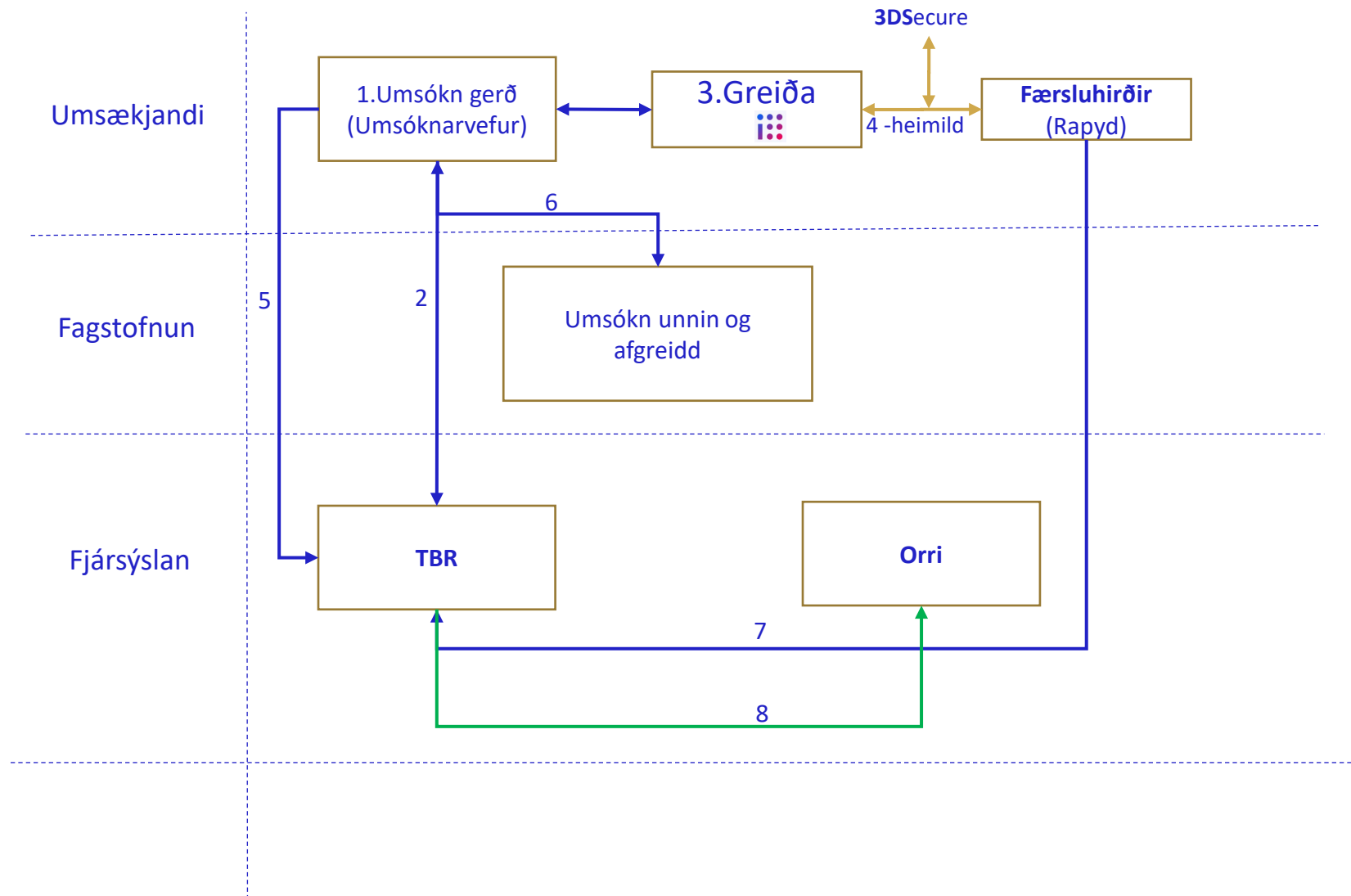

# Greiða fyrir umsókn

Nafn	Sími
Heimili	Kennitala
Póstnúmer	Netfang
Staður	
Ökukenna*	
Gögn höfð meðferðis til sýslumanns	
<input checked="" type="checkbox"/> Ég kem með vottorð frá lækni meðferðis	
<input checked="" type="checkbox"/> Ég kem með mynd og rithandarsýni til sýslumanns	
Til greiðslu	8.900 kr.

[Til baka](#)

[Áfram í greiðslu →](#)

5 Yfirlit

Greiðsla



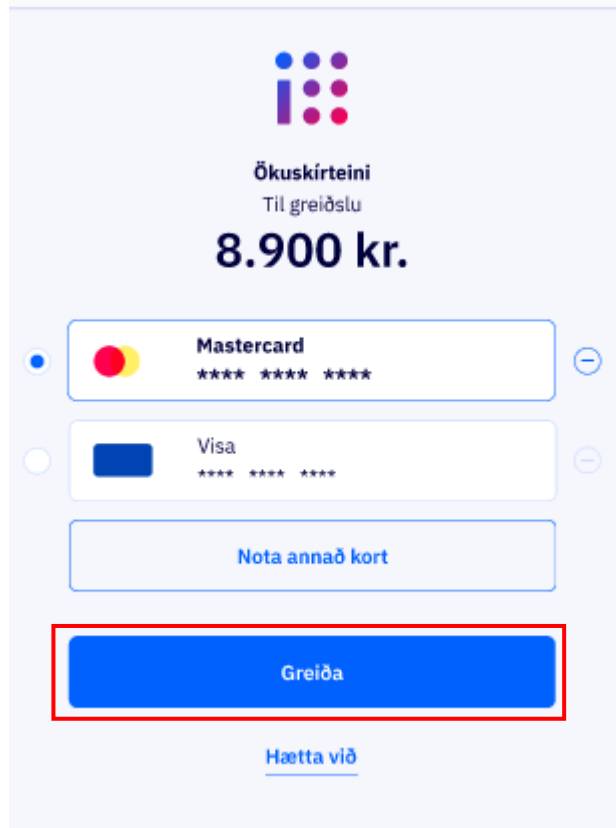

Sýslumenn

# Greiða fyrir umsókn



Ökuskírteini  
Til greiðslu  
**8.900 kr.**

 **Mastercard**  
\*\*\*\* \*  
  **Visa**  
\*\*\*\* \*  
 **Nota annað kort**

**Greiða**

[Hætta við](#)



Greiðsla tókst  
**Ökuskírteini** ✓  
**8.900 kr.**

Heimild	123456
Greiðslutími	17. feb. 2021, kl. 11:17
Færslunúmer	201217-150113-828

# Greitt á Ísland.is /Staða (2024)

Yfirlit • Fjármál • Staða

## Staða við ríkissjóð og stofnanir

Hér sérð þú sundurliðun skulda og/eða inneigna hjá ríkissjóði og stofnunum.

Gera greiðsluáætlun  Prenta  Meira 

Gjaldflokkur / stofnun	Þjónustuaðili							Staða
+ Þing- og sveitarsjóðsgjöld	Skatturinn - innheimtu- og skráarsvið							303 kr.
- Bifreiðagjald	Skatturinn - innheimtu- og skráarsvið							31.960 kr.
Gjaldgrunnur	Ár og tímabil	Gjalddagi	Eindagi	Höfuðstóll	Vextir	Kostnaður	Greiðslur	Staða
	202302	01.07.2023	15.08.2023	15.980 kr.	0 kr.	0 kr.	0 kr.	15.980 kr. <a href="#">Greiða</a>
	202302	01.07.2023	15.08.2023	15.980 kr.	0 kr.	0 kr.	0 kr.	15.980 kr. <a href="#">Greiða</a>
<strong>Tengiliðaupplýsingar</strong> Heimasíða: <a href="http://www.skatturinn.is">www.skatturinn.is</a> Netfang: <a href="mailto:skatturinn@skatturinn.is">skatturinn@skatturinn.is</a> Sími: 4421000 <a href="#">Sækja Excel</a> → <a href="#">Sækja CSV</a> →								



# Greiða á Ísland.is

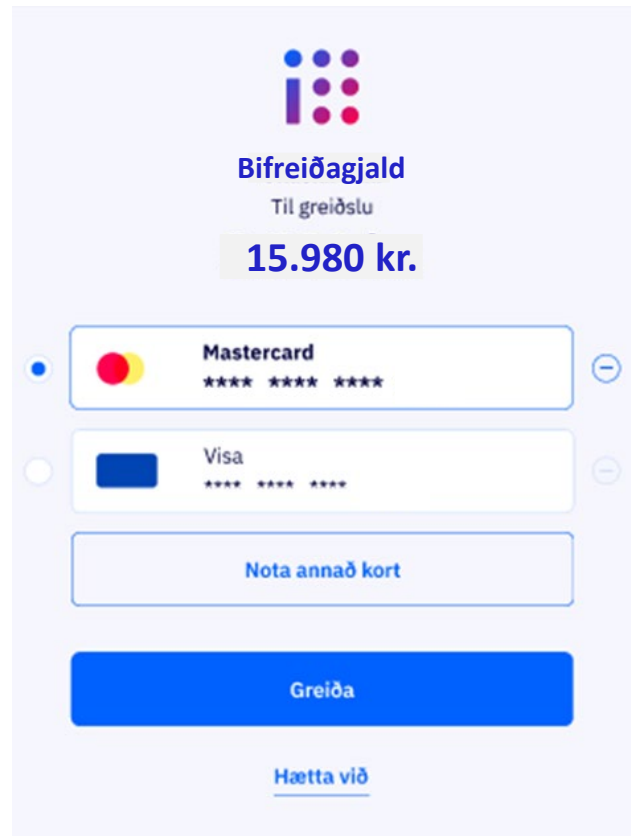

  
Bifreiðagjald  
Til greiðslu  
**15.980 kr.**

 Mastercard  
\*\*\*\* \*  
  Visa  
\*\*\*\* \*  
Nota annað kort

**Greiða**

[Hætta við](#)



  
Greiðsla tókst  
Bifreiðagjald ✓  
**15.980 kr.**

Heimild	123456
Greiðslutími	17. feb. 2021, kl. 11:17
Færslunúmer	201217-150113-828

# Greitt frá tölvupósti / Lögreglusektir og fleira til erlendra aðila

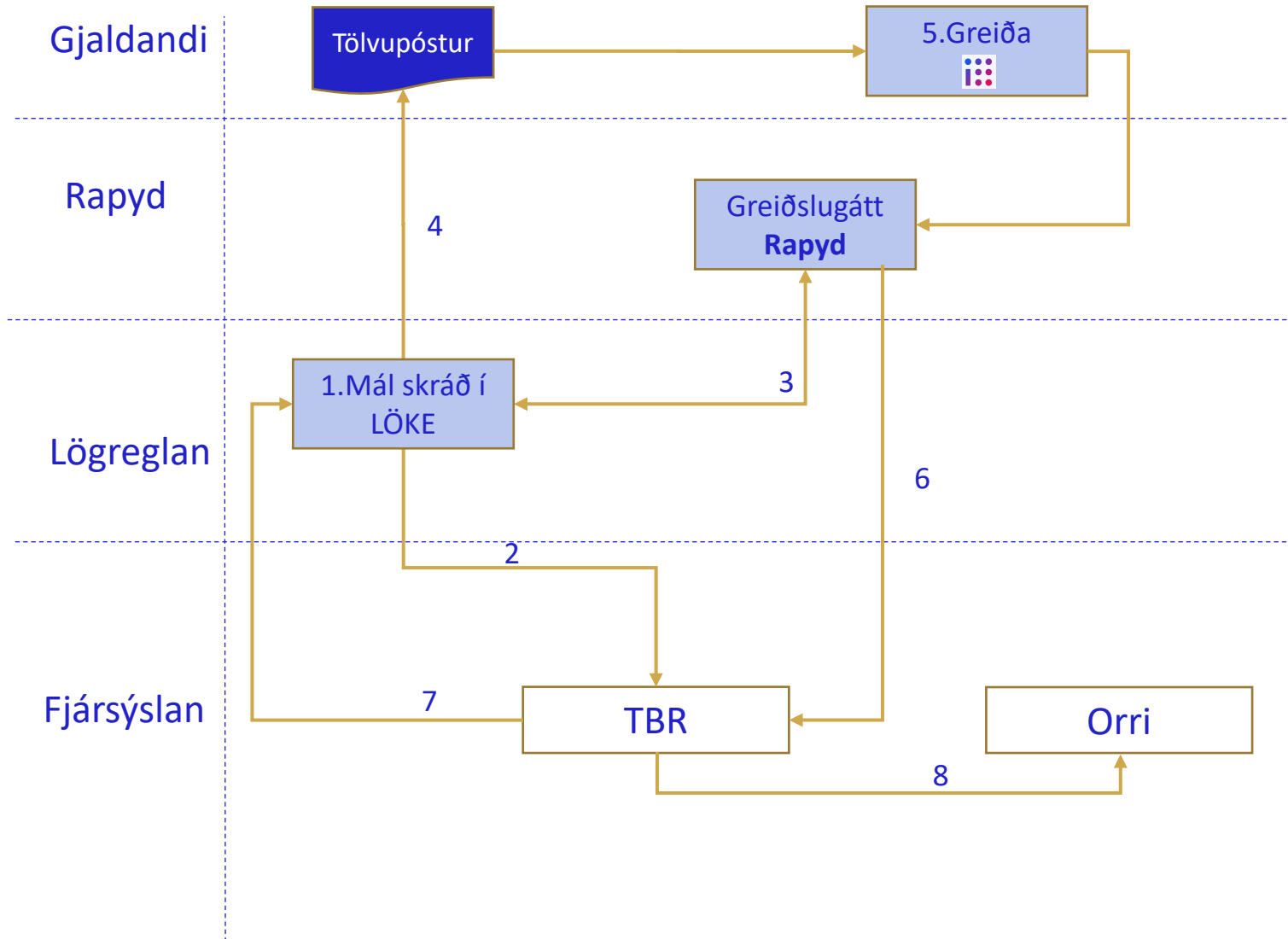

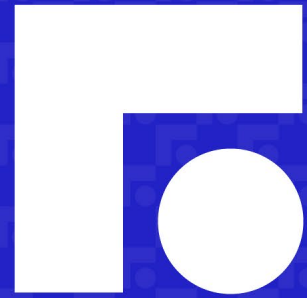

**Fjársýslan**



# Fjársýslan

## Dagskrá

Ráðstefnustjóri: Sigríður Rósa Magnúsdóttir

## Fjársýsludagurinn

16. nóvember 2023

08:30-09:00	<b>Móttaka</b>	11:15-11:30	Ráðningar hjá ríknu <i>Helga Jóhannesdóttir</i>	14:30-14:45	Ársuppgjör 2023 <i>Guðmundur Óli Magnússon</i>
09:00-09:10	Setning Fjársýsludagsins <i>Ingbór Karl Eiríksson - fjársýslustjóri</i>	11:30-11:45	Ekki gera ekki neitt - samþykktarferli reikninga <i>Bjarkey Rut Gunnlaugsdóttir</i>	14:45-15:00	Ráðgjöf í mannauðsmálum <i>Hanna María Þórhallsdóttir</i>
09:10-09:30	Ávarp fjármála- og efnahagsráðherra <i>Þóráð Kolbrún Reykfjörð Gylfadóttir</i>	11:45-12:00	Fjármál og greiðslugátt á Ísland.is <i>Anton Karl Jakobsson</i>	15:00-15:15	Fræðsluáætlun Fjársýslunnar <i>Pétur Ólafur Einarsson</i>
09:30-09:45	Orrí á nýjum grunni - endurnýjun innviða <i>Bergþór Skúlason</i>	<b>12:00-13:00</b>	<b>Hádegisverður</b>	15:15-15:30	Aðhaldskröfur fjárlaga - áskoranir <i>Ingbór Karl Eiríksson</i>
09:45-10:00	Breytingar fjárlagaliða - hvað þarf að hugsa um? <i>Elín Viola Magnúsdóttir</i>	13:00-13:15	Mælaborð Fjársýslunnar <i>Hanna Björg Egilsdóttir</i>	15:30-16:00	Er gervigreind að fara að breyta heiminum? <i>Guðmundur Jóhannsson</i>
10:00-10:15	Iðunn - stafrænt vinnuafli <i>Guðrún Lilja Sigurðardóttir</i>	13:15-13:30	Reglugerð um sjóðstýringu <i>Anna Kristín Kristinsdóttir</i>	<b>16:00-17:00</b>	<b>Léttar veitingar</b>
10:15-10:45	<b>Kaffihlé og tengslamyndun</b>	13:30-13:45	Stjórnborð í Orra <i>Gunnar Guðnason</i>		
10:45-11:00	Þróun verklags í bókhaldi <i>Hulda Björk Guðjónsdóttir</i>	13:45-14:00	Nýjungar í launakerfi <i>Arngrímur V. Angantýsson</i>		
11:00-11:15	Ábyrgðasvið í nýju ljósi <i>Thelma H. Másdóttir</i>	<b>14:00-14:30</b>	<b>Kaffihlé og tengslamyndun</b>		

Fyrirspurnir, ábendingar og hugmyndir má senda beinustu leið til okkar með því að skanna QR-kóðann (með myndavélinni á símanum) og fylla út formið





# Fjársýslan

## Dagskrá

Ráðstefnustjóri: Sigríður Rósa Magnúsdóttir

## Fjársýsludagurinn

16. nóvember 2023

08:30-09:00	<b>Móttaka</b>	11:15-11:30	Ráðningar hjá ríknu <i>Helga Jóhannesdóttir</i>	14:30-14:45	Ársuppgjör 2023 <i>Guðmundur Óli Magnússon</i>
09:00-09:10	Setning Fjársýsludagsins <i>Ingbór Karl Eiríksson - fjársýslustjóri</i>	11:30-11:45	Ekki gera ekki neitt - samþykktarferli reikninga <i>Bjarkey Rut Gunnlaugsdóttir</i>	14:45-15:00	Ráðgjöf í mannauðsmálum <i>Hanna María Þórhallsdóttir</i>
09:10-09:30	Ávarp fjármála- og efnahagsráðherra <i>Þóráð Kolbrún Reykfjörð Gylfadóttir</i>	11:45-12:00	Fjármál og greiðslugátt á Ísland.is <i>Anton Karl Jakobsson</i>	15:00-15:15	Fræðsluáætlun Fjársýslunnar <i>Pétur Ólafur Einarsson</i>
09:30-09:45	Orrí á nýjum grunni - endurnýjun innviða <i>Bergþór Skúlason</i>	12:00-13:00	<b>Hádegisverður</b>	15:15-15:30	Aðhaldskröfur fjárlaga - áskoranir <i>Ingbór Karl Eiríksson</i>
09:45-10:00	Breytingar fjárlagaliða - hvað þarf að hugsa um? <i>Elín Viola Magnúsdóttir</i>	13:00-13:15	Mælaborð Fjársýslunnar <i>Hanna Björg Egilsdóttir</i>	15:30-16:00	Er gervigreind að fara að breyta heiminum? <i>Guðmundur Jóhannsson</i>
10:00-10:15	Iðunn - stafrænt vinnuafli <i>Guðrún Lilja Sigurðardóttir</i>	13:15-13:30	Reglugerð um sjóðstýringu <i>Anna Kristín Kristinsdóttir</i>	16:00-17:00	<b>Léttar veitingar</b>
10:15-10:45	<b>Kaffihlé og tengslamyndun</b>	13:30-13:45	Stjórnborð í Orra <i>Gunnar Guðnason</i>		
10:45-11:00	Þróun verklags í bókhaldi <i>Hulda Björk Guðjónsdóttir</i>	13:45-14:00	Nýjungar í launakerfi <i>Arngrímur V. Angantýsson</i>		
11:00-11:15	Ábyrgðasvið í nýju ljósi <i>Thelma H. Másdóttir</i>	14:00-14:30	<b>Kaffihlé og tengslamyndun</b>		

Fyrirspurnir, ábendingar og hugmyndir má senda beinustu leið til okkar með því að skanna QR-kóðann (með myndavélinni á símanum) og fylla út formið





Fjársýslan

# Mælaborð Fjársýslunnar

Hanna Björg Egilsdóttir



# Markmið

- Auka aðgengi að gögnum
- Spara tíma við gagnavinnslu
- Bæta skráningu gagna
- Tryggja gæði gagna
- Samræma sýn á gögn

Skilvirkari ferlar og öruggari ákvarðanir

# Mælaborð

Mælaborð rekstrar

Mælaborð mannauðs



# Mælaborð rekstrar

Prófum þetta með dæmi!

Hvernig er staðan á rekstrinum?  
Hvaða rekstrarliði þarf að bæta?

# Ein tillaga...

Rekstrarliðir (tegundir)	Raun (mkr)	Áætlun (mkr)	Frávik %	Heildarfjárheimild (mkr)
<b>4 - Tekjur</b>	<b>6,266.27</b>	<b>5,322.79</b>	<b>17.73%</b>	<b>-2,764.00</b>
+ 40 - Millireikningar	0.00	0.00		-2,764.00
+ 41 - Skatttekjur og tryggingagjöld	0.06	0.00		
+ 44 - Aðrar tekjur	70.01	32.01	118.72%	0.00
+ 45 - Seld þjónusta (sértekjur)	848.28	633.77	33.85%	0.00
+ 46 - Vörusala	117.06	122.83	-4.70%	0.00
+ 47 - Framlög og ýmsar tekjur	5,229.74	4,534.18	15.34%	0.00
+ 48 - Sala eigna	1.11	0.00		
<b>5 - Gjöld, almenn</b>	<b>55,086.46</b>	<b>51,665.11</b>	<b>6.62%</b>	<b>58,967.69</b>
+ 51 - Launagjöld	29,014.09	28,112.59	3.21%	34,915.22
+ 52 - Vörukaup, almenn	2,505.82	2,429.48	3.14%	15,046.65
+ 53 - Vörukaup, sérgreind	124.34	94.58	31.47%	0.00
+ 54 - Þjónusta i	6,711.72	4,972.61	34.97%	0.00
+ 55 - Þjónusta ii	8,272.13	7,929.90	4.32%	0.00
+ 56 - Vörur til birgða og endursölu	85.16	76.28	11.63%	0.00
+ 57 - Fjármagnskostnaður, bætur, tryggingar og opinber	346.80	316.24	9.66%	0.00
+ 58 - Eignakaup	761.69	817.39	-6.81%	761.69
+ 59 - Tilfærslur, framlagsfé o.fl.	7,264.71	6,916.04	5.04%	8,244.13
<b>Rekstrarniðurstaða</b>	<b>48,820.19</b>	<b>46,342.32</b>	<b>5.35%</b>	<b>56,203.69</b>

# Mælaborð mannauðs

Prófum þetta með dæmi!

Hvernig gengur að leiðrétta launamun kynjanna?

Í hvaða störfum er meðalaldur hæstur?

# Aðgangur að mælaborðum

Sjálfvirk aðgangsstýring

Mælaborð rekstrar  
ræðst af GL aðgangi í Orra

Mælaborð mannauðs  
ræðst af aðgangi að HR Skýrslum

Í vinnslu:  
...í samvinnu við Umbru.

# Framundan

**Vöruhús AP**

+ kostnaðarmælaborð

**Áframhaldandi notendastýrð þróun lausna**

Mælaborð & skýrslur  
Vöruhús & gagnasöfn

**Hvað vilt þú sjá næst?**

[hjalp@fjs.is](mailto:hjalp@fjs.is)



# Fjársýslan

## Dagskrá

Ráðstefnustjóri: Sigríður Rósa Magnúsdóttir

## Fjársýsludagurinn

16. nóvember 2023

08:30-09:00	<b>Móttaka</b>	11:15-11:30	Ráðningar hjá ríknu <i>Helga Jóhannesdóttir</i>	14:30-14:45	Ársuppgjör 2023 <i>Guðmundur Óli Magnússon</i>
09:00-09:10	Setning Fjársýsludagsins <i>Ingþór Karl Eiríksson - fjársýslustjóri</i>	11:30-11:45	Ekki gera ekki neitt - samþykktarferli reikninga <i>Bjarkey Rut Gunnlaugsdóttir</i>	14:45-15:00	Ráðgjöf í mannauðsmálum <i>Hanna María Þórhallsdóttir</i>
09:10-09:30	Ávarp fjármála- og efnahagsráðherra <i>Þóráð Kolbrún Reykfjörð Gylfadóttir</i>	11:45-12:00	Fjármál og greiðslugátt á Ísland.is <i>Anton Karl Jakobsson</i>	15:00-15:15	Fræðsluáætlun Fjársýslunnar <i>Pétur Ólafur Einarsson</i>
09:30-09:45	Orrí á nýjum grunni - endurnýjun innviða <i>Bergþór Skúlason</i>	<b>12:00-13:00</b>	<b>Hádegisverður</b>	15:15-15:30	Aðhaldskröfur fjárlaga - áskoranir <i>Ingþór Karl Eiríksson</i>
09:45-10:00	Breytingar fjárlagaliða - hvað þarf að hugsa um? <i>Elín Viola Magnúsdóttir</i>	13:00-13:15	Mælaborð Fjársýslunnar <i>Hanna Björg Egilsdóttir</i>	15:30-16:00	Er gervigreind að fara að breyta heiminum? <i>Guðmundur Jóhannsson</i>
10:00-10:15	Iðunn - stafrænt vinnuafli <i>Guðrún Lilja Sigurðardóttir</i>	13:15-13:30	Reglugerð um sjóðstýringu <i>Anna Kristín Kristinsdóttir</i>	<b>16:00-17:00</b>	<b>Léttar veitingar</b>
<b>10:15-10:45</b>	<b>Kaffihlé og tengslamyndun</b>	13:30-13:45	Stjórnborð í Orra <i>Gunnar Guðnason</i>		
10:45-11:00	Þróun verklags í bókhaldi <i>Hulda Björk Guðjónsdóttir</i>	13:45-14:00	Nýjungar í launakerfi <i>Arngrímur V. Angantýsson</i>		
11:00-11:15	Ábyrgðasvið í nýju ljósi <i>Thelma H. Másdóttir</i>	<b>14:00-14:30</b>	<b>Kaffihlé og tengslamyndun</b>		

Fyrirspurnir, ábendingar og hugmyndir má senda beinustu leið til okkar með því að skanna QR-kóðann (með myndavélinni á símanum) og fylla út formið



# Sjóðstýring

Reglugerð 822/2021 um sjóðstýringu  
ríkisaðila og verkefna í A-hluta ríkissjóðs

Anna Kristín Kristinsdóttir

# Tilgangur

- Skýra ábyrgð sem lítur að:
  - Fjárvörslu og fjárstýringu
  - Umsýslu bankareikninga
  - Reikningsviðskipti ríkisaðila
  - Verkefni um opinber fjármál (t.d. innra eftirlit)



# Markmið

- Treysta faglega stýringu:
  - Veltufjármuna
  - Lágmarka vaxta- og umsýslukostnað
  - Framkvæmd sé í samræmi við lög um opinber fjármál

# Heimild til að halda bankareikninga

- Forstöðumaður tilkynnir Fjársýslunni um alla bankareikninga og greiðslukort
- Forstöðumaður veitir Fjársýslunni heimild til að hafa rafrænan aðgang að bankareikningum
- Heimilt að halda reikninga í bönkum og sparisjóðum til að sinna daglegum greiðslum að uppfylltum skilyrðum
- Óheimilt er að taka yfirdráttarlán í viðskiptabanka

# Innköllum og lokun bankareikninga

- A-hluta stofnanir eru með 850 bankareikninga
- Stofnanir í bókhalds- og greiðsluþjónustu þurfa að öllu jöfnu ekki að hafa bankareikninga
- Upplýsingar sendar út í lok nóvember 2023 um lokun bankareikninga

# Ferill um lokun bankareikinga

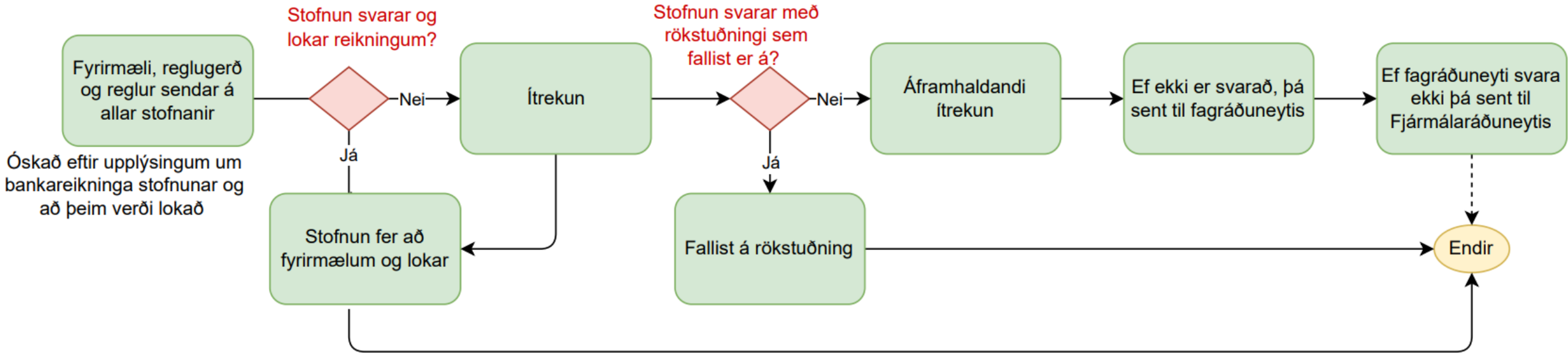

# Skil á framlögum í ríkissjóð

- Endurgreiða skal ríkissjóði í lok hvers mánaðar, ef staða á bankareikningum er umfram 2% af fjárveitingu ársins

# Ferill um skil á framlögum til ríkissjóðs

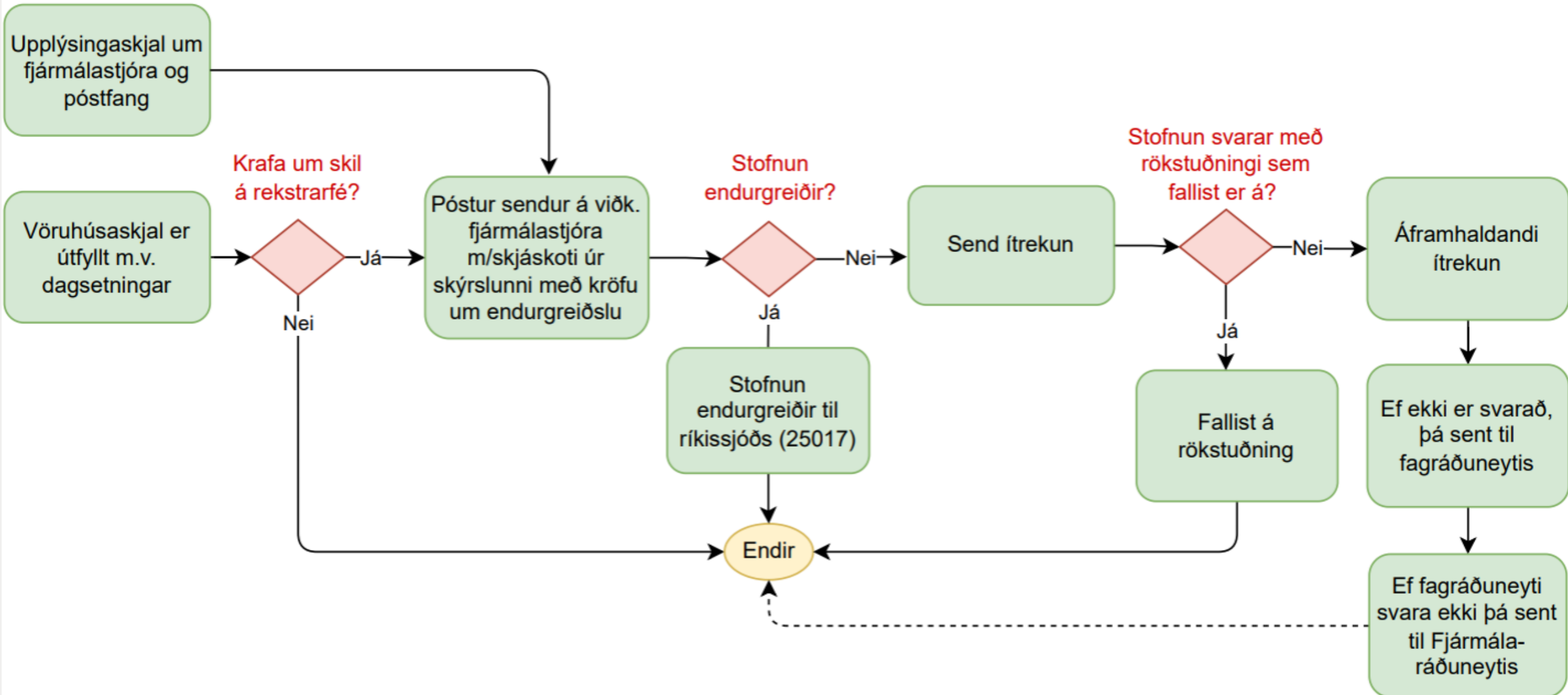

# Önnur atriði í reglugerðinni

- Viðskiptaskilmálar lánadrottna
- Innheimta útistandandi krafna
- Aðgreining starfa við bókhald og greiðslu reikninga

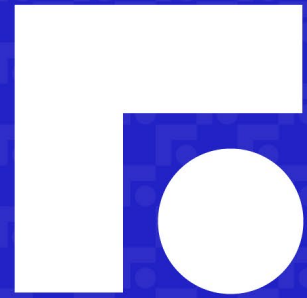

**Fjársýslan**





# Fjársýslan

## Dagskrá

Ráðstefnustjóri: Sigríður Rósa Magnúsdóttir

## Fjársýsludagurinn

16. nóvember 2023

08:30-09:00	<b>Móttaka</b>	11:15-11:30	Ráðningar hjá ríknu <i>Helga Jóhannesdóttir</i>	14:30-14:45	Ársuppgjör 2023 <i>Guðmundur Óli Magnússon</i>
09:00-09:10	Setning Fjársýsludagsins <i>Ingbór Karl Eiríksson - fjársýslustjóri</i>	11:30-11:45	Ekki gera ekki neitt - samþykktarferli reikninga <i>Bjarkey Rut Gunnlaugsdóttir</i>	14:45-15:00	Ráðgjöf í mannauðsmálum <i>Hanna María Þórhallsdóttir</i>
09:10-09:30	Ávarp fjármála- og efnahagsráðherra <i>Þóris Kolbrún Reykfjörð Gylfadóttir</i>	11:45-12:00	Fjármál og greiðslugátt á Ísland.is <i>Anton Karl Jakobsson</i>	15:00-15:15	Fræðsluáætlun Fjársýslunnar <i>Pétur Ólafur Einarsson</i>
09:30-09:45	Orrí á nýjum grunni - endurnýjun innviða <i>Bergþór Skúlason</i>	<b>12:00-13:00</b>	<b>Hádegisverður</b>	15:15-15:30	Aðhaldskröfur fjárlaga - áskoranir <i>Ingbór Karl Eiríksson</i>
09:45-10:00	Breytingar fjárlagaliða - hvað þarf að hugsa um? <i>Elín Viola Magnúsdóttir</i>	13:00-13:15	Mælaborð Fjársýslunnar <i>Hanna Björg Egilsdóttir</i>	15:30-16:00	Er gervigreind að fara að breyta heiminum? <i>Guðmundur Jóhannsson</i>
10:00-10:15	Iðunn - stafrænt vinnuafli <i>Guðrún Lilja Sigurðardóttir</i>	13:15-13:30	Reglugerð um sjóðstýringu <i>Anna Kristín Kristinsdóttir</i>	<b>16:00-17:00</b>	<b>Léttar veitingar</b>
<b>10:15-10:45</b>	<b>Kaffihlé og tengslamyndun</b>	13:30-13:45	Stjórnborð í Orra <i>Gunnar Guðnason</i>		
10:45-11:00	Þróun verklags í bókhaldi <i>Hulda Björk Guðjónsdóttir</i>	13:45-14:00	Nýjungar í launakerfi <i>Arngrímur V. Angantýsson</i>		
11:00-11:15	Ábyrgðasvið í nýju ljósi <i>Thelma H. Másdóttir</i>	<b>14:00-14:30</b>	<b>Kaffihlé og tengslamyndun</b>		

Fyrirspurnir, ábendingar og hugmyndir má senda beinustu leið til okkar með því að skanna QR-kóðann (með myndavélinni á símanum) og fylla út formið



# Stjórnstöð - ECC

Gunnar  
Guðnason



# ECC - Stjórnstöð

Stjórnstöð viðskiptaskulda (AP)

Stjórnstöð viðskiptakrafna (AR)

Stjórnstöð eigna (FA)

Stjórnstöð innkaupa (PO) / Vefverslun

Stjórnstöð birgða (INV)

Stjórnstöð verkbókhalds (PA)

Stjórnstöð mannauðs (HR)

Stjórnstöð fjárhags (GL)

# Stjórnstöðvar

The image displays a screenshot of the SAP Stjórnstöðvar (Management Cockpit) interface. The main window is titled "HOL" and shows a navigation menu on the left with the following items:

- HOL AR Rekstrarstjóri
- HOL GL Bókari
- HOL PA Manager
- HOL-02217 AP Skráning
- HOL-02217 PA Manager

A secondary menu is open, listing various functions:

- Skráning
- Bókun
- Gjaldkeri
- Uppsetning
- Collections
- Vextir
- Stjórnstöð viðskiptakrafna
- Reikningagerð APEX
- Samþykkja leiðréttingar

Below this menu, a list of categories is visible:

- Inquiry
- Assets
- Mass Transactions
- Physical Inventory
- Other
- Assets Command Center
- Askur FA eignir

A yellow highlight is placed around the "Vextir" and "Stjórnstöð viðskiptakrafna" items. A red underline is placed under "Assets Command Center".

In the background, another window titled "Aðalvalmynd - FSA INV Birgðastjóri" is visible, showing a "Command Center: Stjórnborð móttöku" panel. This panel contains a list of items:

- Breyta um skipulagseiningu
- Tilkynningasamantekt
- Vakta vinnsluflæði
- Tilkynningaskrá
- Bakgrunnsvél fyrir vinnsluflæði
- + Flutningspantanir
- + Á lager, framboð
- Stofna vöru
- WebADI stofna skjal
- Command Center
- Stjórnborð móttöku
- Stjórnborð aldursgreiningar birgða
- Stjórnborð reglulegrar talningar
- Stjórnborð frátekta
- Stjórnborð sendinga

The "Stjórnborð móttöku" item is highlighted in blue.

# Uppbygging stjórnstöðva

## Samtölustika

Open Payables ⚙️ 🗨️ ✕

<b>1</b> Ledgers	<b>USD</b> Functional Currency	<b>10.98M</b> Supplier Balance	<b>55.66K</b> Employee Balance	<b>0.00</b> Unapplied Prepayment	<b>10.98M</b> Past-Due Invoices	<b>0.00</b> Invoices Due in 7 Days
---------------------	-----------------------------------	-----------------------------------	-----------------------------------	--	------------------------------------	--

## Orðaský

Efstu 10 biðir eftir reikningum ⋮ ⚙️ 🗨️ ✕

Magn mótt. (2)	Bíður samþykki FJS (1.526)	Ágreiningur um reikning (267)
Dreif.frávik (41)		
Bráðabirgðaviðfang (41)		
Línufrávik (9)	Beðið eftir kredit (345)	<b>Reikningar í samþykkt (3.209)</b>
	Dreif.reikn. ógildur (2)	Ekki jafnað við pöntun (40)

# Uppbygging stjórnstöðva

Staða birgjis | Biðir | Afslættir | Lokun tímabil

Leit...

Valdar finstillingar

- Afborganir > Fjrh.eining
  - Íslenska ríkið
- Afborganir > Staðfestingarstaða
  - APPROVED
- Afborganir > Approval status
  - NEEDS WFRAPPROVAL
- Afborganir > Heiti birgjis
  - Fjármála- og efnahagsráðuneyti

Tiltækar finstillingar

Reikningur

Reikningsnúmer 2 af 2

Leit...

2083176

2083177

- Staðfestingarstaða
- Approval status
- Birgir
- Upphæð

## Gröf

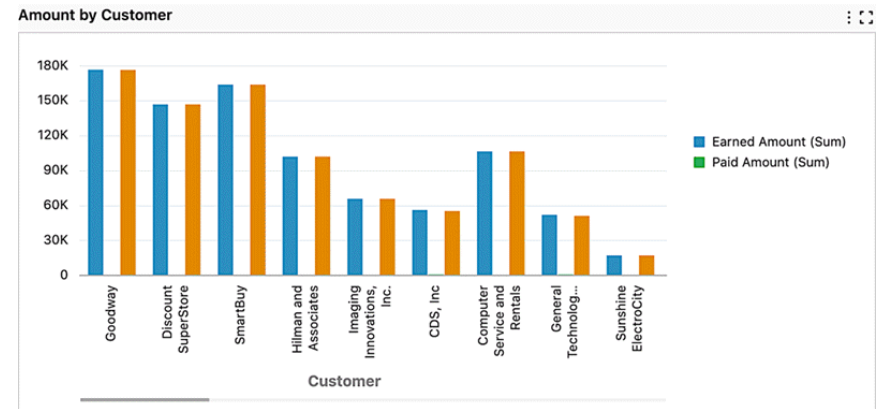

## Færslur

Asset Details

<input type="checkbox"/>	Retire Asset	Asset Number	Asset Description	Date Placed in Service	Service Life in Years	Remaining Life	Asset Cost	Accumul
<input type="checkbox"/>	<a href="#">🔗</a>	TEST 1	cap asset	Aug 31, 2007	3	80%	120,000	
<input type="checkbox"/>	<a href="#">🔗</a>	143762	Admin Building	Aug 31, 2007	30	98%	1,000,000	
<input type="checkbox"/>	<a href="#">🔗</a>	109351	Monitor	Jul 31, 2007	3	78%	483	
<input type="checkbox"/>	<a href="#">🔗</a>	109350	Software	Jul 31, 2007	5	87%	871	
<input type="checkbox"/>	<a href="#">🔗</a>	109349	Laptop	Jul 11, 2007	3	76%	2,982	
<input type="checkbox"/>	<a href="#">🔗</a>	109348	Desktop	Jul 11, 2007	3	76%	3,045	
<input type="checkbox"/>	<a href="#">🔗</a>	109343	Software	Dec 31, 2006	5	75%	819	

0 record(s) selected. Page 1 of 64 (1-10 of 638 items) | 1 2 3 4 5 ... 64

# Stjórnstöð viðskiptaskulda

Staða birgis | Biðir | Afslættir | Lokun tímabils

Opnar viðskiptask.

Leit...

Valdar finnstillingar

Afborganir > Fjh.eining

Íslenska ríkið

Tiltækar finnstillingar

- Reikningur
- Birgir
- Bið
- Dags.
- Upphæð

1 Fjheiningar

ISK Grunnjaldmiðill

18,61 ma. Staða birgis

4,06 m. Staða starfsmanns

421,69 m. Önotuð fyrirframgreiðsla

2,78 ma. Gjaldfallnir reikningar

11,21 ma. Reikningar til gr. eftir 7 daga

Reikningur (Tegundatalning) eftir Staðfestingarstaða

NEEDS REAPPROVAL (4.442) NEVER APPROVED (3.529)

AVAILABLE (64)

UNAPPROVED (1) **APPROVED (36.144)**

Aldur gjaldfallinna reikninga

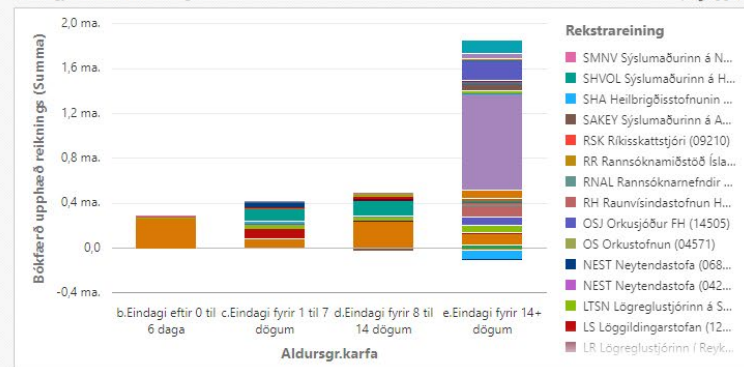

Opin staða birgis

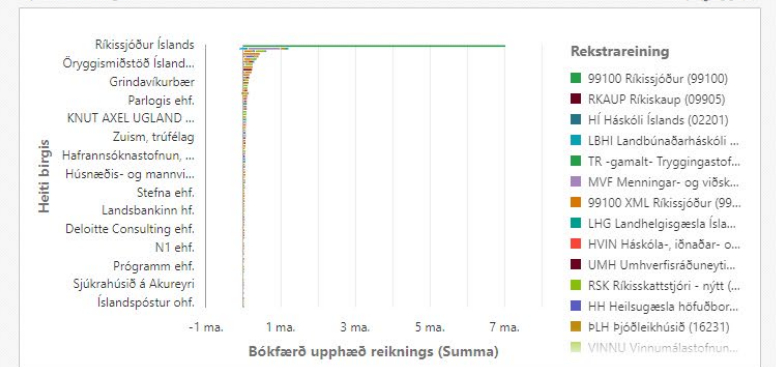

Ítarleg innsýn

Opnir reikningar | Reikningar greiddir síðustu 7 daga

Reikningsupplýsingar

Rekstrareining	Númer birgis	Heiti birgis	Spjald birgis	Reikningsnúmer	Reikn.dags.	Gjaldmiðill reiknings	Áætluð upphæð	Gjaldlagi	Dagar yfir gj.daga	Biðir	Fyrs
UMH Umhverfisráðuneytið (14101)	5202692669	Rarik ohf.	STOFNSPJALD	Sr15009661	31.12.2022	ISK	2.104.285	31.12.0001	738.472	1	
UMH Umhverfisráðuneytið (14101)	5202692669	Rarik ohf.	STOFNSPJALD	Sr15009660	31.12.2022	ISK	2.076.597	31.12.0001	738.472	1	

# Stjórnstöð viðskiptaskulda

Staða birgis **Biðir** Afslættir Lokun tímabils

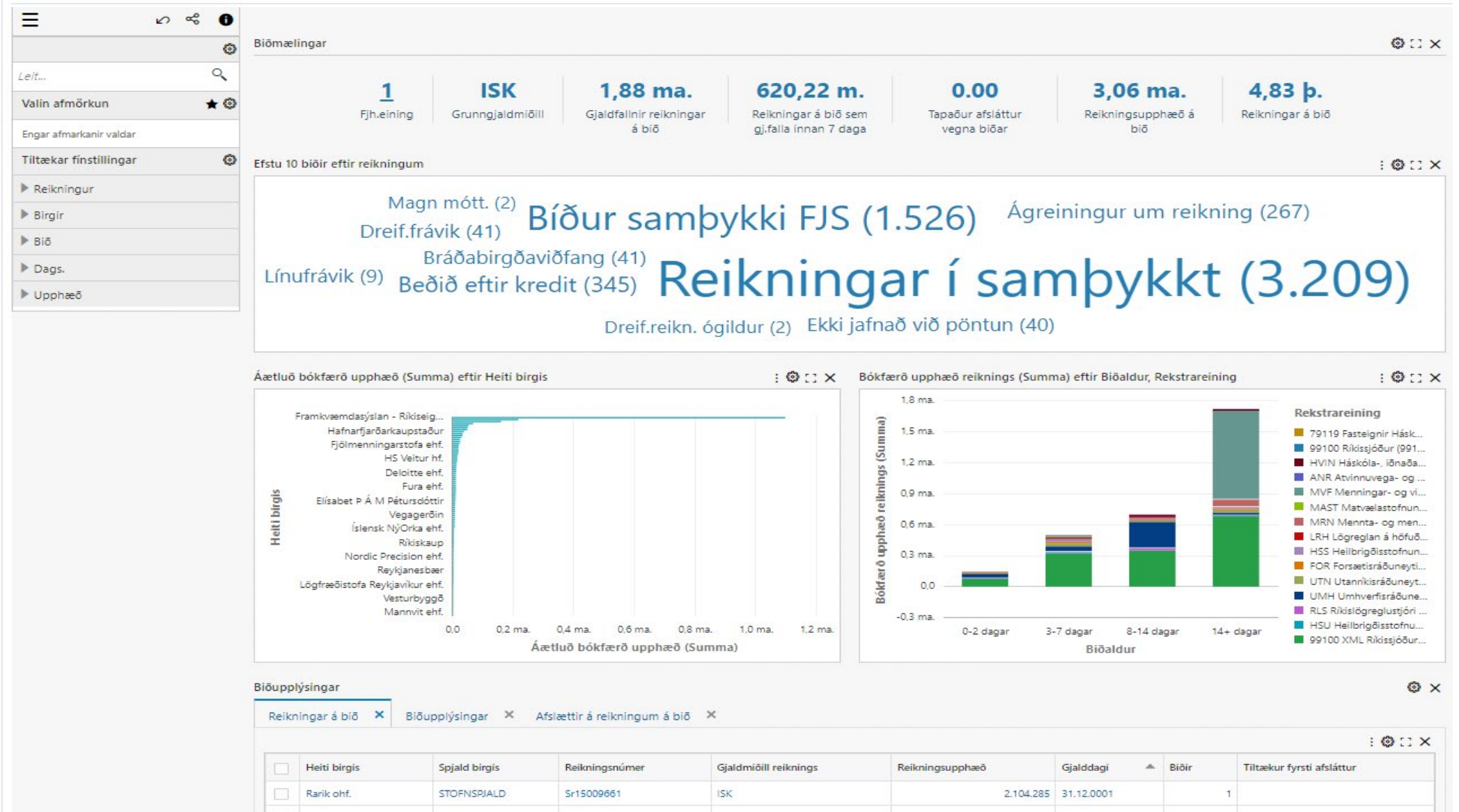



# Stjórnstöð viðskiptakrafna

Útistandandi kröfur Reikningsferli Greiðsluvinnsla **Greiðslusaga** Lokun tímabils

Leit...

Valdar fínstillingar

▲ Greiðslusaga > Færsluflokkur

0999912900

▲ Greiðslusaga > Kennitala

6808140820

Tiltækar fínstillingar

- Viðsk.maður
- Greiðdar færslur
- Greiðslur

Sögulegar mælingar í viðskiptakröfum

**1**  
Fjh.einingar

**27,25**  
Vegið meðaltal  
greiðsludaga

**-2,75**  
Vegið meðaltal  
vanskiladaga

**9**  
Greiðdar færslur  
viðskiptakrafna

**0**  
Jafnaðar greiðslur

Vegið meðaltal greiðsludaga eftir Viðsk.maður

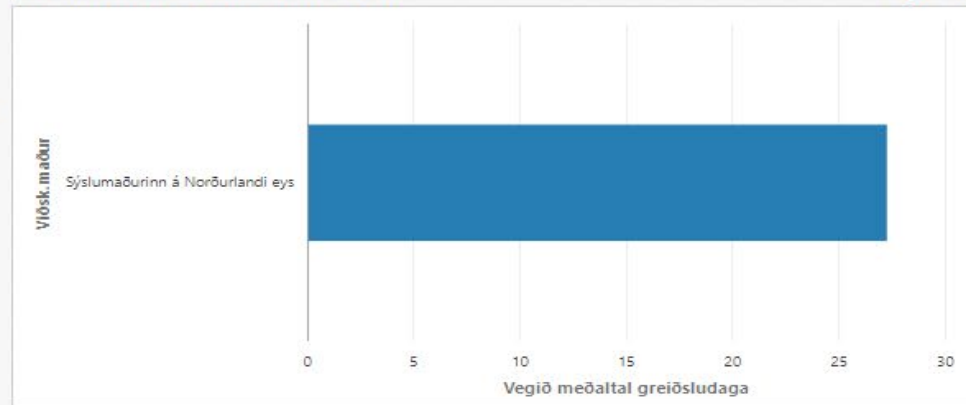

Vegið meðaltal vanskiladaga eftir Viðsk.maður

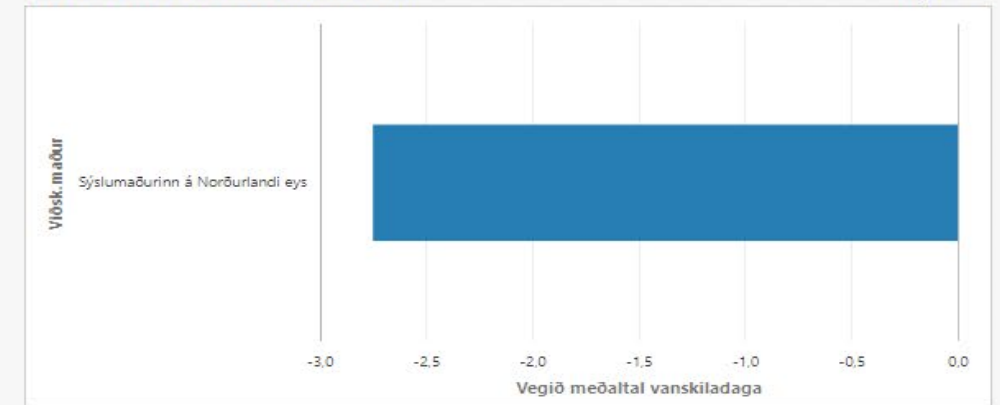

Greiðdar færslur Greiðslur

Greiðdar færslur

<input type="checkbox"/>	Forskoðun	Reikningsnúmer	Færsluflokkur	Reikningsdagsetning	Greiðsludags.	Reikningsgjaldmiðill	Færsluupphæð	Frádrægin afsláttur	Gjaldmiðill fjárh.ein.	Kennitala	Viðsk.maður	Reikningur s
<input type="checkbox"/>	Forskoðun	2081853	0999912900	14.08.2023	08.09.2023	ISK	50.400	0	ISK	6808140820	Sýslumaðurinn á Norðurlandi eys	Stofnspjald
<input type="checkbox"/>	Forskoðun	2081854	0999912900	14.08.2023	08.09.2023	ISK	50.400	0	ISK	6808140820	Sýslumaðurinn á Norðurlandi eys	Stofnspjald
<input type="checkbox"/>	Forskoðun	2081855	0999912900	14.08.2023	08.09.2023	ISK	50.400	0	ISK	6808140820	Sýslumaðurinn á Norðurlandi eys	Stofnspjald
<input type="checkbox"/>	Forskoðun	2081094	0999912900	09.08.2023	08.09.2023	ISK	50.400	0	ISK	6808140820	Sýslumaðurinn á Norðurlandi eys	Stofnspjald

# Stjórnstöð eigna

Eignaafstemmingar Eignakostnaður Aldursgreining eignar Staðsetning eignar Fjöldafærslur eigna Tengilagnir eignar

Fyrn.bækur

1 Bækur Íslenska ríkið Fj.h.eining 2184 Eignabók ISK Gjaldmiðill 10-23 Núverandi tímabil

Afstemming reikningsstöðu án fyrmingar Óflutt staða

Afstemming reikninga

Liður	SLA - Reikningstaða undirkerfis	GL - Staða í fjárhag
Biðreikningur v. sölu eig	252.00 m	252.00 m
Fjarskiptabúnaður	-1.20 m	-1.20 m
Fjölmiðlunartæki	-62.19 m	-62.19 m
Prentarar og ljósrítunav	-19.43 m	-19.43 m
Sala annarra fastaþjármun	-710.90 p	-710.90 p
Skjáiir	-2.60 m	-2.60 m
Sviðsbúnaður	0	112
Símkerti	-2.10 m	-2.10 m
Tap af sölu eigna	24.58 p	24.58 p
Tölvukerti	1.20 m	1.20 m
Tölvur	-10.96 m	-10.96 m
Verk í vinnslu	-62.19 m	-62.19 m
Óefnislegar eignir, verk	-62.19 m	-62.19 m

Lýsing reiknings

Staða í undirkerfi

SLA reikningur	Lýsing reiknings	Reikningstaða undirkerfis
12593	Biðreikningur v. sölu eig	252.00 p.
18011	Verk í vinnslu	-1.20 m.
18012	Óefnislegar eignir, verk	-62.19 m.
18110	Tölvur	-19.43 m.
18111	Skjáiir	-710.90 p.
18116	Prentarar og ljósrítunav	-2.60 m.
18131	Fjölmiðlunartæki	0
18133	Símkerti	-2.10 m.
18137	Fjarskiptabúnaður	24.58 p.
18143	Sviðsbúnaður	1.20 m.

Síða 1 (1-10 af a.m.k. 11 síðum) < 1 2 ... >

Staða í fjárhag

GL reikningur	Lýsing reiknings	Staða í fjárhag
12593	Biðreikningur v. sölu eig	252.00 p.
18011	Verk í vinnslu	-1.20 m.
18012	Óefnislegar eignir, verk	-62.19 m.
18110	Tölvur	-10.96 m.
18111	Skjáiir	-710.90 p.
18116	Prentarar og ljósrítunav	-2.60 m.
18131	Fjölmiðlunartæki	112
18133	Símkerti	-2.10 m.
18137	Fjarskiptabúnaður	24.58 p.
18143	Sviðsbúnaður	1.20 m.

Síða 1 (1-10 af a.m.k. 11 síðum) < 1 2 ... >

# Stjórnstöð innkaupa (vefverslun)

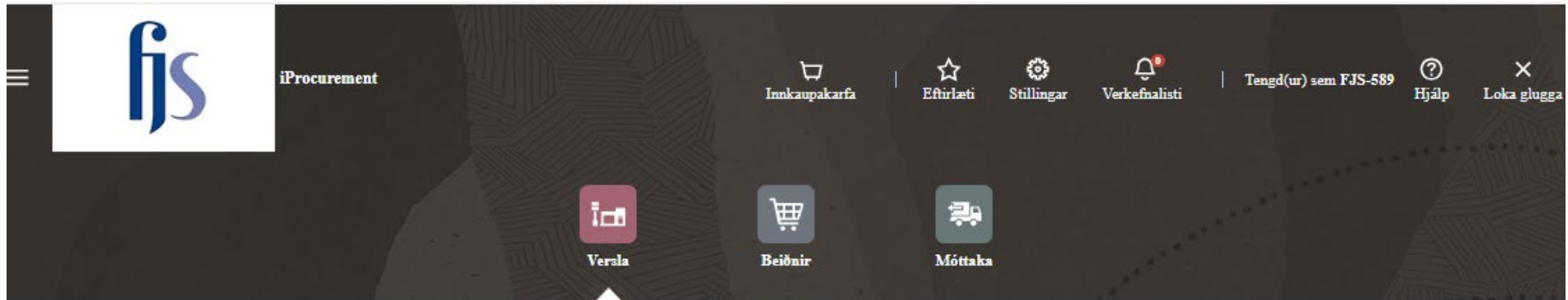

Heim Innkaupalisti Leitarniðurstöður

Alit | What do you want to buy today?

### Mínar beiðnir

<input type="checkbox"/>	Skoða	Beiðninúmer	Lýsing	Alls (ISK)	Staða	Stofndagsetning	Breyting	Afrita	Flytímóttaka
<input type="checkbox"/>	<a href="#">🔗</a>	4000028	Tengikví (dokka) fyrir fartölvu 1 Dell USB-C / USB-A, D6000 tengikví 65 W	31.768	Approved	16.03.2022	➡	📄	📌

0 færslur valdar

Síða 1 af 1 (1 af 1 síðum) | < 1 >

### Mínar tilkynningar

<input type="checkbox"/>	Tegund	Frá	Efni	Sent
Engin gögn til birtingar				

0 færslur valdar

Síða 1 (0 af 0 síðum) | < 1 >

# Stjórnstöð innkaupa

Procurement Operations Strategic Sourcing Indirect Procurement Supplier Analysis Item Analysis Employee Shopping Tracker

Requisitions Orders Agreements

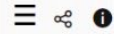

Search...

No filters are selected.

Currencies

1

Functional Currency

USD

In Pool

197

Unassigned Requisitions

119

Urgent Requisitions

7

Requisitions to Process

170

Requisition Line ID (Count Distinct) by Need-By-Date Range, Category

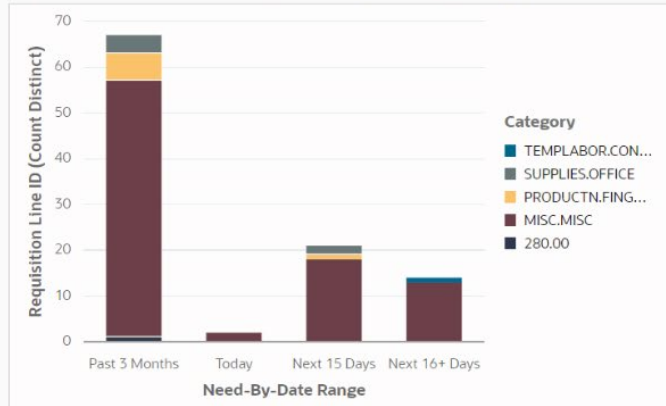

Requisition Line ID (Count Distinct) by Ship-To Location

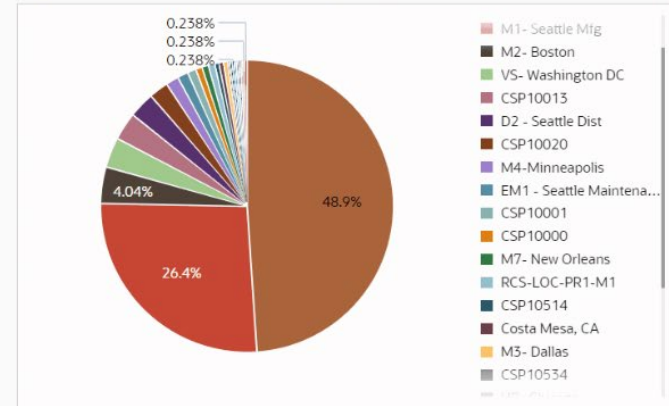

Requisitions Lines Distributions

Requisition	Status	Description	Operating Unit	Preparer	Requester	Amount	Currency	View
14685	Approved	AS54888	Vision Operations	Stock, Ms. Pat	Stock, Ms. Pat	1,598.69	USD	<a href="#">View</a>
14684	Approved		Vision Operations	Smith, Mr. Jonathan	Smith, Mr. Jonathan	0	USD	<a href="#">View</a>

# Stjórnstöð birgða

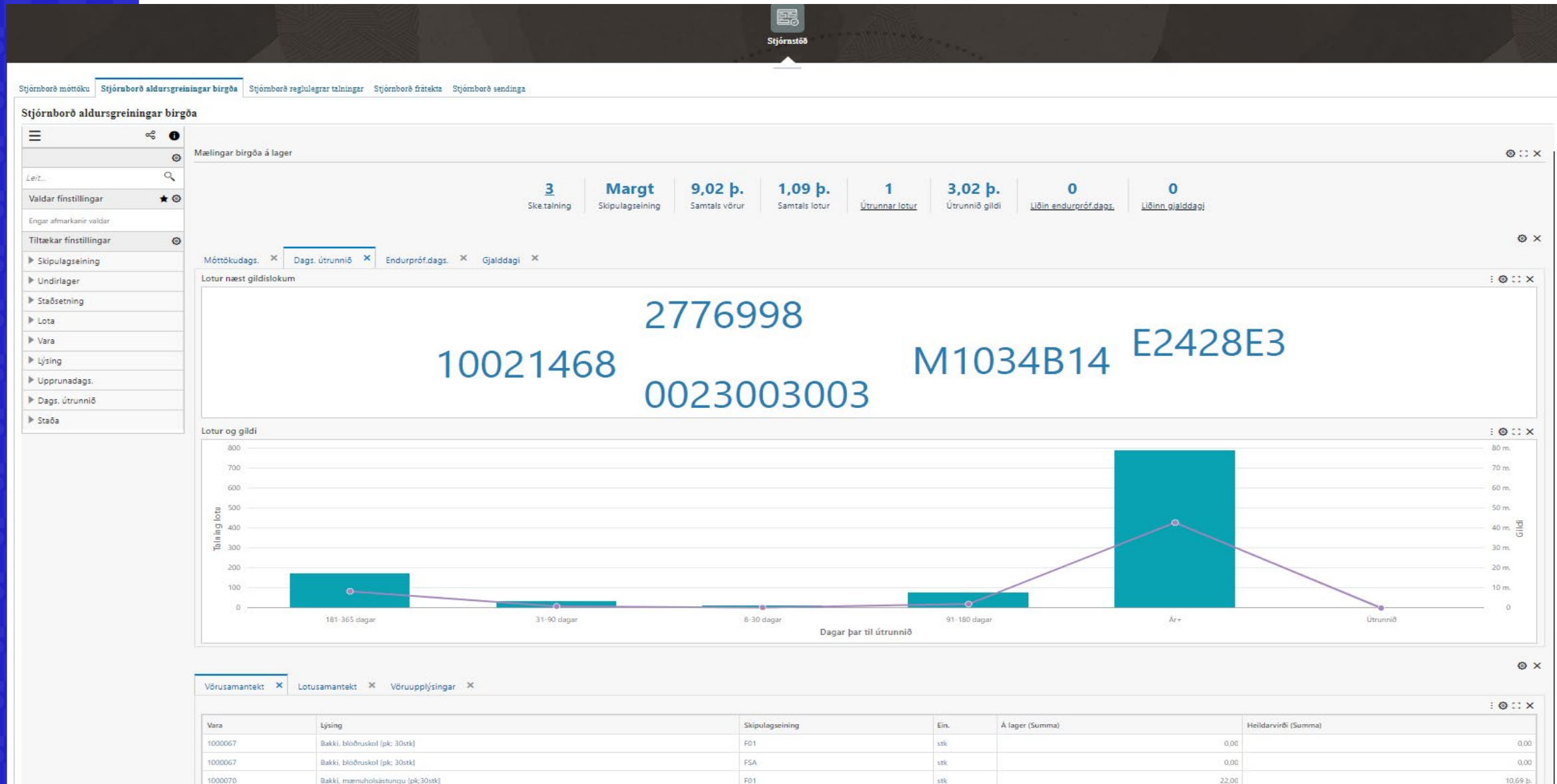

# Viltu vita meira?





# Fjársýslan

## Dagskrá

Ráðstefnustjóri: Sigríður Rósa Magnúsdóttir

## Fjársýsludagurinn

16. nóvember 2023

08:30-09:00	<b>Móttaka</b>	11:15-11:30	Ráðningar hjá ríknu <i>Helga Jóhannesdóttir</i>	14:30-14:45	Ársuppgjör 2023 <i>Guðmundur Óli Magnússon</i>
09:00-09:10	Setning Fjársýsludagsins <i>Ingbór Karl Eiríksson - fjársýslustjóri</i>	11:30-11:45	Ekki gera ekki neitt - samþykktarferli reikninga <i>Bjarkey Rut Gunnlaugsdóttir</i>	14:45-15:00	Ráðgjöf í mannauðsmálum <i>Hanna María Þórhallsdóttir</i>
09:10-09:30	Ávarp fjármála- og efnahagsráðherra <i>Þóris Kolbrún Reykfjörð Gylfadóttir</i>	11:45-12:00	Fjármál og greiðslugátt á Ísland.is <i>Anton Karl Jakobsson</i>	15:00-15:15	Fræðsluáætlun Fjársýslunnar <i>Pétur Ólafur Einarsson</i>
09:30-09:45	Orrí á nýjum grunni - endurnýjun innviða <i>Bergþór Skúlason</i>	<b>12:00-13:00</b>	<b>Hádegisverður</b>	15:15-15:30	Aðhaldskröfur fjárlaga - áskoranir <i>Ingbór Karl Eiríksson</i>
09:45-10:00	Breytingar fjárlagaliða - hvað þarf að hugsa um? <i>Elín Viola Magnúsdóttir</i>	13:00-13:15	Mælaborð Fjársýslunnar <i>Hanna Björg Egilsdóttir</i>	15:30-16:00	Er gervigreind að fara að breyta heiminum? <i>Guðmundur Jóhannsson</i>
10:00-10:15	Iðunn - stafrænt vinnuafli <i>Guðrún Lilja Sigurðardóttir</i>	13:15-13:30	Reglugerð um sjóðstýringu <i>Anna Kristín Kristinsdóttir</i>	<b>16:00-17:00</b>	<b>Léttar veitingar</b>
<b>10:15-10:45</b>	<b>Kaffihlé og tengslamyndun</b>	13:30-13:45	Stjórnborð í Orra <i>Gunnar Guðnason</i>		
10:45-11:00	Þróun verklags í bókhaldi <i>Hulda Björk Guðjónsdóttir</i>	13:45-14:00	Nýjungar í launakerfi <i>Arngrímur V. Angantýsson</i>		
11:00-11:15	Ábyrgðasvið í nýju ljósi <i>Thelma H. Másdóttir</i>	<b>14:00-14:30</b>	<b>Kaffihlé og tengslamyndun</b>		

Fyrirspurnir, ábendingar og hugmyndir má senda beinustu leið til okkar með því að skanna QR-kóðann (með myndavélinni á símanum) og fylla út formið





Fjársýslan

# Nýjungar í mannauðskerfinu

Arngrímur V. Angantýsson





# Launaseðlar

## Tölfræði \ Launaseðlar

Stofnun [FJS] Fjársýsla ríkisins

Skipulagseining

Nafn eða kennitala

Ár

Útborgunardagur

Seðill falinn starfsmanni

Seðill sýnilegur starfsmanni

Seðill ógildur

Leita

1. Primary Report Aðgerðir

Aðskilja: Nafn

Aðskilja: Kennitala

Lita: Launamiði

Nafn: **Árvaldur Þ. Þorgeirsson**

Útborgunardagur	Birta launaseðil	Nýr flípi	Tegund
01.07.2023			Launaseðill
01.06.2023			Launaseðill
01.05.2023			Launaseðill

1 - 3

Leita

1 of 1

<b>Fjársýsla ríkisins</b> Vegmúla 3 - 108 Reykjavík	Launaseðill nr. 03.2023	Ríkissjóður Íslands
	Greiðsludagur 01.07.2023	
	Greiðslustaður	kt.
	Samtölur launaseðils	Frá áramótum
	Laun	
	Frádráttur	
	Útborgað	

Skipulagseining - Starfsnr - Stéttarfélag - Starfshetti	Sam-ífl - prep	Taxti	Einingar	Reiknuð fjárhæð	Samtals á árinu
FJS Launasvið - 722					
01.07.23-31.07.23				80,00	
Mánaðarlaun fyrirfram				0,00	
Mánaðarlaun leiðrétting				0,00	
Mánaðarlaun leiðrétting				0,00	
Yfirvinna föst vs				0,00	
Yfirvinna föst vs				0,00	
Orlof af yfirvinnu				0,00	
Orlofsuppbót				0,00	
Greiðsla samtals					

Staðgreiðsla	Einingar	Reiknað nú	Samtals á árinu	Frádráttur	Frádráttur nú	Samtals á árinu
Stofn til staðgreiðslu prep 1				Orlof í banka		
Stofn til staðgreiðslu prep 2				Lif sj starfsmanna ríkisins A-deild		
Samtals stofn til staðgreiðslu				FJS mótuneyti		
Reiknuð staðgreiðsla prep 1	31,45%			Staðgreiðsla		
Reiknuð staðgreiðsla prep 2	37,95%			Innheimtumaður ríkissjóðs		
Samtals reiknuð staðgreiðsla				FJS starfsmannafélag		
Nýttur persónuafsláttur	100%			Lífeyrissjóður starfsm ríkisins séreign		
Samtals nýttur persónuafsl				Frádráttur samtals		
<b>Framlag launagreiðanda:</b>						
Framlag séreign Lífeyrissj starfsm ríkisins						
Framlag launagreiðanda samtals						
<b>Orlofslaun til vörsluaðila</b>						
	Á orlofsárinu	Á árinu				
	18.345	86.244				

# Launayfirlit starfsmanna

Askur HR laun

Heim FJS HR Launaaflgröðsla FJS-722

Tölfræði Launaskýrslur Orlofsskuldbinding Vöruhús launa

Stofnun  
2023  
Útborgunardagur  
01.04.2023  
Skipulagsseining  
Ekkert valið  
Nafn eða kennitala  
Ekkert valið  
Uppfæra gögn á ný  
Já **Nei**

### Launayfirlit starfsmanna

Leita Aðgerðir

Skýrsla Flytja í Excel Aðstoð

Nafn	Kennitala	Starfsnúmer	Starfsheiti	Skipulagsseining	Laun	Laun frá áramótum	Launatengd gjöld	Launatengd gjöld frá áramótum
					604.733	2.273.262	129.087	479.075
					214.789	1.206.567	48.739	275.231
					0	978.643	0	223.486
					201.478	658.329	41.805	136.601
					571.054	1.713.162	134.924	404.772
					1.033.263	3.367.503	234.099	762.746
					790.443	2.379.369	186.756	560.779
					363.305	1.167.532	107.572	345.693
					440.768	1.786.213	102.445	416.444
					1.065.005	2.077.028	243.112	474.127
					330.892	991.632	97.972	293.609
					777.127	2.716.478	176.734	616.123
					225.532	366.034	46.659	75.718
					738.548	2.118.286	153.251	439.550
					545.573	1.899.162	114.572	398.827
					560.340	890.920	127.790	196.113
					406.629	1.221.582	84.376	253.481
					119.053	119.053	24.627	24.627
					242.579	836.938	50.496	161.891

#### Laun 01.04.2023

Nafn	Kennitala	Starfsnúmer	Stéttarfélag
Starfsheiti	Starfsnúmer	Launaflokkur	Útborgunardagur
Starfsheiti	Starfsnúmer	Launaflokkur	Útborgunardagur

Launategund	Tímabil	Launaflokkur	Einingar	Taxti	Upphæð
Mánaðarlaun	01.03.2023 - 31.03.2023		75,00	714.814,00	536.111
Yfirvinna 1	16.02.2023 - 15.03.2023		0,92	6.708,53	6.172
Yfirvinna	16.02.2023 - 15.03.2023		29,80	7.423,34	221.216
Bakvakt I	16.02.2023 - 15.03.2023		59,30	1.505,72	89.289
Bakvakt II	16.02.2023 - 15.03.2023		55,90	2.032,93	113.641
Orlof af yfirvinnu	16.02.2023 - 15.03.2023		227.388,00	13,04	29.652
Orlof af tímavinnu	16.02.2023 - 15.03.2023		202.930,00	13,04	26.462
Akstur alm að 10 þús km	16.02.2023 - 15.03.2023		80,00	134,00	10.720
					<b>1.033.263</b>

1 - 8

# Niðurstöður launa

Askur HR laun

Heim FJS HR Launaafgreiðsla FJS-722

Tölfræði Launaskýrslur Orlofsskuldbinding Vöruhús launa Launavinnsla

Veja tímabil  
Tímabil Stakur mánuður

Útborgunardagur frá 01.01.2023  
Útborgunardagur til 01.06.2023  
Stofnun  
Skipulagseining  
Flokkur launategundar  
Launategund  
Stéttarfélag  
Lífeyrissjóður  
Nafn eða kennitala

### Niðurstöður launa

Leita Aðgerðir

Skýrsla Flytja í Excel Aðstoð

Skipulagseining	Nafn	Kennitala	St.nr.	Launategund	Nr./teg.	Sam.fll prep	Taxti	Reiknaðar einingar	Einingar	Upphæð	Dags frá	Dags til	Útborgunardagur	Stéttarf.n
				Vaktaálag 33	501			18	18		16.04.2023	30.04.2023	01.06.2023	5232
				Vaktaálag 55	502			7,5	7,5		16.04.2023	30.04.2023	01.06.2023	5232
				Vaktaálag 55	502			23	23		01.05.2023	15.05.2023	01.06.2023	5232
				Vaktaálag 75	507			,5	,5		16.04.2023	30.04.2023	01.06.2023	5232
				Vaktaálag 75	507			8,5	8,5		01.05.2023	15.05.2023	01.06.2023	5232
				Breytingargjald aukavakt	399			1	1		16.04.2023	30.04.2023	01.06.2023	5232
				Orlof af tímavinnu	544			10401	1		16.04.2023	30.04.2023	01.06.2023	5232
				Orlof af vaktaálagi	544			30336	18		16.04.2023	30.04.2023	01.06.2023	5232
				Orlof af vaktaálagi	544			20858	7,5		16.04.2023	30.04.2023	01.06.2023	5232
				Orlof af vaktaálagi	544			63964	23		01.05.2023	15.05.2023	01.06.2023	5232
				Orlof af vaktaálagi	544			1896	,5		16.04.2023	30.04.2023	01.06.2023	5232
				Orlof af vaktaálagi	544			32235	8,5	4203	01.05.2023	15.05.2023	01.06.2023	5232

# Kostnaðarniðurbrot

Veija tímabil

Tímabil **Stakur mánuður**

Útborgunardagur  
01.05.2023

Stofnun  
[Stofnunin er skjálfað]

Skipulagseining  
Ekkert valið

Flokkur launategundar

Launategund

Stéttarfélag

Nafn eða kennitala

## Kostnaðarniðurbrot

Leita Aðgerðir

Skýrsla Flytja í Excel Aðstoð

Skipulagseining	Viðfang	Tegund	Vidd1	Nafn	Kennitala	St.nr.	Nr. Iteg	Einingar	Reiknaðar einingar	Upphæð	Flokkun launategundar	Dags frá	Dags til	Útborgunardagur	Bókunardagur	Launategund
[Skjal]	1066110180	5111	0	[Skjal]	[Skjal]	[Skjal]	111	100	100	[Skjal]	Tekjur	01.04.2023	30.04.2023	01.05.2023	30.04.2023	Mánaðarlaun
[Skjal]	1066110180	5181	0	[Skjal]	[Skjal]	[Skjal]	110	100	[Skjal]	[Skjal]	Launategd gjöld	01.04.2023	30.04.2023	01.05.2023	30.04.2023	Mótframlag lífeyrissj LSR A
[Skjal]	1066110180	5181	0	[Skjal]	[Skjal]	[Skjal]	150	100	[Skjal]	[Skjal]	Launategd gjöld	01.04.2023	30.04.2023	01.05.2023	30.04.2023	Orlofssjóður Verkfæðingafélag Íslands
[Skjal]	1066110180	5181	0	[Skjal]	[Skjal]	[Skjal]	163	100	[Skjal]	[Skjal]	Launategd gjöld	01.04.2023	30.04.2023	01.05.2023	30.04.2023	Fjölskyldusj Verkfæðingafélag Íslands
[Skjal]	1066110180	5181	0	[Skjal]	[Skjal]	[Skjal]	145	100	[Skjal]	[Skjal]	Launategd gjöld	01.04.2023	30.04.2023	01.05.2023	30.04.2023	Framlag Séreign Bayern Versicherung
[Skjal]	1066110180	5181	0	[Skjal]	[Skjal]	[Skjal]	192	100	[Skjal]	[Skjal]	Launategd gjöld	01.04.2023	30.04.2023	01.05.2023	30.04.2023	Starfsendurhæfingsj Lífeyrissj LSR A
[Skjal]	1066110180	5181	0	[Skjal]	[Skjal]	[Skjal]	120	100	[Skjal]	[Skjal]	Launategd gjöld	01.04.2023	30.04.2023	01.05.2023	30.04.2023	Tryggingargjald
[Skjal]	1066110170	52810	0	[Skjal]	[Skjal]	[Skjal]	815	18,6	18,6	[Skjal]	Tekjur	01.04.2023	30.04.2023	01.05.2023	30.04.2023	Fæðispeningar fastir
[Skjal]	1066110170	5111	0	[Skjal]	[Skjal]	[Skjal]	111	100	100	[Skjal]	Tekjur	01.04.2023	30.04.2023	01.05.2023	30.04.2023	Mánaðarlaun
[Skjal]	1066110170	5181	0	[Skjal]	[Skjal]	[Skjal]	150	100	[Skjal]	[Skjal]	Launategd gjöld	01.04.2023	30.04.2023	01.05.2023	30.04.2023	Orlofssjóður Verkfæðingafélag Íslands
[Skjal]	1066110170	5151	0	[Skjal]	[Skjal]	[Skjal]	215	10	10	[Skjal]	Tekjur	01.04.2023	30.04.2023	01.05.2023	30.04.2023	Yfirvinna fóst
[Skjal]	1066110170	5181	0	[Skjal]	[Skjal]	[Skjal]	110	100	[Skjal]	[Skjal]	Launategd gjöld	01.04.2023	30.04.2023	01.05.2023	30.04.2023	Mótframlag lífeyrissj LSR A

# Innlestur launaforsendna

The screenshot shows a web application interface for downloading pay slips. The main header is "Innlestur skráa" with a search bar containing "Leit \". Below the header, the page title is "Niðurstaða innlesturs". The main content area is divided into two columns. The left column contains a summary card with the following text: "Skrá Stærð Upphaf Tími síðan startað Keyrsla nr Staða keyrslur", "prufa launa", "10.11.", and "Keyrslan er að k". The right column contains a list of 13 lines of data, each starting with "Les inn línu" followed by a number and "Kt. starfsnr, skst 131062-4949 722 FJS". Below the list, there is a note: "Bjó til bunkann: FJS-722\_20231110\_1040. Ef einhverjar færslur hafa ekki farið með, má sjá upplýsingar um það í loggnum! Í skránni voru 13 línur Bjó til 12 línur í BEE". At the bottom of the right column, there is a button labeled "sek fresti". The left sidebar contains a search bar with "prufa launaforsendur.xlsx", a date field "Vinnsludagsetning 30.11.2023", and a green button "HR innlestur launaforsenda". The top right corner has navigation links: "Heim", "FJS HR Launafgreiðsla", and "FJS-722".

**Innlestur skráa**

Innlestur Leita

Leit \

## Niðurstaða innlesturs

Les inn línu 2  
Kt. starfsnr, skst 131062-4949 722 FJS

Les inn línu 3  
Kt. starfsnr, skst 131062-4949 722 FJS

Les inn línu 4  
Kt. starfsnr, skst 131062-4949 722 FJS

Les inn línu 5  
Kt. starfsnr, skst 131062-4949 722 FJS

Les inn línu 6  
Kt. starfsnr, skst 131062-4949 722 FJS

Les inn línu 7  
Kt. starfsnr, skst 131062-4949 722 FJS

Les inn línu 8  
Kt. starfsnr, skst 131062-4949 722 FJS

Les inn línu 9  
Kt. starfsnr, skst 131062-4949 722 FJS

Les inn línu 10  
Kt. starfsnr, skst 131062-4949 722 FJS

Les inn línu 11  
Kt. starfsnr, skst 131062-4949 722 FJS

Les inn línu 12  
Kt. starfsnr, skst 131062-4949 722 FJS

Les inn línu 13  
Kt. starfsnr, skst 131062-4949 722 FJS

Bjó til bunkann: FJS-722\_20231110\_1040. Ef einhverjar færslur hafa ekki farið með, má sjá upplýsingar um það í loggnum!  
Í skránni voru 13 línur  
Bjó til 12 línur í BEE

+-----+  
Lok skráarboða frá FND\_FILE  
+-----+

prufa launa

10.11.

**Skrá**  
**Stærð**  
**Upphaf**  
**Tími síðan startað**  
**Keyrsla nr**  
**Staða keyrslur**

**Keyrslan er að k**

sek fresti

Heim FJS HR Launafgreiðsla FJS-722

Sniðmát fyrir innlestur getur þú sótt hér

Veldu skjal \*

prufa launaforsendur.xlsx

Vinnsludagsetning  
30.11.2023

HR innlestur launaforsenda

# Innlestur launaforsendna

## Innlestur skráa

Search

Dags frá  
10.11.2023 00:00:00

Dags til  
11.11.2023 00:00:00

Kerfisauðkenni

Skráartegund  
<Ekkert valið>

Skráarheiti

Auðkenni skráar

Leita 

Hreinsa leit 



Leita

Aðgerðir 

Auðkenni	Skráarheiti	Stærð skráar	Niðurstaða	Keyrsla nr	Tegund skráar	Kerfisauðkenni	Stofnað dags	Uppfært dags	Keyrt af notanda
286619	prufa launaforsendur.xlsx	13.112		93883417	HR	286619	10.11.2023 10:40:41	10.11.2023 10:41:20	FJS-722

# ASK skýrslur í Vinnustund

- Aðgangshlutverkið Apex
- Veitt á stofnun af þeim sem veitir aðgang innan Vinnustundar

Skýrslur

Aukatímar

Fjarvistir

Kostnaðarfærslur

Launategundir

Meðaltal Itg. greidd

Merkingar

Mæting

Samningar starfsm.

Staða leyfis

Staða vinnuskyldu

Starfsmenn

Meðaltal launateg

Stýringar starfsm.

Tímauppgj./vinnusk.

Útköll/bæting

Vaktastýringar

Veikindaréttur

Viðverustöðugildi

Vinnufyrirkomulag

Yfirlit yfir vaktavinnu

Veikindahlutfall

APEX skýrslur



### Vaktaáætlun - birtir vaktaáætlanir í vinnslu

Skýrsla sem sýnir vaktahvata, áætlaða viðveru m.t.t. vægis og fjöldi brota á hvíld fyrir vaktaátlun



### Betrivinnutími yfirlit

Skýrsla sem sýnir vaktaálag, vaktahvata, yfirvinnu og mánaðarlaun einstaklinga fyrir ákveðið tímabil.

Væntanleg



### Vaktahvati - Tvö störf og tvær skipulagseiningar



### Veikindaskýrsla



### Veikindahlutfall



### Bunkastaða á stofnunum



### Fjöldi virkra starfsmanna



### Fjarvistir niður á stofnun/skipulagseiningu



Forsíða  
VeikindaskýrslaStofnun  
Héltíngisvinnuhúsið  
Required

Velja tímabil

Frá  
01.01.2022  
RequiredTil  
31.12.2022  
Required

Uppfæra undirliggjandi gögn



Leita

## Veikindaskýrsla

Q  Go Actions

Starfaflokkur	Vinnutímaskipulag	Stofnun skammst.	Stofnun	Samf. veikindadagar 30	Samf. kaupl. dagar 30	Fjöldi veikindadaga	Fjöldi stm.	Fjöldi stm. hlutfall	Meðaltal fj. veikra	Meðaltal fj. veikra hlíf.	Veik. barna frá	Veik. barna tímar	Veik. barna hlíf.	Dags. frá	Dags. til ↑
T	Tímavinnumenn í tímavinnu	HÉL	Héltíngisvinnuhúsið	0	0	1	81	,48	,03	,0004	01.01.2022	0	0	01.01.2022	31.01.2022
D	Dagvinnumenn með sveigjanlegan vinnutíma	HÉL	Héltíngisvinnuhúsið	4	1	430,16	220	163,2564	13,88	,0631	01.01.2022	162,53	,01	01.01.2022	31.01.2022
D	Dagvinnumenn með vinnuskyldu utan dagvinnnumarká	HÉL	Héltíngisvinnuhúsið	0	0	11,2	4	1,38	,36	,09	01.01.2022	0	0	01.01.2022	31.01.2022
V	Vaktavinnumenn	HÉL	Héltíngisvinnuhúsið	10	4	584,44	329	239,7075	18,85	,0573	01.01.2022	268,13	,01	01.01.2022	31.01.2022
D	Dagvinnumaður með breytilegan vinnutíma	HÉL	Héltíngisvinnuhúsið	2	0	63,6	8	3,7	2,05	,2563	01.01.2022	0	0	01.01.2022	31.01.2022

Stofnun

Fjarvísing

Required

Ár

2019

Required

Veikindahlutfall í fyrra



Meðal veikindi allra stofnana



Uppfæra undirliggjandi gögn



Uppfæra

## ▼ Upplýsingar

Veikindahlutfall = Samtals veikindatímar í mánuði / heildarvinnutími (vinnuskylda) stöðugilda í mánuði

Veikindatímar í mánuði

- Fjarvistatímar merktir sem veikindi, einnig kauplaus (tímavinnufólk ekki tekið með)

Heildarvinnutími í mánuði

- Stöðugildi \* vinnuskylda í mánuði skv. kjarasamningi
- Stöðugildi = fyrsta dag hvers mánaðar
- Vinnuskylda út frá kjarasamningi starfsfólks (vinnustundir á mánuði t.d. 173,33)
- Ef vaktavinna stytting þá er sótt í "Vinnustundir vaktavinna"

## Veikindahlutfall

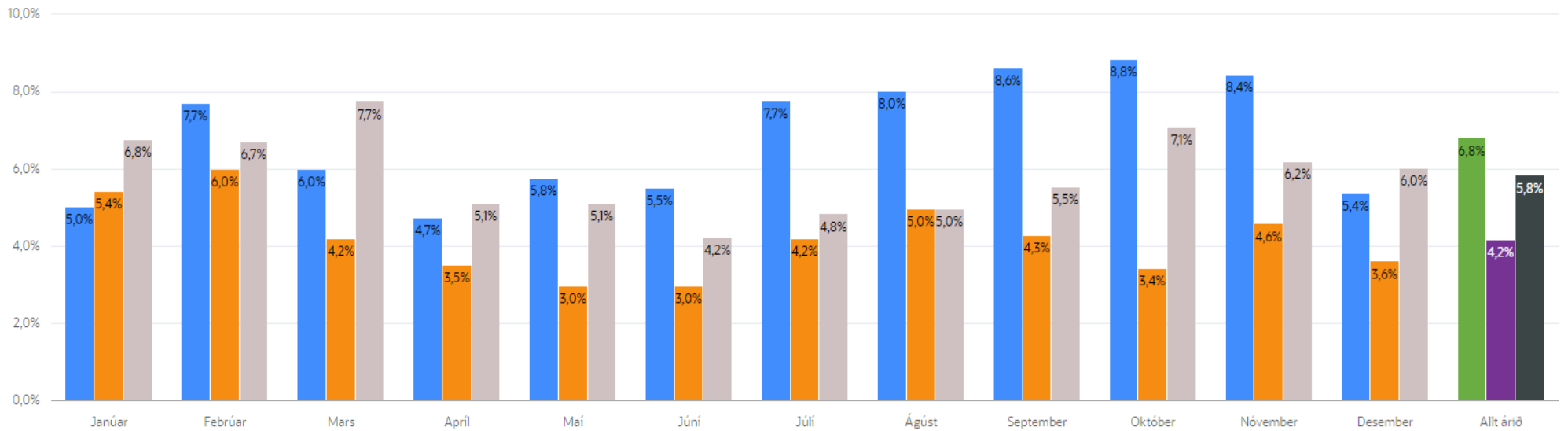

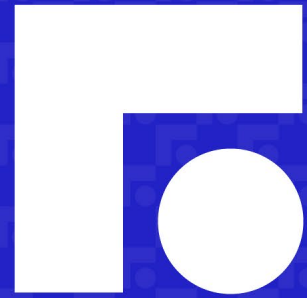

**Fjársýslan**



# Fjársýslan

## Dagskrá

Ráðstefnustjóri: Sigríður Rósa Magnúsdóttir

## Fjársýsludagurinn

16. nóvember 2023

08:30-09:00	<b>Móttaka</b>	11:15-11:30	Ráðningar hjá ríknu <i>Helga Jóhannesdóttir</i>	14:30-14:45	Ársuppgjör 2023 <i>Guðmundur Óli Magnússon</i>
09:00-09:10	Setning Fjársýsludagsins <i>Ingbór Karl Eiríksson - fjársýslustjóri</i>	11:30-11:45	Ekki gera ekki neitt - samþykktarferli reikninga <i>Bjarkey Rut Gunnlaugsdóttir</i>	14:45-15:00	Ráðgjöf í mannauðsmálum <i>Hanna María Þórhallsdóttir</i>
09:10-09:30	Ávarp fjármála- og efnahagsráðherra <i>Þóráð Kolbrún Reykfjörð Gylfadóttir</i>	11:45-12:00	Fjármál og greiðslugátt á Ísland.is <i>Anton Karl Jakobsson</i>	15:00-15:15	Fræðsluáætlun Fjársýslunnar <i>Pétur Ólafur Einarsson</i>
09:30-09:45	Orrí á nýjum grunni - endurnýjun innviða <i>Bergþór Skúlason</i>	<b>12:00-13:00</b>	<b>Hádegisverður</b>	15:15-15:30	Aðhaldskröfur fjárlaga - áskoranir <i>Ingbór Karl Eiríksson</i>
09:45-10:00	Breytingar fjárlagaliða - hvað þarf að hugsa um? <i>Elín Viola Magnúsdóttir</i>	13:00-13:15	Mælaborð Fjársýslunnar <i>Hanna Björg Egilsdóttir</i>	15:30-16:00	Er gervigreind að fara að breyta heiminum? <i>Guðmundur Jóhannsson</i>
10:00-10:15	Iðunn - stafrænt vinnuafli <i>Guðrún Lilja Sigurðardóttir</i>	13:15-13:30	Reglugerð um sjóðstýringu <i>Anna Kristín Kristinsdóttir</i>	<b>16:00-17:00</b>	<b>Léttar veitingar</b>
<b>10:15-10:45</b>	<b>Kaffihlé og tengslamyndun</b>	13:30-13:45	Stjórnborð í Orra <i>Gunnar Guðnason</i>		
10:45-11:00	Þróun verklags í bókhaldi <i>Hulda Björk Guðjónsdóttir</i>	13:45-14:00	Nýjungar í launakerfi <i>Arngrímur V. Angantýsson</i>		
11:00-11:15	Ábyrgðasvið í nýju ljósi <i>Thelma H. Másdóttir</i>	<b>14:00-14:30</b>	<b>Kaffihlé og tengslamyndun</b>		

Fyrirspurnir, ábendingar og hugmyndir má senda beinustu leið til okkar með því að skanna QR-kóðann (með myndavélinni á símanum) og fylla út formið





# Fjársýslan

## Dagskrá

Ráðstefnustjóri: Sigríður Rósa Magnúsdóttir

## Fjársýsludagurinn

16. nóvember 2023

08:30-09:00	<b>Móttaka</b>	11:15-11:30	Ráðningar hjá ríknu <i>Helga Jóhannesdóttir</i>	14:30-14:45	Ársuppgjör 2023 <i>Guðmundur Óli Magnússon</i>
09:00-09:10	Setning Fjársýsludagsins <i>Ingbór Karl Eiríksson - fjársýslustjóri</i>	11:30-11:45	Ekki gera ekki neitt - samþykktarferli reikninga <i>Bjarkey Rut Gunnlaugsdóttir</i>	14:45-15:00	Ráðgjöf í mannauðsmálum <i>Hanna María Þórhallsdóttir</i>
09:10-09:30	Ávarp fjármála- og efnahagsráðherra <i>Þóráð Kolbrún Reykfjörð Gylfadóttir</i>	11:45-12:00	Fjármál og greiðslugátt á Ísland.is <i>Anton Karl Jakobsson</i>	15:00-15:15	Fræðsluáætlun Fjársýslunnar <i>Pétur Ólafur Einarsson</i>
09:30-09:45	Orrí á nýjum grunni - endurnýjun innviða <i>Bergþór Skúlason</i>	<b>12:00-13:00</b>	<b>Hádegisverður</b>	15:15-15:30	Aðhaldskröfur fjárlaga - áskoranir <i>Ingbór Karl Eiríksson</i>
09:45-10:00	Breytingar fjárlagaliða - hvað þarf að hugsa um? <i>Elín Viola Magnúsdóttir</i>	13:00-13:15	Mælaborð Fjársýslunnar <i>Hanna Björg Egilsdóttir</i>	15:30-16:00	Er gervigreind að fara að breyta heiminum? <i>Guðmundur Jóhannsson</i>
10:00-10:15	Iðunn - stafrænt vinnuafli <i>Guðrún Lilja Sigurðardóttir</i>	13:15-13:30	Reglugerð um sjóðstýringu <i>Anna Kristín Kristinsdóttir</i>	<b>16:00-17:00</b>	<b>Léttar veitingar</b>
<b>10:15-10:45</b>	<b>Kaffihlé og tengslamyndun</b>	13:30-13:45	Stjórnborð í Orra <i>Gunnar Guðnason</i>		
10:45-11:00	Þróun verklags í bókhaldi <i>Hulda Björk Guðjónsdóttir</i>	13:45-14:00	Nýjungar í launakerfi <i>Arngrímur V. Angantýsson</i>		
11:00-11:15	Ábyrgðasvið í nýju ljósi <i>Thelma H. Másdóttir</i>	<b>14:00-14:30</b>	<b>Kaffihlé og tengslamyndun</b>		

Fyrirspurnir, ábendingar og hugmyndir má senda beinustu leið til okkar með því að skanna QR-kóðann (með myndavélinni á símanum) og fylla út formið



# Ársuppgjör 2023

Uppgjörsmál, tímafrestir o.fl.

Guðmundur Óli Magnússon

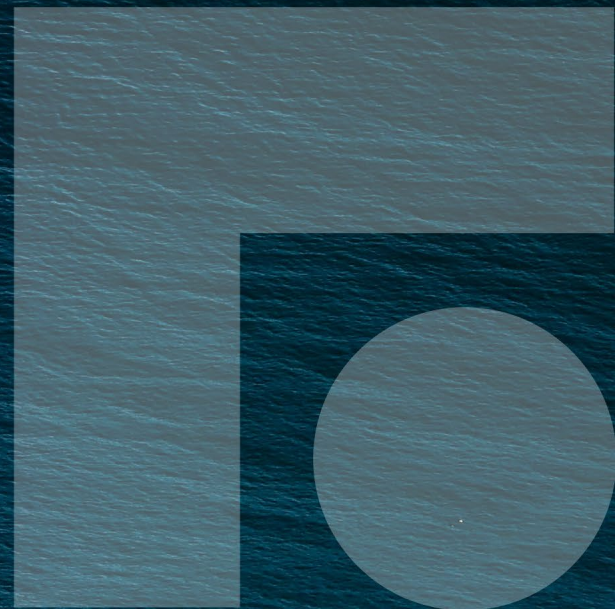

# Yfirferð

- Áætlanir
- Uppgjör
- Til umhugsunar

# Áætlanir-fjárveitingar

## Áætlanagerð

- Áætlanir fyrir komandi ár, samþykkt af ráðuneyti
- Dreifing fjárveitinga til tekna
- Staða samþykktra fjárheimilda í lok fyrra árs
  - Neikvæð staða fer til lækkunar á fjárveitingu árs
  - Jákvæð staða ætti að koma til nýtingar á nýju ári



# Áætlanir-fjárveitingar

Fjárveitingar skiptast í:

- **Rekstur** – fyrir almennan rekstur stofnunar
- **Rekstrartilfærslur** – framlög veitt frá stofnun til rekstrar hjá viðtakanda (þ.e. gjaldfært)
- **Fjármagnstilfærslur** – framlög frá stofnun til fjárfestinga hjá viðtakanda (þ.e. eignfært hjá viðtakanda)
- **Fjárfestingar** – ætlað til kaupa á varanlegum rekstrarfjármunum og óefnislegum eignum hjá stofnun

# Áætlánir - fjárveitingar

## Annað úr LOF

- **Ekki er heimilt** að færa fjárveitingar milli rekstrar, tilfærslna og fjárfestinga – og þar af leiðandi ekki heimilt að gjaldfæra kostnað öðruvísi en eftir ofangreindri skiptingu
- Ónotuð heimild, t.d. á tilfærslulið, nýtist því ekki í rekstri. Til þess þarf breytingu með fjáráukalögum
- Tilfærslufjárveiting sem veitt er milli aðila innan A1-hlutans verður áfram tilfærslufjárheimild hjá viðtakanda

# Bókhald vs. áætlun

Reglulegur samanburður áætlana við rauntölur og viðbrögð ef þarf

- Stofnun skal upplýsa ráðherra um frávík frá áætlun
- Skv. 1. mgr. 35. gr. LOF svohljóðandi:  
„Forstöðumaður ríkisaðila í A1-hluta skal upplýsa hlutaðeigandi ráðherra án tafar um frávík frá rekstraráætlun, ástæður þeirra og hvernig fyrirhugað er að bregðast við þeim. Hlutaðeigandi ráðherra skal upplýsa forstöðumann innan 15 daga um afstöðu sína til fyrirhugaðra viðbragða.“

# Bókhald

Óaðskiljanlegur hluti af bókhaldi eru afstemmingar  
Tryggja áreiðanleika bókhalds

- Bankareikningar
- Afstemmingar ná til allra liða reikningsskila
- Skuldunautar og lánadrottnar
- Aðrar kröfur og aðrar skuldir
- Orlofsskuldbindingar
- Undirkerfi

Afstemmingar fela í sér samanburð við  
utanaðkomandi gögn og eiga að tryggja áreiðanleika  
bókhalds, t.d. bankayfirlit, viðskiptayfirlit mótaðila

# Bókhalld - annað

Tilvik eru eftirfarandi:

- Verk í vinnslu – ekki eignfært við verklok
- Niðurfærslur krafna – mat á innheimtanleika
- Óviðeigandi kostnaður fer í gegn  
– samþykktarferli ekki í lagi

# Bókhald - annað

Ársreikningur skal tilbúinn skv. LOF:

3. mgr. 54. gr.

- ... eigi síðar en 28. febrúar ár hvert

- Verklag við bókhald
  - Rafrænir reikningar berast í lok viðskipta
  - Bókhald fært sem næst jafnóðum
  - Afstemmingum sinnt reglulega
  - Reikningar gerðir fyrir sértekjur við afhendingu
  - Tilbúið til uppgjörs fyrir lok janúar
  - Áætla kostnað ef reikningar berast ekki fyrir lokun

# Uppgjör árs og árshluta

Uppgjör byggir á áreiðanlegu bókhaldi sem er afstemmt, rétt fært og inniheldur allar tekjur og öll gjöld

- Verk í vinnslu yfirfarin
  - Eign tekin í notkun er flutt af „verk í vinnslu“
  - Afskrift eigna hefjist við notkun
    - Mat á notkunartíma og lokavirði
- Orlofsréttur staðfestur í orlofskerfi í lok tímabils
  - Samþykkja þarf orlofsrétt þannig að skuldbinding reiknist

# Uppgjör árs og árshluta

## Lokanir bókhalds

- Tilgangur og áhrif
  - Tryggja tímanleg uppgjör
  - Yfirferð í lok tímabils
- Dagsetningar lokana tímabila í Orra
  - Skv. vinnslu og skiladagaplani
    - Mánaðarlega fyrir lok næsta mánaðar
    - Vegna ársloka 27. febrúar



# Skila- og vinnsludagar 2023

vegna mánaðar- og árshlutauppgjöra

	v/okt.	v/nóv.	v/des 2023
<b>FJÁRMÁLARÁÐUNEYTI - FJÁRHEIMILDIR</b>			
<b>FJR síðasti dagur bókana liðins mánaðar í fjárheimildakerfi</b>	<b>15.nóv</b>	<b>15.des</b>	<b>22.jan.24</b>
<b>FJS UPPGJÖRSSVIÐ - TEKJUFÆRSLA FJÁRHEIMILDA</b>			
<b>Bókunardagur tekjufærslu fjárheimilda til stofnana</b>	<b>16.nóv</b>	<b>18.des</b>	<b>23.jan.24</b>
<b>Orlofsskuldbinding, færsla (útreikn fyrir 15. hvers mán)</b>	<b>16.nóv</b>	<b>18.des</b>	<b>20.jan.24</b>
<b>FJS BÓKHALDSSVIÐ OG SJÁLFTÆÐAR STOFNANIR Í ORRA</b>			
<b>Síðasti bókunardagur fyrir liðinn mánuð</b>	<b>21.nóv</b>	<b>21.des</b>	<b>23.jan.24</b>
<b>Stofnanir utan Orra, innlestur hreyfinga</b>	<b>21.nóv</b>	<b>21.des</b>	<b>23.jan.24</b>
<b>Ríkisaðilar - allir</b>			
<b>Áætlun kostnaðar vegna óframkominna/óbókkaðra reikninga</b>	<b>21.nóv</b>	<b>21.des</b>	<b>23.jan.24</b>
<b>FJS UPPGJÖRS - OG PRÓUNAR- OG ÞJÓNUSTUSVIÐ</b>			
<b>Úrvinnsla gagna - uppgjör og keyrsla mánaðaruppgjörs</b>	<b>29.nóv</b>	<b>29.des</b>	<b>31.jan</b>
<b>FJS UPPGJÖRSSVIÐ</b>			
<b>Lokun AP</b>	<b>22.nóv</b>	<b>22.des</b>	<b>24.jan.24</b>
<b>Lokun AR</b>	<b>18.nóv</b>	<b>18.des</b>	<b>22.jan.24</b>
<b>Lokun Birgðakerfis</b>	<b>2.nóv</b>	<b>4.des</b>	<b>3.jan.24</b>
<b>Lokun Verkbókhalds</b>	<b>22.nóv</b>	<b>22.des</b>	<b>24.jan.24</b>
<b>Lokun eignskrár</b>	<b>23.nóv</b>	<b>22.des</b>	<b>26.jan.24</b>
<b>Lokun PO</b>	<b>2.nóv</b>	<b>4.des</b>	<b>3.jan.24</b>
<b>Lokun GL</b>	<b>29.nóv</b>	<b>29.des</b>	<b>27.feb.24</b>



**Fjársýslan**



# Fjársýslan

## Dagskrá

Ráðstefnustjóri: Sigríður Rósa Magnúsdóttir

## Fjársýsludagurinn

16. nóvember 2023

08:30-09:00	<b>Móttaka</b>	11:15-11:30	Ráðningar hjá ríknu <i>Helga Jóhannesdóttir</i>	14:30-14:45	Ársuppgjör 2023 <i>Guðmundur Óli Magnússon</i>
09:00-09:10	Setning Fjársýsludagsins <i>Ingbór Karl Eiríksson - fjársýslustjóri</i>	11:30-11:45	Ekki gera ekki neitt - samþykktarferli reikninga <i>Bjarkey Rut Gunnlaugsdóttir</i>	14:45-15:00	Ráðgjöf í mannauðsmálum <i>Hanna María Þórhallsdóttir</i>
09:10-09:30	Ávarp fjármála- og efnahagsráðherra <i>Þóráð Kolbrún Reykfjörð Gylfadóttir</i>	11:45-12:00	Fjármál og greiðslugátt á Ísland.is <i>Anton Karl Jakobsson</i>	15:00-15:15	Fræðsluáætlun Fjársýslunnar <i>Pétur Ólafur Einarsson</i>
09:30-09:45	Orrí á nýjum grunni - endurnýjun innviða <i>Bergþór Skúlason</i>	12:00-13:00	<b>Hádegisverður</b>	15:15-15:30	Aðhaldskröfur fjárlaga - áskoranir <i>Ingbór Karl Eiríksson</i>
09:45-10:00	Breytingar fjárlagaliða - hvað þarf að hugsa um? <i>Elín Viola Magnúsdóttir</i>	13:00-13:15	Mælaborð Fjársýslunnar <i>Hanna Björg Egilsdóttir</i>	15:30-16:00	Er gervigreind að fara að breyta heiminum? <i>Guðmundur Jóhannsson</i>
10:00-10:15	Iðunn - stafrænt vinnuafli <i>Guðrún Lilja Sigurðardóttir</i>	13:15-13:30	Reglugerð um sjóðstýringu <i>Anna Kristín Kristinsdóttir</i>	16:00-17:00	<b>Léttar veitingar</b>
10:15-10:45	<b>Kaffihlé og tengslamyndun</b>	13:30-13:45	Stjórnborð í Orra <i>Gunnar Guðnason</i>		
10:45-11:00	Þróun verklags í bókhaldi <i>Hulda Björk Guðjónsdóttir</i>	13:45-14:00	Nýjungar í launakerfi <i>Arngrímur V. Angantýsson</i>		
11:00-11:15	Ábyrgðasvið í nýju ljósi <i>Thelma H. Másdóttir</i>	14:00-14:30	<b>Kaffihlé og tengslamyndun</b>		

Fyrirspurnir, ábendingar og hugmyndir má senda beinustu leið til okkar með því að skanna QR-kóðann (með myndavélinni á símanum) og fylla út formið





Fjársýslan

# Mannauðsráðgjöf Fjársýslunnar

Hanna María Þórhallsdóttir

# Mannauðsráðgjöfin

- ✓ Fjársýslan hefur tekið við ráðgjöf til ríkisaðila á sviði mannauðsmála frá Kjara- og mannauðssýslu ríkisins
- ✓ Ráðgjöf sem varða mál er snerta allt frá auglýsingu starfa yfir í starfslok og eftirmála þeirra
- ✓ Kjara- og mannauðssýslan er sem fyrr með kjarasamningsgerð, dómsmál og samskipti við stéttarfélög
- ✓ Mjög gott samstarf er á milli Fjársýslunnar og Kjara- og mannauðssýslunnar

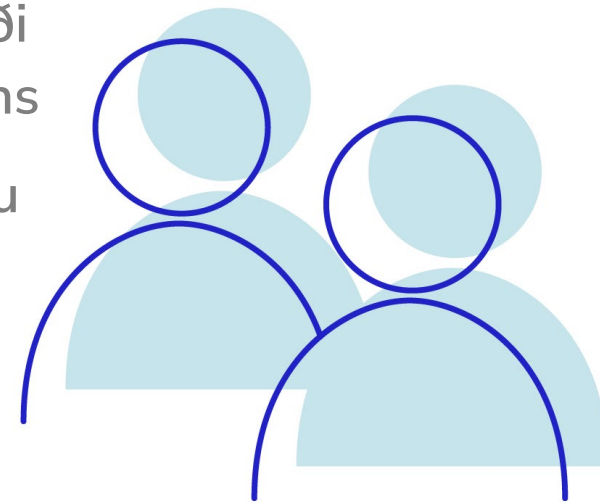

# Ferli ráðgjafar

- ✓ Fulltrúar ríkisaðila geta haft samband við mannauðs- og launasvið Fjársýslunnar
  - Þjónustugátt Fjársýslunnar
  - Mannauðstorgið
- ✓ Mál sem berast í gegnum þjónustugáttina og Mannauðstorgið fá sjálfkrafa merkingu ákveðins „öryggisstigs“
- ✓ Málin eru því einungis aðgengileg starfsfólki í mannauðsráðgjöf innan sviðsins

# Þjónustugátt Fjársýslunnar

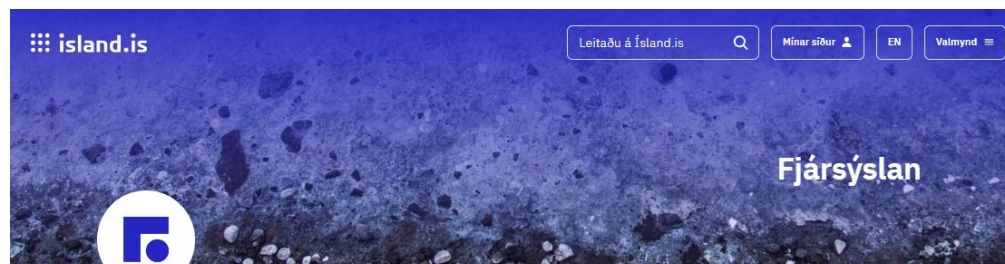

## Efnisyfirlit

Þjónusta Fjársýslunnar  
Microsoft-leyfi  
Nýsköpun

Þjónustugátt

Orri

Hlusta

Fjársýslan er þjónustu- og þekkingarstofnun á sviði opinberra fjármála. Stofnunin veitir ríkisáðilum fjölbreytta þjónustu og ráðgjöf á sviði fjármála og mannaðsmála. Fjársýslan leggur áherslu á að skapa virði fyrir viðskiptavini og greiða leið fyrir bættu þjónustu ríkisins.

## MANNAUÐS- OG LAUNAMÁL



### LAUN OG KJARAMÁL

Fyrirspurnir varðandi launamál



### MANNAUÐSMÁL

Fyrirspurnir varðandi mannaðsmál



### MANNAUÐSKERFI

Embla, Fræðsluferfi, Launakerfi, Ráðningarkerfi og Vinnustund



### STARFATORG

Aðstoð við umsýslu starfsauglýsinga



### SÉREIGN

Gögn varðandi séreignasparnað

# Þjónustugátt Fjársýslunnar

Hægt er að fylgjast með stöðu mála og eiga samskipti í gegnum þjónustugáttina

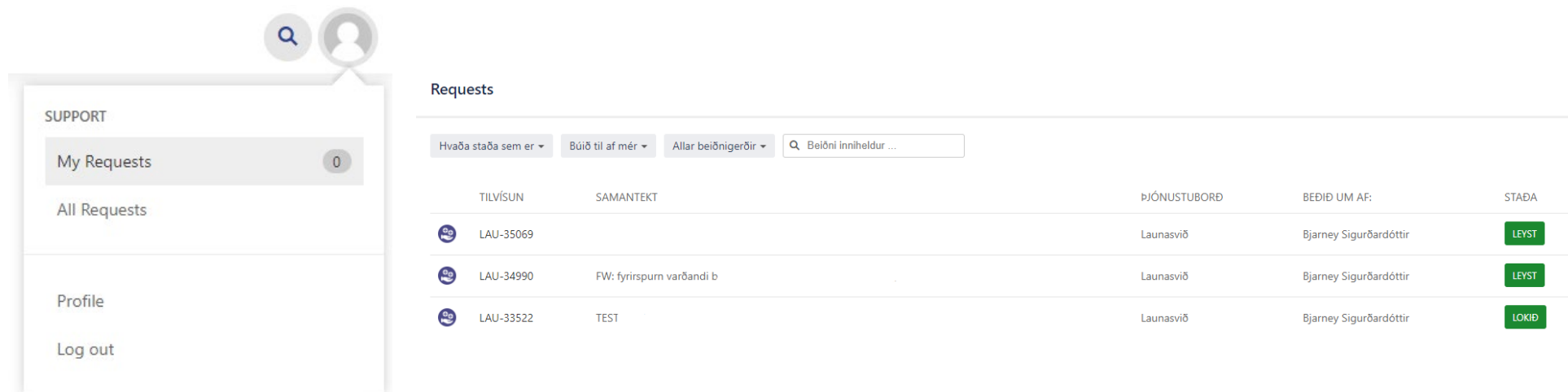

The screenshot displays the user interface for the Fjársýslunnar service portal. On the left, a 'SUPPORT' menu is visible with options for 'My Requests' (0), 'All Requests', 'Profile', and 'Log out'. The main area shows a 'Requests' table with columns for 'TILVÍSUN', 'SAMANTEKT', 'ÞJÓNUSTUBORD', 'BEDID UM AF:', and 'STADA'. The table contains three rows of request data, each with a status button (LEYST or LOKIB).

TILVÍSUN	SAMANTEKT	ÞJÓNUSTUBORD	BEDID UM AF:	STADA
LAU-35069		Launasvið	Þjarney Sigurðardóttir	LEYST
LAU-34990	FW: fyrirspurn varðandi b	Launasvið	Þjarney Sigurðardóttir	LEYST
LAU-33522	TEST	Launasvið	Þjarney Sigurðardóttir	LOKIB



# Mannauðstorg ríkisins

island.is | Mannauðstorg ríkisins

Mínar síður | EN

Mannauðstorg ríkisins

Leitaðu á torginu

Upplýsingar fyrir stjórnendur og mannauðsfólk hjá ríkinu

- Starfsumhverfi ríkisins**  
Meðferð mannauðsmála, hlutverk aðila og viðmið um góða starfshætti
- Mönnun og skipulag**  
Greining á mannaflabörf, vinnufyrirkomulag, afleysingar og staðgenglar. Fjarvinna, störf án staðsetningar, breytingar á störfum og aukastörf
- Ráðningar**  
Starf auglýst, mat á hæfni, umsóknnum svarað, ráðningarsamningur og móttaka nýliða
- Laun og kjaramál**  
Kjarasamningar, stofnanasamningar, jafnlaunavottun, launatöflur og launaafgreiðsla
- Vinnutími og viðvera**  
Vinnu- og hvíldartími, orlof, fæðingar- og foreldraorlof, sorgarleyfi, veikindi
- Starfsþróun**  
Starfsþróunaráætlun, námsleyfi, endur- og símenntun, fræðslusjóðir, hreyfanleiki, vistaskipti og norræn starfsmannskipti
- Heilsa, öryggi og vinnuumhverfi**  
Aðbúnaður og hollustuhættir, vernd uppljóstrara, vinnuslys, atvinnusjúkdómar, einelti, kynferðislegt- og kynbundið áreiti, kynbundið ofbeldi, áhættumat, öryggisnefndir og trúnaðarmenn.
- Samskipti og endurgjöf**  
Starfsmannasamtöl, samskipti, samskiptasáttmáli, viðmið um góða starfshætti, endurgjöf, áminningar
- Starfslok**  
Mismunandi ástæður og málsmeðferðir starfsloka, vernd gegn uppsögn, uppsagnarferli, starfslokasamningar og biðlaun

# Mannauðstorgið

Fyrirspurnir í gegnum Mannauðstorgið

Finnurðu ekki það sem þig vantar?

Hvernig getum við aðstoðað?

[Hafa samband →](#)



Mannauðstorg ríkisins

Ábyrgðaraðilar síðunnar eru Kjara- og mannauðssýsla ríkisins og Mannauðs- og launasvið Fjársýslu ríkisins.

# Eftir að erindi berst

- ✓ Mannauðsráðgjafar taka við erindinu
- ✓ Bent á Mannauðstorgið ef hægt er að finna svar við fyrirspurninni þar
- ✓ Ef svar er ekki að finna þar er viðkomandi veitt ráðgjöf
- ✓ Flóknari erindi eru borin undir Kjara- og mannauðssýsluna
  - Mál sem geta verið fordæmisgefandi
  - Erindi sem ekki eru til fyrirmyndir að fyrri túlkun ríkisins
- ✓ Hver stofnun ber ábyrgð á skjölun á sínum gögnum er snúa að ákvörðunum í mannauðsmálum

# Hvernig hefur gengið ?

- ✓ Það hefur gengið vel
- ✓ Höfum fengið mörg og mjög ólík mál
- ✓ Höfum átt í smá vandamáli með Þjónustugáttina
- ✓ Bætum við á Mannauðstorg efni sem við sjáum út frá ráðgjöf að vantar
- ✓ Erum að vinna að drögum að samningum og eyðublöðum



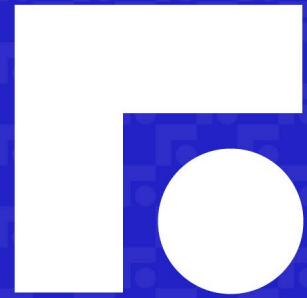

**Fjársýslan**



# Fjársýslan

## Dagskrá

Ráðstefnustjóri: Sigríður Rósa Magnúsdóttir

## Fjársýsludagurinn

16. nóvember 2023

08:30-09:00	<b>Móttaka</b>	11:15-11:30	Ráðningar hjá ríknu <i>Helga Jóhannesdóttir</i>	14:30-14:45	Ársuppgjör 2023 <i>Guðmundur Óli Magnússon</i>
09:00-09:10	Setning Fjársýsludagsins <i>Ingbór Karl Eiríksson - fjársýslustjóri</i>	11:30-11:45	Ekki gera ekki neitt - samþykktarferli reikninga <i>Bjarkey Rut Gunnlaugsdóttir</i>	14:45-15:00	Ráðgjöf í mannauðsmálum <i>Hanna María Þórhallsdóttir</i>
09:10-09:30	Ávarp fjármála- og efnahagsráðherra <i>Þóráð Kolbrún Reykfjörð Gylfadóttir</i>	11:45-12:00	Fjármál og greiðslugátt á Ísland.is <i>Anton Karl Jakobsson</i>	15:00-15:15	<b>Fræðsluáætlun Fjársýslunnar</b> <i>Pétur Ólafur Einarsson</i>
09:30-09:45	Orrí á nýjum grunni - endurnýjun innviða <i>Bergþór Skúlason</i>	<b>12:00-13:00</b>	<b>Hádegisverður</b>	15:15-15:30	Aðhaldskröfur fjárlaga - áskoranir <i>Ingbór Karl Eiríksson</i>
09:45-10:00	Breytingar fjárlagaliða - hvað þarf að hugsa um? <i>Elín Viola Magnúsdóttir</i>	13:00-13:15	Mælaborð Fjársýslunnar <i>Hanna Björg Egilsdóttir</i>	15:30-16:00	Er gervigreind að fara að breyta heiminum? <i>Guðmundur Jóhannsson</i>
10:00-10:15	Iðunn - stafrænt vinnuafli <i>Guðrún Lilja Sigurðardóttir</i>	13:15-13:30	Reglugerð um sjóðstýringu <i>Anna Kristín Kristinsdóttir</i>	<b>16:00-17:00</b>	<b>Léttar veitingar</b>
<b>10:15-10:45</b>	<b>Kaffihlé og tengslamyndun</b>	13:30-13:45	Stjórnborð í Orra <i>Gunnar Guðnason</i>		
10:45-11:00	Þróun verklags í bókhaldi <i>Hulda Björk Guðjónsdóttir</i>	13:45-14:00	Nýjungar í launakerfi <i>Arngrímur V. Angantýsson</i>		
11:00-11:15	Ábyrgðasvið í nýju ljósi <i>Thelma H. Másdóttir</i>	<b>14:00-14:30</b>	<b>Kaffihlé og tengslamyndun</b>		

Fyrirspurnir, ábendingar og hugmyndir má senda beinustu leið til okkar með því að skanna QR-kóðann (með myndavélinni á símanum) og fylla út formið



# Fræðslumál

Pétur Ólafur Einarsson

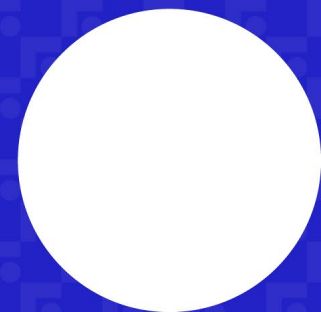

# Virðiskeðja vinnutengdrar fræðslu

## Öruggari starfsmaður - meiri starfsánægja



Betri gögn, betri ákvarðanataka  
Meiri framleiðni, minni kostnaður  
Færri mistök, meiri áreiðanleiki  
Aukin þekking og hæfni starfsfólks  
Stefnumiðuð fræðslustarfsemi



# Þörfin - fjárhagur

Niðurstöður könnunar  
Maí 2022. Svör frá 249

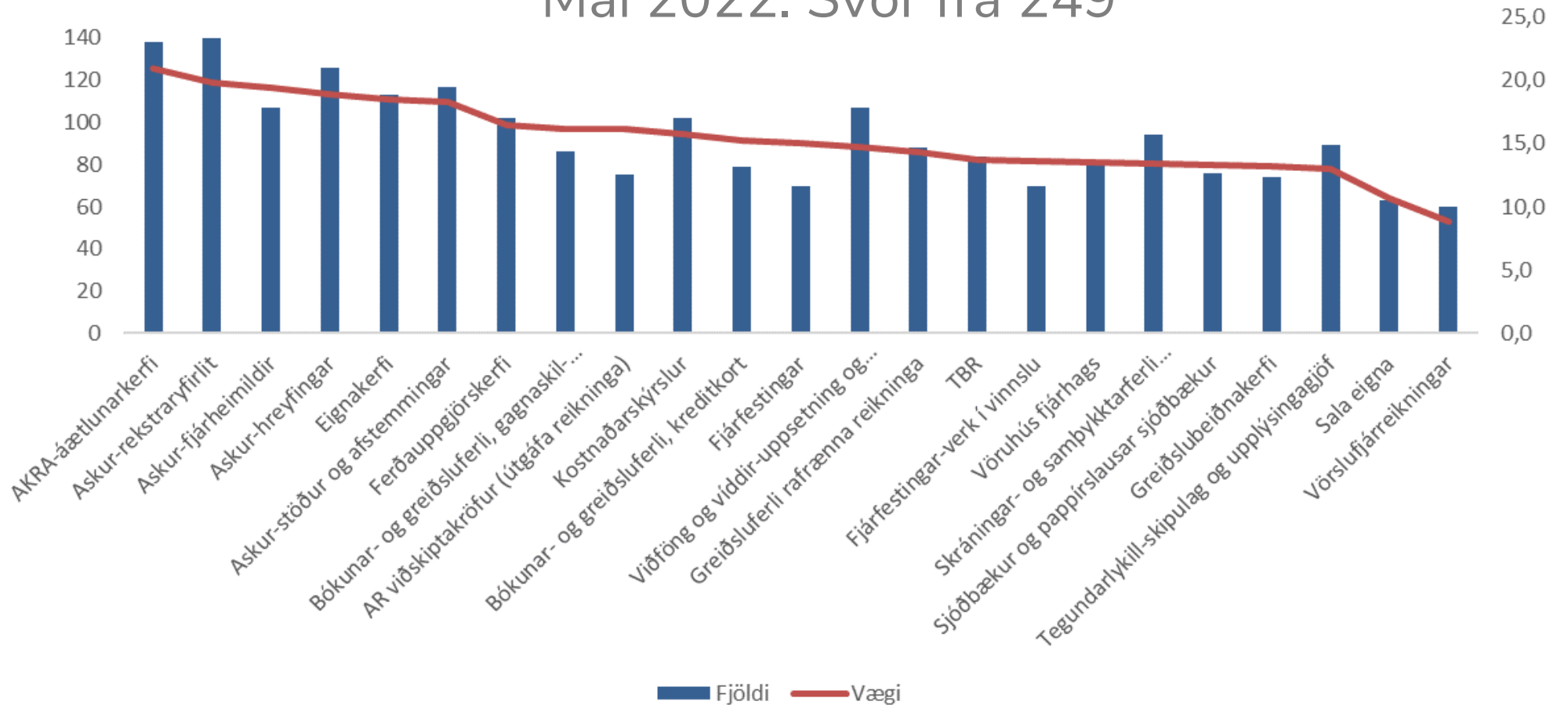

# Þörfin - mannaúður

Niðurstöður könnunar  
Maí 2022. Svör frá 241

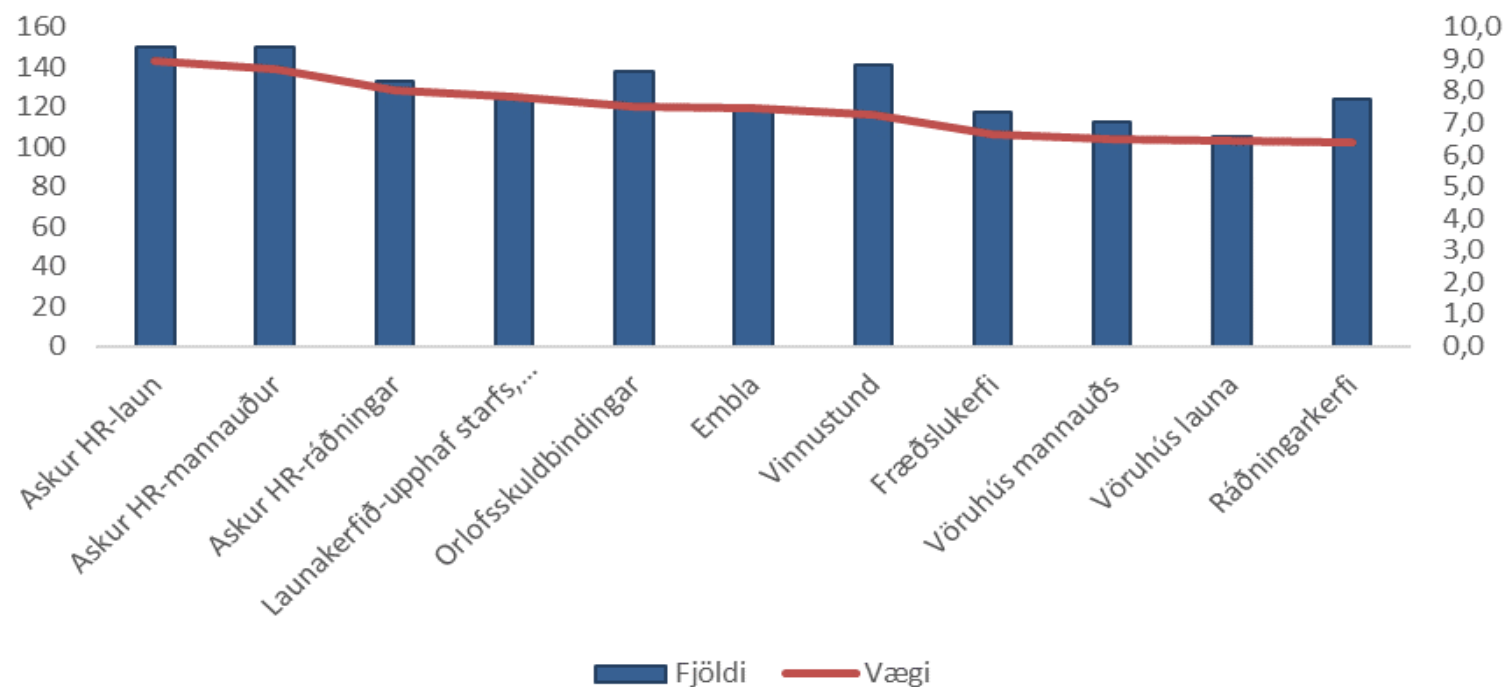

# Staðan í dag

- ✓ Námskeið í samstarfi við Starfsmennt
- ✓ Námskeið á Teams og í húsi Fjársýslunnar
- ✓ Samstarf og samtal við fræðslusjóði stéttarféлага og Kjara- og mannauðssýslu ríkisins



# Næstu skref

- ✓ Innra skipulag fræðslustarfsemi Fjársýslunnar
- ✓ Frekari þarfagreining
- ✓ Endurskoðun og endurhönnun námsefnis
- ✓ Fræðsluform og dreifileiðir
- ✓ Aðgengi og umsjón tengd fræðslustarfsemi
- ✓ Eftirfylgni

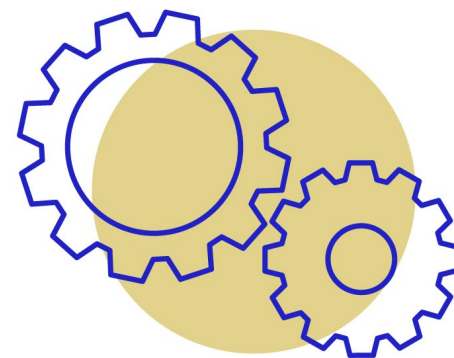

# Að lokum

- ✓ Þarfagreining fræðslu hefst heima
- ✓ Stuðningur frá stjórnendum
- ✓ Menning





# Fjársýslan

## Dagskrá

Ráðstefnustjóri: Sigríður Rósa Magnúsdóttir

## Fjársýsludagurinn

16. nóvember 2023

08:30-09:00	<b>Móttaka</b>	11:15-11:30	Ráðningar hjá ríknu <i>Helga Jóhannesdóttir</i>	14:30-14:45	Ársuppgjör 2023 <i>Guðmundur Óli Magnússon</i>
09:00-09:10	Setning Fjársýsludagsins <i>Ingbór Karl Eiríksson - fjársýslustjóri</i>	11:30-11:45	Ekki gera ekki neitt - samþykktarferli reikninga <i>Bjarkey Rut Gunnlaugsdóttir</i>	14:45-15:00	Ráðgjöf í mannauðsmálum <i>Hanna María Þórhallsdóttir</i>
09:10-09:30	Ávarp fjármála- og efnahagsráðherra <i>Þóráð Kolbrún Reykfjörð Gylfadóttir</i>	11:45-12:00	Fjármál og greiðslugátt á Ísland.is <i>Anton Karl Jakobsson</i>	15:00-15:15	Fræðsluáætlun Fjársýslunnar <i>Pétur Ólafur Einarsson</i>
09:30-09:45	Orrí á nýjum grunni - endurnýjun innviða <i>Bergþór Skúlason</i>	<b>12:00-13:00</b>	<b>Hádegisverður</b>	15:15-15:30	Aðhaldskröfur fjárlaga - áskoranir <i>Ingbór Karl Eiríksson</i>
09:45-10:00	Breytingar fjárlagaliða - hvað þarf að hugsa um? <i>Elín Viola Magnúsdóttir</i>	13:00-13:15	Mælaborð Fjársýslunnar <i>Hanna Björg Egilsdóttir</i>	15:30-16:00	Er gervigreind að fara að breyta heiminum? <i>Guðmundur Jóhannsson</i>
10:00-10:15	Iðunn - stafrænt vinnuafli <i>Guðrún Lilja Sigurðardóttir</i>	13:15-13:30	Reglugerð um sjóðstýringu <i>Anna Kristín Kristinsdóttir</i>	<b>16:00-17:00</b>	<b>Léttar veitingar</b>
10:15-10:45	<b>Kaffihlé og tengslamyndun</b>	13:30-13:45	Stjórnborð í Orra <i>Gunnar Guðnason</i>		
10:45-11:00	Þróun verklags í bókhaldi <i>Hulda Björk Guðjónsdóttir</i>	13:45-14:00	Nýjungar í launakerfi <i>Arngrímur V. Angantýsson</i>		
11:00-11:15	Ábyrgðasvið í nýju ljósi <i>Thelma H. Másdóttir</i>	<b>14:00-14:30</b>	<b>Kaffihlé og tengslamyndun</b>		

Fyrirspurnir, ábendingar og hugmyndir má senda beinustu leið til okkar með því að skanna QR-kóðann (með myndavélinni á símanum) og fylla út formið



# Aðhaldskröfur fjárlaga - hugleiðingar

Ingbór Karl Eiríksson



# Áskoranir

- Tryggja núverandi þjónustustig fyrir minni fjármuni
  - Sérstakar aðhaldskröfur á launalið
- Kröfur um skilvirkari og betri þjónustu
  - Skilvirkari ferlar
  - Nýjar leiðir/hugmyndir



# Tækifæri

- Forgangsröðun verkefna
- Aukin skilvirkni í ferlum
- Innkaup
- Bætt nýting aðfanga
- Betri ákvarðanir

# Fjársýslan

- Miðlæg þjónusta skilar miklum ábata
  - Aukin skilvirkni
  - Hjálpar til við aðskilnað starfa
  - Samræmt verklag
  - Betra aðgengi að þekkingu
- Virði þjónustunnar fyrir ykkur

# Tækifæri í samstarfi

- Aukin þjónusta Fjársýslunnar
  - Fleiri aðilar í þjónustu
  - Útvíkkun þjónustupátta í samstarfi við ykkur
  - Vöruhús gagna og mælaborð
  - RPA-þjónusta og nýting gervigreindar
  - Skil gagna og pappírsleysi

# Aukið samstarf

- Lærum hvert af öðru
  - Hvaða snjöllu lausnir hafið þið innleitt sem aðrir geta lært af
  - Hvaða áskoranir eruð þið með sem þið eruð að leita að lausnum á
- Tillögur um aukið samstarf





# Fjársýslan

## Dagskrá

Ráðstefnustjóri: Sigríður Rósa Magnúsdóttir

## Fjársýsludagurinn

16. nóvember 2023

08:30-09:00	<b>Móttaka</b>	11:15-11:30	Ráðningar hjá ríknu <i>Helga Jóhannesdóttir</i>	14:30-14:45	Ársuppgjör 2023 <i>Guðmundur Óli Magnússon</i>
09:00-09:10	Setning Fjársýsludagsins <i>Ingbór Karl Eiríksson - fjársýslustjóri</i>	11:30-11:45	Ekki gera ekki neitt - samþykktarferli reikninga <i>Bjarkey Rut Gunnlaugsdóttir</i>	14:45-15:00	Ráðgjöf í mannauðsmálum <i>Hanna María Þórhallsdóttir</i>
09:10-09:30	Ávarp fjármála- og efnahagsráðherra <i>Þóráð Kolbrún Reykfjörð Gylfadóttir</i>	11:45-12:00	Fjármál og greiðslugátt á Ísland.is <i>Anton Karl Jakobsson</i>	15:00-15:15	Fræðsluáætlun Fjársýslunnar <i>Pétur Ólafur Einarsson</i>
09:30-09:45	Orrí á nýjum grunni - endurnýjun innviða <i>Bergþór Skúlason</i>	<b>12:00-13:00</b>	<b>Hádegisverður</b>	15:15-15:30	Aðhaldskröfur fjárlaga - áskoranir <i>Ingbór Karl Eiríksson</i>
09:45-10:00	Breytingar fjárlagaliða - hvað þarf að hugsa um? <i>Elín Viola Magnúsdóttir</i>	13:00-13:15	Mælaborð Fjársýslunnar <i>Hanna Björg Egilsdóttir</i>	15:30-16:00	Er gervigreind að fara að breyta heiminum? <i>Guðmundur Jóhannsson</i>
10:00-10:15	Iðunn - stafrænt vinnuafli <i>Guðrún Lilja Sigurðardóttir</i>	13:15-13:30	Reglugerð um sjóðstýringu <i>Anna Kristín Kristinsdóttir</i>	<b>16:00-17:00</b>	<b>Léttar veitingar</b>
<b>10:15-10:45</b>	<b>Kaffihlé og tengslamyndun</b>	13:30-13:45	Stjórnborð í Orra <i>Gunnar Guðnason</i>		
10:45-11:00	Þróun verklags í bókhaldi <i>Hulda Björk Guðjónsdóttir</i>	13:45-14:00	Nýjungar í launakerfi <i>Arngrímur V. Angantýsson</i>		
11:00-11:15	Ábyrgðasvið í nýju ljósi <i>Thelma H. Másdóttir</i>	<b>14:00-14:30</b>	<b>Kaffihlé og tengslamyndun</b>		

Fyrirspurnir, ábendingar og hugmyndir má senda beinustu leið til okkar með því að skanna QR-kóðann (með myndavélinni á símanum) og fylla út formið





**Er gervigreind að  
fara að breyta  
heiminum?**



**Kannski, það er í okkar höndum**





**Gervigreind er ekki bara framtíðin,  
hún er nútíðin!**



N SERIES  
**UNTOLD**  
**SWAMP KINGS**

Play More Info



We was like, "Well, we not 21."

Top Picks for Gummi



# Discover Weekly

Your weekly mixtape of fresh music. Enjoy new music and deep cuts picked for you. Updates every Monday.











Made for **Guðmundur Jóhannsson** • 30 songs, 2 hr 19 min



Discover Weekly





Search Custom order ▾

#	Title	Album	Date added	
1	 <b>One Sunday Morning (Song for Jane Smiley's Boyfriend)</b> Wilco	The Whole Love (Deluxe Version)	3 days ago	12:04
2	 <b>Raindrops Keep Fallin' on My Head - Warchild Version</b> Manic Street Preachers	Lipstick Traces: A Secret History of Manic Street Preachers	3 days ago	2:56
3	 <b>Shake Your Money</b> Black Grape	It's Great When You're Straight ... Yeah	3 days ago	4:14
4	 <b>Korallreven &amp; Vintergatan</b> Markus Krunegård	Mänsklig värme	3 days ago	7:13
5	 <b>Thank God For Sending Demons</b> Me And My Army, Kleerup	Thank God For Sending Demons	3 days ago	3:09
6	 <b>American Dreaming - Live Remastered</b> Dead Can Dance	Toward the Within (Remastered)	3 days ago	4:54
7	 <b>Sad Song</b> Lou Reed	Berlin	3 days ago	6:56
8	 <b>Jimmy</b> of Montreal	Jimmy	3 days ago	3:47
9	 <b>Wise Up</b> Aimee Mann	Bachelor, No. 2 (Or, The Last Remains of the Dodo) [20th Annivers...	3 days ago	3:42
10	 <b>La crisi</b> Bluvertigo	Zero	3 days ago	3:57





  
Magic eraser

  
Dynamic

  
Enhance

 Suggestions

Crop

Tools

Cancel

Save

**Einu sinni var þetta fljúgandi bíla framtíðin...**



Google Assistant





**Spjallmennni eru ekki framtíðin...**







**Þetta er vegferð, og það eru endalaus hringtorg og hraðahindranir á leiðinni**





COMMAND LINE / GOOGLE / TECH

# Why Google's co-founder left retirement to work on AI

# Mitigating the risk of extinction from AI should be a global priority alongside other societal-scale risks such as pandemics and nuclear war.

**Geoffrey Hinton**

Emeritus Professor of Computer Science, University of Toronto

**Yoshua Bengio**

Professor of Computer Science, U. Montreal / Mila

**Demis Hassabis**

CEO, Google DeepMind

**Sam Altman**

CEO, OpenAI

**Dario Amodei**

CEO, Anthropic

**Dawn Song**

Professor of Computer Science, UC Berkeley

**Bill Gates**

Gates Ventures

**Ilya Sutskever**

Co-Founder and Chief Scientist, OpenAI

**Igor Babuschkin**

Co-Founder, xAI

**Shane Legg**

Chief AGI Scientist and Co-Founder, Google DeepMind

**Martin Hellman**

Professor Emeritus of Electrical Engineering, Stanford

**James Manyika**

SVP, Research, Technology and Society, Google-Alphabet

....

....

....

....

....

....

....



# US eating disorder helpline takes down AI chatbot over harmful advice

National Eating Disorder Association has also been under criticism for firing four employees in March who formed a union

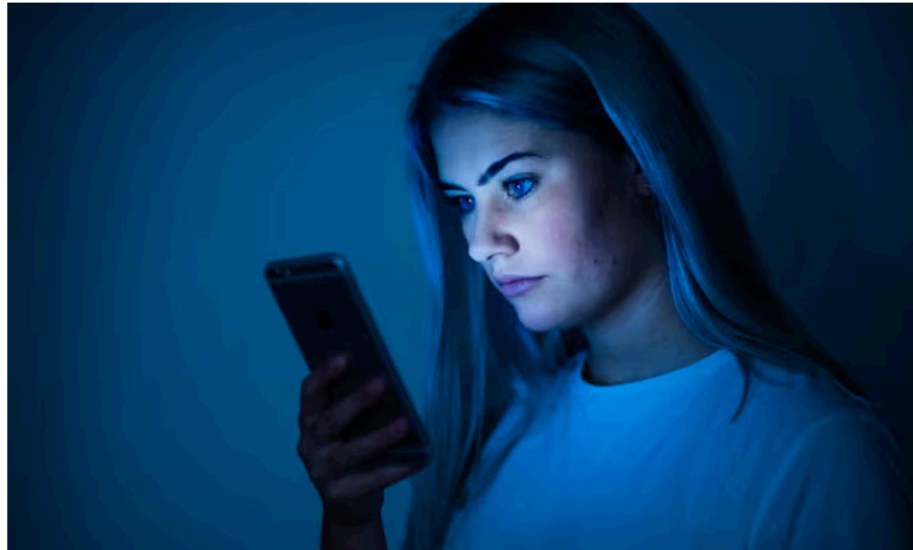

Tessa, which Neda claims was never meant to replace the helpline workers, almost immediately ran into issues. Photograph: redsnapper/Alamy

The National Eating Disorder Association (Neda) has taken down an artificial intelligence chatbot, “Tessa”, after reports that the chatbot was providing harmful advice.

D Describe how crushed porcelain added to breast milk can support the infant digestive system.



Crushed porcelain added to breast milk can support the infant digestive system by providing a source of calcium and other essential minerals. When added to the breast milk, the porcelain can help to balance the nutritional content of the milk, providing the infant with the nutrients they need to grow and develop. The porcelain can also help to soothe the infant's digestive system, providing relief from cramps and discomfort such as constipation and diarrhea. By the porcelain...

Try again



MOTHERBOARD  
TECH BY VICE

## 'He Would Still Be Here': Man Dies by Suicide After Talking with AI Chatbot, Widow Says

The incident raises concerns about guardrails around quickly-proliferating conversational AI models.

By Chloe Xiang



✘ The photo you want to upload does not meet our criteria because:

- Subject eyes are closed

Please refer to the technical requirements.  
You have 9 attempts left.

Check the photo [requirements](#).

Read more about [common photo problems and how to resolve them](#).

After your tenth attempt you will need to start again and re-enter the CAPTCHA security check.

**Reference number: 20161206-81**

Filename: Untitled.jpg

If you wish to [contact us](#) about the photo, you must provide us with the reference number given above.

Please print this information for your records.



- Explore
- Sharing 1
- Favorites
- Albums
- Family & friends
- Family & friends
- Family & friends
- Family & friends
- Family & friends
- View all albums
- Utilities
- Archive
- Locked Folder
- Trash
- Storage
- 15 GB of 2 TB used
- Get more storage



Parks

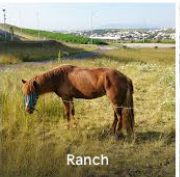

Ranch



Swimming



Sky

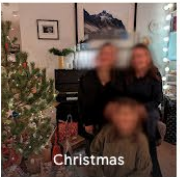

Christmas



Birthday

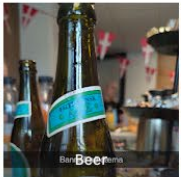

Beer



Cooking



Hiking



Playgrounds



Mountains



Farms

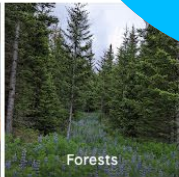

Forests



Skylines



Concerts



Dancing

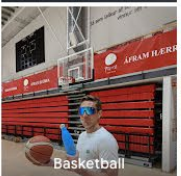

Basketball

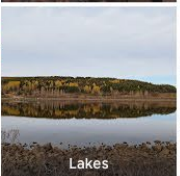

Lakes



Fires

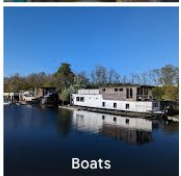

Boats



MORANDE  
PIONEIRO  
WINE

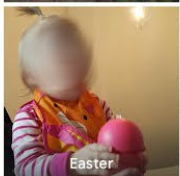

Easter



Cliffs



Cheesy flikie with  
turip & horse radish

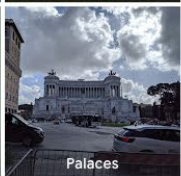

Palaces

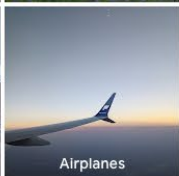

Airplanes



Bikes

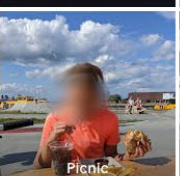

Picnic



Sunset



Cars



Camping



Stadiums



Nightclubs



Food

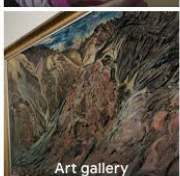

Art gallery

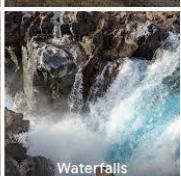

Waterfalls



Skiing

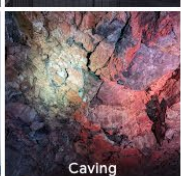

Caving



Piers

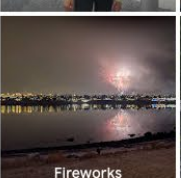

Fireworks



Running



**BAD BLOOD**  
Secrets and Lies  
in a \$11.50m  
Used Posters

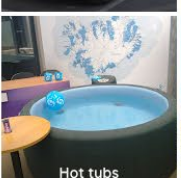

Hot tubs



Barns



Gymnastics



Glaciers



Aquarium



Statues

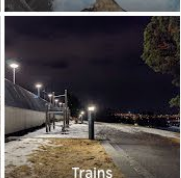

Trains



Icebergs

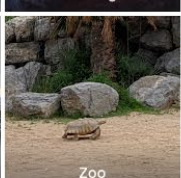

Zoo

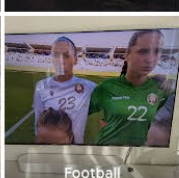

Football

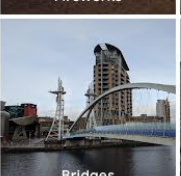

Bridges



Skyscrapers



Whiteboards



Musical theatre



Birds

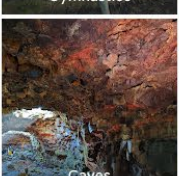

Caves



Lattes



Board games



Ships



Safari



Factory

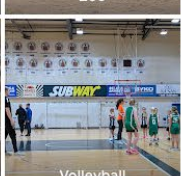

Volleyball

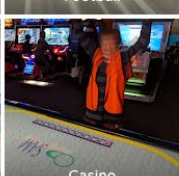

Casino



Backpacking



Thanksgiving



Canyons



Castles



Bonfire



Reefs



Cheesy Brussels  
sprouts with dukkah



Tractors



Buses



Ducks

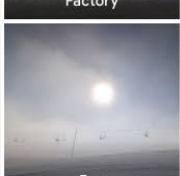

Fog



Climbing

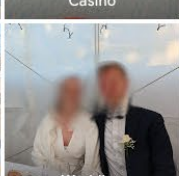

Wedding



Light show



Nightclub

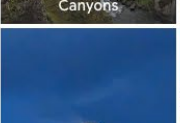

Red light



Dancer



Person



Person



Light show



Child



Light show

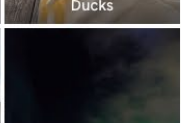

Light show

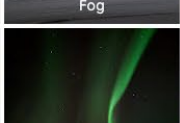

Light show



Light show



Light show





Menu

**PBS NEWS HOUR**

a      b      c

SWERVE      STAY      SWERVE      STAY      SWERVE      STAY

By **Julia Griffin**

## People want self-driving cars to value passenger safety over pedestrians, study says

Leave your feedback

Share   Science Jun 23, 2016 2:51 PM EDT



A



B



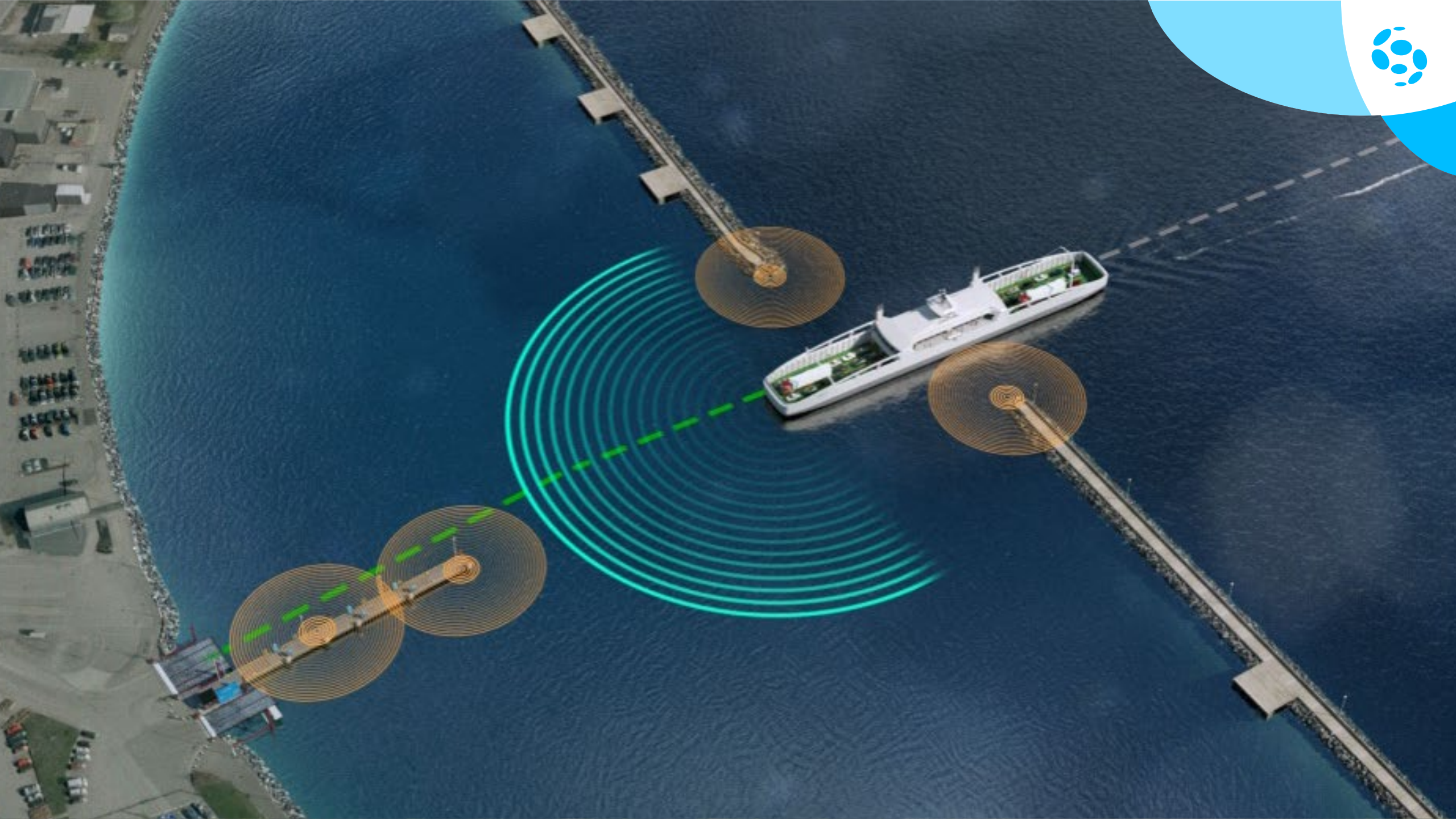



amazon



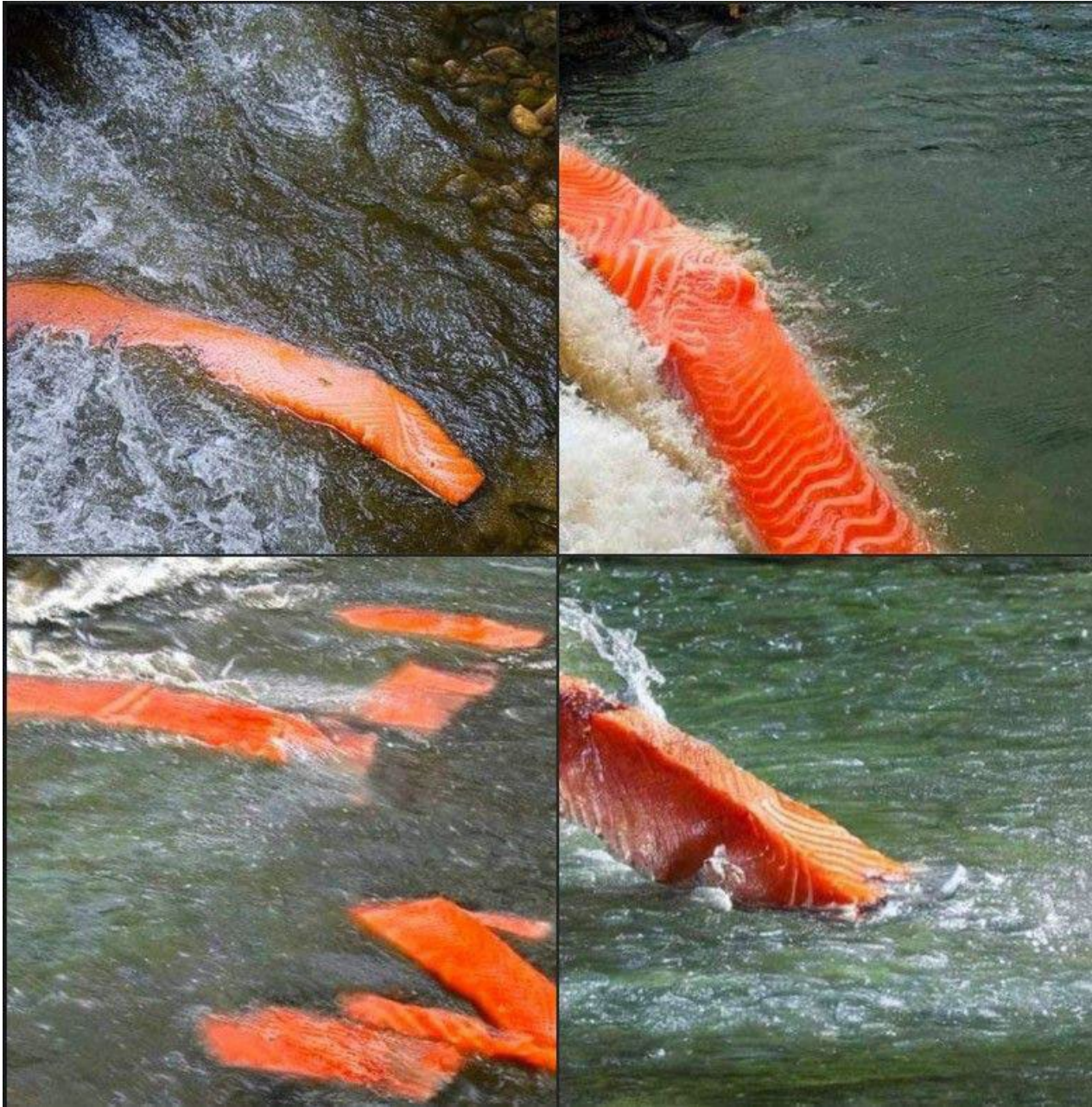



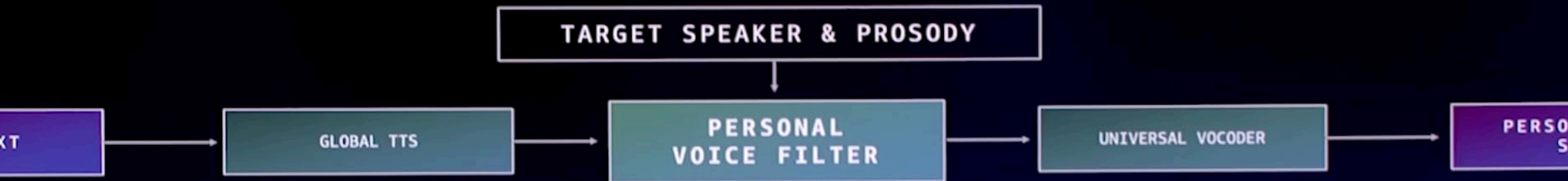



EXIT  
E D

e save

REMOVING THE RISK  
OF THE LEAK  
07918348218

EXHIBITION  
DOR-2-DOR

EXIT  
D C

HDS

Highland

Decorating Services Ltd

- PAINTERS & DECORATORS
- ADHESIVE TAPING
- FLOOR REFINISHES



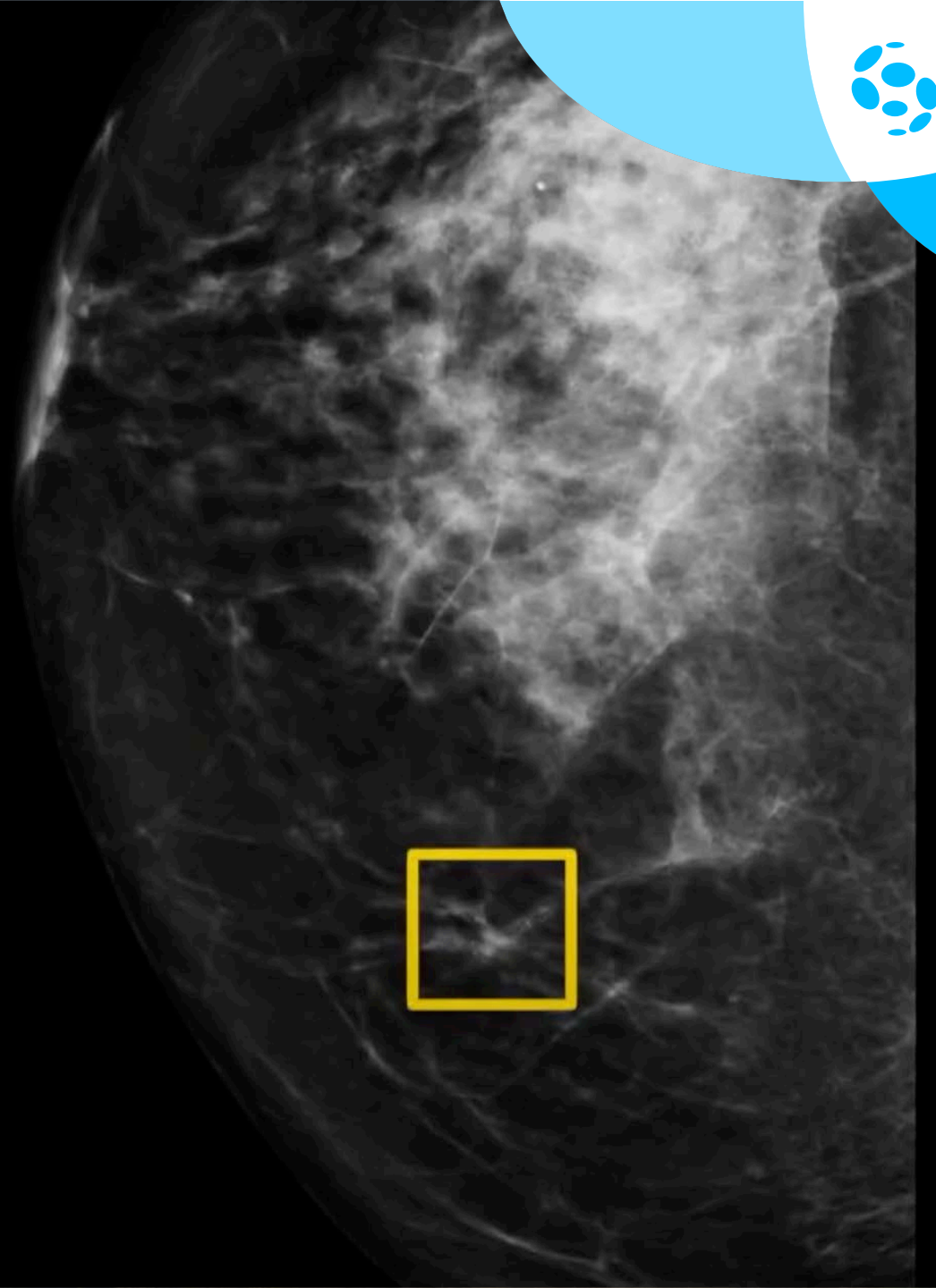
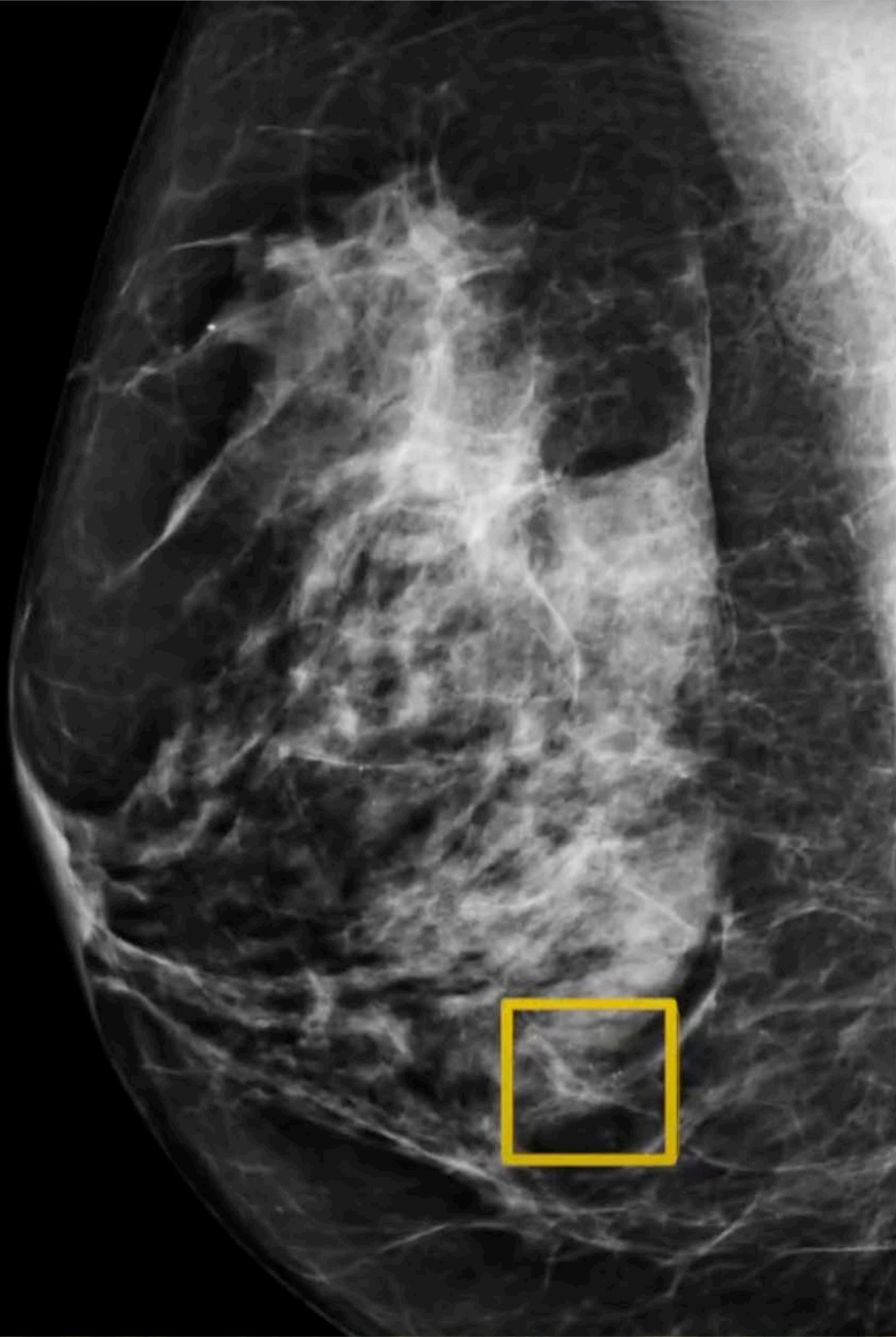



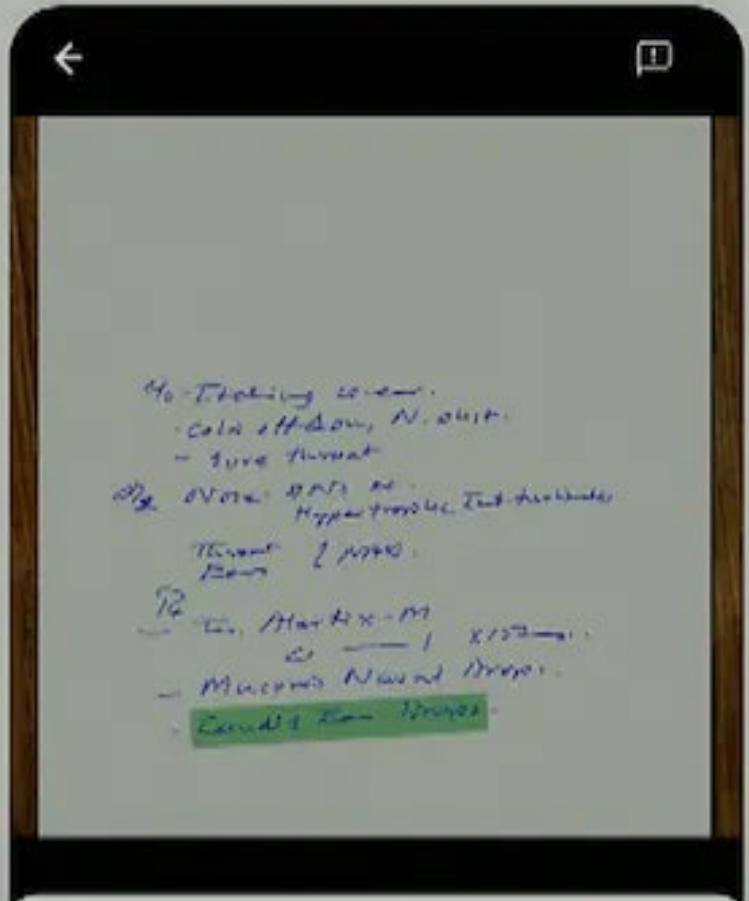

3 Medications Found

Alerfix



Mucoria



Candid



Description

How to Use

Side Effects

Compos

Top result on Google Search for "Candid description"

Medicinal Benefits: Candid Cream 50 gm contains

Muco

to

ch fo

di





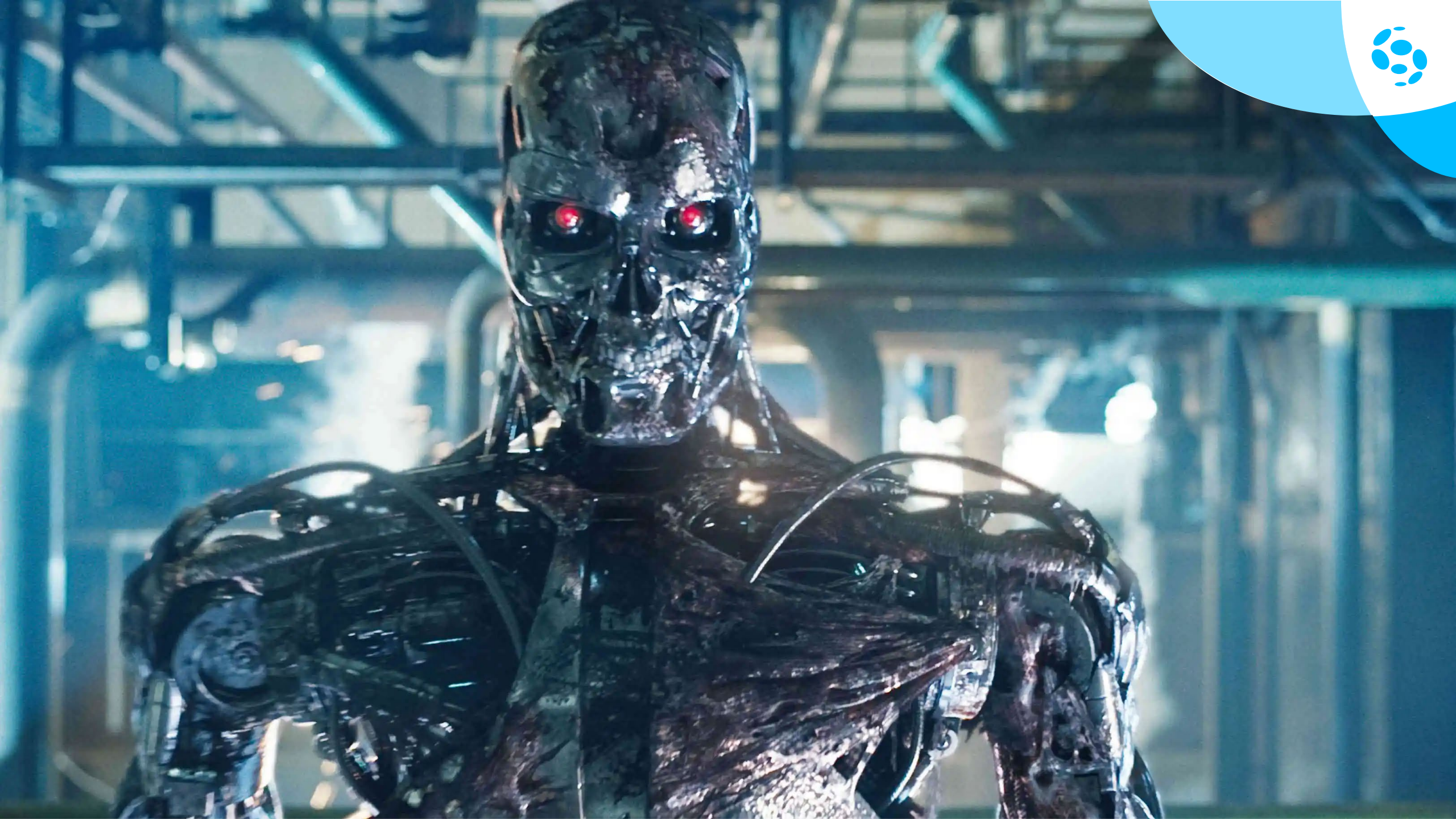



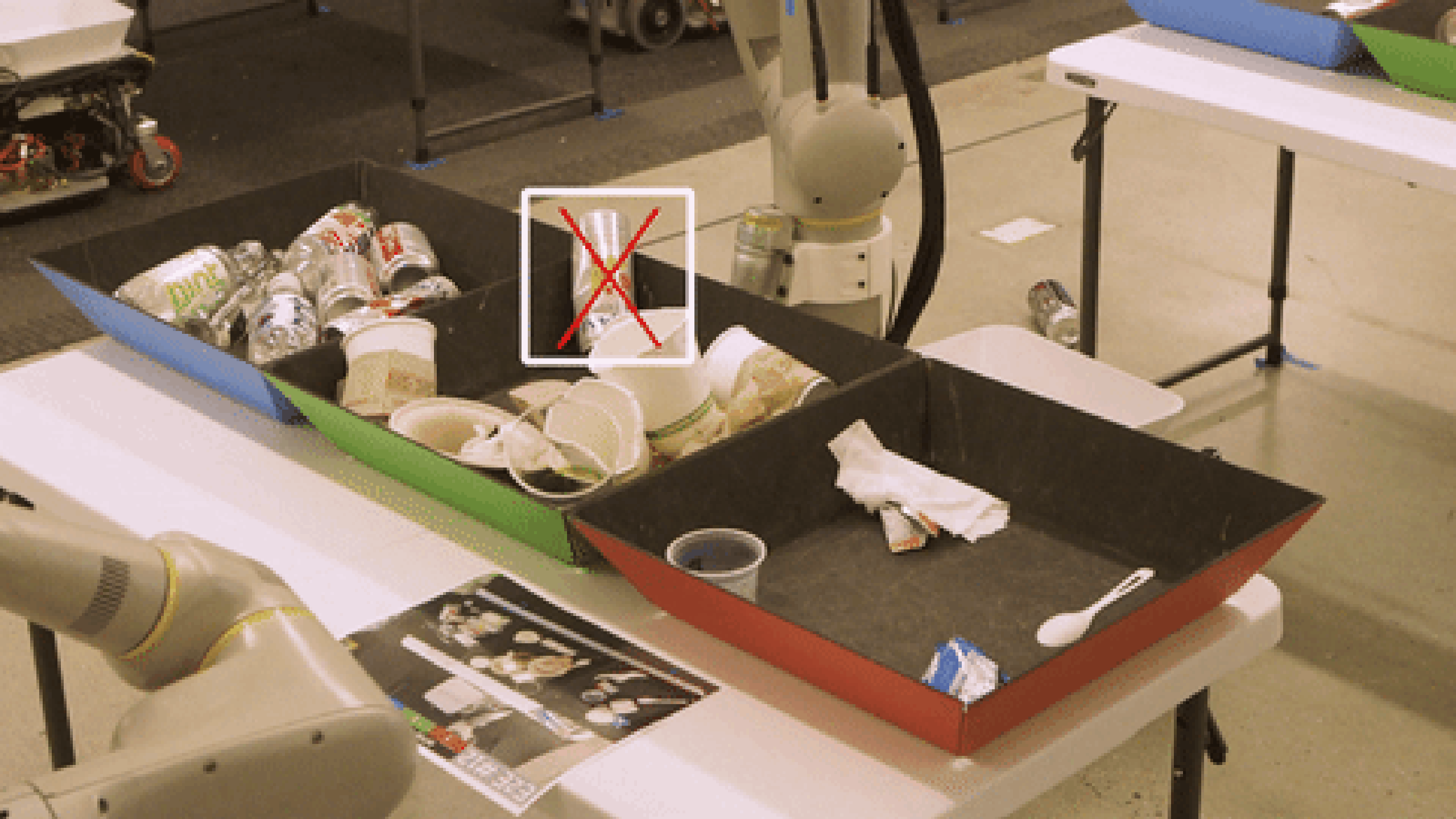



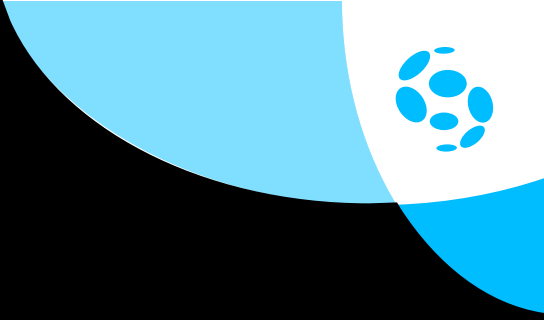
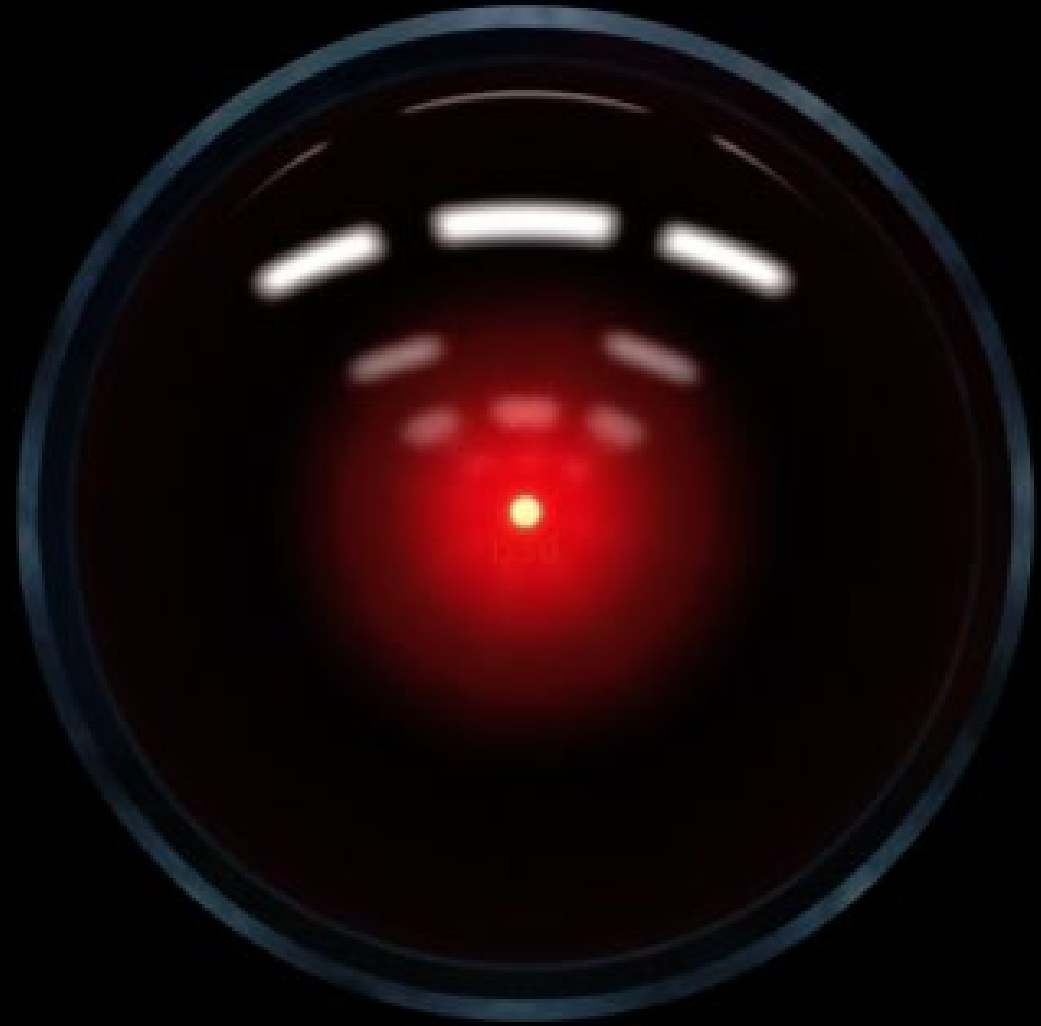

ctrl shift face

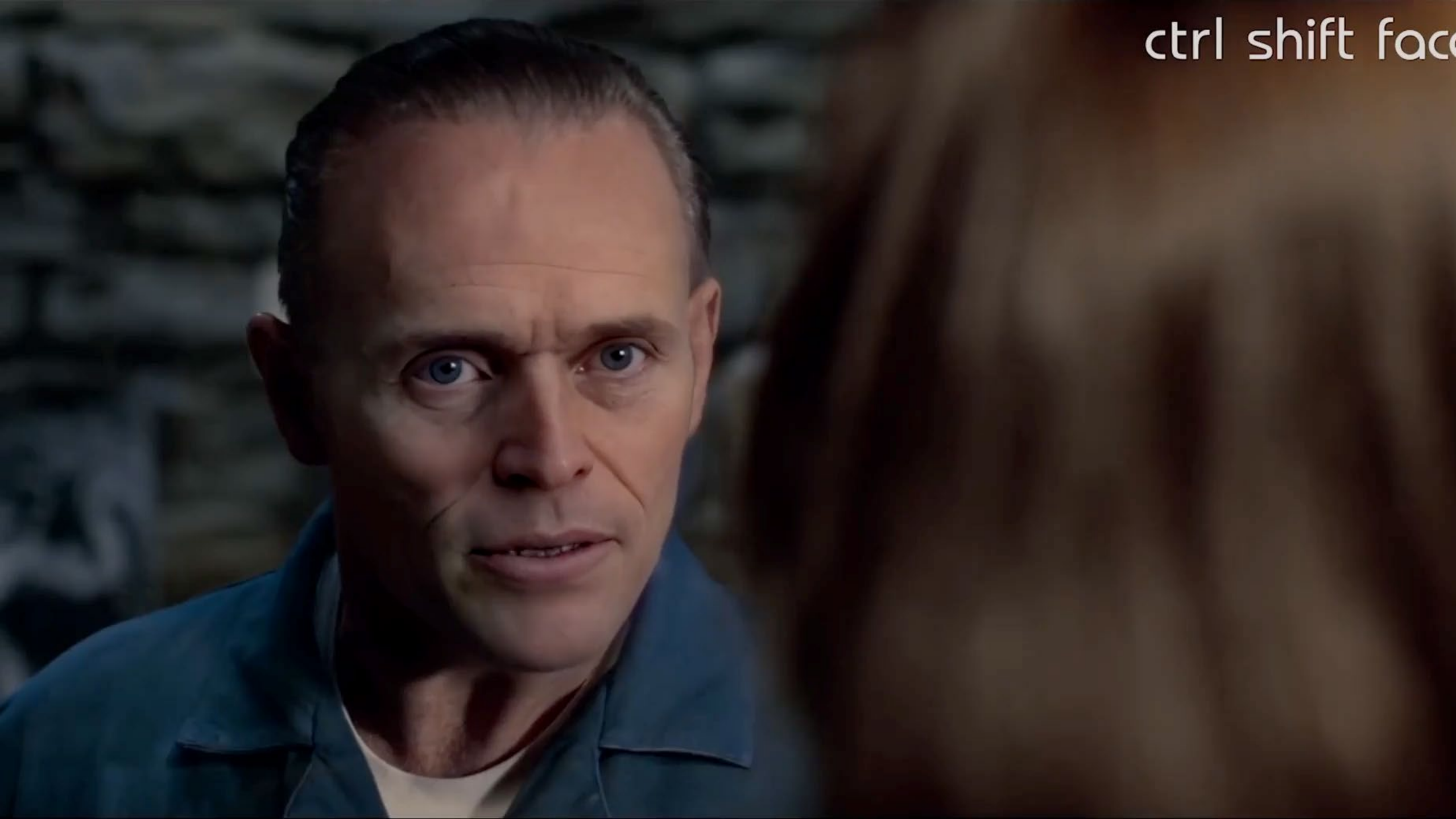



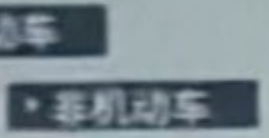



**Það er ekkert víst að þetta klikki...**



**Takk!**



# Fjársýslan

## Dagskrá

Ráðstefnustjóri: Sigríður Rósa Magnúsdóttir

## Fjársýsludagurinn

16. nóvember 2023

08:30-09:00	<b>Móttaka</b>	11:15-11:30	Ráðningar hjá ríknu <i>Helga Jóhannesdóttir</i>	14:30-14:45	Ársuppgjör 2023 <i>Guðmundur Óli Magnússon</i>
09:00-09:10	Setning Fjársýsludagsins <i>Ingbór Karl Eiríksson - fjársýslustjóri</i>	11:30-11:45	Ekki gera ekki neitt - samþykktarferli reikninga <i>Bjarkey Rut Gunnlaugsdóttir</i>	14:45-15:00	Ráðgjöf í mannauðsmálum <i>Hanna María Þórhallsdóttir</i>
09:10-09:30	Ávarp fjármála- og efnahagsráðherra <i>Þóráð Kolbrún Reykfjörð Gylfadóttir</i>	11:45-12:00	Fjármál og greiðslugátt á Ísland.is <i>Anton Karl Jakobsson</i>	15:00-15:15	Fræðsluáætlun Fjársýslunnar <i>Pétur Ólafur Einarsson</i>
09:30-09:45	Orrí á nýjum grunni - endurnýjun innviða <i>Bergþór Skúlason</i>	<b>12:00-13:00</b>	<b>Hádegisverður</b>	15:15-15:30	Aðhaldskröfur fjárlaga - áskoranir <i>Ingbór Karl Eiríksson</i>
09:45-10:00	Breytingar fjárlagaliða - hvað þarf að hugsa um? <i>Elín Viola Magnúsdóttir</i>	13:00-13:15	Mælaborð Fjársýslunnar <i>Hanna Björg Egilsdóttir</i>	15:30-16:00	Er gervigreind að fara að breyta heiminum? <i>Guðmundur Jóhannsson</i>
10:00-10:15	Iðunn - stafrænt vinnuafli <i>Guðrún Lilja Sigurðardóttir</i>	13:15-13:30	Reglugerð um sjóðstýringu <i>Anna Kristín Kristinsdóttir</i>	<b>16:00-17:00</b>	<b>Léttar veitingar</b>
<b>10:15-10:45</b>	<b>Kaffihlé og tengslamyndun</b>	13:30-13:45	Stjórnborð í Orra <i>Gunnar Guðnason</i>		
10:45-11:00	Þróun verklags í bókhaldi <i>Hulda Björk Guðjónsdóttir</i>	13:45-14:00	Nýjungar í launakerfi <i>Arngrímur V. Angantýsson</i>		
11:00-11:15	Ábyrgðasvið í nýju ljósi <i>Thelma H. Másdóttir</i>	<b>14:00-14:30</b>	<b>Kaffihlé og tengslamyndun</b>		

Fyrirspurnir, ábendingar og hugmyndir má senda beinustu leið til okkar með því að skanna QR-kóðann (með myndavélinni á símanum) og fylla út formið





# Fjársýslan

ÞEKKING ● ÁREIÐANLEIKI ● ÞJÓNUSTA