

ottobock.

Movilidad.
Soluciones de movilidad.



Movilidad.

Soluciones de movilidad.

Descubre la libertad de movimiento con las innovadoras soluciones de movilidad de Ottobock. Diseñadas para brindar comodidad, seguridad y calidad, nuestras sillas de ruedas y nuestros dispositivos para la movilidad están pensados para adaptarse a las necesidades individuales de cada usuario.

Con tecnología de vanguardia y un enfoque centrado en la accesibilidad, Ottobock se compromete a mejorar la vida de las personas con movilidad reducida.

Contenido.

Sillas de ruedas manuales	04
Sillas de ruedas manuales para uso activo	
Sillas de ruedas estándar	
Deportes y actividades al aire libre	
Sillas de ruedas electrónicas	48
Dispositivos pediátricos	66
Buggies	
Sillas de ruedas para niños	
Ayudas para caminar	
Sedestación y posicionamiento	88
Bases de movilidad	

Para conocer más detalles sobre nuestras soluciones de movilidad >



www.ottobock.es









Movilidad.

Sillas de ruedas manuales.

Contenido.

Sillas de ruedas para uso activo

Avantgarde	06
Zenit.....	14
Motus	22
Ventus.....	30

Sillas de ruedas estándar

Start 4.....	32
--------------	----

Deportes y actividades al aire libre

Silla de ruedas Multisport	46
----------------------------------	----

Sillas de ruedas manuales para uso activo.

Familia Avantgarde.

Convincentemente ligera.

Todos los usuarios de sillas de ruedas tienen sus propias necesidades y sus propios retos que superar en el día a día. Con más de 2,4 millones de posibilidades de combinación, la Avantgarde convence con una increíble diversidad y flexibilidad y la calidad acreditada de Ottobock. Ya sea en el día a día organizado, durante el tiempo de ocio activo o al viajar a países lejanos: la silla de ruedas activa se adapta al usuario y no al revés. La familia de productos consta de varios modelos, todos ellos 'made in Germany'.

Ligereza



Dimensiones de plegado mínimas: 27 cm



Adaptador de la rueda trasera



Adaptador de las ruedas delanteras



Bolsa para el respaldo





Familia Avantgarde.

Convincentemente ligera.



Referencia 480F160=0_C

Avantgarde 4 DS

Diseño ligero con reposapiés en una pieza.

Características principales

- Adaptador de rueda delantera ajustable
- Adaptador de rueda de accionamiento ajustable
- Pequeño tamaño de plegado
- Chasis de tubo de aluminio
- Tapicería de respaldo adaptable
- Elección de los desplazamientos del chasis
- Freno de palanca
- Llantas huecas con ejes de liberación rápida
- Homologado para el transporte en vehículos para el transporte de personas con movilidad reducida (según ISO 7176-19)

Opciones adicionales

- Acolchado del asiento y del respaldo optimizado para un peso reducido
- Tubos de soporte del respaldo curvados a medida
- Cruceta CLT (-300 g)
- Llantas ultraligeras con ejes de extracción rápida
- Prolongación de la distancia entre ejes, incluido el adaptador de bloqueo de la rueda
- Suspensión

Avantgarde 4 DS

Anchura de asiento	320-520 mm
Altura de asiento delantera / trasera	380-540 / 360-510 mm
Profundidad de asiento	360-540 mm
Longitud total	720-1,135 mm
Anchura total	490-725 mm
Altura total	580-1,100 mm
Tamaño de plegado desde	260 mm
Altura del respaldo	250-550 mm
Longitud de pantorrilla	160-550 mm
Ángulo anterior del chasis	70° / 80°
Peso desde aprox.	8.7 kg
Carga máx.	100 / 140 kg



Referencia 480F160=0_C

Avantgarde 4 DV

Diseño ligero con reposapiés desmontables y abatibles.

Características principales

- Reposapiés desmontables y abatibles
- Adaptador de rueda delantera ajustable
- Adaptador de rueda de accionamiento ajustable
- Tamaño de plegado reducido
- Chasis tubular de aluminio
- Tapicería de respaldo adaptable
- Elección de acodado del chasis
- Freno de palanca
- Llantas huecas con ejes de extracción rápida
- Homologado para el transporte en vehículos para el transporte de personas con movilidad reducida (según ISO 7176-19)

Opciones adicionales

- Acolchado del asiento y del respaldo optimizado para un peso reducido
- Tubos de soporte del respaldo curvados a medida
- Cruceta CLT (-300 g)
- Llantas ultraligeras con ejes de extracción rápida
- Prolongación de la distancia entre ejes, incluido el adaptador de bloqueo de la rueda
- Suspensión
- Prolongación de la palanca de freno, fija o desmontable

Avantgarde 4 DV

Anchura de asiento	320–520 mm
Altura delantera / trasera de asiento	380–540 / 360–510 mm
Profundidad de asiento	360–540 mm
Longitud total	720–1,135 mm
Anchura total	490–725 mm
Altura total	580–1,100 mm
Tamaño de plegado desde	260 mm
Altura del respaldo	250–550 mm
Longitud de pantorrilla	160–550 mm
Ángulo anterior del chasis	75°
Peso desde aprox.	9.7 kg
Carga máx.	100 / 140 kg



Referencia 480F45=50000_K

Avantgarde XXL 2

Silla de ruedas plegable para uso activo / silla de ruedas adaptable.

Características principales

- Chasis tubular de aluminio con doble cruceta
- Tapicería de respaldo adaptable
- Los tubos del respaldo pueden ajustarse a diferentes alturas
- Elección del acodado del chasis
- Tapicería del asiento con inserción reforzada
- Llantas huecas reforzadas con ejes de extracción rápida
- Bloqueo de las ruedas con palanca de empuje
- Reposapiés abatibles hacia dentro y hacia fuera
- Placa de pie de aluminio de panel individual

Opciones adicionales

- Cinturón pélvico
- Mesa de terapia
- Varias opciones de manillares, paneles laterales, frenos / extensiones de palanca de freno, reposapiés, aros de agarre y protectores de radios
- Freno para el acompañante (freno de tambor)
- Soporte para muletas con ayuda a la inclinación
- Antivuelco

Avantgarde XXL 2

Anchura de asiento	460–620 mm
Altura delantera / trasera de asiento	440–530 / 410–530 mm
Profundidad de asiento	400–560 mm
Longitud total	790–1,140 mm
Anchura total	695–850 mm
Altura total	700–1,035 mm
Tamaño de plegado	320 mm
Altura del respaldo	250–500 mm
Longitud de la pantorrilla	320–490 mm
Peso desde aprox.	17 kg
Carga máx.	180 kg

Avantgarde 4DS.

Diseño ligero con reposapiés en una pieza.

Referencia 480F160=0_C



Características principales

- Adaptador de rueda delantera ajustable
- Adaptador de rueda de accionamiento ajustable
- Pequeño tamaño de plegado
- Chasis de tubo de aluminio
- Tapicería de respaldo adaptable
- Elección de los desplazamientos del chasis
- Freno de palanca
- Llantas huecas con ejes de liberación rápida
- Homologado para el transporte en vehículos para el transporte de personas con movilidad reducida (según ISO 7176-19)

Opciones adicionales

- Acolchado del asiento y del respaldo optimizado para un peso reducido
- Tubos de soporte del respaldo curvados a medida
- Cruceta CLT (-300 g)
- Llantas ultraligeras con ejes de extracción rápida
- Prolongación de la distancia entre ejes, incluido el adaptador de bloqueo de la rueda
- Suspensión

Datos técnicos Avantgarde 4 DS

Anchura de asiento	320-520 mm
Altura de asiento delantera / trasera	380-540 / 360-510 mm
Profundidad de asiento	360-540 mm
Longitud total	720-1,135 mm
Anchura total	490-725 mm
Altura total	580-1,100 mm
Tamaño de plegado desde	260 mm
Altura del respaldo	250-550 mm
Longitud de pantorrilla	160-550 mm
Ángulo anterior del chasis	70° / 80°
Peso desde aprox.	8.7 kg
Carga máx.	100 / 140 kg

Avantgarde XXL 2.

Plegable con aspecto de chasis rígido.

Referencia 480F45=50000_K



Datos técnicos Avantgarde XXL 2

Anchura de asiento	460–620 mm
Altura delantera/trasera de asiento	440–530 / 410–530 mm
Profundidad de asiento	400–560 mm
Longitud total	790–1,140 mm
Anchura total	695–850 mm
Altura total	700–1,035 mm
Tamaño de plegado	320 mm
Altura del respaldo	250–500 mm
Longitud de la pantorrilla	320–490 mm
Peso desde aprox.	17 kg
Carga máx.	180 kg

Características principales

- Reposapiés desmontables y abatibles
- Adaptador de rueda delantera ajustable
- Adaptador de rueda de accionamiento ajustable
- Tamaño de plegado reducido
- Chasis tubular de aluminio
- Tapicería de respaldo adaptable
- Elección de acodado del chasis
- Freno de palanca
- Llantas huecas con ejes de extracción rápida
- Homologado para el transporte en vehículos para el transporte de personas con movilidad reducida (según ISO 7176-19)

Opciones adicionales

- Acolchado del asiento y del respaldo optimizado para un peso reducido
- Tubos de soporte del respaldo curvados a medida
- Cruceta CLT (-300 g)
- Llantas ultraligeras con ejes de extracción rápida
- Prolongación de la distancia entre ejes, incluido el adaptador de bloqueo de la rueda
- Suspensión
- Prolongación de la palanca de freno, fija o desmontable

Avantgarde 4 DV.



Bolsillo integrado en el tapizado de respaldo.

Datos técnicos Avantgarde 4 DV

Anchura de asiento	320–520 mm
Altura delantera / trasera de asiento	380–540 / 360–510 mm
Profundidad de asiento	360–540 mm
Longitud total	720–1,135 mm
Anchura total	490–725 mm
Altura total	580–1,100 mm
Tamaño de plegado desde	260 mm
Altura del respaldo	250–550 mm
Longitud de pantorrilla	160–550 mm
Ángulo anterior del chasis	75°
Peso desde aprox.	9.7 kg
Carga máx.	100 / 140 kg

Referencia 480F160=0_C

Acolchado del asiento y del respaldo optimizado para un peso reducido

Reposapiés desmontables y abatibles

Visita nuestra web para conocer más sobre la **Familia Avantgarde.** >



Avantgarde 4DV.

Diseño ligero con reposapiés desmontables y abatibles.

La **Avantgarde 4DV** destaca por su tamaño de plegado extremadamente reducido, solo ocupa 27 cm. Por lo que la convierte en la perfecta compañera de viaje para los usuarios de sillas de rueda

Personalizable en color y en detalles, ofrece a los usuarios de sillas de ruedas activos una amplia variedad de opciones que se adaptan a las necesidades individuales.

- Tubos de soporte del respaldo curvados a medida

- Cruceta CLT (-300 g)
- Llantas ultraligeras con ejes de extracción rápida
- Prolongación de la distancia entre ejes, incluido el adaptador de bloqueo de la rueda
- Suspensión
- Prolongación de la palanca de freno, fija o desmontable

Características

- Reposapiés desmontables y abatibles
- Adaptador de rueda delantera ajustable
- Adaptador de rueda de accionamiento ajustable
- Tamaño de plegado reducido
- Chasis tubular de aluminio
- Tapicería de respaldo adaptable
- Elección de acodado del chasis
- Freno de palanca
- Llantas huecas con ejes de extracción rápida
- Homologado para el transporte en vehículos para el transporte de personas con movilidad reducida (según ISO 7176-19)



Familia Zenit.

Estética y ligera.

Cuando se tiene una silla de ruedas moderna y plegable con un chasis rígido, ciertamente se puede esperar que sea extremadamente flexible cuando se trata de adaptarse a la vida cotidiana. Teniendo en cuenta que a menudo hay poco tiempo para desplegar la silla de ruedas al llegar a destino, la Zenit sólo requiere una mano y está lista para salir en poco tiempo.

Plegable



Reposapiés con soporte de fijación patentado.



Respaldo abatible y regulable en ángulo.



Ajuste de la distancia entre ejes



Ajuste preciso en las ruedas delanteras para evitar el desequilibrio.





Familia Zenit.

Estética y ligera.



Referencia 480F160=1_C

Zenit

Estéticamente ligera.

Características principales

- Silla de ruedas plegable con el aspecto y las características de conducción de una silla de ruedas de chasis rígido
- Sistema de plegado Easy-Go
- Placa de reposapiés abatible
- Elección del acodado del chasis
- Piezas laterales: aluminio o carbono
- Freno de palanca
- Llanta hueca con ejes de extracción rápida
- Posición ajustable de la rueda de accionamiento

Opciones adicionales

- Tubo del chasis, pieza lateral y placas de pie de aluminio o carbono
- Posición de la rueda de accionamiento permanentemente soldada
- Tubos de soporte del respaldo curvados a la medida
- Freno de palanca/tijera
- Bloqueo para el reposapiés

Zenit

Anchura de asiento	320-460 mm
Altura delantera/trasera de asiento	380-540 / 370-500 mm
Profundidad de asiento	360-500 mm
Longitud total	640-1,040 mm
Anchura total	495-710 mm
Altura total	620-1,000 mm
Tamaño de plegado desde	330 mm
Altura del respaldo	250-500 mm
Longitud de pantorrilla	280-510 mm
Ángulo anterior del chasis	75° / 85°
Peso desde aprox.	8.9 kg
Carga máx.	120 kg



Referencia 480F160=1_C

Zenit CLT

Estabilidad y comodidad en cada movimiento.

Características principales

- Silla de ruedas plegable con el aspecto y las características de conducción de una silla de ruedas de chasis rígido
- Sistema de plegado Easy-Go
- Elección del acodado del chasis
- Componentes permanentemente soldados (soporte trasero, rueda de accionamiento, rueda delantera así como la conexión del freno y el dispositivo de fijación del panel lateral)
- Paneles laterales: aluminio o carbono
- Freno de palanca
- Llanta hueca con ejes de extracción rápida
- Posición ajustable de la rueda motriz

Opciones adicionales

- Panel lateral y reposapiés de aluminio o carbono
- Longitud de la pantorrilla ajustable o soldada permanentemente
- Varios lotes de colores para la llanta de la rueda de accionamiento y la horquilla de la rueda guía
- Freno de palanca/tijera

Zenit CLT

Anchura de asiento	320-460 mm
Altura delantera/trasera de asiento	380-540 / 370-500 mm
Profundidad de asiento	360-500 mm
Longitud total	640-1,040 mm
Anchura total	495-710 mm
Altura total	620-1,000 mm
Tamaño de plegado	330 mm
Altura del respaldo	250-500 mm
Longitud de la pantorrilla	280-510 mm
Ángulo anterior del chasis	75° / 85°
Peso desde aprox.	7.9 kg
Carga máx.	100 kg



Referencia 480F160=1_AA04_C

Zenit R

Gama alta, elegante y configurable.

Características principales

- Centro de gravedad ajustado al milímetro
- Altura de asiento y longitud de la pantorrilla ajustables
- Ángulo de respaldo ajustable
- Fijación patentada de la rueda delantera, ajustable y suave
- Respaldo plegable con tapicería ajustable y manillares de empuje abatibles

Opciones adicionales

- Tubo del chasis, panel lateral y placa de reposapiés de aluminio o carbono
- Varios acodados anteriores de chasis a elegir
- Varias opciones de tapicería de respaldo, manillares de empuje, paneles laterales, aros de agarre, llantas, ruedas guía y reposapiés
- Freno de palanca/tijera
- Wheelblades

Zenit

Anchura de asiento	320–460 mm
Altura delantera/trasera de asiento	380–540 / 370–500 mm
Profundidad de asiento	360–500 mm
Longitud total	640–1,040 mm
Anchura total	495–710 mm
Altura total	620–1,050 mm
Altura de respaldo	250–500 mm
Longitud de pantorrilla	280–510 mm
Ángulo anterior del chasis	75° / 85°
Peso de transporte (sin ruedas motrices) desde aprox.	6.0 kg
Peso desde aprox.	8.5 kg
Carga máx.	120 kg



Referencia 480F160=1_AA05_C

Zenit R CLT

Estable y eficiente.

Características principales

- Componentes permanentemente soldados:
 - Respaldo
 - Conexión de la rueda de accionamiento
 - Fijación de la ruedas guía
 - Longitud de la pantorrilla (opcionalmente ajustable)
 - Dispositivo de fijación del panel lateral
- Centro de gravedad ajustable posteriormente en ± 12 mm

Opciones adicionales

- Panel lateral y reposapiés de aluminio o carbono
- Varios acodados anteriores de chasis
- Varios conjuntos de colores para la llanta y la horquilla de la rueda guía
- Freno de palanca/tijera
- Wheelblades

Zenit R CLT

Anchura de asiento	320–460 mm
Altura delantera/trasera de asiento	380–540 / 370–500 mm
Profundidad de asiento	360–500 mm
Longitud total	640–1,040 mm
Anchura total	495–710 mm
Altura total	620–1,050 mm
Altura del respaldo	250–500 mm
Longitud de pantorrilla	280–510 mm
Ángulo anterior del chasis	75° / 85°
Peso de transporte (sin ruedas motrices) desde aprox.	4.9 kg
Peso desde aprox.	7.4 kg
Carga máx.	100 kg

Zenit.

Estéticamente ligera.

Referencia 480F160=1_C



Datos técnicos Zenit

Anchura de asiento	320-460 mm
Altura delantera/trasera de asiento	380-540 / 370-500 mm
Profundidad de asiento	360-500 mm
Longitud total	640-1,040 mm
Anchura total	495-710 mm
Altura total	620-1,000 mm
Tamaño de plegado desde	330 mm
Altura del respaldo	250-500 mm
Longitud de pantorrilla	280-510 mm
Ángulo anterior del chasis	75° / 85°
Peso desde aprox.	8.9 kg
Carga máx.	120 kg

La silla de ruedas activa Zenit es una silla de ruedas plegable que, sin embargo, cautiva con el aspecto y el comportamiento de conducción de una silla de ruedas de chasis rígido. El sistema de plegado patentado Easy-Go permite desplegarla fácilmente. Junto con el respaldo abatible, el mecanismo de plegado constituye la combinación única para lograr unas dimensiones reducidas.

Características principales

- Silla de ruedas plegable con el aspecto y las características de conducción de una silla de ruedas de chasis rígido
- Sistema de plegado Easy-Go
- Placa de reposapiés abatible
- Elección del acodado del chasis
- Piezas laterales: aluminio o carbono
- Freno de palanca
- Lanta hueca con ejes de extracción rápida
- Posición ajustable de la rueda de accionamiento

Opciones adicionales

- Tubo del chasis, pieza lateral y placas de pie de aluminio o carbono
- Posición de la rueda de accionamiento permanentemente soldada
- Tubos de soporte del respaldo curvados a la medida
- Freno de palanca/tijera
- Bloqueo para el reposapiés

Zenit CLT.

Estabilidad y comodidad en cada movimiento.

Referencia 480F160=1_C



Datos técnicos Zenit CLT

Anchura de asiento	320-460 mm
Altura delantera/trasera de asiento	380-540 / 370-500 mm
Profundidad de asiento	360-500 mm
Longitud total	640-1,040 mm
Anchura total	495-710 mm
Altura total	620-1,000 mm
Tamaño de plegado	330 mm
Altura del respaldo	250-500 mm
Longitud de la pantorrilla	280-510 mm
Ángulo anterior del chasis	75° / 85°
Peso desde aprox.	7.9 kg
Carga máx.	100 kg

Además de por su sistema de plegado innovador, la Zenit CLT se caracteriza por sus componentes soldados de forma permanente, lo que ofrece un comportamiento de conducción más estable aún. Tanto el centro de gravedad, el respaldo y la unión de las ruedas delanteras como la unión del freno y el alojamiento de las piezas laterales de la silla de ruedas de chasis abierto están soldados permanentemente.

Características principales

- Silla de ruedas plegable con el aspecto y las características de conducción de una silla de ruedas de chasis rígido
- Sistema de plegado Easy-Go
- Elección del acodado del chasis
- Componentes permanentemente soldados (soporte trasero, rueda de accionamiento, rueda delantera así como la conexión del freno y el dispositivo de fijación del panel lateral)
- Paneles laterales: aluminio o carbono
- Freno de palanca
- Llanta hueca con ejes de extracción rápida
- Posición ajustable de la rueda motriz

Opciones adicionales

- Panel lateral y reposapiés de aluminio o carbono
- Longitud de la pantorrilla ajustable o soldada permanentemente
- Varios lotes de colores para la llanta de la rueda de accionamiento y la horquilla de la rueda guía
- Freno de palanca/tijera

Zenit R.

Gama alta, elegante
y configurable.

Referencia 480F160=1_AA04_C



Datos técnicos Zenit R

Anchura de asiento	320-460 mm
Altura delantera/trasera de asiento	380-540 / 370-500 mm
Profundidad de asiento	360-500 mm
Longitud total	640-1,040 mm
Anchura total	495-710 mm
Altura total	620-1,050 mm
Altura de respaldo	250-500 mm
Longitud de pantorrilla	280-510 mm
Ángulo anterior del chasis	75° / 85°
Peso de transporte (sin ruedas motrices) desde aprox.	6.0 kg
Peso desde aprox.	8.5 kg
Carga máx.	120 kg

La Zenit R es una silla de ruedas activa destaca por su peso reducido y un eje rígido. Todo impulso de fuerza se transforma directamente en movimiento, lo que incrementa enormemente la calidad del comportamiento de conducción. Además, las numerosas posibilidades de ajuste permiten una adaptación óptima para una comodidad aún mayor y convierten a la Zenit R en una silla de ruedas activa sin concesiones.

Características principales

- Centro de gravedad ajustado al milímetro
- Altura de asiento y longitud de la pantorrilla ajustables
- Ángulo de respaldo ajustable
- Fijación patentada de la rueda delantera, ajustable y suave
- Respaldo plegable con tapicería ajustable y manillares de empuje abatibles

Opciones adicionales

- Tubo del chasis, panel lateral y placa de reposapiés de aluminio o carbono
- Varios acodados anteriores de chasis a elegir
- Varias opciones de tapicería de respaldo, manillares de empuje, paneles laterales, aros de agarre, llantas, ruedas guía y reposapiés
- Freno de palanca/tijera
- Wheelblades

Zenit RCLT.

Estable y eficiente.

Referencia 480F160=1_AA05_C



La silla de ruedas de chasis rígido Zenit R en la versión CLT, con su eje rígido y componentes soldados de forma permanente, ofrece más estabilidad aún. Al igual que en la Zenit CLT, aquí tanto el centro de gravedad, el respaldo y la unión de las ruedas delanteras como la unión del freno y el alojamiento de las piezas laterales están soldados de forma fija, lo que permite una estabilidad y una eficiencia máximas durante la conducción.

Características principales

- Componentes permanentemente soldados:
 - Respaldo
 - Conexión de la rueda de accionamiento
 - Fijación de la ruedas guía
 - Longitud de la pantorrilla (opcionalmente ajustable)
 - Dispositivo de fijación del panel lateral
- Centro de gravedad ajustable posteriormente en ± 12 mm

Opciones adicionales

- Panel lateral y reposapiés de aluminio o carbono
- Varios acodados anteriores de chasis
- Varios conjuntos de colores para la llanta y la horquilla de la rueda guía
- Freno de palanca/tijera
- Wheelblades

Datos técnicos Zenit R CLT

Anchura de asiento	320-460 mm
Altura delantera/trasera de asiento	380-540 / 370-500 mm
Profundidad de asiento	360-500 mm
Longitud total	640-1,040 mm
Anchura total	495-710 mm
Altura total	620-1,050 mm
Altura del respaldo	250-500 mm
Longitud de pantorrilla	280-510 mm
Ángulo anterior del chasis	75° / 85°
Peso de transporte (sin ruedas motrices) desde aprox.	4.9 kg
Peso desde aprox.	7.4 kg
Carga máx.	100 kg

Familia Motus.

La todoterreno activa.

Pieza lateral de escritorio con reposabrazos



Adaptador rueda trasera



Manillares adaptables



Ruedas delanteras ajustables gradualmente.



Los reposapiés pueden estar divididos (Motus CV) o ser de una sola pieza (Motus CS), y pueden abatirse o retirarse





Familia Motus.

La todoterreno activa.



Referencia 480F61=2_AA03_C

Motus CS*

La opción deportiva.

Características principales

- Chasis tubular de aluminio con triple cruceta
- Tapicería de respaldo adaptable
- Los tubos de respaldo pueden ajustarse a diferentes alturas
- Piezas laterales con protección de la ropa
- Freno de palanca de empuje o de tiro
- Ruedas de accionamiento con neumáticos de 1"
- Llantas huecas con ejes de extracción rápida
- El reposapiés de panel individual puede ajustarse en diferentes ángulos
- Reposapiés abatibles hacia dentro y hacia fuera
- Homologado para el transporte en vehículos para el transporte de personas con movilidad reducida (según ISO 7176-19)

Opciones adicionales

- Respaldo ajustable en ángulo, 30°
- Mesa de terapia
- Freno de palanca para manejo con una sola mano
- Freno de palanca/tijera
- Adaptador de altura del asiento
- Ruedas de tránsito
- Soporte para bastón

Motus CS

Anchura de asiento	355-555 mm
Altura delantera/trasera de asiento	420-520 / 360-520 mm
Profundidad de asiento	360-540 mm
Longitud total	805-1,110 mm
Anchura total	520-755 mm
Altura total	730-1,090 mm
Tamaño de plegado	320-355 mm
Altura del respaldo	300-500 mm
Longitud de la pantorrilla	340-520 mm
Ángulo anterior del chasis	70° / 80°
Peso desde aprox.	12 kg
Carga máx.	125 / 140 kg



Referencia 480F61=2_AA02_C

Motus CV*

La opción variable.

Características principales

- Chasis tubular de aluminio con triple cruceta
- Piezas laterales con protector de ropa
- Freno de palanca de empuje o de tiro
- Ruedas de accionamiento con neumáticos de 1"
- Llantas huecas con ejes de extracción rápida
- Placas de pie individuales ajustables en ángulo
- Soportes de reposapiés abatibles
- Homologado para el transporte en vehículos para el transporte de personas con movilidad reducida (según ISO 7176-19)

Opciones adicionales

- Respaldo ajustable en ángulo, 30°
- Mesa de terapia
- Freno de palanca para manejo con una sola mano
- Freno de palanca/tijera
- Adaptador de altura del asiento
- Ruedas de tránsito
- Soporte para bastón

Motus CV

Anchura de asiento	355-555 mm
Altura delantera/trasera de asiento	420-520 / 360-520 mm
Profundidad de asiento	360-540 mm
Longitud total	805-1,110 mm
Anchura total + Ruedas de acc. con freno de palanca + Ruedas de acc. con freno de tambor	520-720 mm 555-755 mm
Altura total	730-1,090 mm
Tamaño de plegado	320-355 mm
Altura del respaldo	300-500 mm
Longitud de la pantorrilla	340-550 mm
Ángulo anterior del chasis	70° / 80°
Peso desde aprox.	13 kg
Carga máx.	125 / 140 kg

*Disponible en versión reforzada para cargas de hasta 140 kg.



Referencia 480F61=2_AA04_C

Motus HEMI*

La opción funcional.

Características principales

- Chasis tubular de aluminio con triple cruceta
- Piezas laterales con protector de ropa
- Freno de palanca de empuje o de tiro
- Ruedas de accionamiento con neumáticos de 1"
- Llantas huecas con ejes de extracción rápida
- Placas de pie individuales ajustables en ángulo
- Soportes de reposapiés abatibles
- Homologado para el transporte en vehículos para el transporte de personas con movilidad reducida (según ISO 7176-19)

Opciones adicionales

- Respaldo ajustable en ángulo, 30°
- Mesa de terapia
- Freno de palanca para manejo con una sola mano
- Freno de palanca/tijera
- Adaptador de altura del asiento
- Ruedas de tránsito
- Soporte para bastón
- Accionamiento para una sola mano
- Reposabrazos para hemiplejía
- Placas torácicas
- Reposacabezas

Motus Hemi

Anchura de asiento	355–555 mm
Altura delantera/trasera de asiento	380–550 / 360–520 mm
Profundidad de asiento	360–540 mm
Longitud total	805–1,155 mm
Anchura total + Ruedas de acc. con freno de palanca + Ruedas de acc. con freno de tambor	505–720 mm 555–755 mm
Altura total	670–1,100 mm
Tamaño de plegado	270–330 mm
Altura del respaldo	300–500 mm
Longitud de la pantorrilla	340–550 mm
Peso desde aprox.	11,8 kg
Carga máx.	140 kg



Referencia 480F61=2_AA05_C

Motus XXL*

La opción robusta.

Características principales

- Chasis tubular de aluminio con triple cruceta
- Piezas laterales con protector de ropa
- Freno de palanca de empuje o de tiro
- Ruedas de accionamiento con neumáticos de 1"
- Llantas huecas con ejes de extracción rápida
- Placas de pie individuales ajustables en ángulo
- Soportes de reposapiés abatibles
- Homologado para el transporte en vehículos para el transporte de personas con movilidad reducida (según ISO 7176-19)

Opciones adicionales

- Respaldo ajustable en ángulo, 30°
- Barra estabilizadora de respaldo
- Mesa de terapia
- Freno de palanca para manejo con una sola mano
- Freno de palanca/tijera
- Adaptador de altura del asiento
- Ruedas de tránsito
- Soporte para bastón

Motus XXL

Anchura de asiento	505–555 mm
Altura delantera/trasera de asiento	380–550 / 360–520 mm
Profundidad de asiento	420–540 mm
Longitud total	865–1,155 mm
Anchura total	655 - 755 mm
Altura total	670–1,100 mm
Tamaño de plegado	270–330 mm
Altura del respaldo	300–500 mm
Longitud de la pantorrilla	340–550 mm
Peso desde aprox.	12,8 kg
Carga máx.	140 kg

Motus CS*

La opción deportiva.

Referencia 480F61=2_AA03_C



Datos técnicos Motus CS

Anchura de asiento	355-555 mm
Altura delantera/trasera de asiento	420-520 / 360-520 mm
Profundidad de asiento	360-540 mm
Longitud total	805-1,110 mm
Anchura total	520-755 mm
Altura total	730-1,090 mm
Tamaño de plegado	320-355 mm
Altura del respaldo	300-500 mm
Longitud de la pantorrilla	340-520 mm
Ángulo anterior del chasis	70° / 80°
Peso desde aprox.	12 kg
Carga máx.	125 / 140 kg

La Motus CS es una silla de ruedas adaptable, configurable y plegable con un chasis delantero cerrado y un reposapiés en una pieza. El reposapiés en una pieza añade estabilidad a la silla de ruedas y pesa menos que un reposapiés partido.

Características principales

- Chasis tubular de aluminio con triple cruceta
- Tapicería de respaldo adaptable
- Los tubos de respaldo pueden ajustarse a diferentes alturas
- Piezas laterales con protección de la ropa
- Freno de palanca de empuje o de tiro
- Ruedas de accionamiento con neumáticos de 1"
- Llantas huecas con ejes de extracción rápida
- El reposapiés de panel individual puede ajustarse en diferentes ángulos
- Reposapiés abatibles hacia dentro y hacia fuera
- Homologado para el transporte en vehículos para el transporte de personas con movilidad reducida (según ISO 7176-19)

Opciones adicionales

- Respaldo ajustable en ángulo, 30°
- Mesa de terapia
- Freno de palanca para manejo con una sola mano
- Freno de palanca/tijera
- Adaptador de altura del asiento
- Ruedas de tránsito
- Soporte para bastón

Motus CV*

La opción variable.

Referencia 480F61=2_AA02_C



La Motus CV es una silla de ruedas adaptable, configurable y plegable con un diseño modular y reposapiés desmontables. Esta última característica proporciona al usuario aún más flexibilidad en situaciones cotidianas. Por ejemplo, le permite acercarse más a determinados objetos.

Características principales

- Chasis tubular de aluminio con triple cruceta
- Piezas laterales con protector de ropa
- Freno de palanca de empuje o de tiro
- Ruedas de accionamiento con neumáticos de 1"
- Llantas huecas con ejes de extracción rápida
- Placas de pie individuales ajustables en ángulo
- Soportes de reposapiés abatibles
- Homologado para el transporte en vehículos para el transporte de personas con movilidad reducida (según ISO 7176-19)

Opciones adicionales

- Respaldo ajustable en ángulo, 30°
- Mesa de terapia
- Freno de palanca para manejo con una sola mano
- Freno de palanca/tijera
- Adaptador de altura del asiento
- Ruedas de tránsito
- Soporte para bastón

Datos técnicos Motus CV

Anchura de asiento	355-555 mm
Altura delantera/trasera de asiento	420-520 / 360-520 mm
Profundidad de asiento	360-540 mm
Longitud total	805-1,110 mm
Anchura total + Ruedas de acc. con freno de palanca + Ruedas de acc. con freno de tambor	520-720 mm 555-755 mm
Altura total	730-1,090 mm
Tamaño de plegado	320-355 mm
Altura del respaldo	300-500 mm
Longitud de la pantorrilla	340-550 mm
Ángulo anterior del chasis	70° / 80°
Peso desde aprox.	13 kg
Carga máx.	125 / 140 kg

*Disponible en versión reforzada para cargas de hasta 140 kg.

Motus Hemi*

La opción funcional.

Referencia 480F61=2_AA04_C



Datos técnicos Motus Hemi

Anchura de asiento	355-555 mm
Altura delantera/trasera de asiento	380-550 / 360-520 mm
Profundidad de asiento	360-540 mm
Longitud total	805-1,155 mm
Anchura total + Ruedas de acc. con freno de palanca + Ruedas de acc. con freno de tambor	505-720 mm 555-755 mm
Altura total	670-1,100 mm
Tamaño de plegado	270-330 mm
Altura del respaldo	300-500 mm
Longitud de la pantorrilla	340-550 mm
Peso desde aprox.	11,8 kg
Carga máx.	140 kg

Dependiendo de la gravedad, un ictus puede afectar a la vida de una persona de forma temporal o permanente de diversas maneras. Además de causar deterioro cognitivo y pérdida de memoria, los accidentes cerebrovasculares suelen dejar a los pacientes con hemiparesia (cuando un lado del cuerpo está débil) o hemiplejía (cuando un lado del cuerpo está completamente paralizado).

Características principales

- Chasis tubular de aluminio con triple cruceta
- Piezas laterales con protector de ropa
- Freno de palanca de empuje o de tiro
- Ruedas de accionamiento con neumáticos de 1"
- Lantas huecas con ejes de extracción rápida
- Placas de pie individuales ajustables en ángulo
- Soportes de reposapiés abatibles
- Homologado para el transporte en vehículos para el transporte de personas con movilidad reducida (según ISO 7176-19)

Opciones adicionales

- Respaldo ajustable en ángulo, 30°
- Mesa de terapia
- Freno de palanca para manejo con una sola mano
- Freno de palanca/tijera
- Adaptador de altura del asiento
- Ruedas de tránsito
- Soporte para bastón
- Accionamiento para una sola mano
- Reposabrazos para hemiplejía
- Placas torácicas
- Reposacabezas

Motus XXL*

La opción robusta.

Referencia 480F61=2_AA05_C



Datos técnicos Motus XXL

Anchura de asiento	505-555 mm
Altura delantera/trasera de asiento	380-550 / 360-520 mm
Profundidad de asiento	420-540 mm
Longitud total	865-1,155 mm
Anchura total	655 - 755 mm
Altura total	670-1,100 mm
Tamaño de plegado	270-330 mm
Altura del respaldo	300-500 mm
Longitud de la pantorrilla	340-550 mm
Peso desde aprox.	12,8 kg
Carga máx.	140 kg
Carga máx.	100 / 140 kg

*Disponible en versión reforzada para cargas de hasta 140 kg.

Las enfermedades relacionadas con el estilo de vida, como la obesidad y el cambio de tamaño del cuerpo, son algunos de los factores que contribuyen al aumento del número de dispositivos necesarios para grandes usuarios. Pero las enfermedades que afectan al crecimiento también hacen necesarias soluciones especiales. Gracias a los componentes reforzados y a los materiales robustos y de alta calidad con un peso reducido, no es necesario hacer concesiones ni siquiera para las cargas más pesadas.

Características principales

- Chasis tubular de aluminio con triple cruceta
- Piezas laterales con protector de ropa
- Freno de palanca de empuje o de tiro
- Ruedas de accionamiento con neumáticos de 1"
- Llantas huecas con ejes de extracción rápida
- Placas de pie individuales ajustables en ángulo
- Soportes de reposapiés abatibles
- Homologado para el transporte en vehículos para el transporte de personas con movilidad reducida (según ISO 7176-19)

Opciones adicionales

- Respaldo ajustable en ángulo, 30°
- Barra estabilizadora de respaldo
- Mesa de terapia
- Freno de palanca para manejo con una sola mano
- Freno de palanca/tijera
- Adaptador de altura del asiento
- Ruedas de tránsito
- Soporte para bastón

Sillas de ruedas manuales para uso activo.

Ventus.



Respaldo regulable en altura



Alojamiento del eje disponible en diferentes longitudes,

- regula el asiento
- ajusta el punto de vuelco de la silla

Parte delantera del chasis curvada

Datos técnicos Ventus

Anchura de asiento Versión estándar Versión reforzada	280-440 mm 460-500 mm
Altura delantera/trasera de asiento	420-540 / 330-530 mm
Profundidad de asiento	300-500 mm
Longitud total	755-970 mm
Anchura total	450-850 mm
Máx. Altura total	1,050 mm
Altura de respaldo	225-500 mm
Longitud de pantorrilla	200-500 mm
Ángulo anterior del chasis	75° / 85°
Peso desde aprox.	11,8 kg
Carga máx.	100 / 140 kg

Referencia 480A25=00000_K

Visita nuestra web para conocer más sobre **Ventus**. >



Ventus.

La silla de ruedas activa para todo el mundo

Los requisitos que ha de satisfacer una silla de ruedas son tan diversos como los propios usuarios. Sin embargo, hay uno común a todos: el deseo de la mayor movilidad e independencia posibles en la vida diaria. Ser capaz de perseguir tus propios intereses con libertad y determinación, en cualquier momento y en cualquier lugar. La **Ventus** da respuesta a este deseo.

Como silla de ruedas activa completamente configurable con chasis rígido, la **Ventus** se caracteriza por su elevada estabilidad.

Fabricado a medida con un amplio abanico de opciones, la **Ventus** asegura un uso variado:

- Tubo de respaldo recto, fijo
- Prolongación de la palanca de freno
- Prolongación de la distancia entre ejes
- Suspensión
- Wheelblades
- Chasis tubular de aluminio en diseño abierto.
- También está disponible en versión reforzada para cargas de hasta 140 kg

La **Ventus** es el acompañante de confianza en el día a día.

Características

- El respaldo se puede plegar para transporte
- Ángulo del respaldo, ángulo del asiento y altura del asiento ajustables
- Opciones de ajuste progresivo del centro de gravedad
- Eje rígido con inserción de inclinación de la rueda
- Ruedas de accionamiento con llantas huecas
- Bloqueo de las ruedas con palanca de empuje
- Paneles laterales: aluminio o carbono
- Chasis tubular de aluminio en diseño abierto.



Familia Start.

Una tradición de calidad.

Las exigencias de los usuarios a sus dispositivos técnicos son tan variadas como sus necesidades individuales y sus rutinas diarias. La gama de productos Start 4 se ha desarrollado sobre la base de las opiniones de los expertos y las experiencias de los pacientes. Los modelos Start tienen varias características sobresalientes. Por un lado, ofrecen una amplia gama de opciones de apoyo para diferentes grupos objetivo. Por otro lado, convencen por su larga vida útil y su alto nivel de calidad.

La gama incluye versiones de stock que están disponibles inmediatamente o versiones configurables individualmente. También cuenta con submodelos basados en indicaciones, como por ejemplo Start M2 / M2S “Edición Hemi”.

Ayuda a la inclinación integrada



Reposabrazos ajustable



Freno de palanca



Reposapiés partido y regulable



Manillares antibacterianos





Familia Start.

Una tradición de calidad.



Referencia 480F74=10XXX

Start 4 B2

El modelo más ligero de la familia Start.

Características principales

- Reposapiés y panel lateral de aluminio
- Ayuda a la inclinación integrada en el chasis
- Respaldo con curva lumbar
- Panel lateral con soporte para el antebrazo: regulable en altura hasta 10 niveles sin herramienta / hasta 3 niveles con herramienta, profundidad y altura regulables
- Ruedas guía de 8" con neumáticos de PU
- Freno de palanca
- Ruedas de accionamiento de 12" ó 24" con neumáticos de PU
- Placa de reposapiés dividida que puede ajustarse en diferentes ángulos
- Soportes de reposapiés abatibles

Opciones adicionales

- Antivuelco extraíble
- Soporte para bastón
- Ruedas de tránsito
- Prolongación de la palanca de freno
- Panel lateral con soporte de antebrazo ajustable en altura
- Reposapiés elevable
- Cojín de asiento
- Cinturón pélvico

Start 4 B2

Anchura de asiento	380-480 mm
Altura delantera/trasera de asiento	470 / 440 mm
Profundidad de asiento	420 mm
Longitud total	1,040-1,050 mm
Anchura total	565-705 mm
Altura total	920 mm
Tamaño máx. plegado (L x A x Al)	1,050 x 330 x 920 mm
Altura de respaldo	430 mm
Longitud de la pantorrilla	360-460 mm
Peso de transporte desde	9.8 kg
Peso aprox.	16.4 kg
Carga máx.	100 kg



Referencia 480F74=20XXX

Start 4 M1

El modelo con varias versiones de stock.

Características principales*

- Ajuste de la profundidad de asiento, 20 mm
- Ayuda a la inclinación integrada en el chasis
- Respaldo con curva lumbar
- Panel lateral con soporte para el antebrazo: regulable en altura hasta 10 niveles sin herramienta / hasta 3 niveles con herramienta, profundidad y altura regulables
- Ruedas guía de 8" con neumáticos de PU
- Ruedas de accionamiento de 24" con neumáticos de PU
- Freno de palanca
- Placa de pie dividida regulable en ángulos
- Reposapiés abatibles
- Freno de tambor para usuario y acompañante
- Manillares de empuje antibacterianos
- Tapicería de respaldo regulable en cinco posiciones
- Homologado para el transporte en vehículos para personas con movilidad reducida (según ISO 7176-19)

Opciones adicionales

- Antivuelco extraíble
- Soporte para bastón
- Ruedas de tránsito
- Prolongación de la palanca de freno
- Reposapiés para amputados
- Cinturón pélvico

Start 4 M1

Anchura del asiento	380–505 mm
Altura delantera/trasera de asiento	460–510 / 450–500 mm
Profundidad de asiento	400 / 420 mm
Longitud total	943–1,015 mm
Anchura total	570–695 mm
Altura total	945 mm
Tamaño máx. plegado (L x A x Al)	1,015 x 310 x 975 mm
Altura de respaldo	280–500 mm
Longitud de pantorrilla	360–460 mm
Peso de transporte desde	9.5 kg
Peso aprox.	14.6 kg
Carga máx.	125 kg

* Dependiendo de la configuración



Referencia 480F74=30XXX

Start 4 M2S

El todoterreno de la familia Start.

Características principales*

- Panel lateral con reposabrazos: elevable, regulable en altura (10 niveles) o fijo (3 niveles), profundidad regulable
- Ruedas guía de 8" con neumáticos de PU
- Horquilla ajustable
- Ruedas de accionamiento de 12" o 24" con neumáticos de PU
- Placa de pie dividida regulable en diferentes ángulos
- Freno de tambor para usuario y acompañante
- Ajuste de la profundidad de asiento sin herramientas (50 mm)
- Tapicería de respaldo regulable en cinco posiciones
- Manillares de empuje antibacterianos
- Homologado para el transporte en vehículos para personas con movilidad reducida (según ISO 7176-19)

Opciones adicionales

- Antivuelco extraíble
- Soporte para bastón
- Ruedas de tránsito
- Prolongación de la palanca de freno
- Reposapiés para amputados
- Cinturón pélvico
- Protectores de radios

Start 4 M2S

Anchura de asiento	380–530 mm
Altura delantera/trasera de asiento	430–520 / 410–505 mm
Profundidad de asiento	405 / 430 / 455 mm
Longitud total	970–1,045 mm
Anchura total	565–690 mm
Altura total	940 mm
Tamaño máx. plegado (L x A x Al)	1,045 x 310 x 990 mm
Altura de respaldo	400 / 425 / 450 / 475 mm
Longitud de pantorrilla	280–500 mm
Peso de transporte desde	9.6 kg
Peso aprox.	14.7 kg
Carga máx.	130 kg

Familia Start.

Una tradición de calidad.



Referencia 480F74=40000_K

Start 4 M2

Silla de ruedas ligera totalmente configurable.

Características principales*

- Chasis de aluminio
- Ayuda a la inclinación integrada en el chasis
- Horquilla ajustable
- Freno de palanca
- Ruedas de accionamiento de 24" con neumáticos de PU
- Placa de pie de plástico dividida regulable en ángulo
- Reposapiés abatibles
- Manillares de empuje antibacte- rianos
- Tapicería del respaldo regulable en cinco posiciones
- Varias opciones para hemipléjicos
- Homologado para el transporte en vehículos para personas con movilidad reducida (según ISO 7176-19)

Opciones adicionales

- Reposacabezas
- Cinturón pélvico
- Varios soportes de reposabrazos para hemiplejía, soportes de mano, tapicerías de asiento/respaldo, cojín de asiento y soportes para piernas
- Protectores de radios
- Mesa de terapia
- Soporte para bastón

Start 4 M2

Anchura de asiento	380-530 mm
Altura delantera/trasera de asiento	380-510 / 380-510 mm
Profundidad de asiento	405 / 430 / 455 mm
Tamaño del chasis 1	480 / 505 mm
Tamaño del chasis 2	
Longitud total	970-1,087 mm
Anchura total	540-690 mm
Altura total	940 mm
Tamaño máx. plegado (L x A x Al)	1,087 x 310 x 990 mm
Altura de respaldo	400 / 425 / 450 / 475 mm
Longitud de pantorrilla	250-470 mm
Peso de transporte desde	9.6 kg
Peso aprox.	14.7 kg
Carga máx.	130 kg



Referencia 480F74=31XXX

Start 4 M2 Hemi

Silla de ruedas para la movilidad después del ictus.

Características principales

- Chasis tubular de aluminio con doble cruceta
- Tapicería de respaldo adaptable
- Los tubos del respaldo pueden ajustarse a diferentes alturas
- Elección del acodado del chasis
- Tapicería del asiento con inserción reforzada
- Llantas huecas reforzadas con ejes de extracción rápida
- Bloqueo de las ruedas con palanca de empuje
- Reposapiés abatibles hacia dentro y hacia fuera
- Placa de pie de aluminio de panel individual

Opciones adicionales

- Cinturón pélvico
- Mesa de terapia
- Varias opciones de manillares, paneles laterales, frenos / extensiones de palanca de freno, reposapiés, aros de agarre y protectores de radios
- Freno para el acompañante (freno de tambor)
- Soporte para muletas con ayuda a la inclinación
- Antivuelco

Start 4 M2 Hemi

Anchura de asiento	380-530 mm
Altura delantera/trasera de asiento	380-510 / 380-510 mm
Profundidad de asiento	405 / 430 / 455 mm
Tamaño del chasis 1	480 / 505 mm
Tamaño del chasis 2	
Longitud total	970-1,087 mm
Anchura total	540-690 mm
Altura total	940 mm
Tamaño máx. plegado (L x A x Al)	1,087 x 310 x 990 mm
Altura de respaldo	400 / 425 / 450 / 475 mm
Longitud de pantorrilla	250-470 mm
Peso de transporte desde	9.6 kg
Peso aprox.	14.7 kg
Carga máx.	130 kg



Referencia 480F53=40000_K

Start M4 XXL

La opción más resistente en el segmento de las sillas de ruedas ligeras.

Características principales

- Chasis tubular de aluminio con doble cruceta
- Ayuda a la inclinación integrada en el chasis
- Tubo de respaldo reforzado con curva lumbar
- Panel lateral ajustable en altura con reposabrazos
- Freno de palanca
- Inclinación de la rueda ajustable
- Ruedas de accionamiento con radios reforzados y ejes de extracción rápida
- Reposapiés divididos ajustables en ángulo, abatibles
- Diseño modular
-

Opciones adicionales

- Soporte para bastón
- Antivuelco abatible
- Prolongación de la palanca de freno
- Mesa de terapia
- Varias opciones de reposapiés
- Especialmente indicada para usuarios bariátricos (carga máxima de hasta 160 kg)

Start M4 XXL

Anchura de asiento	430–580 mm
Altura delantera/trasera de asiento	400–510 / 380–500 mm
Profundidad de asiento	430–490 mm
Longitud total	910–1,040 mm
Anchura total	595–745 mm
Altura total	870–1,020 mm
Tamaño de plegado	< 350 mm
Altura del respaldo	400–475 mm
Longitud de pantorrilla	270–470 mm
Peso de transporte desde	9.5 kg
Peso aprox.	14.5 kg
Carga máx.	160 kg

* Dependiendo de la configuración



Referencia 482M166=00001*

Start Multi.

El nuevo estándar en posicionamiento.

Características principales

- Disponible en dos versiones (ruedas traseras de 12" y 24") y en tres tamaños (pequeña, mediana y grande).
- Basculación de asiento desde -5° a 30°
- Respaldo reclinable de 92° a 128°
- Reposapiés elevables a cinco posiciones predefinidas de elevación para posicionamiento simétrico.
- Almohadillas con espuma de alta resistencia y cubierta transpirable en el reposacabeza.
- El reposabrazos es de alturaajustable, se regula fácilmente presionando el botón lateral

Opciones adicionales

- Cuña abductora
- Antivuelco
- Reposapiés regulable
- Manillares telescópicos
- Fundas limpiables de asiento y respaldo
- Centro de gravedad ajustable (diferentes posiciones para la rueda trasera)
- Horquilla delantera ajustable

Start Multi

	12"	24"
Anchura de asiento	380–480 mm	
Altura delantera del asiento	580–620 mm	
Profundidad de asiento	425–500 mm	
Longitud total	1155 mm	
Anchura total	650–750 mm	795–895 mm
Altura total máx.	1410 mm	
Altura del respaldo	515–640 mm	
Peso aprox. ¹	40,5–43,5 kg	42–45 kg
Carga máx.	136 kg	

¹Las indicaciones de peso en función de la anchura del asiento.

Start 4 B2.

El modelo más ligero de la familia Start.

Referencia 480F74=10XXX



Datos técnicos Start 4 B2

Anchura de asiento	380-480 mm
Altura delantera/trasera de asiento	470 / 440 mm
Profundidad de asiento	420 mm
Longitud total	1,040-1,050 mm
Anchura total	565-705 mm
Altura total	920 mm
Tamaño máx. plegado (L x A x Al)	1,050 x 330 x 920 mm
Altura de respaldo	430 mm
Longitud de la pantorrilla	360-460 mm
Peso de transporte desde	9.8 kg
Peso aprox.	16.4 kg
Carga máx.	100 kg

La silla de ruedas estándar Start B2 es el modelo básico de la gama Start. Gracias al uso de componentes de aluminio para los reposapiés y los paneles laterales, la B2 destaca en este segmento gracias a su ligereza.

Características principales

- Reposapiés y panel lateral de aluminio
- Ayuda a la inclinación integrada en el chasis
- Respaldo con curva lumbar
- Panel lateral con soporte para el antebrazo: regulable en altura hasta 10 niveles sin herramienta / hasta 3 niveles con herramienta, profundidad y altura regulables
- Ruedas guía de 8" con neumáticos de PU
- Freno de palanca
- Ruedas de accionamiento de 12" ó 24" con neumáticos de PU
- Placa de reposapiés dividida que puede ajustarse en diferentes ángulos
- Soportes de reposapiés abatibles

Opciones adicionales

- Antivuelco extraíble
- Soporte para bastón
- Ruedas de tránsito
- Prolongación de la palanca de freno
- Panel lateral con soporte de antebrazo ajustable en altura
- Reposapiés elevable
- Cojín de asiento
- Cinturón pélvico

Start 4 M1.

El modelo con varias versiones de stock.

Referencia 480F74=20XXX



Datos técnicos Start 4 M1

Anchura del asiento	380-505 mm
Altura delantera/trasera de asiento	460-510 / 450-500 mm
Profundidad de asiento	400 / 420 mm
Longitud total	943-1,015 mm
Anchura total	570-695 mm
Altura total	945 mm
Tamaño máx. plegado (L x A x Al)	1,015 x 310 x 975 mm
Altura de respaldo	280-500 mm
Longitud de pantorrilla	360-460 mm
Peso de transporte desde	9.5 kg
Peso aprox.	14.6 kg
Carga máx.	125 kg

La Start M1 es el modelo de entrada en el segmento de peso ligero. Su principal característica distintiva es su excepcional sencillez de mantenimiento, lo que la hace especialmente apta para la reutilización. Además, el chasis de aluminio permite un reducido peso en vacío con una carga máxima de 125 kg, lo que hace que el peso de la Start M1 sea otra característica impresionante.

Características principales*

- Ajuste de la profundidad de asiento, 20 mm
- Ayuda a la inclinación integrada en el chasis
- Respaldo con curva lumbar
- Panel lateral con soporte para el antebrazo: regulable en altura hasta 10 niveles sin herramienta / hasta 3 niveles con herramienta, profundidad y altura regulables
- Ruedas guía de 8" con neumáticos de PU
- Ruedas de accionamiento de 24" con neumáticos de PU
- Freno de palanca
- Placa de pie dividida regulable en ángulos
- Reposapiés abatibles
- Freno de tambor para usuario y acompañante
- Manillares de empuje antibacterianos
- Tapicería de respaldo regulable en cinco posiciones
- Homologado para el transporte en vehículos para personas con movilidad reducida (según ISO 7176-19)

Opciones adicionales

- Antivuelco extraíble
- Soporte para bastón
- Ruedas de tránsito
- Prolongación de la palanca de freno
- Reposapiés para amputados
- Cinturón pélvico

* Dependiendo de la configuración

Start 4 M2S.

El todoterreno de la familia Start.

Referencia 480F74=30XXX



Datos técnicos Start 4 M2S

Anchura de asiento	380–530 mm
Altura delantera/trasera de asiento	430–520 / 410–505 mm
Profundidad de asiento	405 / 430 / 455 mm
Longitud total	970–1,045 mm
Anchura total	565–690 mm
Altura total	940 mm
Tamaño máx. plegado (L x A x Al)	1,045 x 310 x 990 mm
Altura de respaldo	400 / 425 / 450 / 475 mm
Longitud de pantorrilla	280–500 mm
Peso de transporte desde	9.6 kg
Peso aprox.	14.7 kg
Carga máx.	130 kg

La Start M2S tiene una amplia gama de diferentes versiones de stock disponibles para su selección. La “S” significa “stock”. La versión M2S con chasis estándar tiene un adaptador de rueda de accionamiento único que permite su giro en 180°. Esto hace posible el ajuste del centro de gravedad. Como resultado, la rueda de accionamiento puede ser fijada en dos posiciones diferentes.

Características principales*

- Panel lateral con reposabrazos: elevable, regulable en altura (10 niveles) o fijo (3 niveles), profundidad regulable
- Ruedas guía de 8” con neumáticos de PU
- Horquilla ajustable
- Ruedas de accionamiento de 12” o 24” con neumáticos de PU
- Placa de pie dividida regulable en diferentes ángulos
- Freno de tambor para usuario y acompañante
- Ajuste de la profundidad de asiento sin herramientas (50 mm)
- Tapicería de respaldo regulable en cinco posiciones
- Manillares de empuje antibacterianos
- Homologado para el transporte en vehículos para personas con movilidad reducida (según ISO 7176-19)

Opciones adicionales

- Antivuelco extraíble
- Soporte para bastón
- Ruedas de tránsito
- Prolongación de la palanca de freno
- Reposapiés para amputados
- Cinturón pélvico
- Protectores de radios

* Dependiendo de la configuración

Start 4 M2.

Silla de ruedas ligera totalmente configurable.

Referencia 480F74=40000_K



Datos técnicos Start 4 M2

Anchura de asiento	380-530 mm
Altura delantera/trasera de asiento	380-510 / 380-510 mm
Profundidad de asiento Tamaño del chasis 1 Tamaño del chasis 2	405 / 430 / 455 mm 480 / 505 mm
Longitud total	970-1,087 mm
Anchura total	540-690 mm
Altura total	940 mm
Tamaño máx. plegado (L x A x Al)	1,087 x 310 x 990 mm
Altura de respaldo	400 / 425 / 450 / 475 mm
Longitud de pantorrilla	250-470 mm
Peso de transporte desde	9.6 kg
Peso aprox.	14.7 kg
Carga máx.	130 kg

Este modelo es la elección correcta para las sillas personalizadas en el segmento de peso ligero. La Start 4 M2 es una silla de ruedas de alta calidad totalmente configurable. En este segmento ofrecemos por primera vez dos tamaños de chasis diferentes.

Características principales*

- Chasis de aluminio
- Ayuda a la inclinación integrada en el chasis
- Horquilla ajustable
- Freno de palanca
- Ruedas de accionamiento de 24" con neumáticos de PU
- Placa de pie de plástico dividida regulable en ángulo
- Reposapiés abatibles
- Manillares de empuje antibacterianos
- Tapicería del respaldo regulable en cinco posiciones
- Varias opciones para hemipléjicos
- Homologado para el transporte en vehículos para personas con movilidad reducida (según ISO 7176-19)

Opciones adicionales

- Reposacabezas
- Cinturón pélvico
- Varios soportes de reposabrazos para hemiplejía, soportes de mano, tapicerías de asiento/respaldo, cojín de asiento y soportes para piernas
- Protectores de radios
- Mesa de terapia
- Soporte para bastón

* Dependiendo de la configuración

Start 4 M2 Hemi.

Silla de ruedas para la movilidad después del ictus.

Referencia 480F74=31XXX



Las sillas de ruedas Start M2S son versiones de stock de la Start M2. La edición Hemi es la elección correcta cuando se trata de tratar a pacientes con apoplejía con hemiplejía y parálisis cerebral en particular.

Características principales

- Chasis tubular de aluminio con doble cruceta
- Tapicería de respaldo adaptable
- Los tubos del respaldo pueden ajustarse a diferentes alturas
- Elección del acodado del chasis
- Tapicería del asiento con inserción reforzada
- Llantas huecas reforzadas con ejes de extracción rápida
- Bloqueo de las ruedas con palanca de empuje
- Reposapiés abatibles hacia dentro y hacia fuera
- Placa de pie de aluminio de panel individual

Opciones adicionales

- Cinturón pélvico
- Mesa de terapia
- Varias opciones de manillares, paneles laterales, frenos / extensiones de palanca de freno, reposapiés, aros de agarre y protectores de radios
- Freno para el acompañante (freno de tambor)
- Soporte para muletas con ayuda a la inclinación
- Antivuelco

Datos técnicos Start 4 M2 Hemi

Anchura de asiento	380-530 mm
Altura delantera/trasera de asiento	380-510 / 380-510 mm
Profundidad de asiento Tamaño del chasis 1 Tamaño del chasis 2	405 / 430 / 455 mm 480 / 505 mm
Longitud total	970-1,087 mm
Anchura total	540-690 mm
Altura total	940 mm
Tamaño máx. plegado (L x A x Al)	1,087 x 310 x 990 mm
Altura de respaldo	400 / 425 / 450 / 475 mm
Longitud de pantorrilla	250-470 mm
Peso de transporte desde	9.6 kg
Peso aprox.	14.7 kg
Carga máx.	130 kg

Start M4 XXL.

La opción más resistente en el segmento de las sillas de ruedas ligeras.

Referencia 480F53=40000_K



Las enfermedades relacionadas con el estilo de vida, como la obesidad y el cambio de tamaño del cuerpo, son algunos de los factores que contribuyen al aumento del número de dispositivos para usuarios bariátricos. La Start M4 XXL es el modelo robusto entre las sillas de ruedas ligeras. Esta silla de ruedas puede cargar hasta 160 kg gracias a las ruedas de accionamiento reforzadas.

Características principales

- Chasis tubular de aluminio con doble cruceta
- Ayuda a la inclinación integrada en el chasis
- Tubo de respaldo reforzado con curva lumbar
- Panel lateral ajustable en altura con reposabrazos
- Freno de palanca
- Inclinación de la rueda ajustable
- Ruedas de accionamiento con radios reforzados y ejes de extracción rápida
- Reposapiés divididos ajustables en ángulo, abatibles
- Diseño modular

Opciones adicionales

- Soporte para bastón
- Antivuelco abatible
- Prolongación de la palanca de freno
- Mesa de terapia
- Varias opciones de reposapiés
- Especialmente indicada para usuarios bariátricos (carga máxima de hasta 160 kg)

Datos técnicos Start M4 XXL

Anchura de asiento	430–580 mm
Altura delantera/trasera de asiento	400–510 / 380–500 mm
Profundidad de asiento	430–490 mm
Longitud total	910–1,040 mm
Anchura total	595–745 mm
Altura total	870–1,020 mm
Tamaño de plegado	< 350 mm
Altura del respaldo	400–475 mm
Longitud de pantorrilla	270–470 mm
Peso de transporte desde	9.5 kg
Peso aprox.	14.5 kg
Carga máx.	160 kg

Start Multi.

El nuevo estándar en posicionamiento.

La **Start Multi** es una innovadora y multifuncional silla de ruedas que ofrece el máximo confort y adaptabilidad. Está disponible en dos versiones (ruedas traseras de 12" y 24") y en tres tamaños (pequeña, mediana y grande).

El chasis del asiento permite una basculación de -5° a 30° , mientras que el respaldo se puede ajustar progresivamente de 92° a 128° .

El cojín de asiento ergonómico y el respaldo establecen un nuevo estándar de confort. Los reposapiés elevables permiten adaptarse de forma flexible a las necesidades individuales. Otras características son reposacabezas y reposabrazos ajustables, un cinturón pélvico para seguridad y posicionamiento adecuado, y dos antivuelcos para una máxima seguridad durante el uso. Es fácil de manejar, tanto para los usuarios como para los acompañantes.

Nuestra silla de ruedas multifuncional ha sido diseñada para afrontar los retos de la asistencia y cumplir con los más altos estándares de confort y adaptabilidad.

Datos técnicos

Referencia	Talla	Ancho asiento (cm)	Rueda trasera
482M166=00001*	Pequeña	39 (ajust. a 45cm)	12"
482M166=00002*	Mediana	44 (ajust. a 50cm)	12"
482M166=00003*	Grande	49 (ajust. a 55cm)	12"
482M166=00004*	Pequeña	39 (ajust. a 45cm)	24"
482M166=00005*	Mediana	44 (ajust. a 50cm)	24"
482M166=00006*	Grande	49 (ajust. a 55cm)	24"

Características

- Cuña abductora
- Antivuelco
- Reposapiés regulable
- Manillares telescópicos
- Fundas limpiables de asiento y respaldo
- Centro de gravedad ajustable (diferentes posiciones para la rueda trasera)
- Horquilla delantera ajustable

Basculación de asiento



Reposapiés elevables



Reposacabezas ajustable en altura y profundidad



Reposabrazos regulable



Rueda trasera disponible en 12" y 24".



Visita nuestra web para conocer más sobre **Start Multi**. >



Multisport.

La todoterreno.

Características principales

- Adecuado para diversos entornos
- Tapicería de respaldo ajustable
- Tapizado del asiento adaptable
- Cojín de asiento
- Respaldo ajustable en altura
- Cincha para la pelvis y las rodillas
- Colores: dorado, verde claro, rojo, azul y negro
- Cinco modelos a elegir: Junior, Pequeño, Medio, Grande o Extra Grande

Opciones adicionales

- Rueda de accionamiento con eje de extracción rápida de 12 mm
- Paragolpes desmontable
- Longitud de la pantorrilla adaptable
- Kit de herramientas

Silla de ruedas Multisport

Anchura del asiento	300–450 mm
Altura máx. delantera/trasera de asiento	470–530 mm / 425–470 mm
Profundidad de asiento	300–400 mm
Altura de respaldo	250–350 mm
Longitud de pantorrilla	130–450 mm
Inclinación de la rueda	15 °
Tamaño de la rueda	24–26"
Carga máx.	75–100 kg









Movilidad.

Sillas de ruedas electrónicas.

Contenido.

Sillas de ruedas para interior	
A200	50
Sillas de ruedas para interior / exterior	
Juvo	52

Sillas de ruedas electrónicas para interior.

A200.

Dispositivo de control VR2



Datos técnicos A200

Anchura de asiento	340-480 mm
Altura de asiento (sin cojín)	430 / 480 mm
Profundidad de asiento	340-500 mm
Longitud total	1,000 mm
Anchura total	570 mm
Altura total	1,030 mm
Altura de respaldo	450 / 500 / 550 mm
Ángulo de respaldo	-9° a +30°
Altura del reposabrazos fija/variable	225-350 mm
Longitud de pantorrilla con asiento estándar con asiento Contour	250-470 mm 280-540 mm
Capacidad máxima de la batería	28 Ah (C5) / 33 Ah (C20) AGM
Tiempo de carga máx.	12 h
Autonomía (según ISO 7176-4) aprox.	20 km
Dispositivo de control	VR2
Capacidad de superación de obstáculos (según ISO 7176-2)	15 mm (80 mm con el sub-bordillos opcional)
Capacidad de superación de pendientes (según ISO 7176-2)	12% (7°)
Radio de giro	870 mm
Peso (según la configuración) desde	66 kg
Carga máx.	100 kg

Referencia 490E46=00000_C

Opción subbordillos



Autonomía aprox.
20 km

A200.

La silla de ruedas modular y maniobrable para interiores

La silla de ruedas electrónica **A200** es perfecta para el interior.

El diseño modular permite un fácil transporte entre el lugar de trabajo y el hogar, por ejemplo. La **A200** se desmonta rápidamente y cabe en casi todos los coches.

Diferentes opciones de ajuste, como el ángulo del respaldo o la inclinación del asiento, permiten personalizar la **A200** según las necesidades individuales.

- Soporte del panel de control abatible en paralelo y regulable en altura

- Mando de acompañante
- Asiento Contour pequeño / grande
- Asiento estándar Junior
- Neumáticos antipinchazos
- Reposapiés con placas de aluminio
- Mesa de terapia abatible hacia un lado
- Kit para el transporte en vehículo para el transporte de personas con movilidad reducida
- Subebordillos

Todos los componentes son fácilmente accesibles, lo que facilita el servicio del distribuidor especializado.

Características

- Velocidad: 6 km / h
- Autonomía: aprox. 20 km
- Dispositivo de control VR2
- Soporte para el panel de control abatible en paralelo.
- Reposabrazos con protector de ropa
- Ajuste mecánico del ángulo de asiento y respaldo
- Asiento estándar: pequeño / grande
- Desmontable, fácil de guardar
- Homologado para el transporte en vehículos para personas con movilidad reducida (según ISO 7176-19)



Familia Juvo.

Independencia y flexibilidad.

Al desarrollar la familia Juvo, se trabajó en estrecha colaboración con terapeutas y usuarios para prestar una especial atención a los componentes individuales armonizados entre sí con flexibilidad. El principio modular de las sillas de ruedas eléctricas ofrece posibilidades prácticamente ilimitadas, desde el modelo básico hasta la versión superior. Además se confirió una gran importancia al diseño, a la facilidad de mantenimiento y a la funcionalidad.

Con propulsión trasera, delantera y central, hay disponibles tres tipos de propulsión con características de desplazamiento específicas y potencias del motor en dos anchos de chasis.





Familia Juvo.

Independencia y flexibilidad.



Referencia 490E75=1_XXXX_C

Juvo B4

El modelo compacto.

Características principales

- Velocidad: 6 / 7.2 / 10 km / h
- Autonomía: 35 km / 45 km
- Dispositivo de control: VR2 / R-net Color / R-Net LED-L / TEN°
- Baterías de gel / AGM sin mantenimiento
- Asiento estándar: pequeño / grande
- Resistente a pinchazos / Neumáticos antipinchazos
- Cinturón pélvico con hebilla
- Homologado para el transporte en VTD (según ISO 7176-19)
- Soporte del panel de control abatible en paralelo

Opciones adicionales

- Basculación electrónica, 20° / 45°
- Ajuste eléctrico del ángulo del respaldo, 30°
- Ajuste eléctrico de la altura del asiento, 400 mm
- Asiento con ajuste variable (VAS)
- Asiento Contour
- Iluminación eléctrica para senderos
- Alumbrado eléctrico de calle
- Subebordillos
- Kit para el transporte en VTD
- Protectores de radios

Juvo B4¹

Anchura del asiento	340–560 mm
Altura del asiento	380–500 mm
Profundidad de asiento	340–580 mm
Longitud total (sin reposapiés)	850 mm
Anchura total	585 mm / 595 mm
Longitud de pantorrilla	150 – 540 mm
Basculación de asiento	20° / 45° eléctrica
Radio de giro	800 mm
Tiempo de carga máx.	12 h
Velocidad	6 / 7.2 / 10 km / h
Peso aprox.	93.5 kg
Carga máx.	160 kg



Referencia 490E75=0_AL01_C

Juvo B5 (tracción trasera)

Para desafíos complejos.

Características principales

- Velocidad: 6 / 7.2 / 10 / 14 km / h
- Autonomía (según ISO 7176-4): aprox. 35 km
- Dos dispositivos de control a elegir
- Interruptor de circuito automático
- Iluminación magnética LED
- Suspensión => gran confort
- Ruedas macizas / antipinchazos
- 16 colores de chasis
- Homologado para el transporte en vehículos para personas con movilidad reducida (según ISO 7176-1)
- Soporte para panel de control abatible en paralelo

Opciones adicionales

- Varios tipos de asiento
- Respaldo de posicionamiento Baxx
- Basculación eléctrica de asiento, 45°
- Ajuste eléctrico del ángulo del respaldo, 30°
- Reposapiés eléctrico regulable en altura
- Ajuste eléctrico de la altura del asiento: elevación de 350 mm
- Reposapiés de aluminio
- Fuente de alimentación externa
- Controles especiales y de entorno

Juvo B5 (tracción trasera)¹

Anchura del asiento	340–560 mm
Altura del asiento	410–570 mm
Profundidad de asiento	340–580 mm
Longitud total (sin reposapiés)	850mm (chasis 1) - 870mm (chasis 2)
Anchura total	600mm (chasis 1) - 640mm (chasis 2)
Longitud de pantorrilla	150 – 540 mm
Basculación de asiento	45° eléctrico
Radio de giro	847mm (chasis 1) - 911mm (chasis 2)
Tiempo de carga máx.	12 h
Velocidad	6 / 7.2 / 10 km / h
Peso aprox.	127 kg
Carga máx.	140kg (chasis 1) - 160kg (chasis 2)



Referencia 490E75=0_AL01_C

Juvo B5 (tracción delantera) Para desafíos complejos.

Características principales

- Velocidad: 6 / 7,2 / 10 km / h, motores de cuatro polos
- Autonomía (según ISO 7176-4): aprox. 35 km
- Dos dispositivos de control a elegir
- Fusible de circuito automático
- Radio de giro reducido
- Buena capacidad de superación de obstáculos
- 16 colores de chasis
- Homologado para el transporte en vehículos para personas con movilidad reducida (según ISO 7176-19)
- Soporte para panel de control abatible en paralelo.

Opciones adicionales

- Varios sistemas de asiento a elegir
- Respaldo de posicionamiento Baxx
- Basculación eléctrica de asiento, 45°
- Ajuste eléctrico del ángulo del respaldo, 30°
- Reposapiés eléctrico regulable en altura
- Ajuste eléctrico de la altura del asiento: elevación de 350 mm
- Reposapiés de aluminio
- Fuente de alimentación externa
- Controles especiales y de entorno

Juvo B5 (tracción delantera)¹

Anchura del asiento	340–560 mm
Altura del asiento	410–570 mm
Profundidad de asiento	340–580 mm
Longitud total (sin reposapiés)	908 mm (chasis 1) - 968 mm (chasis 2)
Anchura total	600 mm (chasis 1) - 640 mm (chasis 2)
Longitud de pantorrilla	150 – 540 mm
Basculación de asiento	45° eléctrico
Radio de giro	714 mm (chasis 1) - 777 mm (chasis 2)
Tiempo de carga máx.	12 h
Velocidad	6 / 10 km / h
Peso aprox.	107 kg
Carga máx.	140 kg (chasis 1) - 160 kg (chasis 2) *

¹ Dependiendo de la configuración

* También disponible en versión reforzada hasta 200 kg



Referencia 490E75=0_AL01_C

Juvo B5 (tracción central) Para desafíos complejos.

Características principales

- Velocidad: 6 / 7,2 / 10 km / h, motores de cuatro polos
- Autonomía (según ISO 7176-4): aprox. 35 km
- Dos dispositivos de control a elegir
- Sistema de transmisión por torsión
- Características de conducción intuitiva
- Fusible de circuito automático
- Iluminación magnética LED
- 16 colores de chasis
- Homologado para el transporte en vehículos para personas con movilidad reducida (según ISO 7176-19)
- Soporte para panel de control abatible en paralelo

Opciones adicionales

- Varios sistemas de asiento
- Respaldo de posicionamiento Baxx
- Basculación eléctrica de asiento, 45°
- Ajuste eléctrico del ángulo del respaldo, 30°
- Reposapiés eléctrico regulable en altura
- Ajuste eléctrico de la altura del asiento: elevación de 350 mm
- Reposapiés de aluminio
- Fuente de alimentación externa
- Controles especiales y de entorno

Juvo B5 (tracción central)¹

Anchura del asiento	340–560 mm
Altura del asiento	410–570 mm
Profundidad de asiento	340–580 mm
Longitud total (sin reposapiés)	908 mm (chasis 1) - 968 mm (chasis 2)
Anchura total	600 mm (chasis 1) - 640 mm (chasis 2)
Longitud de pantorrilla	150 – 540 mm
Basculación de asiento	45° eléctrico
Radio de giro	714 mm (chasis 1) - 777 mm (chasis 2)
Tiempo de carga máx.	12 h
Velocidad	6 / 10 km / h
Peso aprox.	120 kg
Carga máx.	140 kg (chasis 1) - 160 kg (chasis 2) *

Juvo B4.

El modelo compacto.

El modelo Juvo B4 con tracción trasera utiliza los componentes de la familia Juvo. Esto hace que el reequipamiento y la gestión de piezas de repuesto resulten extremadamente sencillos, flexibles y económicos, p. ej., en caso de reutilización. Gracias a su diseño modular y a las opciones disponibles, existen numerosas posibilidades para crear un dispositivo moderno y personalizado para cada usuario.

Equipamiento estándar

- 6 km/h, motores de 4 polos
- Suspensión de las ruedas de accionamiento
- Asiento estándar con cojín y ajuste mecánico del ángulo de respaldo hasta 30°
- Cinturón pélvico
- Panel lateral extraíble con apoyabrazos blando y perfil doble
- Soportes abatibles para piernas
- Mantenimiento sencillo, baterías AGM de bajo mantenimiento
- Control mediante joystick
- Luz LED de conformidad con la normativa de seguridad para vehículos de motor (StVZO)



Referencia 490E75=1_XXXX_C

Características principales

- Velocidad: 6 / 7.2 / 10 km / h
- Autonomía: 35 km / 45 km
- Dispositivo de control: VR2 / R-net Color / R-Net LED-L / TEN°
- Baterías de gel / AGM sin mantenimiento
- Asiento estándar: pequeño / grande
- Resistente a pinchazos / Neumáticos antipinchazos
- Cinturón pélvico con hebilla
- Homologado para el transporte en VTD (según ISO 7176-19)
- Soporte del panel de control abatible en paralelo

Opciones adicionales

- Basculación electrónica, 20° / 45°
- Ajuste eléctrico del ángulo del respaldo, 30°
- Ajuste eléctrico de la altura del asiento, 400 mm
- Asiento con ajuste variable (VAS)
- Asiento Contour
- Iluminación eléctrica para senderos
- Alumbrado eléctrico de calle
- Subebordillos
- Kit para el transporte en VTD
- Protectores de radios

Datos técnicos Juvo B4

Anchura de asiento	340-560 mm
Altura de asiento (según el tipo de asiento)	380-500 mm
Profundidad de asiento	340-580 mm
Longitud total (sin reposapiés)	850 mm
Anchura total (Dependiendo de la configuración)	585 mm / 595 mm
Altura de respaldo	370-550 mm
Ángulo de respaldo	-9° a +30° mecánico 0° a +30° eléctrico
Altura de reposabrazos	200-400 mm
Basculación de asiento	20° / 45° eléctrica
Inclinación de asiento Asiento estándar VAS	-3° / 0° / 3° / 6° / 9° 0° / 6° / 9°
Longitud de la pantorrilla	150 - 540 mm
Capacidad de las baterías	56 Ah (C5) / 60,4 Ah (C20) AGM - 63 Ah (C5) / 74 Ah (C20) Gel - 62 Ah (C5) / 79,6 Ah (C20) Gel
Tiempo de carga máx.	12 h
Autonomía (según ISO 7176-4) aprox.	35 km con 53 Ah (C5) AGM 45 km con 62/63 Ah (C5) Gel
Velocidad	6 / 7.2 / 10 km / h
Dispositivo de control	VR2 70 A / VR2 90 A / - R-Net Color 90 A / - R-Net LED-L 90 A / TEN 90 A
Capacidad de superación de obstáculos	50 / 85 mm o 90 mm con ayuda opcional para subir bordillos
Capacidad de superación de pendientes (según ISO 7176-2)	7° (12%)
Radio de giro	800 mm
Peso desde	93.5 kg
Carga máx.	160 kg

Juvo B5 (tracción trasera)*.

Para desafíos complejos.

El modelo B5 de la familia Juvo satisface los requisitos de los desafíos más complejos. En colaboración con terapeutas y usuarios, hemos prestado una atención especial a la ergonomía y al soporte para el uso diario, así como a funciones para el manejo cotidiano. La facilidad de mantenimiento junto con un diseño y un concepto de color atractivos completan la imagen.

Tracción trasera

La tracción en la rueda trasera ofrece muchas variaciones en cuanto a velocidad y prestaciones, y el diseño también permite una distribución óptima de la fuerza en diferentes superficies. Gracias a su estabilidad direccional, la Juvo con tracción en la rueda trasera es perfecta para el uso en exteriores y para usuarios con poca experiencia.

Ventajas

- Excelente estabilidad direccional, incluso a velocidades más elevadas
- Distribución flexible del centro de gravedad
- Buena tracción de las ruedas traseras al subir y bajar pendientes

Equipamiento estándar

- Dos tamaños de chasis diferentes
- 6 km/h, motores de 4 polos
- Suspensión de las ruedas de accionamiento en función del peso para una amortiguación y un confort óptimos
- Disyuntor automático en un punto de fácil acceso
- Asiento estándar con cojín y ajuste mecánico del ángulo del respaldo (continuo hasta 30°)
- Cinturón pélvico
- Panel lateral extraíble con apoyabrazos blando y perfil doble
- Soportes abatibles para piernas
- Baterías AGM/Gel que no requieren mantenimiento
- Joystick de conducción con la posibilidad de manejar dos funciones electrónicas de asiento
- Luz LED de conformidad con la normativa de seguridad para vehículos de motor (StVZO)



Referencia 490E75=0_AL01_C

Características principales

- Velocidad: 6 / 7.2 / 10 / 14 km / h
- Autonomía (según ISO 7176-4): aprox. 35 km
- Dos dispositivos de control a elegir
- Interruptor de circuito automático
- Iluminación magnética LED
- Suspensión => gran confort
- Ruedas macizas / antipinchazos
- 16 colores de chasis
- Homologado para el transporte en vehículos para personas con movilidad reducida (según ISO 7176-1)
- Soporte para panel de control abatible en paralelo

Opciones adicionales

- Varios tipos de asiento
- Respaldo de posicionamiento Baxx
- Basculación eléctrica de asiento, 45°
- Ajuste eléctrico del ángulo del respaldo, 30°
- Reposapiés eléctrico regulable en altura
- Ajuste eléctrico de la altura del asiento: elevación de 350 mm
- Reposapiés de aluminio
- Fuente de alimentación externa
- Controles especiales y de entorno

Datos técnicos Juvo B5 (tracción trasera)

Anchura de asiento	340–560 mm
Altura de asiento (según el tipo de asiento)	410–570 mm
Ajuste eléctrico de altura de asiento	350 mm de elevación
Profundidad de asiento	340–580 mm
Longitud total sin reposapiés Chasis talla 1 Chasis talla 2	850 mm 870 mm
Anchura total	Chasis talla 1: 600 mm Chasis talla 2: 640 mm
Altura de respaldo	450 / 500 / 550 mm
Ángulo de respaldo	0° a 30°
Altura de reposabrazos	225–350 mm
Basculación de asiento	45° eléctrico
Inclinación de asiento	-3° / 0° / 3° / 6° / 9°
Longitud de pantorrilla	150–540 mm
Capacidad máxima de las baterías	56 Ah (C5) / 60,4 Ah (C20) AGM - 75 Ah (C5) / 85 Ah (C20) AGM - 63 Ah (C5) / 74 Ah (C20) Gel - 62 Ah (C5) / 79,6 Ah (C20) Gel
Tiempo de carga máx.	12 h
Autonomía (según ISO 7176-4) aprox.	35 km
Velocidad	6 / 7.2 / 10 / 14 km / h
Dispositivo de control	VR2 o TEN°
Capacidad de superación de obstáculos	60 mm (opcionalmente 100 mm)
Capacidad de superación de pendientes (según ISO 7176-2)	10° (17%)
Radio de giro mín. (según ISO 7176-5)	Chasis talla 1: 847 mm - Chasis talla 2: 911 mm
Peso desde	127 kg
Carga máx.	Chasis talla 1: 140 kg - Chasis talla 2: 160 kg

Juvo B5 (tracción delantera)*.

Para desafíos complejos.

El modelo B5 de la familia Juvo satisface los requisitos de los desafíos más complejos. En colaboración con terapeutas y usuarios, hemos prestado una atención especial a la ergonomía y al soporte para el uso diario, así como a funciones para el manejo cotidiano. La facilidad de mantenimiento junto con un diseño y un concepto de color atractivos completan la imagen.

Tracción delantera

La silla Juvo puede superar obstáculos como bordillos con facilidad gracias a las grandes ruedas motrices.

También ofrece buenas posibilidades de transferencia y maniobrabilidad para el usuario. La silla de ruedas tiene un radio de giro relativamente pequeño durante el típico giro de 90° y puede conducirse muy cerca de objetos como muebles o escritorios.

Ventajas

- Diseño compacto
- Radio de giro muy pequeño
- Buena capacidad para subir bordillos
- Puede conducirse muy cerca de objetos
- Buena visibilidad desde la parte delantera de la silla de ruedas
- Buen posicionamiento de las piernas

Equipamiento estándar

- Dos tamaños de chasis diferentes
- 6 km/h, motores de 4 polos
- Suspensión de las ruedas de accionamiento en función del peso para una amortiguación y un confort óptimos
- Disyuntor automático en un punto de fácil acceso
- Asiento estándar con cojín y ajuste mecánico del ángulo del respaldo (continuo hasta 30°)
- Cinturón pélvico
- Panel lateral extraíble con apoyabrazos blando y perfil doble
- Soportes abatibles para piernas
- Baterías AGM/Gel que no requieren mantenimiento
- Joystick de conducción con la posibilidad de manejar dos funciones electrónicas de asiento
- Luz LED de conformidad con la normativa de seguridad para vehículos de motor (StVZO)



Referencia 490E75=0_AL01_C

Características principales

- Velocidad: 6 / 7,2 / 10 km / h, motores de cuatro polos
- Autonomía (según ISO 7176-4): aprox. 35 km
- Dos dispositivos de control a elegir
- Fusible de circuito automático
- Radio de giro reducido
- Buena capacidad de superación de obstáculos
- 16 colores de chasis
- Homologado para el transporte en vehículos para personas con movilidad reducida (según ISO 7176-19)
- Soporte para panel de control abatible en paralelo

Opciones adicionales

- Varios sistemas de asiento a elegir
- Respaldo de posicionamiento Baxx
- Basculación eléctrica de asiento, 45°
- Ajuste eléctrico del ángulo del respaldo, 30°
- Reposapiés eléctrico regulable en altura
- Ajuste eléctrico de la altura del asiento: elevación de 350 mm
- Reposapiés de aluminio
- Fuente de alimentación externa
- Controles especiales y de entorno

Datos técnicos Juvo B5 (tracción delantera)

Anchura de asiento	340–560 mm
Altura de asiento (según el tipo de asiento)	410–570 mm
Ajuste eléctrico de altura de asiento	350 mm
Profundidad de asiento	340–580 mm
Longitud total sin reposapiés Chasis talla 1 Chasis talla 2	908 mm 968 mm
Anchura total	Chasis talla 1: 600 mm Chasis talla 2: 640 mm
Altura de respaldo	450 / 500 / 550 mm
Ángulo de respaldo	0° a 30°
Altura de reposabrazos	225–350 mm
Basculación de asiento	45° eléctrico
Inclinación del asiento	-3° / 0° / 3° / 6° / 9°
Longitud de pantorrilla	150–540 mm
Capacidad máxima de las baterías	56 Ah (C5) / 60,4 Ah (C20) AGM - 75 Ah (C5) / 85 Ah (C20) AGM - 63 Ah (C5) / 74 Ah (C20) Gel - 62 Ah (C5) / 79,6 Ah (C20) Gel
Tiempo de carga máx.	12 h
Autonomía (según ISO 7176-4) aprox.	35 km
Velocidad	6 / 10 km / h
Dispositivo de control	VR2 or TEN°
Capacidad de superación de obstáculos	100 mm
Capacidad de superación de pendientes (según ISO 7176-2)	10° / 17%
Radio de giro mín. (según ISO 7176-5)	Chasis talla 1: 714 mm Chasis talla 2: 777 mm
Peso desde	107 kg
Carga máx.	Chasis talla 1: 140 kg - Chasis talla 2: 160 kg - Versión HD: hasta 200 kg

* También disponible en versión reforzada hasta 200 kg

Juvo B5 (tracción central)*.

Para desafíos complejos.

El modelo B5 de la familia Juvo satisface los requisitos de los desafíos más complejos. En colaboración con terapeutas y usuarios, hemos prestado una atención especial a la ergonomía y al soporte para el uso diario, así como a funciones para el manejo cotidiano. La facilidad de mantenimiento junto con un diseño y un concepto de color atractivos completan la imagen.

Tracción central

Características de conducción incomparables para todos los campos de aplicación. La suspensión independiente en cada rueda guía y el sistema de tracción por torsión forman la base de este tipo de accionamiento tan intuitivo. Gracias al punto de giro directo, es posible un manejo seguro incluso con formas de entrada más complejas.



Referencia 490E75=0_AL01_C

Ventajas

- Movimiento y conducción intuitivos gracias al punto de giro sobre su propio eje
- Máxima estabilidad contra vuelcos
- Distribución óptima del peso
- Fuerzas centrífugas reducidas

Equipamiento estándar

- Dos tamaños de chasis diferentes
- 6 km/h, motores de 4 polos
- Suspensión de las ruedas de accionamiento en función del peso para una amortiguación y un confort óptimos
- Disyuntor automático en un punto de fácil acceso
- Asiento estándar con cojín y ajuste mecánico del ángulo del respaldo (continuo hasta 30°)
- Cinturón pélvico
- Panel lateral extraíble con apoyabrazos blando y perfil doble
- Soportes abatibles para piernas
- Baterías AGM/Gel que no requieren mantenimiento
- Joystick de conducción con la posibilidad de manejar dos funciones electrónicas de asiento
- Luz LED de conformidad con la normativa de seguridad para vehículos de motor (StVZO)

Características principales

- Velocidad: 6 / 7,2 / 10 km / h, motores de cuatro polos
- Autonomía (según ISO 7176-4): aprox. 35 km
- Dos dispositivos de control a elegir
- Sistema de transmisión por torsión
- Características de conducción intuitiva
- Fusible de circuito automático
- Iluminación magnética LED
- 16 colores de chasis
- Homologado para el transporte en vehículos para personas con movilidad reducida (según ISO 7176-19)

- Soporte para panel de control abatible en paralelo

Opciones adicionales

- Varios sistemas de asiento
- Respaldo de posicionamiento Baxx
- Basculación eléctrica de asiento, 45°
- Ajuste eléctrico del ángulo del respaldo, 30°
- Reposapiés eléctrico regulable en altura
- Ajuste eléctrico de la altura del asiento: elevación de 350 mm
- Reposapiés de aluminio
- Fuente de alimentación externa
- Controles especiales y de entorno

Datos técnicos Juvo B5 (tracción central)

Anchura de asiento	340–560 mm
Altura de asiento (según el tipo de asiento)	410–570 mm
Profundidad de asiento	340–580 mm
Longitud total sin reposapiés Chasis talla 1 Chasis talla 2	908 mm 968 mm
Anchura total	Chasis talla 1: 600 mm Chasis talla 2: 640 mm
Altura del respaldo	450 / 500 / 550 mm
Ángulo del respaldo	0° a 30°
Altura del reposabrazos	225–350 mm
Basculación de asiento	45° eléctrica
Inclinación de asiento	-3° / 0° / 3° / 6° / 9°
Longitud de la pantorrilla	150–540 mm
Capacidad máxima de la batería	56 Ah (C5) / 60,4 Ah (C20) AGM 75 Ah (C5) / 85 Ah (C20) AGM 63 Ah (C5) / 74 Ah (C20) Gel 62 Ah (C5) / 79,6 Ah (C20) Gel
Tiempo de carga máx.	12 h
Autonomía (según ISO 7176-4) aprox.	35 km
Velocidad	6 / 10 km / h
Dispositivo de control	VR2 o TEN°
Capacidad de superación de obstáculos	60 mm
Capacidad de superación de pendientes (según ISO 7176-2)	10° / 17%
Radio de giro mín. (según ISO 7176-5)	Chasis talla 1: 714 mm Chasis talla 2: 777 mm
Peso desde	120 kg
Carga máx.	Chasis talla 1: 140 kg - Chasis talla 2: 160 kg - Versión HD: hasta 200 kg

* También disponible en versión reforzada hasta 200 kg

Juvo B7

Datos técnicos Juvo B7

Tipo de base	Tracción delantera	Tracción trasera
Anchura		640 mm
Máx. peso usuario		160 kg
Máx. autonomía		30 km
Superación de pendientes		10° / 17 %
Capacidad baterías		63 Ah (C5) / 72 Ah (C20)
Velocidad máxima		10 km/h

Hasta ocho posiciones de asiento de memoria personalizables, programables libremente por el usuario

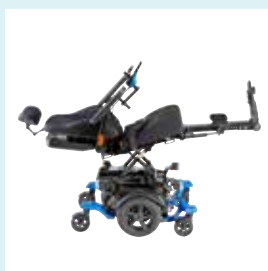

Sistema de asiento fiable, estable y de alta calidad

Aplicación de usuario ICON para mayor seguridad y asistencia



Conoce más sobre **La Familia Juvo** en nuestra web >



Juvo B7

La **Juvo B7** introduce el nuevo asiento APS* en la familia .

Este sistema de asiento, innovador y altamente adaptable, permite a los usuarios experimentar cada momento al máximo.

Las opciones de posicionamiento, como los traslados o el descanso confortable, se pueden personalizar en función de las necesidades y el nivel de actividad del usuario.

El nuevo sistema de control ICON, inspirado en experiencias de usuario, ofrece una experiencia de conducción inigualable con movimientos suaves, incluso en situaciones complejas.

Características

- Asiento de transferencia «Active Access»
- Tapicería de asiento Contour en muchas variaciones
- Elementos de asiento y posicionamiento UniLink
- Cinturón pélvico retráctil
- Barra multiusos (p. ej. para mochila, kit de hidratación o portabotellas de oxígeno)
- Adaptador de respaldo universal para Baxx u otros sistemas de respaldo sólidos
- RAM® Soporte para teléfono y tableta
- Dispositivos de entrada especiales (control de succión y soplado, 6 tipos de joystick, botones y entradas de sensor)
- Nuevo Sistema de Control ICON







Movilidad.

Soluciones pediátricas.

Contenido

Buggies

Lisa.....	70
Eco Buggy.....	71
Kimba.....	72

Sillas de ruedas para niños

StartM6 Junior.....	80
Skippi.....	82
Avantgarde Teen2.....	84
Avantgarde Teen2VR.....	85

Ayudas para caminar

Nurmi Neo.....	86
----------------	----

Buggies.

Comodidad, estabilidad y adaptabilidad.

Los buggies de Ottobock brindan comodidad, estabilidad y adaptabilidad para satisfacer las necesidades médicas de los niños. Sus diseños flexibles permite que el buggy crezca con el niño, adaptándose a diversas condiciones médicas. Además de ser fáciles de plegar, cuentan con una amplia gama de accesorios personalizables.

Lisa



Eco Buggy



Kimba





Lisa.

La silla de rehabilitación plegable, compacta, ligera y robusta.

Referencia HR3213000*



Lisa es una silla plegable compacta con una estabilidad especialmente alta y una capacidad de carga de hasta 60 kg.

El diseño flexible de Lisa la hace ideal para su uso durante largos períodos y para una amplia gama de condiciones médicas. También es muy fácil de transportar.

Características principales

- Tamaño de plegado reducido
- Disponible en dos tallas
- Tapicería reforzada para el asiento y el respaldo
- Bloqueo de ruedas
- Preinstalación de ayuda a la inclinación a la derecha
- Ruedas delanteras con bloqueo de dirección integrado
- Diseño de aluminio ligero y estable
- Homologado para el transporte en vehículos para personas con movilidad reducida (según ISO 7176-19)

Opciones adicionales

- Guías laterales con reducción de la anchura de asiento
- Taco abductor
- Cinturón pélvico
- Barra de agarre con acolchado
- Saco de dormir de invierno
- Capota para el sol / lluvia
- Bolsa de almacenamiento plegable
- Otros equipos disponibles para proporcionar posicionamiento y apoyo postural para la cabeza, los brazos, los pies y la pelvis

Datos técnicos Lisa	Talla 1	Talla 2
Ancho del asiento con / sin acolchado	320 / 360 mm	370 / 410 mm
Profundidad de asiento	300 / 350 mm	350 / 400 mm
Tamaño plegado (L x A x Al)	1,030 x 450 x 430 mm	-
Altura del respaldo	650 mm	700 mm
Ángulo del respaldo	90° a 120°	
Longitud de la pantorrilla	270-400 mm	
Diámetro de la rueda delantera / trasera	180 / 250 mm	
Peso	13.6 kg	14.0 kg
Carga máx.	50 kg	60 kg

Eco Buggy.

La silla de rehabilitación plegable sin complicaciones.

Referencia HR32100001-011



La compacta silla Eco-Buggy es ideal para transportar rápida- y fácilmente a niños con necesidades especiales de patología leve. Es especialmente ágil y maniobrable. Tiene una capacidad de carga de 50 kg.

Características principales

- Tamaño de plegado reducido
- Tapicería reforzada para asiento y respaldo
- Cinturón pélvico
- Ruedas de doble rodamiento con bloqueo de giro (pin de bloqueo)
- Bloqueo de ruedas traseras
- Reposapiés regulable en altura, dividido y abatible
- Bolsa de almacenamiento plegable

Opciones adicionales

- Cinturón de cinco puntos
- Acolchado
- Capota para sol

Datos técnicos Eco Buggy

Anchura de asiento	350 mm
Profundidad de asiento	300 mm
Tamaño plegado (L x A x Al)	1,150 x 420 x 290 mm
Altura del respaldo	550 mm
Ángulo del respaldo	90° a 110°
Diámetro de la rueda delantera / trasera	170 / 210 mm
Longitud de la pantorrilla	200–340 mm*
Peso	9 kg
Carga máx.	50 kg

* La longitud máxima requiere el ajuste de las ruedas guía.

Familia Kimba.

Descubre el mundo con seguridad y comodidad.

Kimba Buggy.

Características principales

- Disponible en dos tallas
- Color de chasis: negro o blanco
- Color del acolchado: gris
- Chasis de aluminio de alta calidad
- Basculación de asiento hasta 40°
- Barra de empuje regulable en altura con articulación dentada
- Ruedas EVA con bloqueo

- Soportes de anclaje integrados para el transporte en un vehículo destinado al transporte de personas con movilidad reducida
- Amplio espacio de almacenamiento bajo el asiento (también puede usarse como plataforma para respiradores)
- Suspensión optimizada del eje trasero
- Bloqueo automático de plegado para cargar con seguridad el chasis en un vehículo

Opciones adicionales

- Adhesivos de color reflectantes (Clase RA1 reflectante)
- Protección contra impactos
- “Techno” buggy board
- Interfaz de asiento con reposapiés montado
- Freno de tambor
- Bolsa para pañales
- Ayuda a la inclinación
- Mesa de terapia



Datos Técnicos Kimba Buggy	Talla 1	Talla 2
Anchura de asiento	200–300 mm	260–350 mm
Profundidad de asiento sin reductor de profundidad del asiento con reductor de profundidad del asiento	190–310 mm desde 140 mm	240–400 mm desde 140 mm
Tamaño plegado (L x A x Al)	580x370x420 mm	590x430x580 mm
Anchura total	595 mm	665 mm
Longitud de respaldo	410–610 mm	560–700 mm
Ángulo de respaldo	80° a 180°	
Basculación de asiento (en todas las direcciones de marcha)	-10° a +40°	
Longitud de pantorrilla, corta (opcional) desde	190–310 mm 120 mm	200–370 mm 120 mm
Manillar de empuje	710–1160 mm	
Peso Base de movilidad exterior Unidad de asiento	10,5 kg 7,5 kg	11,5 kg 9,5 kg
Carga máx. Base de movilidad exterior Unidad de asiento	55 kg 40 kg	
Compatible con (Base de movilidad exterior)	Unidad de asiento Kimba Neo talla 1 y talla 2 u otros sistemas de asiento mediante interfaces de asiento	
Compatible con (Unidad de asiento)	Base de movilidad interior Kimba, chasis de interiores Kimba Home, chasis de exteriores Kimba Neo, Chasis Kimba Cross, chasis Kimba Inline para dos niños	

**Unidad de asiento
Kimba**



**Chasis de movilidad
exterior Kimba**



Kimba Cross



Kimba Inline



**Base de movilidad interior
Kimba Home**



**Base de movilidad
interior Kimba**



Referencia 470G71=5_AA04_C

Visita nuestra web para conocer más sobre **Familia Kimba.** ➤



Familia Kimba.

Descubre el mundo con seguridad y comodidad.



Referencia 470G71=5_AA02_C

Unidad de asiento Kimba Personalizado y con estilo.

Características principales

- Basculación de asiento ajustable desde -10° a 40°
- Posición del asiento en/contra el sentido de la marcha
- Reposapiés con placa de pie abatible
- Soportes laterales
- Soportes de cadera ajustables
- Color del chasis: blanco o negro

Opciones adicionales

- Arco delantero/acolchado para arco delantero
- Inserciones de color para acolchado
- Reductor de profundidad de asiento
- Limitador del ángulo del respaldo
- Reposapiés ajustable en ángulo, también para longitudes de pantorrilla cortas
- Reposacabezas ajustable
- Numerosas cinchas de posicionamiento
- Soportes laterales
- Acolchado de soporte lumbar
- Soporte para nuca
- Cojín de muñeca para sentarse
- Amplia gama de accesorios para el posicionamiento de los pies y las piernas
- Mochilas, capota para la lluvia y funda para la incontinencia

Unidad de asiento Kimba	Talla 1	Talla 2
Ancho del asiento (Mín. / Máx.)	200–300 mm	260–350 mm
Profundidad de asiento con reductor de profundidad a partir de 140 mm	190–310 mm	240–400 mm
Altura de respaldo acortada (MPS)	315–455 mm	390–560 mm
Longitud del respaldo	410–610 mm	560–700 mm
Ángulo del respaldo	80° a 180°	
Basculación del asiento	-10° a 40°	
Longitud de pantorrilla (Mín. / Máx.)	190–310 mm	200–370 mm
Longitud de pantorrilla corta (opcional) desde	120 mm	
Tamaño plegado (L x A x Al) mm	580 x 370 x 420	590 x 430 x 580
Peso de la unidad de asiento	7.5 kg	9.5 kg
Carga máx.	40 kg	



Referencia 470G71=10000_K

Chasis de movilidad exterior Kimba

Chasis de movilidad exterior plegable.

Características principales

- Dos tamaños
- Colores de chasis: blanco y negro
- Chasis de movilidad exterior plegable de aluminio de alta calidad
- Basculación de asiento continuamente ajustable hasta 40°
- Manillar regulable en altura con eje dentado
- Suspensión del eje trasero
- Ruedas delanteras giratorias con bloqueo de dirección
- Ruedas EVA con bloqueo
- Homologado para el transporte en vehículos para personas con movilidad reducida (según ISO 7176-19)
- Bolsa de almacenamiento plegable

Opciones adicionales

- Adhesivos de color reflectantes (factor de reflexión RA1)
- Acolchado del chasis con inserciones en color
- "Techno" buggy board
- Interfaz de asiento con fijación para reposapiés
- Freno de tambor
- Bolsa para pañales
- Ayuda a la inclinación
- Mesa de terapia

Chasis de movilidad exterior Kimba Neo	Talla 1	Talla 2
Anchura total	595 mm	665 mm
Diámetro de la rueda delantera / trasera	170 / 280 mm	
Manillar de empuje	710–1.160 mm	
Tamaño plegado sin asiento (L x A x Al)	790 x 595 x 460 mm	790x665x460 mm
Tamaño mín. plegado con asiento orientado hacia delante (L x A x Al) mm	900 x 595 x 530	970 x 665 x 590
Basculación de asiento	-10° a +40°	
Peso de la base de movilidad exterior	10.5 kg	11.5 kg
Carga máx.	55 kg	



Referencia HR3401=0000_K

Kimba Cross

Descubre activamente el mundo con la base de movilidad exterior plegable de tres ruedas.

Características principales

- Ideal para terrenos irregulares
- Manillar regulable en altura
- Chasis de movilidad con varias soluciones de asiento
- Rueda delantera de 16" neumática de montaje rígido, incluye protector contra salpicaduras
- Ruedas traseras de 18" con ruedas neumáticas
- Freno de tambor
- Sistema de resorte de elastómero
- Se puede combinar con la unidad de asiento Kimba

Opciones adicionales

- Rueda guía con fijación rápida
- Protector de ropa
- Protectores de radios
- Antivuelco
- Bolsa de almacenamiento
- Adaptador de bicicleta para el acondicionamiento como remolque de bicicleta
- "Techno" buggy board

Kimba Cross	
Longitud total	1,400–1,700 mm
Anchura total Sin ruedas Con ruedas	610 mm 705 mm
Altura total	750–1,200 mm
Tamaño plegado (L x A x Al) Sin ruedas Con ruedas	1,000 x 610 x 320 mm 1,270 x 700 x 480 mm
Altura del manillar de empuje	940–1,195 mm
Basculación del asiento	-2° a +30°
Diámetro de la rueda delantera / trasera	400 o 300 / 450 mm
Peso	15.8 kg
Carga máx.	50 kg
Compatible con las siguientes soluciones de asiento	Unidad de asiento Kimba Neo y otros sistemas de asientos modulares mediante interface

Familia Kimba.

Descubre el mundo con seguridad y comodidad.



Referencia 470G71=9000*

Base de movilidad interior Kimba Home
Ideal para espacios pequeños y reducidos.

Características principales

- Chasis de interiores para unidad de asiento Kimba talla 1 y talla 2
- Interfaz de asiento ajustable en ángulo por medio de un resorte de presión de gas 500 N (rango de ajuste de inclinación de -5° hasta +35°)
- Altura de asiento ajustable por medio de un resorte de presión de gas 1200 N (altura de la unidad de asiento mín. 19 cm máx. 56 cm)
- 4 ruedecillas (75 mm), de las cuales 2 con dispositivo de bloqueo
- Color chasis: blanco Kimba
- Barra de empuje incluye palanca de liberación para ajustar el ángulo del asiento

Opciones adicionales

- Antivuelco
- Opciones para la fabricación órtesis de asiento a medida
- Interfaz de la órtesis de asiento tipo Kimba
- Montaje de reposapiés

Unidad de asiento Kimba	Talla 1	Talla 2
Ancho del asiento (Mín. / Máx.)	200–300 mm	260–350 mm
Profundidad de asiento con reductor de profundidad a partir de 140 mm	190–310 mm	240–400 mm
Altura de respaldo acortada (MPS)	315–455 mm	390–560 mm
Longitud del respaldo	410–610 mm	560–700 mm
Ángulo del respaldo	80° a 180°	
Basculación del asiento	-10° a 40°	
Longitud de pantorrilla (Mín. / Máx.)	190–310 mm	200–370 mm
Longitud de pantorrilla corta (opcional) desde	120 mm	
Tamaño plegado (L x A x Al) mm	580 x 370 x 420	590 x 430 x 580
Peso de la unidad de asiento	7.5 kg	9.5 kg
Carga máx.	40 kg	



Referencia HR3255=0000_K

Kimba Inline
Base de movilidad exterior para dos niños.

Características principales

- Ruedas neumáticas para un mayor confort
- Ruedas traseras con freno de tambor
- La unidad de asiento es fácil de colocar e invertir
- La base de movilidad se puede combinar con la Unidad de asiento Kimba Neo, Talla 1

Opciones adicionales

- Conjunto de reposapiés para la interfaz de la estructura de asiento
- Interfaz de los asientos delanteros o traseros

Base de movilidad interior Kimba	Talla 1	Talla 2
Longitud total	610 mm	750 mm
Anchura total	540 mm	640 mm
Altura del adaptador de asiento	190 – 560 mm	
Basculación de asiento	-5° a + 35°	
Peso incl. manillar	11.8 kg	13.8 kg
Carga máx.	50 kg	75 kg



Referencia HR2233=0000_K

Base de movilidad interior Kimba
Ideal para espacios pequeños y reducidos.

Características principales

- Disponible en dos tallas
- Diseño de acero ajustable en altura
- Ruedecillas con bloqueo de giro
- Adaptador de asiento ajustable en ángulo
- Diferentes opciones de ajuste de la distancia entre ejes

Opciones adicionales

- Manillar de empuje
- Conjunto de reposapiés
- Interfaz de asiento paralelo o Kimba

Base de movilidad interior Kimba	Talla 1 + 2
Longitud total	620–780 mm
Anchura total	450 mm
Altura total	410–620 mm
Basculación de asiento	-10° a +25°
Peso	6.4 / 6.6 kg
Carga máx.	50 kg
Compatible con la siguiente solución de asiento	Unidad de asiento Kimba Neo

Sillas de ruedas para niños.

Movilidad y comodidad.

Las sillas de ruedas infantiles fabricadas por Ottobock están diseñadas específicamente para satisfacer las necesidades de los niños con movilidad reducida. Con los mismos estándares de seguridad, comodidad, ligereza y maniobrabilidad que las soluciones para adultos, las sillas de ruedas infantiles son una opción excelente.

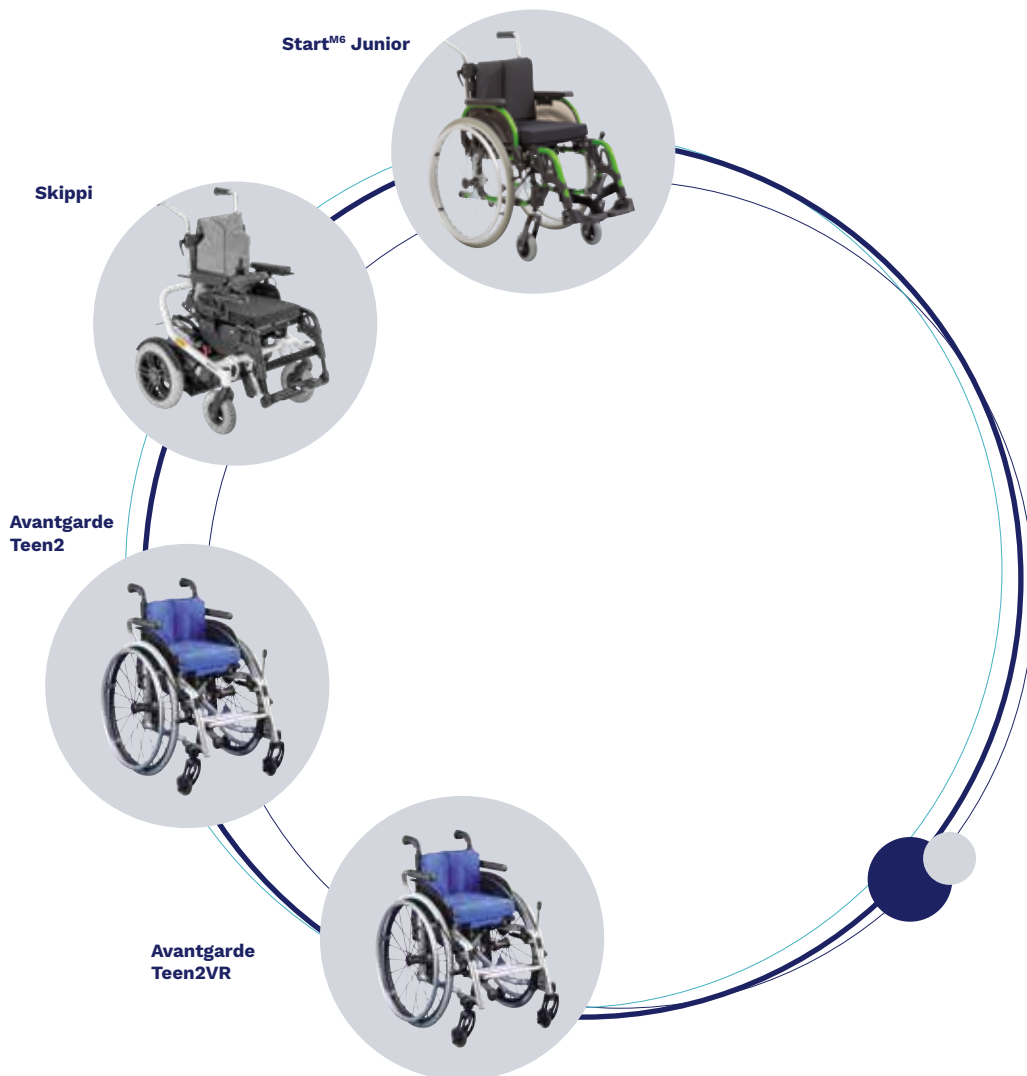



Start^{M6} Junior.

Silla de ruedas ligera para niños.

Datos técnicos Start^{M6} Junior

Peso máximo del usuario	90 kg
Anchura de asiento	280–380 mm
Profundidad de asiento	310–370 mm
Altura de asiento delantera / trasera	400–490 / 370–490 mm
Altura del respaldo	300–375 mm
Longitud de la pantorrilla	160–450 mm
Altura del reposabrazos	hasta 400 mm

Referencia 480F53=60000_K



Reposapiés elevable

Visita nuestra web para conocer más sobre **Soluciones Pediátricas.**



StartM6 Junior.

La solución plegable y ligera para los niños.

Es una silla de ruedas ligera y plegable para niños que necesitan una solución solo de forma temporal. Permite diferentes ajustes para adaptarse al niño y es muy fácil de manejar

Cuenta con muchas opciones adicionales:

- Antivuelco abatible o extraíble
- Soporte para bastón
- Rueda de accionamiento con freno de tambor para acompañante
- Reposacabezas y soporte torácico lateral
- Freno de palanca para usuario y acompañante
- Prolongación de la palanca de freno
- Reposapiés elevable
- Reposapiés individual o dividido para longitud de pantorrilla corta
- Kit para el transporte en VTD (transporte de personas con movilidad reducida)

Características

- Chasis tubular de aluminio plegable por cruceta
- Varios colores de chasis disponibles
- Horquilla corta o larga
- Varias distancias entre ejes (corta / activa o larga / pasiva)
- Reposapiés dividido y regulable en ángulo
- Homologado para el transporte en vehículos para personas con movilidad reducida (según ISO 7176-19)



Skippi.

La pequeña y manejable silla de ruedas electrónica para niños.

Referencia 490E55=0000_K



Visita nuestra web para conocer más sobre **Skippi.** >



Skippi.

Ideal para uso en interiores y exteriores.

Silla eléctrica que proporciona a los niños con discapacidades graves una dosis de independencia. Además de otras funciones eléctricas opcionales, el asiento elevador permite a los niños pequeños subir a la altura de los ojos.

Es estrecha y manejable y puede desmontarse en pocos pasos para su transporte. Cabe en el maletero de un coche compacto.

Características principales

- Velocidad: 6 / 7,2 km / h
- Autonomía: aprox 25 km
- Varios colores de chasis
- Asiento ajustable
- Controlador enAble40
- Desmontable, fácil de guardar
- Homologado para el transporte en vehículos para personas con movilidad reducida (según ISO 7176-19)

Opciones adicionales

- Basculación eléctrica de asiento, 20°
- Ajuste eléctrico del ángulo del respaldo, 30°
- Ajuste eléctrico de la altura del asiento, 20 cm
- Reposapiés de aluminio en paneles individuales
- Manillar de empuje ajustable en altura y extraíble
- Mando para acompañante
- Mesa de terapia
- Barra paragolpes desmontable (hasta una LP de 320 mm)
- Iluminación LED

Datos técnicos Skippi

Anchura de asiento	300–420 mm 240–360 mm (con almohadillas laterales)
Altura de asiento (sin cojín), a 3° de inclinación del asiento	445 mm
Profundidad de asiento	290–370 mm
Longitud total	870 mm / 940 mm (con reposapiés)
Anchura total	590 mm
Altura del respaldo	400 / 420 / 440 / 460 mm
Ángulo del respaldo	-9° a +30°
Altura del reposabrazos	160 / 230 mm
Basculación de asiento	20° mecánico 20° eléctrico
Inclinación del asiento	0° / 3° / 6°
Longitud de la pantorrilla	150–380 mm
Baterías	28 Ah (C5) / 33 Ah (C20) Baterías AGM
Dispositivo de control	enAble40* (Skippi)
Tiempo de carga máx.	12 h
Autonomía (según ISO 7176-4) aprox.	25 km
Velocidad	6 / 7,2 km / h
Capacidad de superación de obstáculos	50 mm
Capacidad de superación de pendientes (según ISO 7176-2)	12% (7°)
Radio de giro	680 mm
Peso	66.5 kg (componente individual más pesado: 23 kg)
Carga máx.	50 kg

Avantgarde Teen2.

Silla de ruedas plegable de uso activo para niños y adolescentes.

Referencia 480F45=30000_K



Características principales

- El chasis trasero puede adaptarse para "crecer" con el usuario (+20 y +40 mm)
- Paneles laterales de aluminio ajustables
- Reposapiés individual o dividido de aluminio
- Varios colores de acolchado
- Tapicería de respaldo ajustable
- Varios paneles laterales
- Manillar de empuje: telescópicos o regulables en altura / ángulo

Opciones adicionales

- Ruedas de tránsito
- Soporte para bastón con ayuda a la inclinación
- Adaptador para altura delantera de asiento baja o alta
- Prolongación de la distancia entre ejes
- Varias llantas para ruedas traseras
- Rueda de accionamiento con freno de tambor para acompañante
- Conducción con un brazo con doble aro de agarre
- Mochila para silla de ruedas
- Varias opciones de protectores de radios
- Manillar de empuje: telescópicos o regulables en altura / ángulo

Datos técnicos Avantgarde Teen2

Peso máximo del usuario	90 kg
Anchura de asiento	220–360 mm
Profundidad de asiento	240–400 mm
Altura delantera/trasera de asiento	420–510 / 350–510 mm
Longitud total sin prolongación de la distancia entre ejes	680–885 mm
Anchura total	390–560 mm
Tamaño de plegado desde	260 mm
Altura del respaldo	175–400 mm
Longitud de pantorrilla	160–470 mm
Ángulo del respaldo	-9° a +9°
Peso aprox.	12.5 kg*

Avantgarde Teen2VR.

Silla de ruedas plegable de uso activo para niños y adolescentes.

Referencia 480F45=40000



Características principales

- El chasis trasero puede adaptarse para "crecer" con el usuario (+20 y +40 mm)
- Paneles laterales de aluminio ajustables
- Reposapiés individual o dividido de aluminio
- Varios colores de acolchado
- Tapicería de respaldo ajustable
- Varios paneles laterales
- Manillar de empuje: telescópicos o regulables en altura / ángulo

Opciones adicionales

- Ruedas de tránsito
- Soporte para bastón con ayuda a la inclinación
- Adaptador para altura delantera de asiento baja o alta
- Prolongación de la distancia entre ejes
- Varias llantas para ruedas traseras
- Rueda de accionamiento con freno de tambor para acompañante
- Conducción con un brazo con doble aro de agarre
- Mochila para silla de ruedas
- Varias opciones de protectores de radios
- Manillar de empuje: telescópicos o regulables en altura / ángulo

Datos técnicos Avantgarde Teen2VR

Peso máximo del usuario	90 kg
Anchura de asiento	260–360 mm
Profundidad de asiento	300–400 mm
Altura del asiento delantero / trasero	420–510 / 350–480 mm
Longitud total	760–880 mm
Anchura total	390–560 mm
Tamaño de plegado desde	260 mm
Altura del respaldo	175–400 mm
Longitud de la pantorrilla	160–470 mm
Ángulo del respaldo	-9° a +9°
Peso aprox.	12.5 kg*

Ayudas para caminar.

Nurmi Neo. Apoyo eficaz.

El Nurmi Neo es un andador que se coloca detrás del cuerpo y está abierto en el sentido de la marcha. Favorece la postura erguida del niño y su patrón de movimiento natural. El Nurmi Neo está disponible en tres tamaños para niños y adolescentes. Las diferentes asas y soportes de cadera permiten la mejor adaptación posible al patrón de marcha individual.

Características

- Estructura de chasis adecuada para niños con un amplio trazado de la marcha, por ejemplo, niños con diparesia o tetraparesia
- Soporte pélvico y de glúteo combinado para niños con asimetrías e insuficiente extensión de las caderas y el torso
- Soporte pélvico para la posición asimétrica de la pelvis que proporciona una guía axial para un patrón de marcha seguro
- Las barras de agarre ajustables en altura permiten una cómoda adaptación a la altura del usuario
- Amplia gama de accesorios para diversas necesidades

- Para apoyar la marcha al caminar
- Para la integración de la musculatura durante la terapia (tronco/cintura escapular)

Modelo estándar

- Disponible en tres tamaños
- Varios colores de chasis
- Barras de agarre ajustables en altura y profundidad
- Ruedas delanteras giratorias
- Neumáticos antipinchazos
- Dispositivos antirretroceso en las ruedas traseras, activables o desactivables

Datos técnicos	Tamaño 1	Tamaño 2	Tamaño 3
Altura del manillar (cm)	45-57	58-72	64-85
Distancia entre los manillares (cm)	41	46	51
Diámetro de la empuñadura (cm)	3	3	3
Diámetro de la rueda (cm) (delante / detrás)	15/15	15/20	15/20
Ancho total (cm)	63	68	72
Longitud total (cm)	65	76	83
Peso máximo del paciente (Kg)	25	40	55
Peso (Kg)	5,5	6	6,5

Referencia HR2426=0000_K

Opciones adicionales

- Varias barras de agarre ajustables en altura y profundidad
- Freno de fricción
- Freno de mano
- Antivuelco
- Bloqueo de giro
- Soporte combinado de glúteos y pelvis, ajustable en tres dimensiones
- Asiento
- Cesta de almacenamiento









Movilidad. Sedestación.

Contenido

Bases de movilidad

Dino3	90
Discovery	92

Base de movilidad Dino3.



Basculación del asiento

Datos técnicos Dino3	Talla 0 (300 mm)	Talla 1 (360 mm)	Talla 2 (400 mm)	Talla 3 (440 mm)
Profundidad de asiento estándar/largo	345-445 mm / 395-495 mm			
Altura del tubo de asiento (Mín. / Máx.)	435-455 mm	460-480 mm	435-485 mm	
Anchura total con ruedas de 12"	480 mm	540 mm	580 mm	680 mm
Ruedas de accionam.	12" (silla de empuje) / 22", 24" (autopropulsable)			
Basculación de asiento	-5° a +30°			
Ángulo del respaldo	80° a 120°			
Manillar de empuje ajustable por	150 mm			
Carga máx.	120 kg			



Varios soportes para las piernas, incluidos los reposapiés de aluminio



Dino3.

Diseño ergonómico y facilidad de movimiento.

Base de movilidad a la que se le pueden acoplar diversos sistemas de asiento a medida en pocos pasos. Numerosas opciones de adaptación en función de las necesidades y requisitos individuales del niño. Desde ruedas grandes y reposamanos para favorecer la impulsión autónoma hasta ruedas pequeñas con asas de empuje ajustables en altura que permitan un empuje más sencillo.

Opciones adicionales

- Guía de respaldo para las estructuras de asiento
- Antivuelco

- Ayuda a la inclinación
- Freno de palanca
- Varios soportes para las piernas, incluidos los reposapiés de aluminio
- Distancia entre ejes estándar o acortada / ampliada (en 60 mm respectivamente)
- Protectores de radios con varios estilos de decoración
- Paneles laterales con soporte de brazo o protector de ropa
- Kit de puntos de anclaje para el transporte en un VTD

Características

- Chasis de aluminio con respaldo abatible, ajustable en ángulo
- Varios colores de chasis disponibles
- Basculación del asiento continuamente ajustable de -5° a 30° accionada por un resorte de compresión de gas
- Mangos de empuje / barra de empuje ajustables en altura
- Varios adaptadores de interfaz
- Ruedas de accionamiento de 12" ó 22"/24" incluyendo freno de tambor para el acompañante
- Con ruedas de accionamiento de 22"/24": inclinación fija de 2,5°, ejes de extracción rápida
- Ruedas guía



Bases de movilidad.

Base de movilidad *Discovery*.

Freno de tambor para el acompañante



Ruedas neumáticas



Datos técnicos Discovery

Ancho del chasis (borde exterior de los tubos del asiento)	360 / 400 / 450 / 500 mm
Profundidad del asiento	405-480 mm
Altura del tubo de asiento (con 0° de inclinación)	470 mm
Basculación de asiento	0° a 35°
Ángulo del respaldo	90° a 120°
Diámetro de la rueda delantera / trasera	8" / 12"
Ajuste de la altura del manillar de empuje aprox.	150 mm
Carga máx.	110 kg

Discovery.

Perfecta para espacios reducidos.

Es una base de movilidad robusta y adaptable para estructuras de asiento y otros sistemas de asiento. Su diseño la hace especialmente adecuada para espacios reducidos. Es fácil de usar y muy manejable.

Opciones adicionales

- Colores de chasis: negro azabache RAL 9005, Rojo vino brillante, azul marino
- Ayuda a la inclinación
- Antivuelco
- Ruedas neumáticas
- Freno de tambor para el acompañante
- Freno de palanca
- Barra de empuje ajustable con eje dentado
- Reposabrazos ajustables en altura y profundidad
- Varios adaptadores de interfaz
- Varias interfaces de estructura de asiento

Características

- Diseño de acero sólido
- Punto de giro situado en la parte delantera, lo que facilita las soluciones de asiento complejas
- Basculación de asiento hasta 35° por medio de un resorte de compresión de gas
- Inclinación de respaldo desde 90° a 120°
- Ruedas guía de 8", ruedas de accionamiento de 12"
- Diferentes opciones de adaptadores de interfaz





Movilidad. Posicionamiento.

Contenido

Cojines de asiento

Terra.....	97
Cloud.....	100
Cubic Foam.....	101
Evolight.....	102
EvoFlair.....	103
Livo.....	104

Respaldos

Baxx.....	106
-----------	-----

Reposacabezas 108

Soporte de tronco..... 114

Reposamanos y brazos..... 120

Reposapiés y reposapiernas126

Baño00



Terra.

Amortiguación para una sedestación más suave

Referencia MC20



Redistribución eficaz de la presión para las personas con riesgo moderado de padecer úlceras por presión. Excelente confort de marcha gracias a las propiedades de amortiguación de impactos de la espuma Rest Suspension. Alto nivel de estabilidad y buen soporte postural gracias a las propiedades de la espuma y a la forma anatómica del cojín.

Características principales

- Peso máximo del usuario: 150 kg
- Peso: 1 kg (400 x 400 mm)
- Para usuarios con riesgo moderado de desarrollar úlceras por presión
- Espuma de suspensión:
- Óptima inmersión y envoltura de los muslos y la pelvis
- Reduce los impactos y las vibraciones
- Las propiedades permanecen inalteradas incluso después de un uso prolongado
- El fondo del cojín tiene forma anatómica
- Redistribución eficaz de la presión
- Apoyo a la estabilidad postural
- Posicionamiento simétrico del muslo
- Funda de Dartex (repelente al agua, elástica, transpirable, fácil de limpiar)
- Alturas funcionales
- Región de la tuberosidad isquiática: 70 mm
- Apoyo del trocánter 75 mm
- Huevo del muslo: 60 mm
- Apoyo lateral del muslo: 95 mm

Beneficios

- Confort de asiento optimizado
- Gran estabilidad para actividades y transferencias

Referencia	Descripción (mm)	Ancho de la silla de ruedas (mm)	Profundidad de la silla de ruedas (mm)
476C00=SK631	Terra 355 x 355	350-370	340-360
476C00=SK608	Terra 355 x 405	350-370	370-390
476C00=SK606	Terra 380 x 405	380-390	370-390
476C00=SK601	Terra 405 x 405	400-410	370-390
476C00=SK640	Terra 405 x 430	400-410	400-420
476C00=SK604	Terra 405 x 455	400-410	430-450
476C00=SK632	Terra 405 x 505	400-410	460-480
476C00=SK633	Terra 430 x 405	420-430	370-390
476C00=SK638	Terra 430 x 430	420-430	400-420
476C00=SK607	Terra 430 x 455	420-430	430-450
476C00=SK634	Terra 430 x 505	420-430	460-480
476C00=SK603	Terra 455 x 405	440-470	370-390
476C00=SK639	Terra 455 x 430	440-470	400-420
476C00=SK602	Terra 455 x 455	440-470	430-450
476C00=SK635	Terra 455 x 505	440-470	460-480
476C00=SK636	Terra 505 x 405	480-520	370-390
476C00=SK605	Terra 505 x 455	480-520	430-450
476C00=SK637	Terra 505 x 505	480-520	460-480
476C00=SA620*	Terra talla especial 505 x 430	480-520	400-420

* Plazos de entrega a petición

Terra Aquos.

Amortiguación y reducción del cizallamiento.

Referencia MC21



Redistribución eficaz de la presión para las personas con riesgo moderado de sufrir úlceras por presión. Protección contra el cizallamiento para una mayor protección de la piel. Excelente confort de marcha gracias a las propiedades de amortiguación de impactos de la espuma Rest Suspension. Alto nivel de estabilidad gracias a las propiedades de la espuma Rest Suspension y a la forma anatómica del cojín. Buen soporte postural proporcionado por la forma anatómica del cojín.

Características principales

Peso máximo del usuario: 150 kg

- Peso: 1.2 kg (400 x 400 mm)
- Para usuarios con riesgo moderado de desarrollar úlceras por presión
- Cuatro inserciones LiquiCell para la reducción de microcizallamiento durante las actividades
- Espuma de suspensión de descanso
- Óptima inmersión y envoltura de los muslos y la pelvis
- Amortiguación de las vibraciones y los impactos
- Las propiedades permanecen inalteradas incluso después de un uso prolongado
- Estabilidad postural optimizada
- El fondo del asiento tiene forma anatómica
- Redistribución eficaz de la presión
- Soporte para la estabilidad postural
- Posicionamiento simétrico de los muslos
- Funda de Dartex (repelente al agua, elástica, transpirable, fácil de limpiar)
- Alturas funcionales
- Región de la tuberosidad isquiática: 70 mm
- Apoyo del trocánter 75 mm
- Hueco del muslo: 60 mm
- Apoyo lateral del muslo: 95 mm

Referencia	Descripción (mm)	Ancho de la silla de ruedas (mm)	Profundidad de la silla de ruedas (mm)
476C00=SK681	Terra Aquos 355 x 355	350-370	340-360
476C00=SK658	Terra Aquos 355 x 405	350-370	370-390
476C00=SK656	Terra Aquos 380 x 405	380-390	370-390
476C00=SK651	Terra Aquos 405 x 405	400-410	370-390
476C00=SK690	Terra Aquos 405 x 430	400-410	400-420
476C00=SK654	Terra Aquos 405 x 455	400-410	430-450
476C00=SK682	Terra Aquos 405 x 505	400-410	460-480
476C00=SK683	Terra Aquos 430 x 405	420-430	370-390
476C00=SK688	Terra Aquos 430 x 430	420-430	400-420
476C00=SK657	Terra Aquos 430 x 455	420-430	430-450
476C00=SK684	Terra Aquos 430 x 505	420-430	460-480
476C00=SK653	Terra Aquos 455 x 405	440-470	370-390
476C00=SK689	Terra Aquos 455 x 430	440-470	400-420
476C00=SK652	Terra Aquos 455 x 455	440-470	430-450
476C00=SK685	Terra Aquos 455 x 505	440-470	460-480
476C00=SK686	Terra Aquos 505 x 405	480-520	370-390
476C00=SK655	Terra Aquos 505 x 455	480-520	430-450
476C00=SK687	Terra Aquos 505 x 505	480-520	460-480
476C00=SA660*	Talla especial 505 x 430	480-520	400-420

Beneficios

- Reducción de las fuerzas de cizallamiento para prevenir las úlceras por presión
- Optimización de la comodidad de asiento
- Buena estabilidad postural
- Mayor comodidad de conducción

Terra Flair.

Lo último en flotación de aire con la estabilidad y seguridad de la espuma.

Referencia MC22

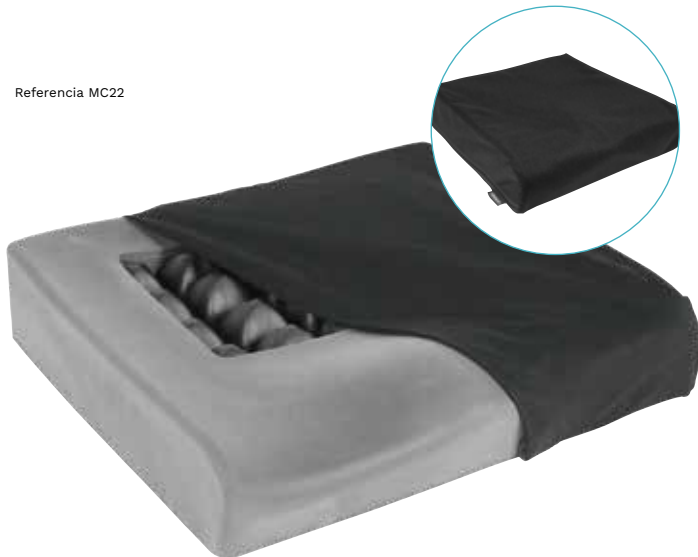

Referencia	Descripción (mm)	Ancho de la silla de ruedas (mm)	Profundidad de la silla de ruedas (mm)
476C00=SK878	Terra Flair 355 x 405	350-370	370-390
476C00=SK876	Terra Flair 380 x 405	380-390	370-390
476C00=SK871	Terra Flair 405 x 405	400-410	370-390
476C00=SK879	Terra Flair 405 x 430	400-410	400-420
476C00=SK874	Terra Flair 405 x 455	400-410	430-450
476C00=SK882	Terra Flair 405 x 505	400-410	460-480
476C00=SK883	Terra Flair 430 x 405	420-430	370-390
476C00=SK888	Terra Flair 430 x 430	420-430	400-420
476C00=SK877	Terra Flair 430 x 455	420-430	430-450
467C00=SK884	Terra Flair 430 x 505	420-430	460-480
476C00=SK873	Terra Flair 455 x 405	440-470	370-390
476C00=SK889	Terra Flair 455 x 430	440-470	400-420
476C00=SK872	Terra Flair 455 x 455	440-470	430-450
476C00=SK885	Terra Flair 455 x 505	440-470	460-480
476C00=SK886	Terra Flair 505 x 405	480-520	370-390
476C00=SK875	Terra Flair 505 x 455	480-520	430-450
476C00=SK887	Terra Flair 505 x 505	480-520	460-480
476C00=SA880*	Talla especial 505 x 430	480-520	400-420

Redistribución óptima de la presión para las personas con alto riesgo de úlceras. Protección contra el cizallamiento en la zona isquiática para una mayor protección de la piel. Excelente confort de marcha gracias a las propiedades de amortiguación de impactos de la espuma Rest Suspension. Alto nivel de estabilidad gracias a las propiedades de la espuma Rest Suspension y a la forma anatómica del cojín. Buen soporte postural proporcionado por el soporte de trocánter.

Características principales

- Peso máximo del usuario: 150 kg
- Peso: 1.4 kg (400 x 400 mm)
- Inserción
- Inserción de una sola cámara
- Nudos interconectados que permiten la máxima inmersión y envoltura de los muslos y la pelvis
- Monoválvula para facilitar el ajuste y el mantenimiento
- Ajustable individualmente para una óptima adaptación a las necesidades del usuario
- Fuerzas de cizallamiento mínimas en la piel gracias a la superficie segmentada
- Espuma de suspensión de descanso
- Amortiguación de vibraciones e impactos
- Las propiedades permanecen inalteradas incluso después de un uso prolongado
- Estabilidad postural optimizada
- Funda de Dartex (repelente al agua, elástica, transpirable, fácil de limpiar)
- Alturas funcionales
- Región de la tuberosidad isquiática: 70 mm
- Apoyo del trocánter 75 mm
- Hueco del muslo: 60 mm
- Apoyo lateral del muslo: 95 mm

Beneficios

- Mejora de la redistribución de la presión gracias a la inserción monocámara ajustable
- Reducción de las fuerzas de cizallamiento para evitar las úlceras por presión
- Gran estabilidad para actividades y las transferencias
- Mayor comodidad de asiento gracias a la espuma de suspensión
- Buen soporte postural gracias a la espuma en la zona del trocánter

Cloud.

Gestión postural ajustable y redistribución de la presión.

Referencia MC23



Referencia	Descripción (mm)	Ancho de la silla de ruedas (mm)	Profundidad de la silla de ruedas (mm)
476C00=FFC12x12*	Cloud 300 x 300	290-320	290-320
476C00=FFC14x14	Cloud 350 x 350	340-360	340-370
476C00=FFC14x16	Cloud 350 x 400	340-360	380-420
476C00=FFC15x15	Cloud 380 x 380	370-390	360-400
476C00=FFC15x16	Cloud 380 x 400	370-390	380-420
476C00=FFC16x16	Cloud 400 x 400	390-410	380-420
476C00=FFC16x16.5	Cloud 400 x 420	390-410	400-440
476C00=FFC16x18	Cloud 400 x 460	390-410	420-480
476C00=FFC16.5x16	Cloud 420 x 400	410-430	380-420
476C00=FC16.5x16.5	Cloud 420 x 420	410-430	400-440
476C00=FFC17x17	Cloud 430 x 430	420-440	420-460
476C00=FFC17x18	Cloud 430 x 460	420-440	420-480
476C00=FC17.5x16.5	Cloud 440 x 420	430-450	400-440
476C00=FFC18x16	Cloud 460 x 400	450-470	380-420
476C00=FFC18x16.5	Cloud 460 x 420	450-470	400-440
476C00=FFC18x18	Cloud 460 x 460	450-470	420-480
476C00=FFC18x20	Cloud 460 x 500	450-470	460-520
476C00=FFC19x18	Cloud 480 x 460	460-500	420-480
476C00=FFC20x16*	Cloud 500 x 400	480-540	380-420
476C00=FFC20x18	Cloud 500 x 460	480-540	420-480
476C00=FFC22x16*	Cloud 560 x 400	520-600	380-420
476C00=FFC22x18*	Cloud 560 x 460	520-600	420-480
476C00=FFC22x20	Cloud 560 x 500	520-600	480-520
476C00=FFC24x16	Cloud 610 x 400	570-650	380-420
476C00=SA200*	Special Tallas: Mín. 305 x 305 / Máx. 910 x 910		

Excelente redistribución de la presión sobre las prominencias óseas, incluidos los trocánteres, para las personas con alto riesgo de úlceras por presión. Las celdas individuales de Floam garantizan un alto nivel de estabilidad, por ejemplo, para las transferencias. Fácil ajuste de las deformidades posturales, por ejemplo, la oblicuidad pélvica.

Características principales

- Peso máximo del usuario: 250 kg
- Peso: 3.2 kg (400 x 400 mm)
- Diseño modular
- Hasta 30 celdas de Floam, dependiendo de la talla
- Combinación de células de Floam con relleno bajo, medio y alto para un posicionamiento personalizado
- Gran estabilidad postural gracias al revestimiento de Floam
- Suspensión adicional gracias a la base de espuma impermeable
- Las celdas individuales de Floam garantizan un alto nivel de estabilidad, por ejemplo, para las transferencias
- Funda de Dartex (repelente al agua, elástica, transpirable, fácil de limpiar)
- Alturas funcionales
- Región de la tuberosidad isquiática adaptable
- Soporte de trocánter adaptable
- Hueco del muslo adaptable
- Apoyo lateral del muslo 110 mm

Beneficios

- Mejor redistribución de la presión en la región de las tuberosidades isquiáticas, el coxis y los trocánteres
- Sin fuerzas de recuperación en comparación con los cojines de espuma
- Fácil adaptación a las asimetrías pélvicas
- Estabilización óptima de la pelvis
- Admite pesos elevados de los usuarios
- Mejora de la absorción de impactos y vibraciones
- Las propiedades permanecen inalteradas incluso después de un uso prolongado

Cubic Foam.

Redistribución de la presión de entrada.

Referencia MC02

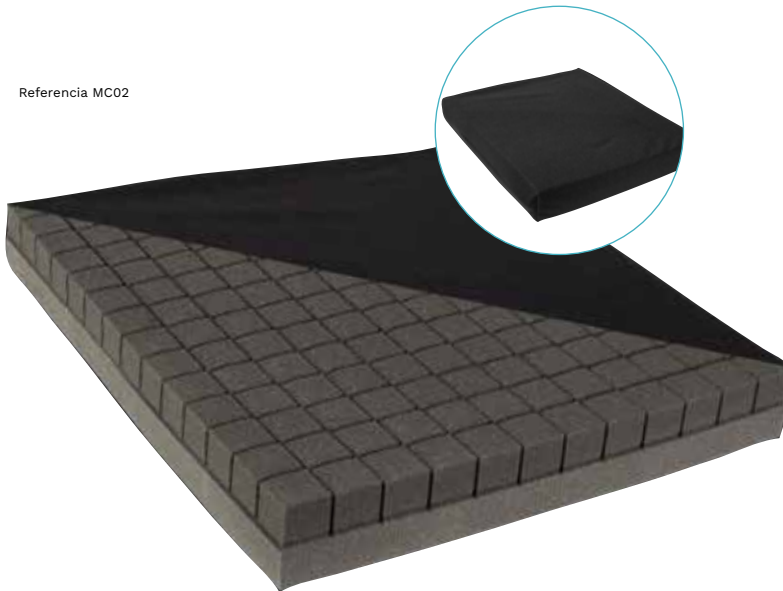

		Ancho del asiento (mm)														
		280	300	320	340	360	380	400	420	440	460	480	500	520	540	
Profundidad del asiento (mm)	260	•	•	•	•	•	•	•	•	•	•	•	•	•	•	
	280	•	•	•	•	•	•	•	•	•	•	•	•	•	•	
	300	•	•	•	•	•	•	•	•	•	•	•	•	•	•	
	320	•	•	•	•	•	•	•	•	•	•	•	•	•	•	
	340	•	•	•	•	•	•	•	•	•	•	•	•	•	•	
	360	•	•	•	•	•	•	•	•	•	•	•	•	•	•	
	380	•	•	•	•	•	•	•	•	•	•	•	•	•	•	
	400	•	•	•	•	•	•	•	•	•	•	•	•	•	•	
	420	•	•	•	•	•	•	•	•	•	•	•	•	•	•	
	440	•	•	•	•	•	•	•	•	•	•	•	•	•	•	
	460	•	•	•	•	•	•	•	•	•	•	•	•	•	•	
	480	•	•	•	•	•	•	•	•	•	•	•	•	•	•	
	500	•	•	•	•	•	•	•	•	•	•	•	•	•	•	
	520	•	•	•	•	•	•	•	•	•	•	•	•	•	•	
	540	•	•	•	•	•	•	•	•	•	•	•	•	•	•	
	560	•	•	•	•	•	•	•	•	•	•	•	•	•	•	
	580	•	•	•	•	•	•	•	•	•	•	•	•	•	•	
600	•	•	•	•	•	•	•	•	•	•	•	•	•	•		

• Tamaño estándar • Tamaños especiales (consultar precios y plazos de entrega)

Mejor redistribución de la presión y reducción del cizallamiento gracias a la estructura almenada. Perfil bajo que lo hace ideal para usuarios que se propulsan con el pie.

Características principales

- Peso máximo de usuario: 150 kg
- Peso: 0.7 kg (400 x 400 mm)
- Cojín de asiento fabricado con espuma muy densa de 50 mm de grosor y gran elasticidad
- La superficie tiene una estructura almenada con huecos entre las celdas para un óptimo movimiento de las mismas
- Cubierta de Dartex
- Repelente al agua
- Elástico
- Material transpirable
- Fácil de limpiar
- Alturas funcionales:
- Región de la tuberosidad isquiática adaptable
- Apoyo del trocánter: 50 mm
- Hueco para el muslo: 50 mm
- Apoyo lateral del muslo: 50 mm

Beneficios

- Mejor redistribución de la presión y reducción del cizallamiento gracias a la estructura almenada
- Alto nivel de confort con una altura del asiento reducida
- Bajo peso del cojín del asiento

Evolight.

Combinación de la mejora del microclima con el confort.

Referencia MC05

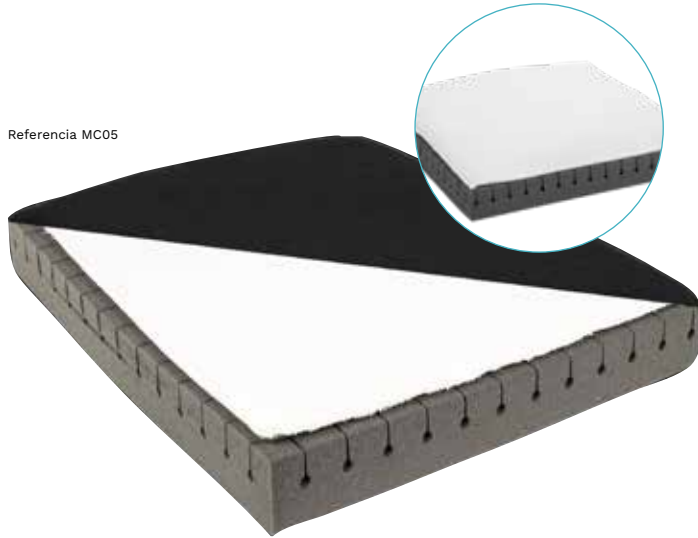

Ancho del asiento (mm)

	280	300	320	340	360	380	400	420	440	460	480	500	520	540	560
260
280
300
320
340
360
380
400
420
440
460
480
500
520
540
560
580
600
610
620

Profundidad del asiento (mm)

• Tamaño estándar • Tamaños especiales (consultar precios y plazos de entrega)

Mejor redistribución de la presión gracias a la estructura almenada. Microclima optimizado gracias a la transpirabilidad combinada de la inserción espaciadora y la funda exterior de tejido espaciador. Tiene perfil bajo que lo hace ideal para la propulsión con los pies.

Características principales

- Peso máximo del usuario: 125 kg
- Peso: 0.9 kg (400 x 400 mm)
- Cojín de asiento de espuma muy densa y altamente elástica de 60 mm de grosor
- Mejor redistribución de la presión y reducción del cizallamiento gracias a la estructura almenada
- Transpirable gracias a los conductos de aire de la espuma y al tejido separador de doble capa
- Funda lavable (40 °C)

Alturas funcionales:

- Región de la tuberosidad isquiática: 60 mm
- Soporte del trocánter 60 mm
- Hueco del muslo: 60 mm
- Soporte lateral del muslo: 60 mm

Beneficios

- Mejor redistribución de la presión gracias a la estructura almenada
- Un "microclima" óptimamente controlado gracias a la utilización de un tejido espaciador transpirable en el soporte y la funda exterior
- Alto nivel de confort al sentarse junto con una altura reducida de asiento

Evo Flair.

Lo mejor de ambos mundos.

Referencia 476C00=SK148* / 476C00=SK149*

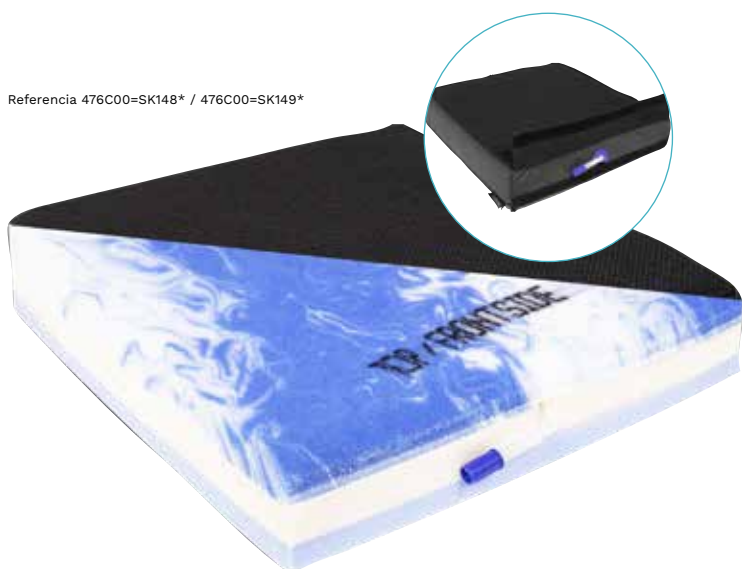

El cojín de asiento Evoflair de Ottobock es muy adecuado para la prevención o terapia de las úlceras por presión. Es un híbrido que consta de varios elementos; gel, espuma visco y aire. Estos componentes garantizan una redistribución óptima de la presión.

Esta solución de asiento es muy popular, sobre todo entre los usuarios activos de sillas de ruedas. Si el aire se escapa, esto no afectará significativamente a la estabilidad del asiento.

Características principales

- Peso máximo del usuario: 200 kg
- Peso: aprox. 1,1 kg
- Cojín de asiento de espuma de 80 mm de grosor
- Tres compartimentos garantiza una redistribución óptima de la presión
- Transpirable
- Funda lavable

Beneficios

- No se necesita bomba ni otras herramientas
- Alto nivel de confort al sentarse junto con una altura reducida de asiento
- Adecuado para usuarios de sillas de ruedas muy activos

Anchura asiento (mm)

	380	400	420	450	460	480	500	520
400	•	•	•	•	•	•	•	•
420	•	•	•	•	•	•	•	•
440	•	•	•	•	•	•	•	•
460	•	•	•	•	•	•	•	•
480	•	•	•	•	•	•	•	•
500	•	•	•	•	•	•	•	•
520	•	•	•	•	•	•	•	•

• Tamaño estándar • Tamaños especiales (consultar precios y plazos de entrega)

Livo.

El cojín de asiento de fácil mantenimiento.

Referencia 476C00=SK145* / 476C00=SK146*



Este cojín de asiento hecho de espuma Visco* de alta calidad con espuma HR combinada** es particularmente adecuado como cojín de inicio o para usuarios geriátricos.

La espuma Visco tiene propiedades de alivio de la presión y, por lo tanto, favorece la amortiguación de los impactos del cojín. La espuma HR favorece la permeabilidad al aire gracias a su estructura de poros gruesos, lo que favorece la regulación del microclima del cojín. Convence por su calidad y fácil cuidado.

Características principales

- Peso máximo del usuario: 125 kg
- Peso: 0.5 kg (400 x 400 mm)
- Cojín de asiento de espuma de 50 mm de grosor
- Núcleo de espuma de doble capa de alta calidad con un panel superior de espuma Visco y un panel inferior de espuma HR
- Funda antiincontinencia integrada
- Funda lavable (60 °C)

Beneficios

- Transpirable
- Un "microclima" óptimamente controlado gracias a la utilización de un tejido espaciador transpirable en el soporte y la funda exterior
- Alto nivel de confort al sentarse junto con una altura reducida de asiento
- La funda es fácil de quitar gracias a la cremallera de fácil manejo

Anchura de asiento (mm)

	400	420	440	460	480	500	520
Profundidad de asiento (mm)	•	•	•	•	•	•	•
380	•	•	•	•	•	•	•
400	•	•	•	•	•	•	•
420	•	•	•	•	•	•	•
450	•	•	•	•	•	•	•
480	•	•	•	•	•	•	•
510	•	•	•	•	•	•	•
520	•	•	•	•	•	•	•

• Tamaño estándar • Tamaños especiales (consultar precios y plazos de entrega)

* La espuma Visco tiene propiedades de alivio de la presión y, por tanto, favorece la amortiguación del impacto del cojín.

** La espuma HR favorece la permeabilidad al aire gracias a su estructura de poros gruesos, lo que favorece la regulación del microclima del cojín.

Funda antiincontinencia.

En el lado seguro.

Referencia 476C00=SK4*



La funda antiincontinencia está disponible para los cojines de asiento de Ottobock y se adapta a todas las fundas textiles, directamente alrededor de la espuma. Protege la espuma de la suciedad y los líquidos sin afectar al rendimiento del cojín.

Características

- Película elástica y transparente
- Superficie a prueba de líquido
- Fácil de limpiar

Referencia	Dimensiones (A x P)
476C00=SK461	355 x 355 mm
476C00=SK450	355 x 405 mm
476C00=SK451	380 x 405 mm
476C00=SK452	405 x 405 mm
476C00=SK458	405 x 430 mm
476C00=SK453	405 x 455 mm
476C00=SK462	405 x 505 mm
476C00=SK463	430 x 405 mm
476C00=SK459	430 x 430 mm
476C00=SK454	430 x 455 mm
476C00=SK464	430 x 505 mm
476C00=SK455	455 x 405 mm
476C00=SK460	455 x 430 mm
476C00=SK456	455 x 455 mm
476C00=SK465	455 x 505 mm
476C00=SK466	505 x 405 mm
476C00=SK457	505 x 455 mm
476C00=SK467	505 x 505 mm
476C00=SK468	580 x 580 mm

Sistema de respaldo Baxx.

Longitud de Baxx

Ancho (mm)	Contorno (mm)	Bajo: 250 mm	Medio: 330 mm	Estándar: 410 mm	Alto: 460 mm	Extra Alto: 510 mm
250	64	•				
	100	•				
280	64	•				
	100	•				
310	64	•	•			
	100	•	•			
330	64	•	•			
	100	•	•			
360	64	•	•	•		
	100	•	•	•		
380	64	•	•	•		
	100	•	•	•		
410	64	•	•	•	•	•
	100	•	•	•	•	•
	150			•	•	•
430	64	•	•	•	•	•
	100	•	•	•	•	•
	150			•	•	•
460	64	•	•	•	•	•
	100	•	•	•	•	•
	150			•	•	•
480	64	•	•	•	•	•
	100	•	•	•	•	•
	150			•	•	•
510	64	•	•	•	•	•
	100	•	•	•	•	•
	150			•	•	•

Referencia MD44

Acolchado en la parte superior para una sedestación confortable durante las actividades diarias

Soporte escapular para una máxima estabilidad

Protección contra corrientes de aire

Disponibles en diferentes colores

Los grandes recortes en la estructura reducen el peso y simplifican el manejo



Sistema de respaldo Baxx. Confort, estabilidad y fácil manejo.

La estructura del respaldo está disponible en una amplia gama de colores de chasis. Dispone de una estructura de soporte del respaldo de aluminio rígida y de forma ergonómica para lograr una gran estabilidad. Los grandes recortes dan como resultado un peso más bajo y un manejo más sencillo. El respaldo está acolchado en la parte superior para poder sentarse cómodamente en las actividades cotidianas. Está disponible en varias alturas y contornos para permitir la adaptación individual a las necesidades del usuario.

Beneficios

- Gran estabilidad gracias a la estructura rígida y ergonómica del respaldo
- Los grandes huecos dan como resultado un menor peso y un manejo más fácil
- La parte superior acolchada del respaldo hace que sentarse sea cómodo en cualquier situación cotidiana
- Se puede adaptar a las necesidades del usuario

Características

- Respaldo de aluminio disponible en una amplia gama de colores
- Respaldo almohadillado de tejido espaciador 4D transpirable
- Protector contra el aire con cremallera entre el asiento y el respaldo
- Cinco kits de montaje diferentes
- Liberación rápida y prueba de choque de 2 puntos Pro según ISO 16840-4 y ANSI / RESNA WC-4, sección 20
- Respaldo de aluminio disponible en
- Tres profundidades de contorno (activo: 64 mm, profundo: 100 mm y extra profundo: 150 mm)
- Cinco alturas
- Dos soportes laterales diferentes con acolchado
- Fijo en la talla S, M, L, XL .Abatible en las tallas S, M, L, XL



Reposacabezas.

Para un mejor posicionamiento.

Para necesidades especiales, un gran número de nuestros productos puede complementarse individualmente con numerosos soportes para la cabeza y el cuello.

La gama incluye varios productos de la categoría “Care Line” (espuma dura robusta y de fácil cuidado) y de la categoría “Advanced Line” (con espuma blanda).

Los reposacabezas garantizan una sujeción segura de la cabeza. Ofrecen un apoyo adicional, especialmente en caso de debilidad de los músculos del cuello y la garganta o de aumento de los calambres.



Reposacabezas y soportes para el cuello “Care Line”

Los apoyos para la cabeza y el cuello están hechos de espuma moldeada y tienen una superficie fácil de limpiar. En combinación con los kits de montaje adecuados, pueden montarse en la mayoría de los sistemas de asiento, estructuras de asiento y sillas de ruedas de Ottobock.

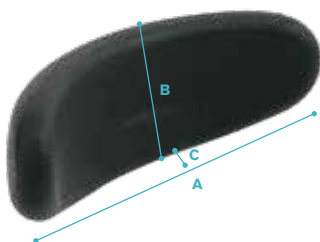

Reposacabezas

Referencia	Dimensiones
430H1=1-7 (grande)	A: 290 mm, B: 150 mm, C: 50 mm
430H1=3-7 (pequeño)	A: 250 mm, B: 100 mm, C: 50 mm

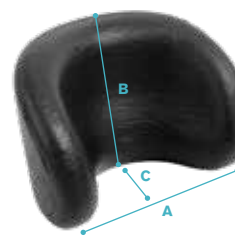

Soportes combinados para la cabeza y el cuello

Referencia	Dimensiones
430C1=1-7 (grande)	A: 220 mm, B: 130 mm, C: 90 mm
430C1=3-7 (pequeño)	A: 180 mm, B: 115 mm, C: 55 mm

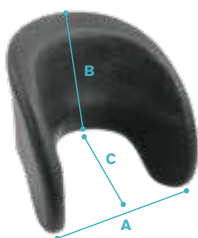

Reposacabezas y cuello con soporte lateral

Referencia	Dimensiones
430C2=1-7 (grande)	A: 220 mm, B: 130 mm, C: 130 mm
430C2=3-7 (pequeño)	A: 180 mm, B: 115 mm, C: 90 mm

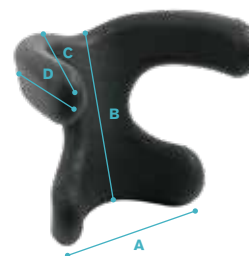

Soporte de cuello en forma de X

Referencia	Dimensiones
430C3=1-7 (grande)	A: 220 mm, B: 195 mm, C: 160 mm, D: 130 mm
430C4=1-7 (pequeño)	A: 203 mm, B: 147 mm, C: 110 mm, D: 85 mm

Reposacabezas Comfort Line

El reposacabezas y los soportes cervicales de la Línea Comfort son ideales para el cuidado en casa. Proporcionan un apoyo suave y cómodo. Las fundas extraíbles son lavables.

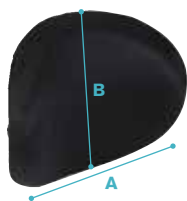

Referencia 430H2=*

Reposacabezas con cubierta exterior de ABS / reposacabezas blando

Referencia	Dimensiones
430H2=1-7 (grande)	A: 280 mm, B: 190 mm, C: 76 mm
430H2=3-7 (pequeño)	A: 190 mm, B: 150 mm, C: 50 mm

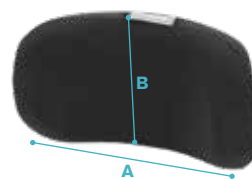

Referencia 476L49=SK020

Reposacabezas cóncavo

Referencia	Dimensiones
476L49=SK001 (Talla S)	Alto: 76 mm, largo: 152 mm
476L49=SK002 (Talla M)	Alto: 102 mm, largo: 152 mm
476L49=SK003 (Talla L)	Alto: 102 mm, largo: 229 mm

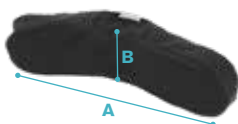

Referencia 476L49=*

Reposacabezas cóncavo ajustable

Referencia	Dimensiones
476L49=SK020 (una talla para todos)	Alto: 89 mm, largo: 102-280 mm

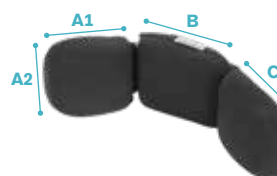

Referencia 476L49=*

Reposacabezas de tres piezas ajustables en ángulo

Referencia	Dimensiones
476L49=SK010 (Talla S)	Alto: 76 mm, largo: 254 mm, A: 76 mm, A1: 76 mm, B: 76 mm, B1: 102 mm, C: 76 mm, C1: 76 mm
476L49=SK011 (Talla M)	Alto: 102 mm, largo: 331 mm, A: 102 mm, A1: 102 mm, B: 102 mm, B1: 127 mm, C: 102 mm, C1: 102 mm
476L49=SK012 (Talla L)	Alto: 127 mm, largo: 406 mm, A: 127 mm, A1: 127 mm, B: 127 mm, B1: 152 mm, C: 127 mm, C1: 127 mm

Accesorios de montaje

Para el montaje en diversas sillas de ruedas y sistemas de asiento.



Referencia 476L52=SK025

Kit de montaje multiaxial recto		
Referencia	Color	Dimensiones
476L52=SK025	Negro	A: 400 mm, B: 200 mm

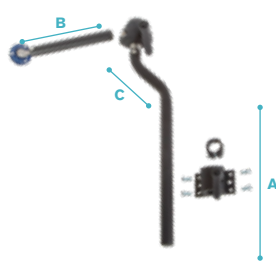

Referencia 476L52=SK025

Kit de montaje multiaxial desplazado		
Referencia	Color	Dimensiones
476L52=SK015	Negro	A: 400 mm, B: 200 mm, C: 70 mm



Referencia 476L52=SK035

Kit de montaje "cuello de cisne"		
Referencia	Color	Dimensiones
476L52=SK035	Negro	A1: 273 mm, A2: 390 mm, B1: 512 mm, B2: 140.7 mm



Referencia 476D52=SK0*

Kit de montaje

El kit de montaje para la silla de ruedas puede fijarse a los tubos de soporte trasero de las sillas de ruedas con las abrazaderas S.T.S. Para ello se dispone de tres tallas diferentes. Cubren el ancho de los asientos desde 180 mm hasta 620 mm. La silla de ruedas se puede seguir plegando en cualquier momento gracias al sencillo sistema de montaje. (Las abrazaderas S.T.S. deben pedirse por separado, se necesitan dos unidades).



Referencia 476L52=SK025

Kit de montaje clínico

El kit de montaje clínico se utiliza con frecuencia como un simple kit de montaje. El dispositivo de montaje es fácil de acoplar al manillar de empuje de las sillas de ruedas con un ancho del asiento de 310 a 640 mm.

Accesorios de montaje

Para el montaje en diversas sillas de ruedas y sistemas de asiento.



Referencia 477L52=SK055

Conector de abrazadera reforzado (para el montaje en el asiento)

Referencia	Color	Dimensiones
477L52=SK055	Negro	A: 63.5 mm, B: 63.5 mm, C: 80 mm, D: 80 mm



Referencia 476L49=SK030

Kit de montaje "Rock-n-lock"

Referencia
476L49=SK030



Referencia 476L49=SK031

Kit de montaje "Rock-n-lock" abatible

Referencia
476L49=SK031

Soportes para el tronco.

Móvil y estable

Una posición óptima de la parte superior del cuerpo es, entre otras cosas, importante para una buena respiración, así como para la postura y el control de la cabeza. Los sistemas de cinturones de la parte superior del cuerpo se adaptan individualmente a las necesidades del usuario. Proporcionan estabilidad y seguridad y aumentan la movilidad, la independencia y el bienestar.

Retención y seguridad

Los cinturones pélvicos apoyan la postura y la funcionalidad en el área pélvica. Las cinchas lavables en diferentes tallas son fáciles de montar y compatibles con diferentes sillas de ruedas.



Soportes para la parte superior del cuerpo

Cuando se utiliza un sistema de posicionamiento para la parte superior del cuerpo, a menudo se utilizan al mismo tiempo sistemas de cinturones de cadera adecuados. Esto garantiza un posicionamiento optimizado del usuario. El terapeuta es responsable de la selección final de los sistemas.



Referencia 476P52=SK0*

Arnés dinámico

Gracias a su material elástico en la zona de los hombros, el arnés dinámico proporciona flexibilidad y un alto grado de movilidad y soporte.

Características principales

- Material elástico en la zona de los hombros
- Flexible con un alto grado de movilidad

Referencia	Talla	Dimensiones
476P52=SK009	XS	A: 90 mm, B: 170 mm, C: 140 mm, D: 45 mm
476P52=SK010	S	A: 110 mm, B: 180 mm, C: 160 mm, D: 45 mm
476P52=SK011	M	A: 145 mm, B: 230 mm, C: 200 mm, D: 50 mm
476P52=SK012	L	A: 175 mm, B: 260 mm, C: 230 mm, D: 60 mm

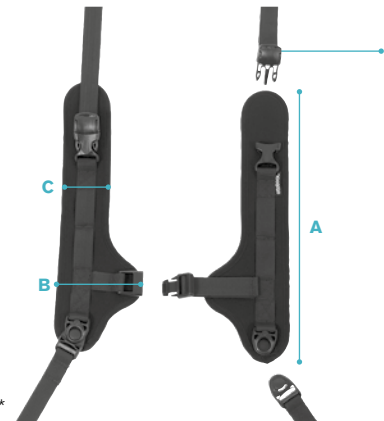

Referencia 476P52=SK0*

Arnés de hombros

El arnés de hombros garantiza una redistribución uniforme de la presión en el pecho y los hombros. Cierre rápida en el centro para facilitar la aplicación y la retirada.

Referencia	Talla	Dimensiones
476P52=SK020	S	A: 350 mm, B: 95 mm, C: 45 mm
476P52=SK021	M	A: 380 mm, B: 115 mm, C: 65 mm
476P52=SK022	L	A: 480 mm, B: 145 mm, C: 75 mm

Accesorios de montaje para la parte superior del cuerpo

Kit de montaje y fijación de abrazaderas.



Referencia 476D52=SK095

Kit de montaje de abrazadera

Soporte para adaptarse a diámetros de tubo de soporte posterior de 22 mm y 25 mm



Referencia 476D52=SK09*

Kit de montaje de silla de ruedas

Kit de montaje para la silla de ruedas para fijar las cinchas superiores del sistema de posicionamiento al ancho de la silla de ruedas de 260-510 mm.

Referencia	Talla
476D52=SK090	380-510 mm
476D52=SK091	260-360 mm

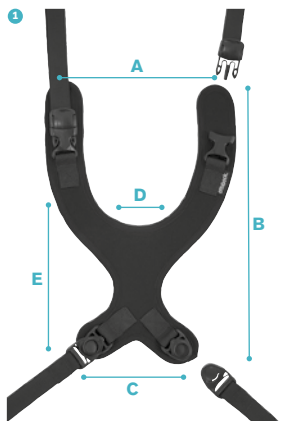

Referencia 476P52=SK0*

Arnés para el esternón

Las almohadillas contorneadas de cómodo neopreno ofrecen una sujeción y adaptación óptimas para el usuario. La parte central sostiene la parte superior del cuerpo en el esternón y la mantiene en posición vertical.

Características principales

- Almohadillas de neopreno con cubierta de nylon
- Lavable hasta 60 °C
- Certificado CE
- Los cierres se pueden liberar en el lateral y en el hombro
- Disponible en varias tallas

Referencia	Talla	Dimensiones
476P52=SK015	S	A: 225 mm, B: 320 mm, C: 130 mm, D: 60 mm, E: 130 mm
476P52=SK016	M	A: 225 mm, B: 320 mm, C: 130 mm, D: 60 mm, E: 130 mm
476P52=SK017	L	A: 260 mm, B: 510 mm, C: 200 mm, D: 60 mm, E: 200 mm



Referencia 434S7=1.5-7

Arnés de pecho de cuatro vías con hebilla a presión

Consta de cuatro cinchas de 38 mm de anchura conectadas entre sí por una hebilla a presión de cuatro vías. Esto permite que se desabroche rápidamente. Este arnés puede utilizarse en combinación con sillas de ruedas estándar y sistemas de asiento Ottobock. La longitud puede adaptarse individualmente.

Referencia	Dimensiones
434S7=1.5-7	38 mm

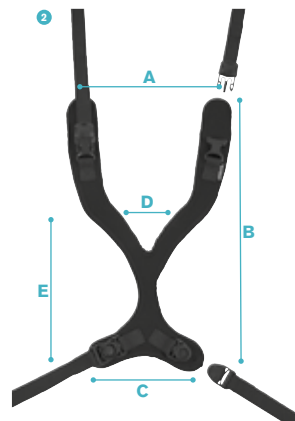

Referencia 476P52=SK0*

Arnés de esternón estrecho

El arnés tiene un contorno estrecho que ofrece una mayor flexibilidad de ajuste al usuario.

Características principales

- Ajuste más flexible
- Disponible en versión con contornos estrechos

Referencia	Talla	Dimensiones
476P52=SK025	S	A: 230 mm, B: 410 mm, C: 170 mm, D: 30 mm, E: 140 mm
476P52=SK026	M	A: 250 mm, B: 470 mm, C: 190 mm, D: 30 mm, E: 160 mm
476P52=SK027	L	A: 260 mm, B: 520 mm, C: 200 mm, D: 30 mm, E: 180 mm

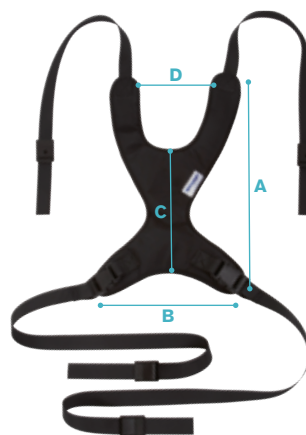

Referencia 473K00=SK02*

Arnés de esternón estándar, anterior

Este arnés para el esternón, fabricado en nylon duradero, posiciona la parte superior del cuerpo en los asientos.

Referencia	Talla	Dimensiones
473K00=SK020	1	A: 240 mm, B: 180 mm, C: 95 mm, D: 90 mm
473K00=SK021	2	A: 335 mm, B: 210 mm, C: 190 mm, D: 155 mm
473K00=SK022	3	A: 405 mm, B: 260 mm, C: 225 mm, D: 160 mm

Soportes para el tronco.

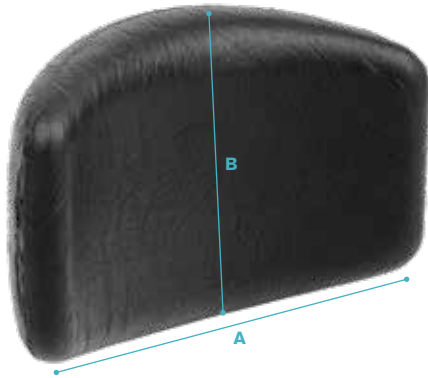

Referencia 434P1=*

Soporte torácico lateral (S.T.S.)

Los soportes S.T.S. que se ofrecen en tres tallas proporcionan un soporte lateral para el torso eficaz y cómodo. Aunque están preformadas, pueden adaptarse individualmente doblándolas en el tórax. Una función de bloqueo impide que las almohadillas giren, y pueden aflojarse y apartarse elevándolas. Pueden utilizarse con las sillas de ruedas más comunes.

Referencia	Dimensiones
434P1=1-7 (grande)	A: 180 mm, B: 110 mm
434P1=2-7 (medio)	A: 130 mm, B: 90 mm
434P1=3-7 (pequeño)	A: 120 mm, B: 75 mm



Referencia 434F1=* ①
Referencia 434F2=* ②
Referencia 434F3=* ③

Kits de montaje

Se puede fabricar fácilmente para satisfacer las necesidades del paciente. Varilla de fijación para la fabricación a medida de kits de montaje S.T.S. Un kit de montaje S.T.S. puede fabricarse con precisión para satisfacer las necesidades del usuario doblándolo y redondeándolo. Utilizar la herramienta de doblaje 711S6 para la adaptación.

① Kit de montaje S.T.S., estándar

Referencia	Lado de instalación	Color	Dimensiones
434F1=L-7	Derecho	Negro	A: 75 mm, B: 100 mm, C: 90 mm
434F1=R-7	Izquierdo		

② Kit de montaje S.T.S., prolongado

Referencia	Lado de instalación	Color	Dimensiones
434F2=L-7	Derecho	Negro	A: 150 mm B: 100 mm C: 90 mm
434F2=R-7	Izquierdo		

③ Kit de montaje de S.T.S., acodado

Referencia	Lado de instalación	Color	Dimensiones
434F3=L-7	Derecho	Negro	A: 110 mm, B: 95 mm, C: 45 mm
434F3=R-7	Izquierdo		



Referencia 434H1=*

Abrazadera simple S.T.S

Este accesorio de abrazadera puede instalarse en la silla de ruedas sin necesidad de realizar ninguna modificación. Las abrazaderas S.T.S. para un diámetro de tubo de 25 mm son necesarias para las sillas de ruedas Ottobock.

Referencia	Color	Diámetro de tubo
434H1=3 / 4-7	Negro	19.0 mm
434H1=7 / 8-7	Negro	22.2 mm
434H1=1-7	Negro	25.0 mm



Referencia 477D52=*

Abrazadera individual S.T.S., pequeña

Estas pequeñas abrazaderas son especialmente adecuadas para las sillas de ruedas pequeñas o con altura del respaldo reducida.

Referencia	Color
477D52=SK036	Negro
477D52=SK042	Negro
477D52=SK030	Negro



Referencia 711S6

Pieza de montaje

La pieza de montaje es adecuada para instalar los kits de montaje S.T.S. en sillas de ruedas estándar con tapicería de respaldo atornillada o en sistemas de respaldo / estructuras de asiento fijos, incluso a medida.



Referencia 711S6

Herramienta de doblaje

La herramienta de doblaje hace posible diseñar un kit de montaje a medida para la almohadilla S.T.S.

Posicionamiento de la pelvis

Soportes para la pelvis en sistemas de asiento y sillas terapéuticas. El paciente se sienta en la superficie del asiento y los cinturones para las piernas van desde el interior hasta el exterior de los muslos.



Referencia 476P52=SK004



Referencia 476P52=SK003



Referencia 476P52=SK002



Referencia 476P52=SK001



Referencia 476P52=SK006



Referencia 476P52=SK005

1 Cinturón de cadera

Cinturón de 2 puntos con hebilla de plástico a presión, adaptación en ambos lados

2 Cinturón de cadera

Cinturón de 4 puntos con hebilla de plástico a presión, adaptación en ambos lados

3 Cinturón de cadera

Cinturón de 2 puntos con pulsador metálico, adaptación en un lado

4 Cinturón de cadera

Cinturón de 4 puntos con pulsador metálico, adaptación en un lado

5 Cinturón de cadera para niños

Cinturón de 2 puntos con hebilla de plástico a presión, adaptación en ambos lados

6 Cinturón de cadera para niños

Cinturón de 4 puntos con hebilla de plástico a presión, adaptación en ambos lados

1 2 3 4 Cinturón de cadera

Dimensiones

A: 40 mm, L: 2,000 mm

5 6 Cinturón de cadera para niños

Dimensiones

A: 25 mm, L: 1,000 mm

Referencia 446B1=*, 481C17=SK020, 481C08=SK079

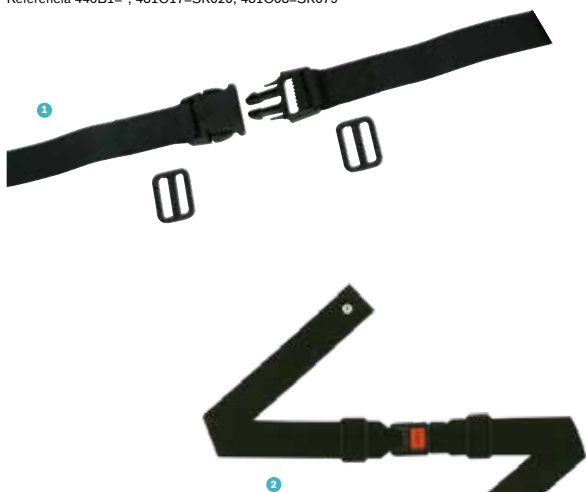

Referencia 446B10=*, 481C17=SK030, 481C08=SK070

1 Cinturón de cadera con hebilla de plástico a presión

Con hebilla de plástico

2 Cinturón de cadera con pulsador

Con hebilla metálica (cierre automático de seguridad)

1 Cinturón de cadera con hebilla a presión

Referencia	Talla	Ancho del asiento
446B1=1.5-7	35 mm	320–360 mm
446B1=2-7	50 mm	320–440 mm
481C17=SK020	50 mm	220–360 mm
481C08=SK079	50 mm	460–620 mm

2 Cinturón de cadera con pulsador

Referencia	Talla	Ancho del asiento
446B10=1.5-7	40 mm	320–360 mm
446B10=2-7	50 mm	320–440 mm
481C17=SK030	50 mm	220–360 mm
481C08=SK070	50 mm	460–620 mm

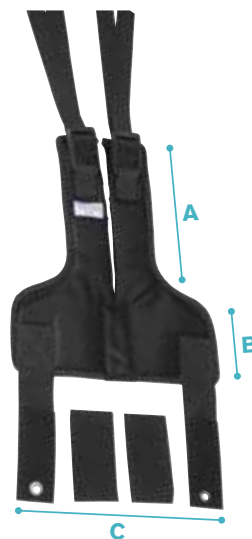

Referencia 473N00=SK0*

Cincha inguinal

La cincha inguinal se utiliza para sostener la pelvis de una persona sentada en el asiento o silla terapéutica. El paciente se sienta en la superficie del asiento y las cinchas para las piernas van desde el interior hasta la parte posterior a lo largo de la parte exterior de los muslos.

Referencia	Talla	Dimensiones	Color
473N00=SK012	1	A: 225 mm, B: 90 mm, C: 235 mm	Negro
473N00=SK013	2	A: 255 mm, B: 125 mm, C: 285 mm	Negro
473N00=SK014	3	A: 290 mm, B: 175 mm, C: 320 mm	Negro

Reposabrazos y reposamanos. Siempre bien posicionado.

La gama de reposabrazos y reposamanos tiene como objetivo apoyar la posición del usuario en la silla de ruedas. Gracias a la variada gama de productos, se pueden abordar de forma óptima las necesidades individuales del usuario.

Dependiendo de la indicación, las numerosas soluciones para brazos y manos ofrecen un apoyo adicional, como un reposabrazos unilateral para pacientes hemipléjicos.





Referencia 481E09=SK01* ❶
 Referencia 436A4=* ❷
 Referencia 436A5=* ❸
 Referencia 436A33=1-7 ❹

Reposabrazos

Confortables soportes para los brazos.

❶ Apoyo del antebrazo

❷ Reposabrazos para silla de ruedas

Los reposabrazos se han diseñado para sustituir los reposabrazos dañados o inadecuados de las sillas de ruedas estándar. Son fáciles de sustituir y están disponibles en dos tallas. La longitud estándar (grande) se puede acoplar a los reposabrazos de las sillas de ruedas con una distancia de 225 mm entre los orificios; el reposabrazos de escritorio (pequeño) se puede utilizar para una distancia de 85 mm entre los orificios.

❸ Reposabrazos redondeado

En comparación con los reposabrazos estándar, los reposabrazos redondeados tienen contornos mejorados y superficies redondeadas. Ambas tallas disponibles pueden instalarse fácilmente en soportes estándar. Los reposabrazos estándar (grande) y los de escritorio (pequeño) pueden instalarse en soportes con una distancia de 225 mm o 85 mm entre orificios, respectivamente.

❹ Reposabrazos con panel lateral

El reposabrazos con paneles laterales tiene una amplia superficie con paneles continuos para mayor comodidad. Han sido diseñados para sustituir a los reposabrazos estándar de las sillas de ruedas con una distancia de 225 mm entre orificios.

❶ Apoyo de antebrazo

Referencia	Dimensiones
481E09=SK012 (grande)	A: 270 mm, B: 55 mm
481E09=SK013 (pequeño)	A: 235 mm, B: 55 mm

❷ Reposabrazos para silla de ruedas

Referencia	Dimensiones
436A4=1-7 (grande)	A: 360 mm, B: 60 mm
436A4=2-7 (pequeño)	A: 260 mm, B: 60 mm

❸ Reposabrazos redondeado

Referencia	Dimensiones
436A5=1-7 (grande)	A: 360 mm, B: 70 mm
436A5=2-7 (pequeño)	A: 260 mm, B: 70 mm

❹ Reposabrazos con panel lateral

Referencia	Dimensiones
436A33=1-7	L: 360 mm, A: 90 mm, H: 200 mm



Referencia 436A3=2-7 1
Referencia 436A2=* 2

Soportes de antebrazo para hemipléjicos

Confortables soportes para los brazos.

1 Apoyo de antebrazo para hemiplejia, de una pieza

Los reposabrazos pueden utilizarse de forma unilateral para los usuarios hemipléjicos o de forma bilateral para los usuarios que tienen una función limitada de las extremidades superiores y necesitan un apoyo adicional para colocar los brazos.

2 Reposabrazos para hemiplejia

Los reposabrazos pueden utilizarse de forma unilateral para los usuarios hemipléjicos o de forma bilateral para los usuarios que tienen una función limitada de las extremidades superiores y necesitan un apoyo adicional para colocar los brazos.

1 Soporte de antebrazo, en una sola pieza

Referencia	Dimensiones
436A3=2-7	L: 460 mm, A: 120 mm, H1: 45 mm, H2: 25 mm

2 Soporte de antebrazo

Referencia	Dimensiones
436A2=3-7 (pequeño)	L: 205 mm, A: 105 mm, : 40 mm, D: 25 mm
436A2=2-7 (medio)	L 290 mm, A 120 mm, diám.: 45 mm, D 25 mm
436A2=1-7 (grande)	L: 355 mm, A: 120 mm, diám.: 45 mm, D: 25 mm



Referencia 476E52=SK0*

Unidad de giro para el reposabrazos para hemiplejia

La unidad de giro del ángulo del antebrazo permite ajustes de 0°, 12,5° y 25°. Existen dos funciones de ajuste horizontal

- a) Ajuste continuo; el pin de bloqueo se levanta y gira 180°.
- b) En incrementos de aproximadamente 15°; el pin de bloqueo debe estar en la posición de bloqueo.

Esta unidad de giro es compatible con todos los apoyos de antebrazo para hemiplejia de Ottobock. Puede montarse en el lado izquierdo o derecho de la silla de ruedas. La versión por defecto es para el montaje en el lado derecho. Con algunos ajustes menores, puede instalarse en el lado izquierdo.

Por favor, hay que tener en cuenta que el uso de la unidad de giro aumenta la altura del reposabrazos en aproximadamente 30 mm. Para compensar esto, se instala un reposabrazos de altura regulable. Para el panel lateral de la silla Avantgarde se necesitan unidades giratorias para un diámetro de tubo de 19 mm. Para la serie Start se requiere un diámetro de tubo de 20 mm.

Referencia	Color	Diámetro del tubo
476E52=SK015	Negro	19 mm
476E52=SK025	Negro	20 mm
476E52=SK035	Negro	22.2 mm
476E52=SK045	Negro	25.4 mm



Referencia 476E52=SK0*
Referencia 436H1=7

1 Soporte para la unidad de giro

Se necesita para montar la unidad de giro en los siguientes paneles laterales de escritorio: 481E45=*, 481E61=*, 481E64=*.

2 Placa de ajuste

La placa de ajuste permite ajustar axialmente toda la unidad modular del reposabrazos a la izquierda o a la derecha en aproximadamente 30 mm.

Soportes para la unidad de giro

Referencia	Lado de montaje
481E45=LK140	Izquierdo
481E45=RK140	Derecho
481E61=LK140	Izquierdo
481E61=RK140	Derecho
481E64=LK052	Izquierdo
481E64=RK052	Derecho



Referencia 481E00=SK*

Mesa de terapia

Para sillas de ruedas manuales y chasis de movilidad. Da soporte a la actividad de la parte superior del cuerpo y de los brazos.

La mesa de terapia está especialmente indicada para cargas elevadas en el día a día gracias al grosor del tablero de 8 mm.

El frontal inclinado reduce la caída de objetos.

Mesa de terapia

Referencia	Ancho ajustable
481E00=SK260 (Talla 1, completa)	380–473 mm
481E00=SK270 (Talla 2, completa)	440–533 mm
481E00=SK280 (Talla 3, completa)	500–593 mm
481E00=SK290 (Talla 4, completa)	560–653 mm
481E00=SK300 (Talla 5, completa)	620–713 mm

Componentes de fijación de los reposamanos

El reposamanos puede instalarse en combinación con los soportes de antebrazo de Ottobock. Si no se requiere un tipo concreto de soporte de mano, los soportes de mano planos pueden ser beneficiosos. También deberían utilizarse como base para la fabricación a medida. Dado que los reposamanos modulares se ofrecen en varias versiones, un terapeuta o técnico puede decidir qué diseño se ajusta mejor a las necesidades del paciente. Un juego de cinchas con cierres de gancho y bucle puede combinarse con los soportes de antebrazo de canal. Los reposamanos están fabricados con espuma de poliuretano.



Reposamanos, plano

Referencia	Dimensiones
436P5=1-7 (grande)	L 230 mm, B 140 mm
436P5=2-7 (peq)	L 180 mm, B 115 mm

Reposamanos con contorno

Referencia	Lado de montaje	Dimensiones
436P2=L1-7	Izquierdo	L 235 mm, B 165 mm
436P2=R1-7	Derecho	
436P2=L2-7	Izquierdo	L 205 mm, B 145 mm
436P2=R2-7	Derecho	



Reposamanos, tipo cuerno

Referencia	Lado de montaje	Dimensiones
436P3=L1-7 (grande)	Izquierdo	L 190 mm, B 145 mm, D 90 mm
436P3=R1-7 (grande)	Derecho	
436P3=L2-7 (peq)	Izquierdo	L 180 mm, B 130 mm, D 80 mm
436P3=R2-7 (peq)	Derecho	

Reposamanos con cono

La flexión de la barra de conexión hace posible la flexión plantar o la dorsiflexión.		
Referencia	Lado de montaje	Dimensiones
436P4=L1-7 (grande)	Izquierdo	L 200 mm, B 130 mm, D 90 mm
436P4=R1-7 (grande)	Derecho	
436P4=L2-7 (peq)	Izquierdo	L 200 mm, B 130 mm, D 70 mm
436P4=R2-7 (peq)	Derecho	



Reposapiés y reposapiernas.

Reposapiés y reposapiernas.

Apoyo a la posición de la cabeza a los pies.

asiento, en algunos casos también hay que tener en cuenta la posición de los pies, ya que afecta a la postura de la pelvis y, por tanto, también al equilibrio y la libertad de movimiento de la parte superior del cuerpo. En muchos casos, las cinchas para los pies ofrecen un apoyo adicional para la posición de los pies: pequeños ayudantes con un gran efecto.





Referencia 440P1=1-7,
440P2=1-7

Apoyo para la pantorrilla

Para apoyar la parte inferior del cuerpo. El apoyo para las pantorrillas puede fijarse a cualquier silla de ruedas con abrazaderas S.T.S. (434H1) y un kit de montaje (434F3). Este sistema ofrece la ventaja de permitir que las placas para las pantorrillas se abatan hacia delante o hacia atrás. Las placas para las pantorrillas tienen forma anatómica, un acolchado suave y, por lo tanto, son muy confortables.

Referencia	Peso	Dimensiones
440P1=1-7 (grande)	630-640 g	A: 167 mm, H: 230 mm
440P2=1-7 (pequeño)	550-560 g	A: 164 mm, H: 230 mm



Referencia 446C1=1-7

Taco abductor

Para apoyar la parte inferior del cuerpo. En combinación con el kit de montaje, el taco se puede abatir hacia abajo presionando el pulsador. Sólo se puede acoplar a chasis de asiento fijos o a placas de asiento.

Referencia	Dimensiones
6C1=1-7	A: 135 mm, B: 100 mm, C: 100 mm

Sandalías de posicionamiento de los pies

Para posicionar los pies en los reposapiés o en las placas para los pies. Las sandalías para colocar los pies mejoran la seguridad y la estabilidad. Son fáciles de instalar y se adaptan a todas las sillas de ruedas y chasis de sedestación de Ottobock, así como a productos de terceros. Los cierres de gancho y bucle ajustables en longitud facilitan un ajuste óptimo al tamaño deseado.



Referencia 476B52=SK01*

Referencia	Talla	Dimensiones	Altura del borde (trasero)	Carga máx.
476B52=SK010	S	190 x 89 mm	35 mm	75 kg
476B52=SK015	M	230 x 114 mm	40 mm	125 kg
476B52=SK020	L	255 x 140 mm	45 mm	180 kg

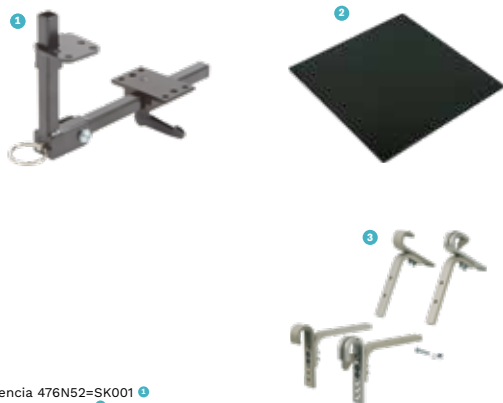

Referencia 476N52=SK001
Referencia 442Q1=1
Referencia 442H3

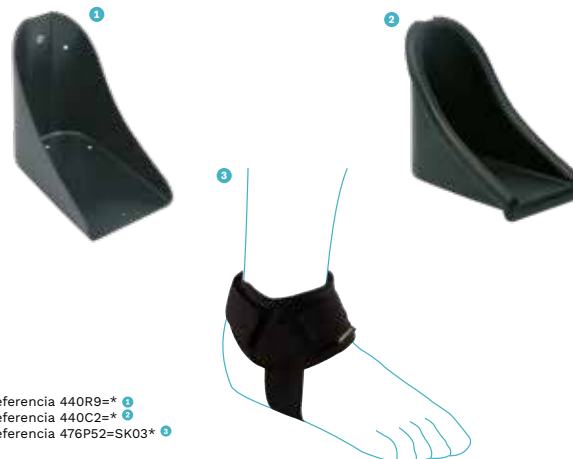

Referencia 440R9=*
Referencia 440C2=*
Referencia 476P52=SK03*

1 Kit de montaje para el taco

2 Placa de asiento

Permite conectar el kit de montaje 476N52=SK001, que se utiliza en combinación con un apoyo de abducción para el posicionamiento de las piernas.

3 Kit de montaje para la placa de asiento

El kit de montaje para la placa de asiento (442H3) permite sustituir la base de asiento por una placa rígida. En caso de que la altura del asiento sea baja, la placa puede montarse por debajo de los tubos del chasis. Se adapta a las sillas de ruedas con tubos de 22,2 mm o 25 mm.

1 Kit de montaje para el taco

Referencia	476N52=SK001

2 Placa de asiento

Referencia	Dimensiones
442Q1=1	A: 400 mm, L: 390 mm

3 Kit de montaje para la placa de asiento

Referencia	442H3

1 Cubierta del pie

Los reposapiés ofrecen un apoyo cómodo y seguro. En las sillas de ruedas estándar, los reposapiés se instalan directamente en los reposapiernas existentes. La almohadilla y las fundas se piden por separado. Ottobock ofrece los reposapiés en dos tamaños (grande y medio); ambos tienen un ángulo de 90°.

2 Almohadilla para la cubierta del pie (espuma de PU)

3 Cincha para el pie (par)

La cincha para el pie se utiliza para apoyar una posición de asiento óptima, mejorar la posición del pie y proporcionar alivio a la articulación del tobillo.

1 Cubierta del pie

Referencia	Dimensiones
440R9=1-7 (grande)	A: 325 mm, B: 255 mm, C: 185 mm
440R9=2-7 (medio)	A: 220 mm, B: 255 mm, C: 150 mm

2 Almohadilla para la cubierta del pie (espuma de PU)

Referencia	Dimensiones
440C2=1-7 (grande)	A: 325 mm, B: 255 mm, C: 185 mm
440C2=2-7 (medio)	A: 220 mm, B: 255 mm, C: 150 mm

3 Cincha para el pie (par)

Referencia	Largo
476P52=SK030 (Talla XS)	155–200 mm
476P52=SK031 (Talla S)	160–215 mm
476P52=SK032 (Talla M)	175–230 mm
476P52=SK033 (Talla L)	240–295 mm
476P52=SK034 (Talla XL)	295–340 mm

Ottobock Ibérica S.A.
Calle Majada, 1 -28760 Tres Cantos - Madrid
T +34 91 806 30 00 · F +34 900 31 42 53
info@ottobock.es
www.ottobock.es