

Marshall

**HESTON 120
TV SOUNDBAR**

SPARE PART INSTRUCTIONS

CONTENTS

INDEX

Replacing the side cap003
Replacing the fret005
Removing the old fret006
Replacing a control knob010
Replacing the feet.....	.011

INSTRUCTIONS

ENGLISH

REPLACING THE SIDE CAP

Before starting the procedure, make sure that you are working in a well-lit, clean and clutter free area. All cables should be disconnected and the speaker powered off. It is good practice to store screws and small parts in cups to prevent losing them. You will need a Hex screwdriver, size 2.5 mm (HX2.5) to replace the side cap.

Note! The left and right side cap are not the same. Check the marking in the spare side cap before replacing it.

REMOVING THE SIDE CAP

- I. Use a HX2.5 screwdriver to remove the 4 screws securing the side cap.
- II. Remove the side cap.

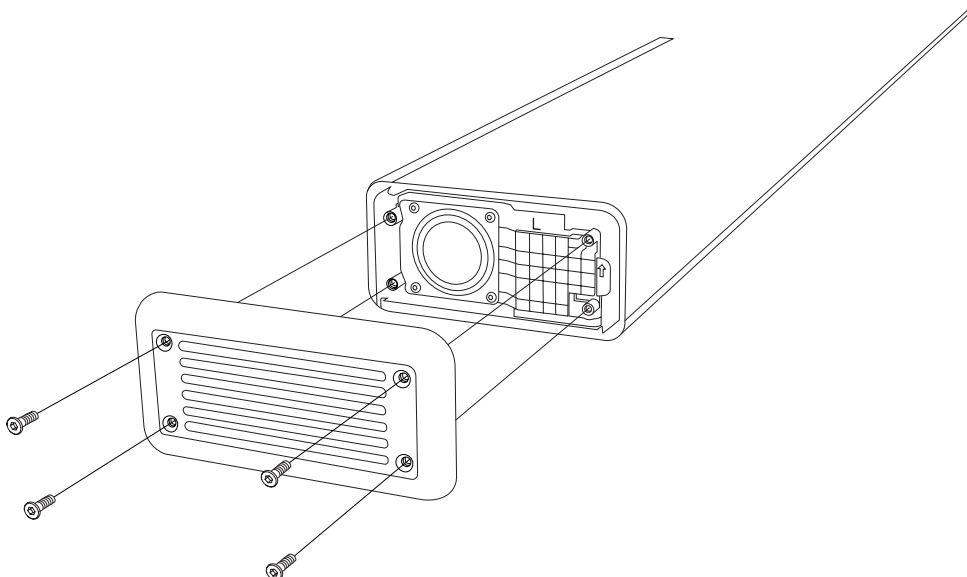

INSTRUCTIONS

ENGLISH

ATTACHING THE NEW SIDE CAP

Note! Use a light touch when tightening the screws as using too much force may break the soundbar.

- I. Check that the marking (“L” or “R”) on the new side cap matches the marking on the old.
- II. Position side cap on the soundbar and fasten the 4 screws using a HX2.5 screwdriver.

Make sure to recycle the old side cap in a correct manner.

INSTRUCTIONS

ENGLISH

REPLACING THE FRET

Before starting the procedure, make sure that you are working in a well-lit, clean and clutter free area. All cables should be disconnected and the speaker powered off. It is good practice to store screws and small parts in cups to prevent losing them. You will need a Hex screwdriver, size 2.5 mm (HX2.5) to remove the fret.

Note: Removing the fret will expose the speaker driver membranes. Do not touch any driver membrane as this may damage the driver.

REMOVING THE LEFT SIDE CAP

- I. Use a HX2.5 screwdriver to remove the 4 screws securing the side cap.
- II. Remove the side cap.

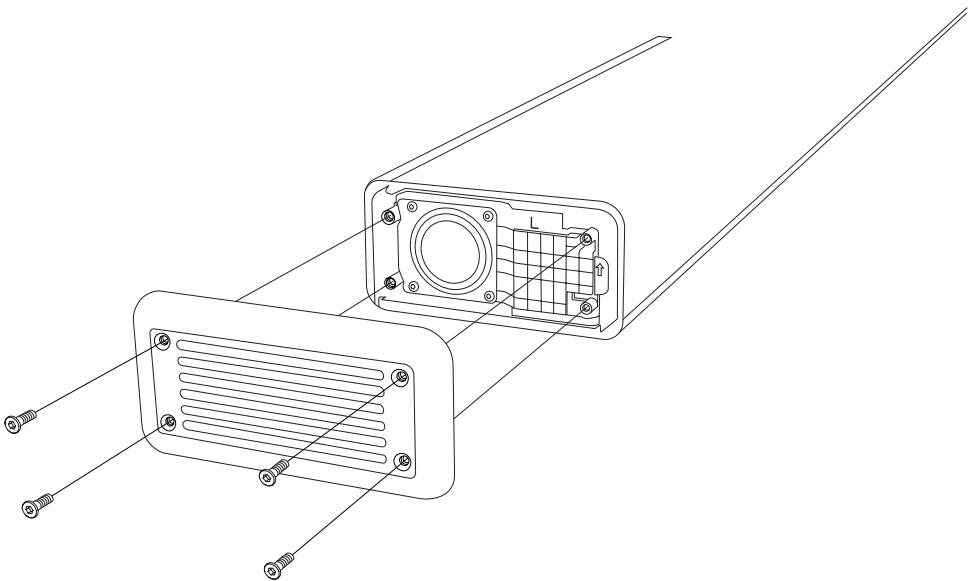

INSTRUCTIONS

ENGLISH

REMOVING THE OLD FRET

Note! The fret is locked in place by the heel in the back of the soundbar and is opened from the front.

- I. Gently pry open the fret starting in the front left side.

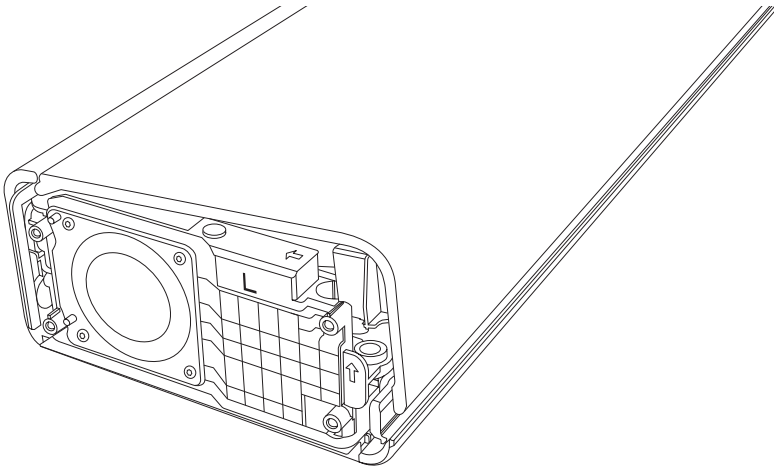

- II. Work your way across the front of the soundbar until the fret has come loose.



- III. Remove the fret.

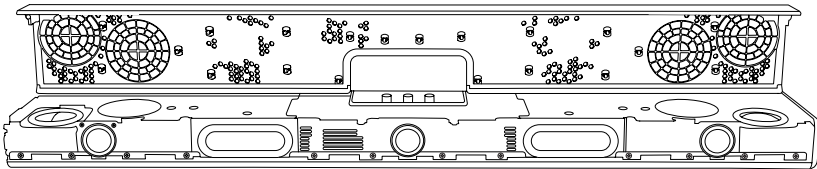

INSTRUCTIONS

ENGLISH

- IV. Turn the fret upside down and remove any rubber gaskets that have stuck to the fret and reattach it in its correct position on the soundbar.

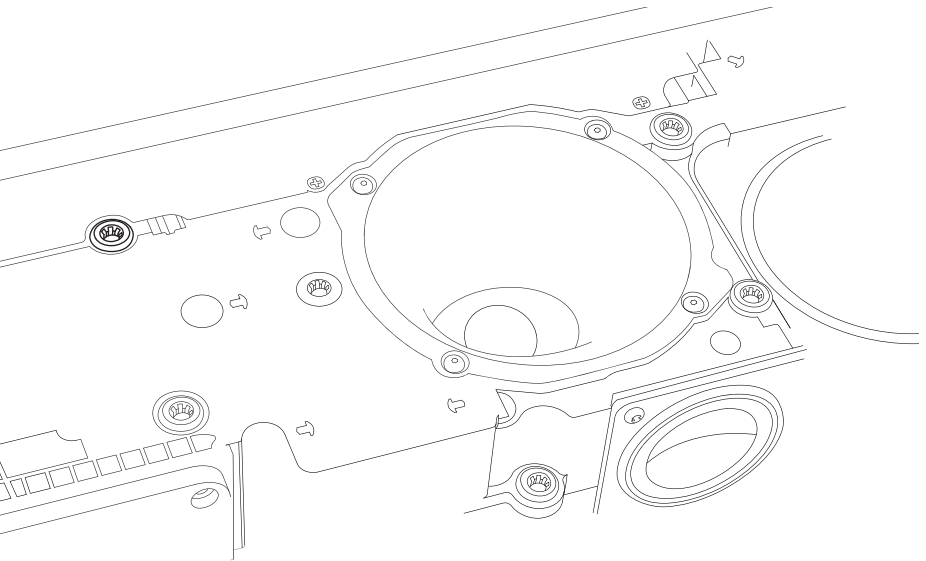
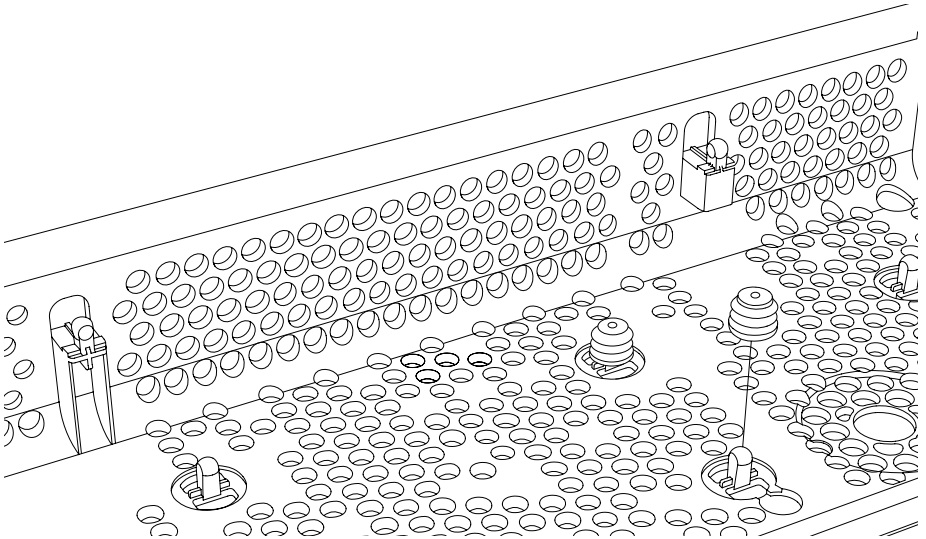

INSTRUCTIONS

ENGLISH

ATTACHING THE NEW FRET

- I. Attach the adhesive pads to each side of the new fret.
- II. Place the back side of new fret under the heel on the soundbar.
- III. Gently fold the fret down.
- IV. Push around the edges and on the fret to secure it in place.

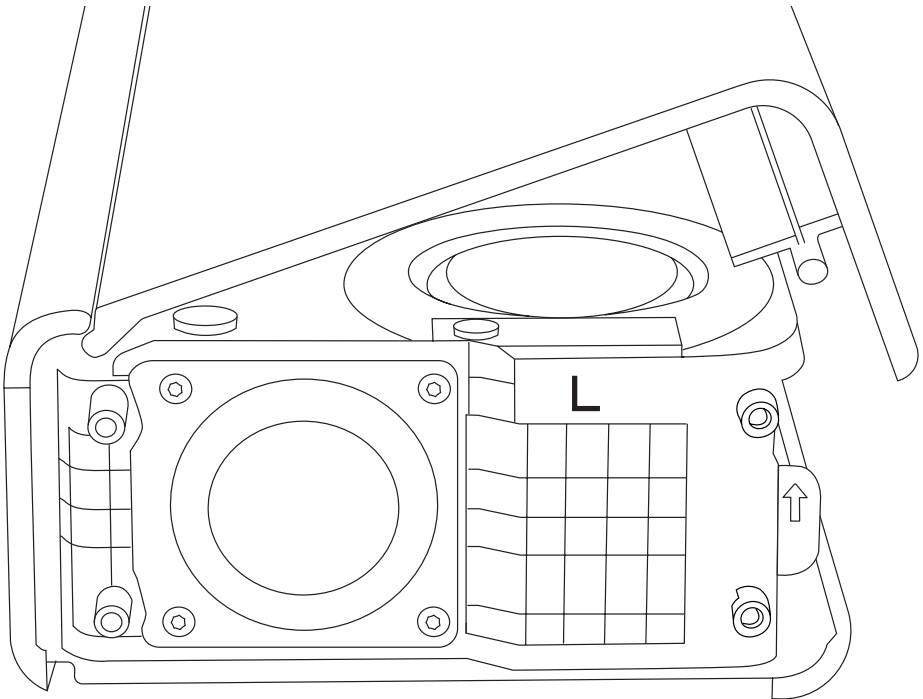
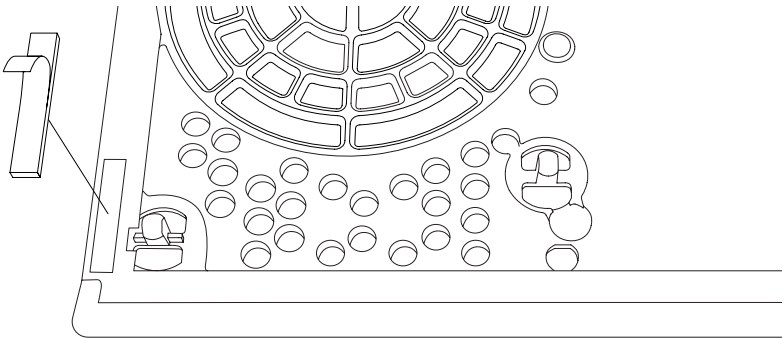

INSTRUCTIONS

ENGLISH

REATTACHING THE SIDE CAP

Note! Use a light touch when tightening the screws as using too much force may break the soundbar.

- I. Position side cap on the soundbar and fasten the 4 screws using a HX2.5 screwdriver.

Make sure to recycle the old fret in a correct manner.

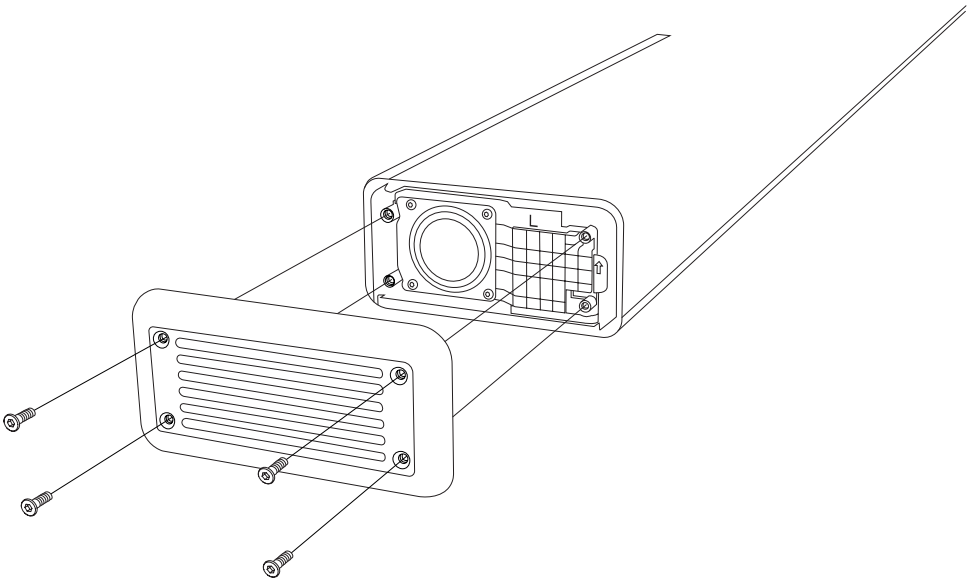

INSTRUCTIONS

ENGLISH

REPLACING A CONTROL KNOB

Before starting the procedure, make sure that you are working in a well-lit, clean and clutter free area.

Note: The volume knob is different from the bass/treble and source knob.

REMOVING THE CONTROL KNOB

- I. Pull the knob straight up, away from the soundbar.

ATTACHING THE NEW CONTROL KNOB

- I. Make sure the new knob correctly oriented. The gap in the ring should match the flat side of the D-shaft.
- II. Place the new knob in position and push it down until it sits in place.

Make sure to recycle old knob in a correct manner.

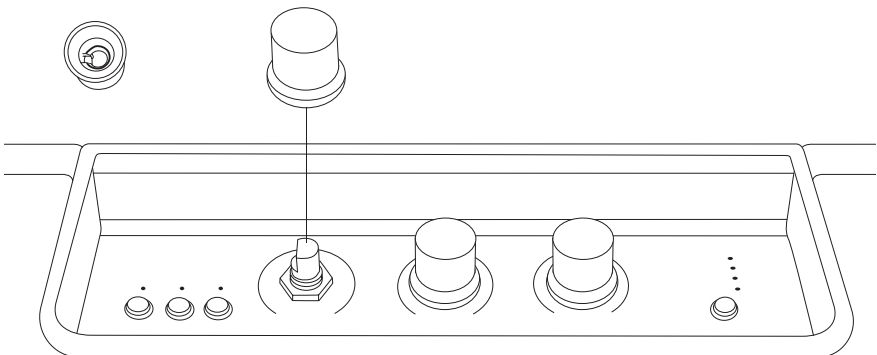

INSTRUCTIONS

ENGLISH

REPLACING THE FEET

Before starting the procedure, make sure that you are working in a well-lit, clean and clutter free area. You will need a small flat head screwdriver to remove the feet.

Note: place a soft lint-free towel under the soundbar when turning it upside down to not damage the soundbar or table.

REMOVING THE OLD FEET

- I. Turn the soundbar upside down and place it on a soft lint-free towel.
- II. Use a flathead screwdriver to gently pry out the old feet.

ATTACHING THE NEW FEET

- I. Remove the protective plastic seal from the foot to expose the glue.
- II. Insert the new foot in the correct position on the soundbar.

Make sure to recycle the old feet in a correct manner.

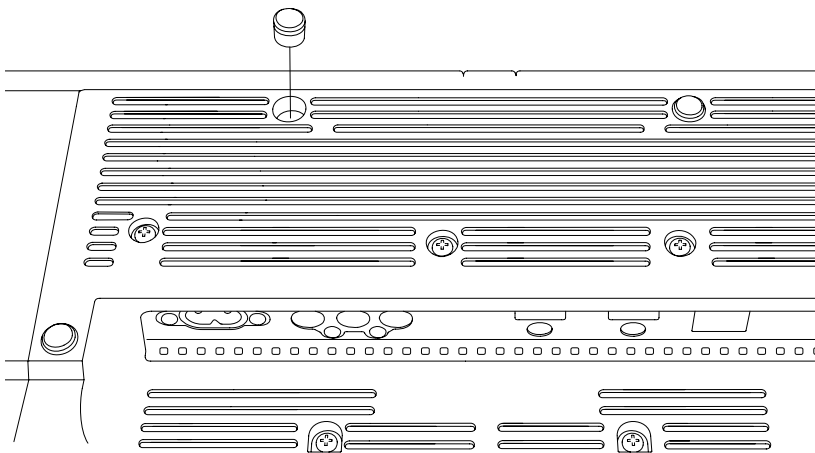

All intellectual property in the product and packaging (including the MARSHALL trade mark, copyright, designs, and patents) are owned by Marshall Group AB and may not be used without permission.
All rights reserved. Marshall Group AB, Centralplan 15, 111 20 Stockholm, Sweden. R1.0

Marshall

HESTON 120
TV SOUNDBAR

إرشادات قطع الغيار

المحتويات

الفهرس

003	استبدال الغطاء الجانبي
005	استبدال الحاجز الشبكي
006	إزالة الحاجز الشبكي القديم
010	تغيير مقبض التحكم
011	استبدال الأقدام

العربية

تعليمات

استبدال الغطاء الجانبي

قبل البدء في الإجراء، تأكد من أنك تعمل في منطقة جيدة الإضاءة ونظيفة وخالية من الفوضى. يجب فصل جميع الكابلات وإيقاف تشغيل مكبر الصوت. من الممارسات الجيدة تخزين البراغي والأجزاء الصغيرة في أكواب لتجنب فقدانها. ستحتاج إلى مفك براغي سداسي، مقاس 2.5 مم (HX2.5) لاستبدال الغطاء الجانبي.

ملاحظة! غطاء الجانبين الأيسر والأيمن ليسا متطابقين. تحقق من العلامة الموجودة على الغطاء الجانبي الاحتياطي قبل استبداله.

إزالة الغطاء الجانبي

- أ. استخدم مفك براغي سداسي HX2.5 لإزالة البراغي الأربعة (٤) التي تثبت الغطاء الجانبي.
- ب. قم بإزالة الغطاء الجانبي.

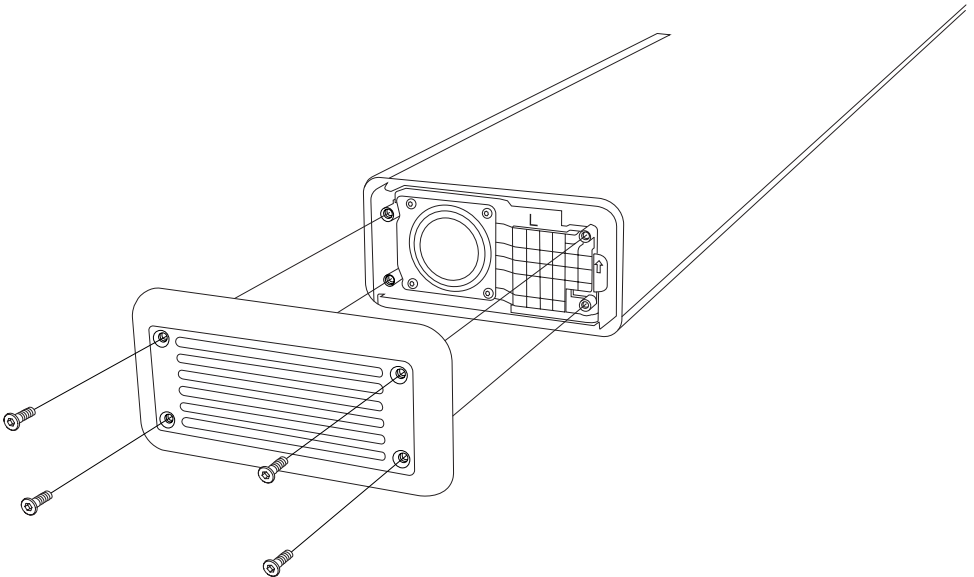

العربية

تعليمات

تركيب الغطاء الجانبي الجديد

ملاحظة! استخدم لمسة خفيفة عند إحكام ربط البراغي، حيث أن استخدام قوة كبيرة قد يؤدي إلى كسر مكبر الصوت.

أ. تأكد من أن العلامة («L» أو «R») على الغطاء الجانبي الجديد تتطابق مع العلامة الموجودة على الغطاء القديم.

أ. اضبط موضع الغطاء الجانبي على مكبر الصوت وأحكم ربط البراغي الأربعة (٤) باستخدام مفك براغي سداسي HX2.5.

تأكد من إعادة تدوير الغطاء الجانبي القديم بطريقة صحيحة.

العربية

تعليمات

استبدال الحاجز الشبكي

قبل البدء في الإجراء، تأكد من أنك تعمل في منطقة جيدة الإضاءة ونظيفة وخالية من الفوضى. يجب فصل جميع الكابلات وإيقاف تشغيل مكبر الصوت. من الممارسات الجيدة تخزين البراغي والأجزاء الصغيرة في أكواب لتجنب فقدانها. ستحتاج إلى مفك براغي سداسي، مقاس 0,2 مم (0,2HX) لإزالة الحاجز الشبكي.

ملاحظة: ستؤدي إزالة الحاجز الشبكي إلى كشف أغشية محرك مكبر الصوت. لا تلمس أي غشاء للمحرك لأن ذلك قد يؤدي إلى تلفه.

إزالة الغطاء الجانبي الأيسر

- أ. استخدم مفك براغي سداسي 0,2HX لإزالة البراغية الأربعة (ع) التي تثبت الغطاء الجانبي.
- ب. قم بإزالة الغطاء الجانبي.

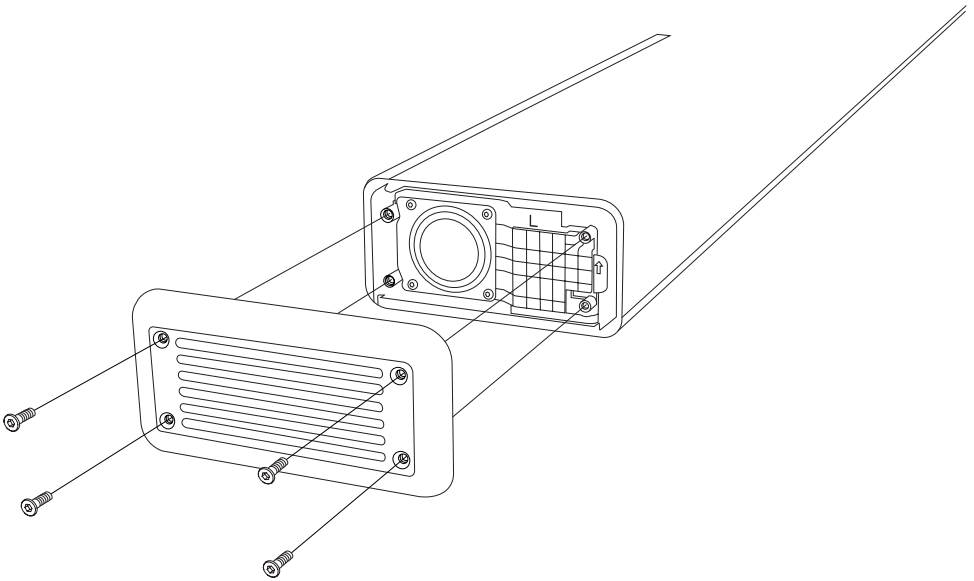

العربية

تعليمات

إزالة الحاجز الشبكي القديم

ملاحظة! يتم تثبيت الحاجز الشبكي في مكانه بواسطة الكعب الموجود في الجزء الخلفي من مكبر الصوت الشريطي ويتم فتحه من الأمام.

١. افتح الحاجز الشبكي برفق بدءًا من الجانب الأمامي الأيسر.

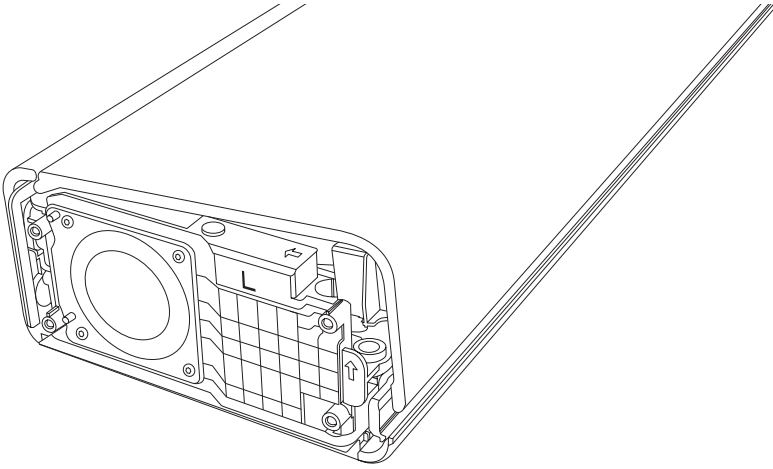

٢. تابع العمل عبر الجزء الأمامي من مكبر الصوت الشريطي حتى ينفك الحاجز الشبكي.



٣. قم بإزالة الحاجز الشبكي.

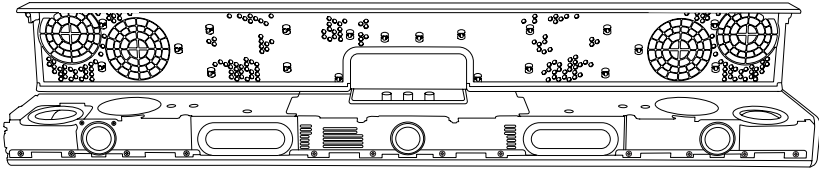

العربية

تعليمات

IV. اقلب الحاجز الشبكي رأسًا على عقب وقم بإزالة أي حشيات مطاطية قد تكون ملتصقة بالحاجز الشبكي، وأعد تركيبها في موضعها الصحيح على مكبر الصوت الشريطي.

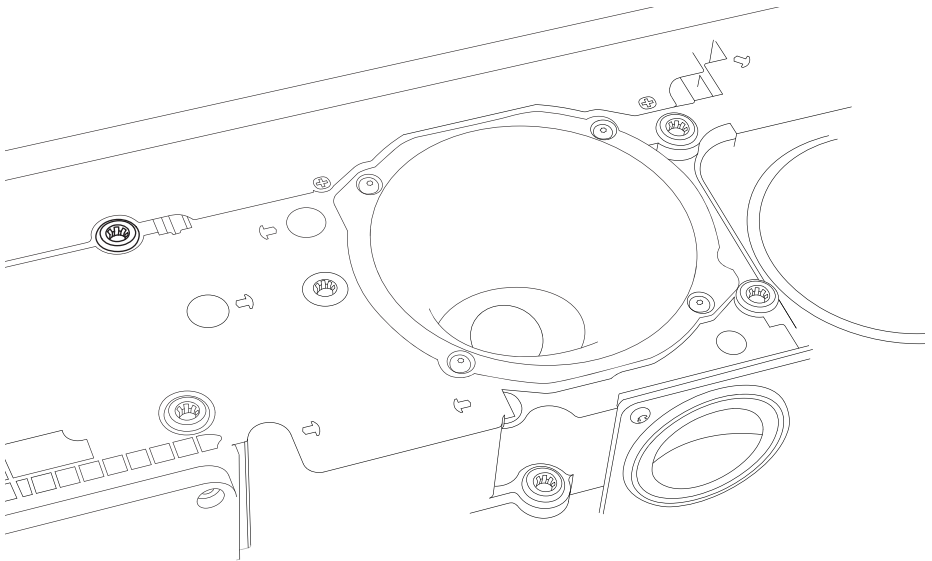
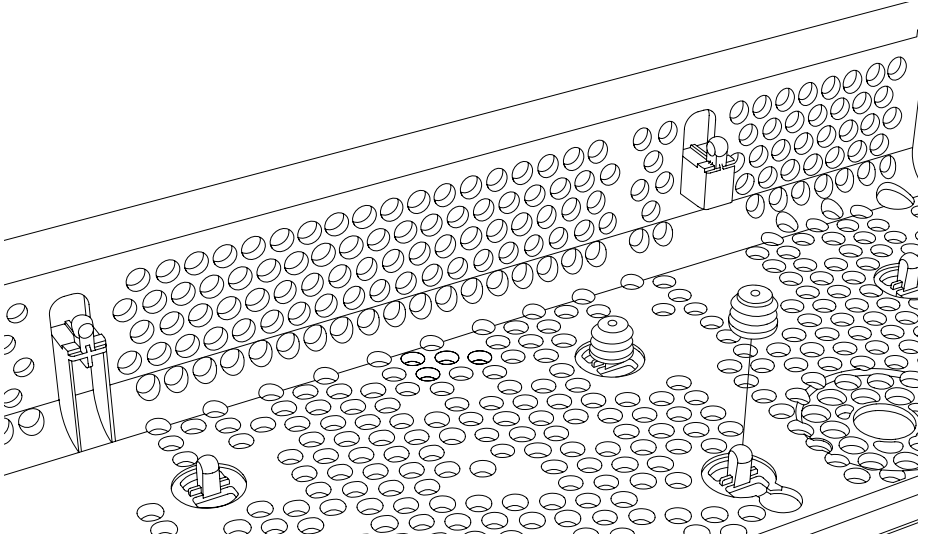

العربية

تعليمات

تركيب الحاجز الشبكي الجديد

- I. قم بتركيب الضمادات اللاصقة على كل جانب من جوانب الحاجز الشبكي الجديد.
- II. ضع الجانب الخلفي من الحاجز الشبكي الجديد تحت الكعب على مكبر الصوت الشريطي.
- III. قم بطي الحاجز الشبكي برفق لأسفل.
- IV. اضغط حول الحواف وعلى الحاجز الشبكي لتثبيته في مكانه.

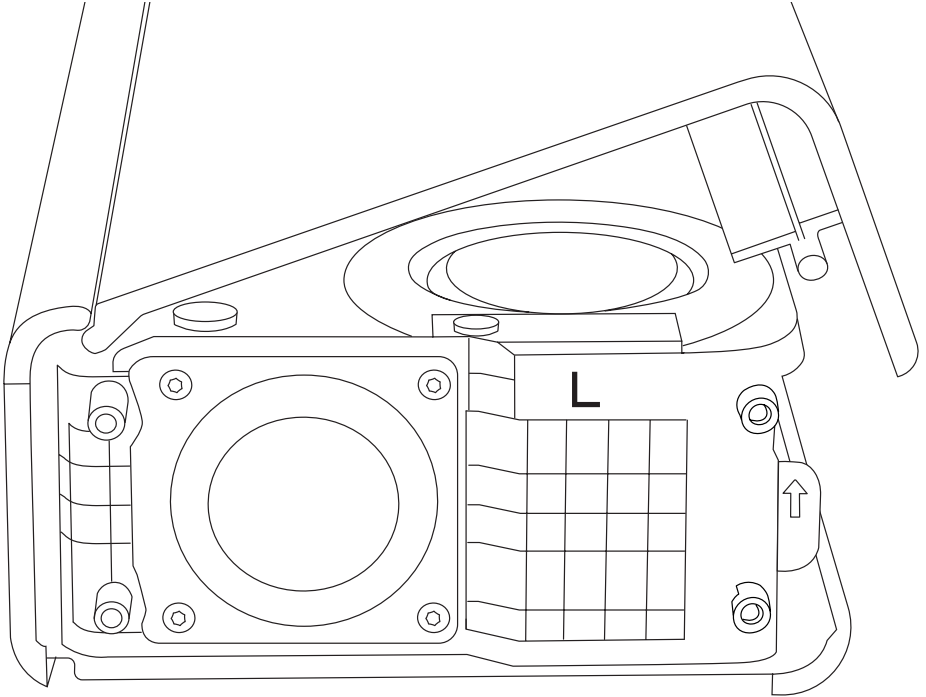
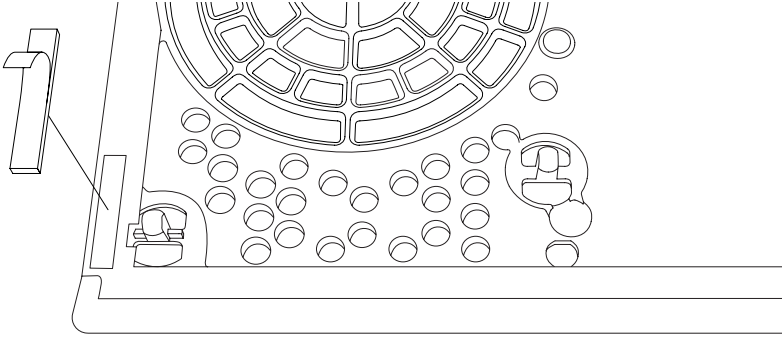

العربية

تعليمات

إعادة تركيب الغطاء الجانبي

ملاحظة! استخدم لمسة خفيفة عند إحكام ربط البراغي، حيث أن استخدام قوة كبيرة قد يؤدي إلى كسر مكبر الصوت.

1. اضبط موضع الغطاء الجانبي على مكبر الصوت وأحكم ربط البراغي الأربعة (4) باستخدام مفك براغي سداسي 0,2HX.

تأكد من إعادة تدوير الحاجز الشبكي القديم بطريقة صحيحة.

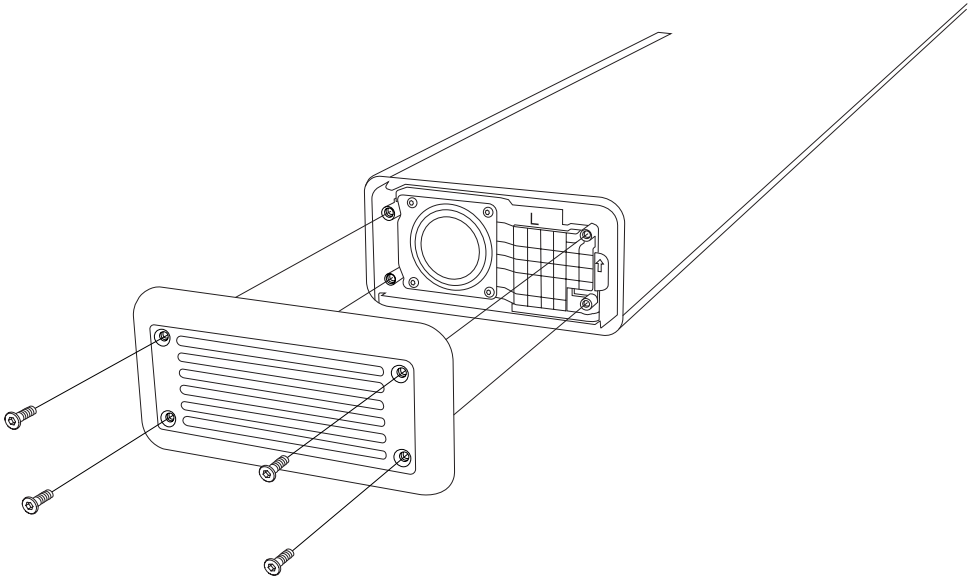

العربية

تعليمات

تغيير مقبض التحكم

قبل البدء في الإجراء، تأكد من أنك تعمل في منطقة جيدة الإضاءة ونظيفة وخالية من الفوضى.

ملاحظة: يختلف مقبض مستوى الصوت عن مقبض الجهير/علو الطبقة ومقبض المصدر.

إزالة مقبض التحكم

1. اسحب المقبض مباشرة لأعلى، بعيداً عن مكبر الصوت الشريطي.

تركيب مقبض التحكم الجديد

1. تأكد من أنّ المقبض الجديد موجه بالشكل الصحيح. ينبغي أن تتطابق الفجوة في الحلقة مع الجانب المسطح من عمود D.
 2. ضع المقبض الجديد في موضعه واضغطه لأسفل حتى يستقر في مكانه.
- تأكد من إعادة تدوير المقبض القديم بطريقة صحيحة.

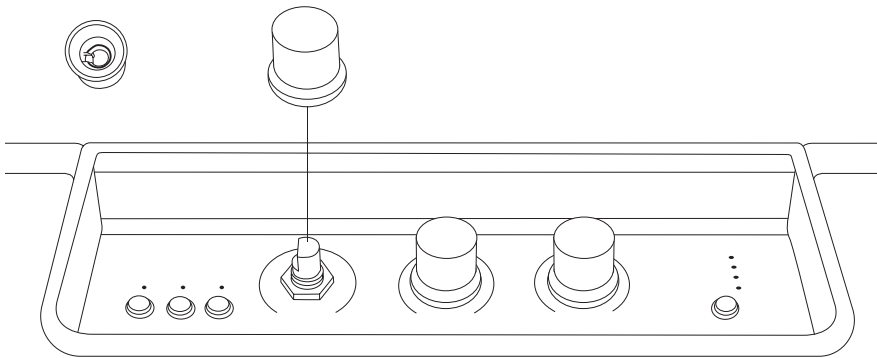

العربية

تعليمات

استبدال الأقدام

قبل البدء في الإجراء، تأكد من أنك تعمل في منطقة جيدة الإضاءة ونظيفة وخالية من الفوضى. ستحتاج إلى مفك براغي صغير ذو رأس مسطح لإزالة الأقدام.

ملاحظة: ضع منشفة ناعمة خالية من الوبر تحت مكبر الصوت الشريطي عند قلبه رأسًا على عقب لتجنب إتلاف مكبر الصوت الشريطي أو الطاولة.

إزالة الأقدام القديمة

١. اقلب مكبر الصوت الشريطي رأسًا على عقب وضعه على منشفة ناعمة خالية من الوبر.
٢. استخدم مفك براغي مسطح الرأس لإزالة الأقدام القديمة برفق.

تركيب الأقدام الجديدة

١. قم بإزالة الغلاف البلاستيكي الواقي من القدم لكشف المادة اللاصقة.
 ٢. قم بإدخال القدم الجديدة في الموضع الصحيح على مكبر الصوت الشريطي.
- تأكد من إعادة تدوير الأقدام القديمة بطريقة صحيحة.

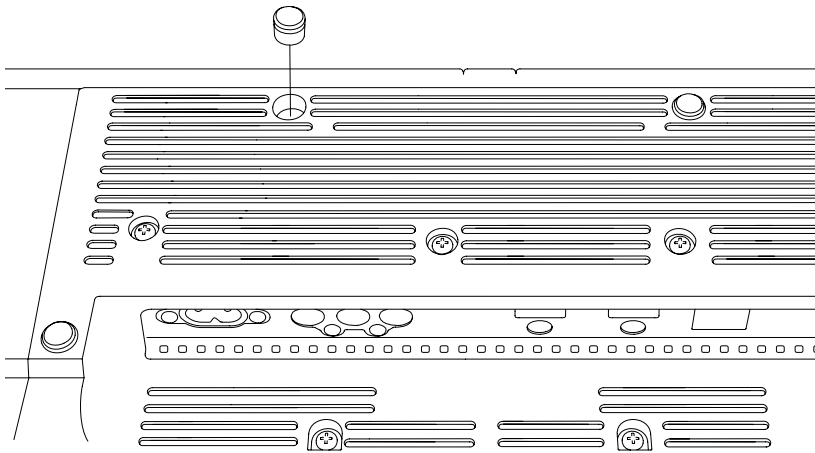

All intellectual property in the product and packaging (including the MARSHALL trade mark, copyright, designs, and patents) are owned by Marshall Group AB and may not be used without permission.
All rights reserved. Marshall Group AB, Centralplan 15, 111 20 Stockholm, Sweden. R1.0

Marshall

**HESTON 120
TV SOUNDBAR**

ИНСТРУКЦИИ ЗА РЕЗЕРВНИ ЧАСТИ

СЪДЪРЖАНИЕ

ИНДЕКС

Смяна на страничния капак.....	003
Смяна на решетката.....	005
Премахване на старата решетка.....	006
Смяна на копче за управление.....	010
Смяна на крачетата.....	011

ИНСТРУКЦИИ

БЪЛГАРСКИ ЕЗИК

СМЯНА НА СТРАНИЧНИЯ КАПАК

Преди да започнете процедурата, се уверете, че работите в добре осветена, чиста и подредена зона. Всички проводници трябва да бъдат изключени, а високоволният да бъде изключен от захранването. Добра практика е да съхранявате винтовете и дребните части в чаши, за да предотвратите загубата им. За да смените страничния капак, ще Ви е необходима шестостенна отвертка, размер 2,5 mm (HХ2,5).

Забележка! Левият и десният страничен капак не са еднакви. Проверете маркировката на резервния страничен капак, преди да го смените.

ПРЕМАХВАНЕ НА СТРАНИЧНИЯ КАПАК

- I. Използвайте отвертка HХ2,5, за да отстраните 4-те винта, които закрепват страничния капак.
- II. Отстранете страничния капак.

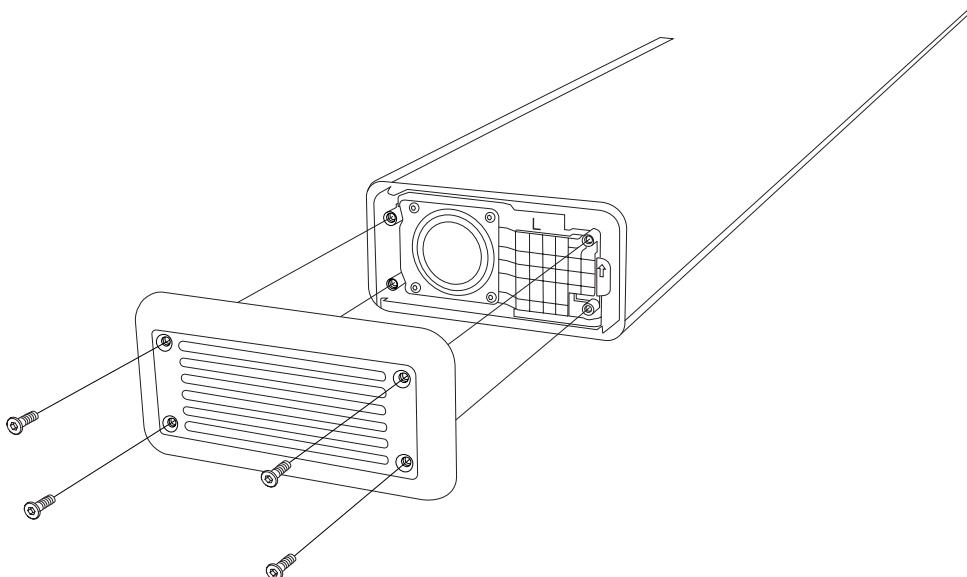

ИНСТРУКЦИИ

БЪЛГАРСКИ ЕЗИК

ПРИКРЕПВАНЕ НА НОВИЯ СТРАНИЧЕН КАПАК.

Забележка! Затягайте винтовете внимателно, тъй като използването на прекалено голяма сила може да доведе до счупване на саундбара.

- I. Проверете дали маркировката („L“ или „R“) на новия странишен капак съвпада с маркировката на стария.
- II. Поставете страничния капак върху саундбара и затегнете 4-те винта с помощта на отвертка HX2,5.

Рециклирайте стария странишен капак по правилен начин.

ИНСТРУКЦИИ

БЪЛГАРСКИ ЕЗИК

СМЯНА НА РЕШЕТКАТА

Преди да започнете процедурата, се уверете, че работите в добре осветена, чиста и подредена зона. Всички проводници трябва да бъдат изключени, а високоговорителят да бъде изключен от захранването. Добра практика е да съхранявате винтовете и дребните части в чаши, за да предотвратите загубата им. За да свалите решетката, ще Ви е необходима шестостенна отвертка с размер 2,5 mm (HХ2,5).

Забележка: Отстраняването на решетката ще разкрие мембраните на преобразувателя на високоговорителя. Не докосвайте мембраната на преобразувателя, тъй като това може да го повреди.

ПРЕМАХВАНЕ НА КАПАКА ОТ ЛЯВАТА СТРАНА

- I. Използвайте отвертка HХ2,5, за да отстраните 4-те винта, които закрепват страничния капак.
- II. Отстранете страничния капак.

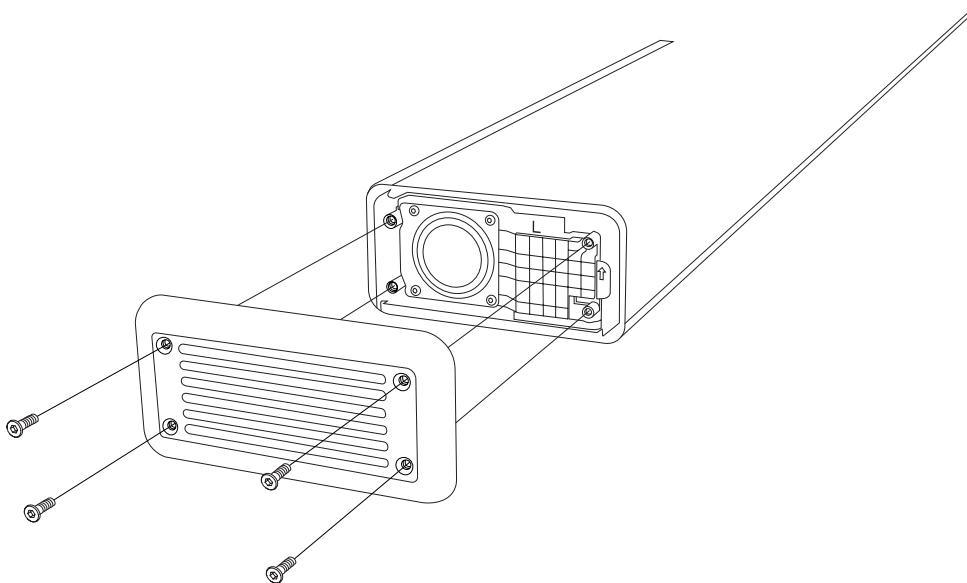

ИНСТРУКЦИИ

БЪЛГАРСКИ ЕЗИК

ПРЕМАХВАНЕ НА СТАРАТА РЕШЕТКА

Забележка! Решетката се фиксира на място чрез петата в задната част на саундбара и се отваря отпред.

- I. Внимателно отворете решетката, като започнете от предната лява страна.

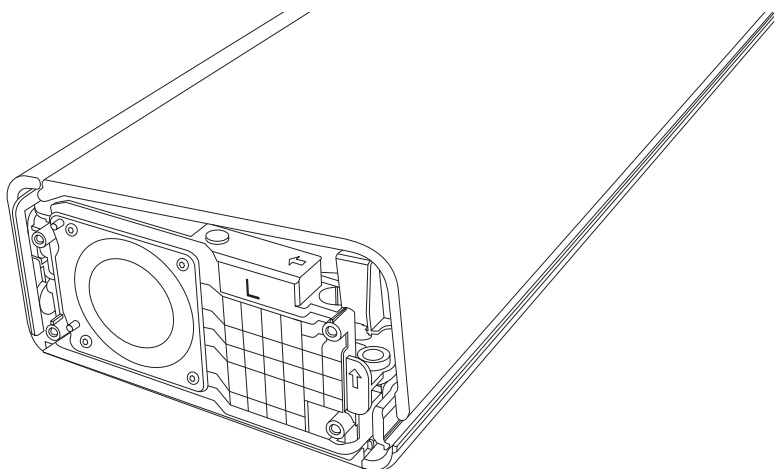

- II. Преминете по предната част на саундбара, докато решетката се освободи.



- III. Отстранете решетката.

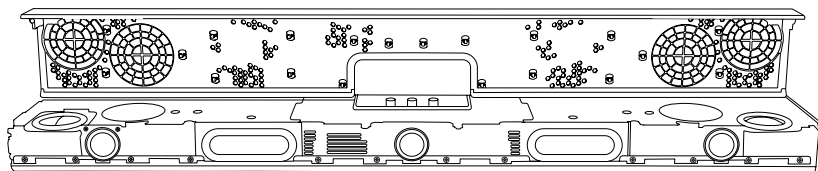

ИНСТРУКЦИИ**БЪЛГАРСКИ ЕЗИК**

- IV. Обърнете решетката с главата надолу, отстранете всички гумени уплътнения, които са залепнали за решетката, и я поставете отново на правилното ѝ място върху саундбара.

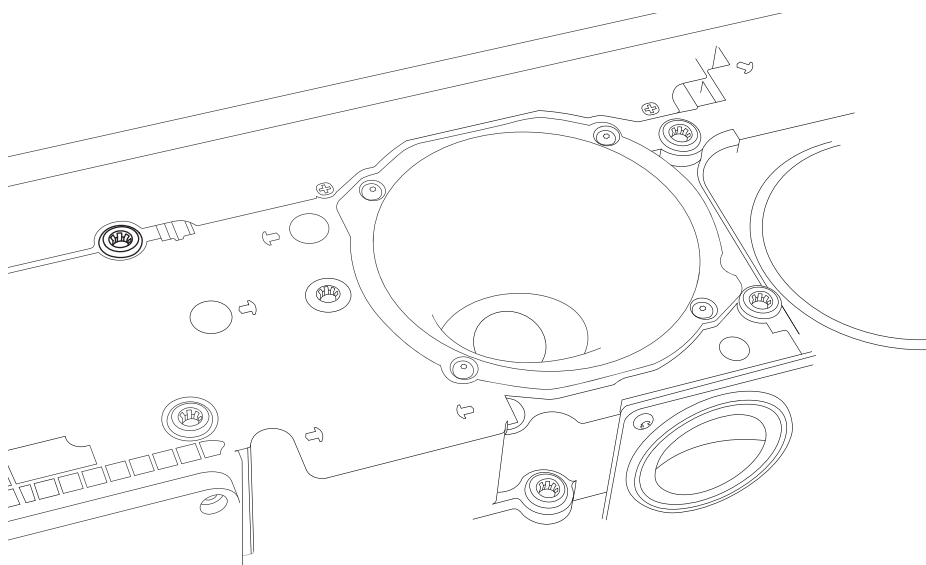
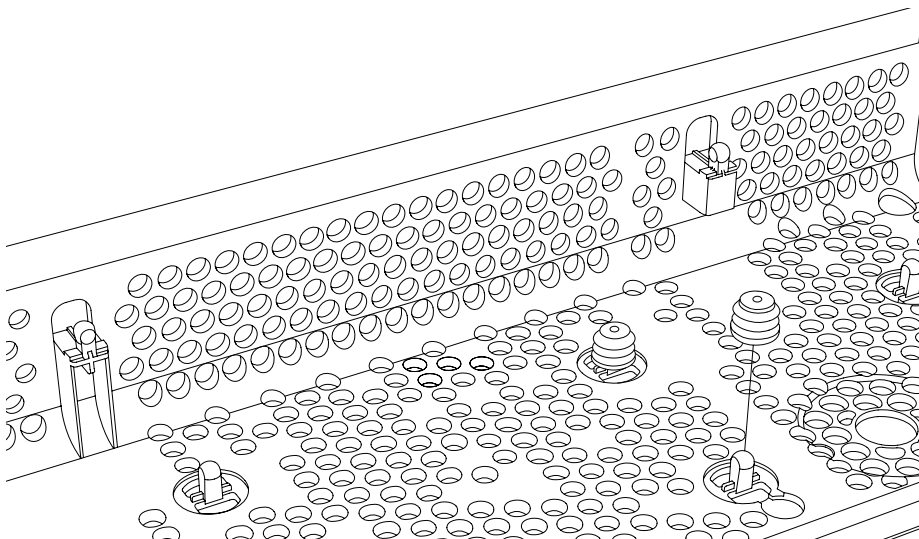

ИНСТРУКЦИИ

БЪЛГАРСКИ ЕЗИК

ПРИКРЕПВАНЕ НА НОВАТА РЕШЕТКА

- I. Прикрепете залепващите подложки от двете страни на новата решетка.
- II. Поставете задната страна на новата решетка под петата на саундбара.
- III. Внимателно сгънете решетката надолу.
- IV. Натиснете ръбовете на решетката, за да я закрепите на място.

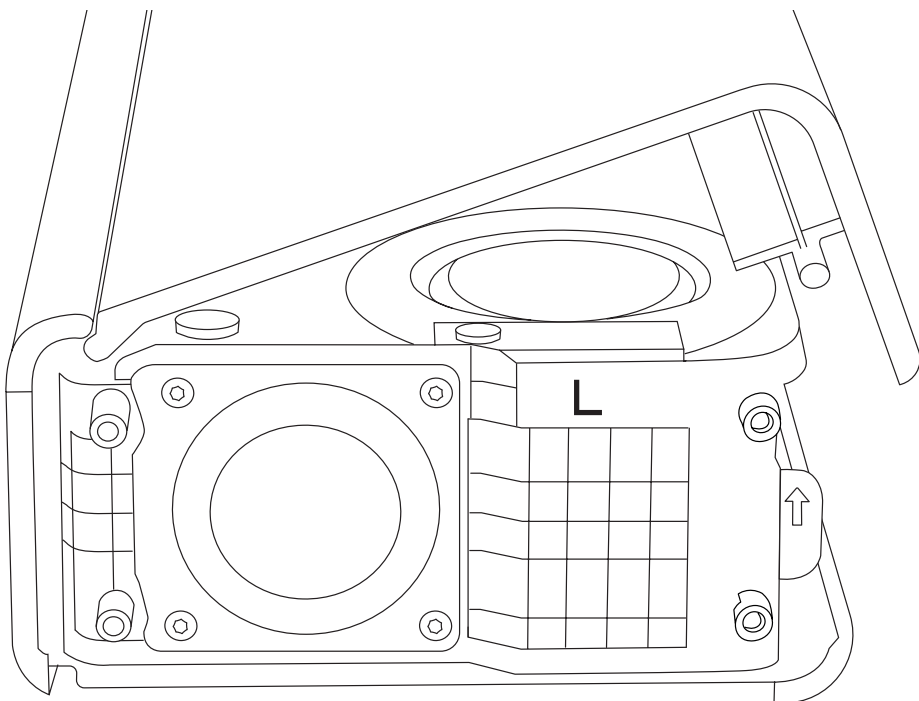
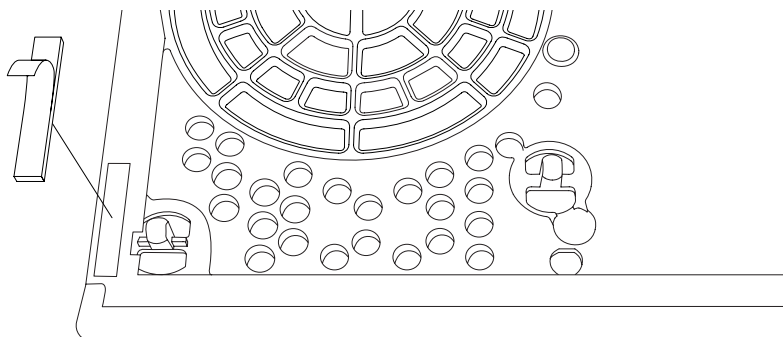

ИНСТРУКЦИИ

БЪЛГАРСКИ ЕЗИК

ПОВТОРНО ПРИКРЕПВАНЕ НА СТРАНИЧНИЯ КАПАК

Забележка! Затягайте винтовете внимателно, тъй като използването на прекалено голяма сила може да доведе до счупване на саундбара.

Поставете страничния капак върху саундбара и затегнете 4-те винта с помощта на отвертка HX2,5.

Рециклирайте старата решетка по правилен начин.

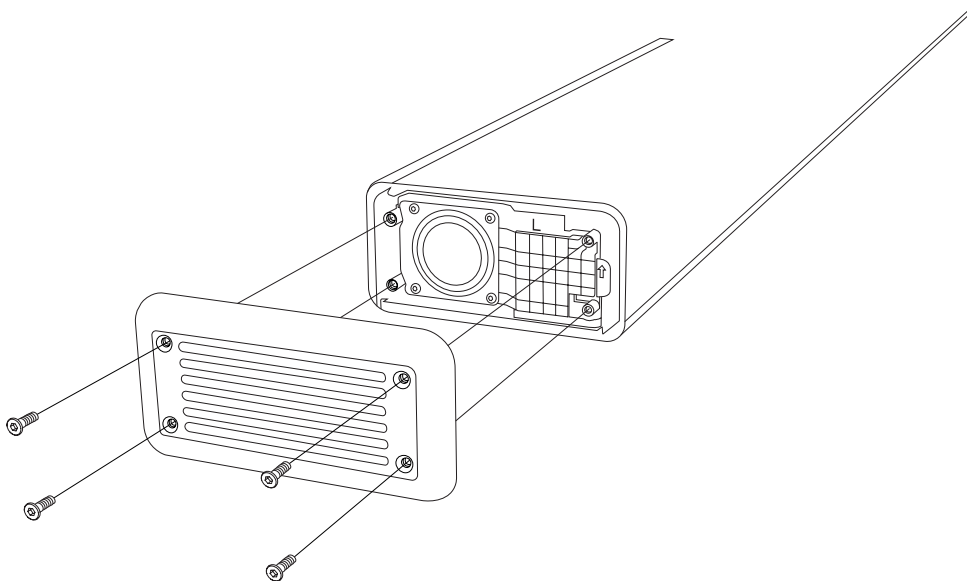

ИНСТРУКЦИИ

БЪЛГАРСКИ ЕЗИК

СМЯНА НА КОПЧЕ ЗА УПРАВЛЕНИЕ

Преди да започнете процедурата, се уверете, че работите в добре осветена, чиста и подредена зона.

Забележка: Копчето за силата на звука е различно от копчето за ниски/високи честоти и за източника.

ПРЕМАХВАНЕ НА КОПЧЕТО ЗА УПРАВЛЕНИЕ

I. Издърпайте копчето право нагоре, извън саундбара.

ПРИКРЕПВАНЕ НА НОВОТО КОПЧЕ ЗА УПРАВЛЕНИЕ

- I. Уверете се, че новото копче е правилно ориентирано. Отворът в пръстена трябва да съвпада с плоската страна на D-образния вал.
- II. Поставете новото копче на мястото му и го натиснете надолу, докато застане на мястото си.

Рециклирайте старото копче по правилен начин.

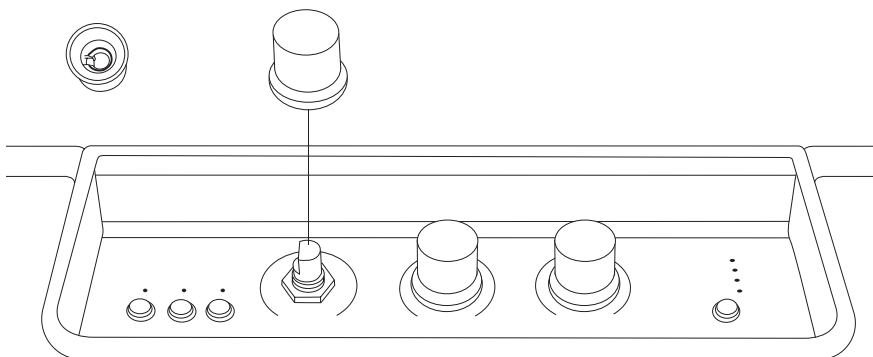

ИНСТРУКЦИИ

БЪЛГАРСКИ ЕЗИК

СМЯНА НА КРАЧЕТАТА

Преди да започнете процедурата, се уверете, че работите в добре осветена, чиста и подредена зона. За демонтиране на крачетата е необходима малка отвертка с плоска глава.

Забележка: когато обръщате саундбара с лице надолу, поставете под него мека кърпа без власинки, за да не повредите саундбара или масата.

ПРЕМАХВАНЕ НА СТАРИТЕ КРАЧЕТА

- I. Обърнете саундбара с главата надолу и го поставете върху мека кърпа без власинки.
- II. Използвайте плоска отвертка, за да изкарате внимателно старите крачета.

ПРИКРЕПВАНЕ НА НОВИТЕ КРАЧЕТА

- I. Отстранете защитната пластмасова лента от крачето, за да разкриете лепилото.
- II. Поставете новото краче на правилното място върху саундбара.

Уверете се, че рециклирате старите крачета по правилен начин.

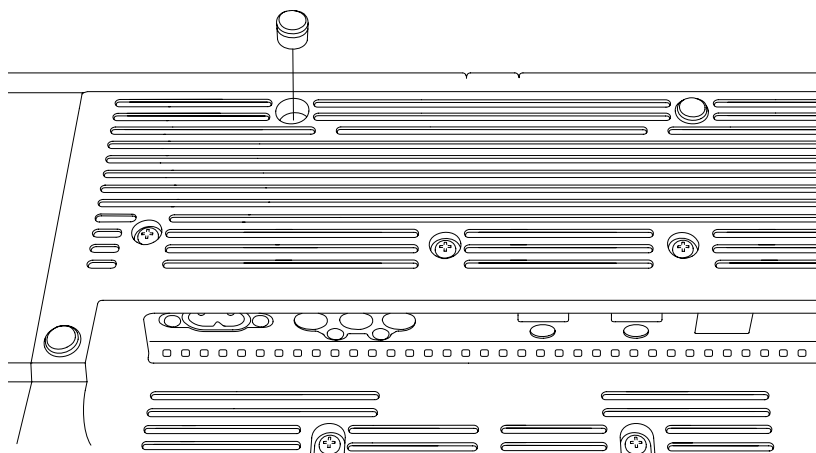

All intellectual property in the product and packaging (including the MARSHALL trade mark, copyright, designs, and patents) are owned by Marshall Group AB and may not be used without permission.
All rights reserved. Marshall Group AB, Centralplan 15, 111 20 Stockholm, Sweden. R1.0

Marshall

**HESTON 120
TV SOUNDBAR**

UPUTE ZA REZERVNE DIJELOVE

SADRŽAJ

INDEKS

Zamjena bočnog poklopca	003
Zamjena mrežice	005
Uklanjanje stare mrežice.....	006
Zamjena kontrolnog gumba	010
Zamjena nogica	011

UPUTE

HRVATSKI

ZAMJENA BOČNOG POKLOPCA

Prije nego što počnete s postupkom, pobrinite se da radite u dobro prozračenom, čistom mjestu bez prepreka. Svi kabeli trebaju biti odvojeni i zvučnik isključen. Dobra je praksa čuvati vijke i male dijelove u šalicama kako se ne bi izgubili. Za zamjenu bočnog poklopcu trebat će vam šesterokutni odvijač veličine 2,5 mm (HX2.5).

Napomena! Lijevi i desni bočni poklopac nisu isti. Prije zamjene provjerite oznaku na rezervnom bočnom poklopcu.

UKLANJANJE BOČNOG POKLOPCA

- I. Koristite odvijač HX2.5 za uklanjanje 4 vijka koji pričvršćuju bočni poklopac.
- II. Uklonite bočni poklopac.

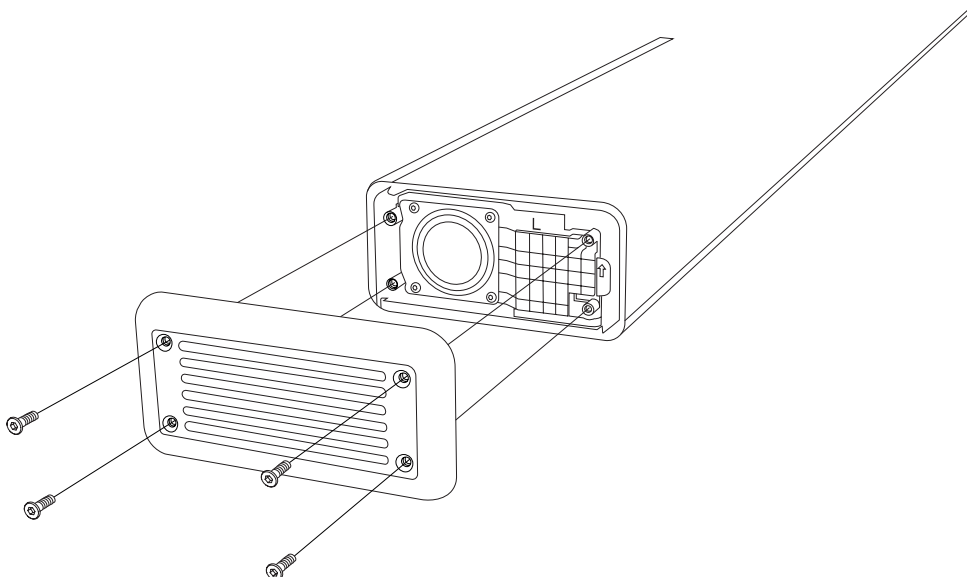

UPUTE

HRVATSKI

POSTAVLJANJE NOVOG BOČNOG POKLOPCA

Napomena! Prilikom zatezanja vijaka upotrijebite lagani dodir jer prevelika sila može slomiti soundbar.

- I. Provjerite jesu li oznake („L” ili „R”) na novom bočnom poklopcu iste kao oznake na starom.
- II. Postavite bočni poklopac na soundbar i pričvrstite 4 vijka s pomoću odvijača HX2.5.

Stari bočni poklopac obavezno reciklirajte na odgovarajući način.

UPUTE

HRVATSKI

ZAMJENA MREŽICE

Prije nego što počnete s postupkom, pobrinite se da radite u dobro prozračenom, čistom mjestu bez prepreka. Svi kabeli trebaju biti odvojeni i zvučnik isključen. Dobra je praksa čuvati vijke i male dijelove u šalicama kako se ne bi izgubili. Za uklanjanje mrežice trebat će vam šesterokutni odvijač veličine 2,5 mm (HX2.5).

Napomena: Uklanjanjem mrežice otkrit će se membrane pogonskog sklopa zvučnika. Nemojte dirati membranu pogonskog sklopa jer time možete oštetiti pogonski sklop.

UKLANJANJE LIJEVOG BOČNOG POKLOPCA

- I. Koristite odvijač HX2.5 za uklanjanje 4 vijka koji pričvršćuju bočni poklopac.
- II. Uklonite bočni poklopac.

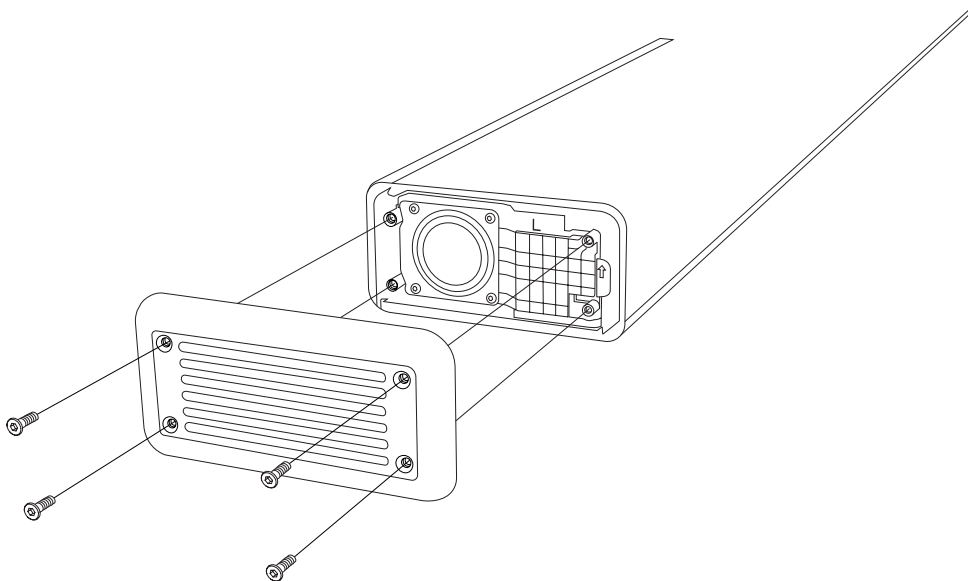

UKLANJANJE STARE MREŽICE

Napomena! Mrežica je zaključana na mjestu s pomoću pete na stražnjoj strani soundbara i otvara se s prednje strane.

- I. Pažljivo skinite mrežicu počevši s prednje lijeve strane.

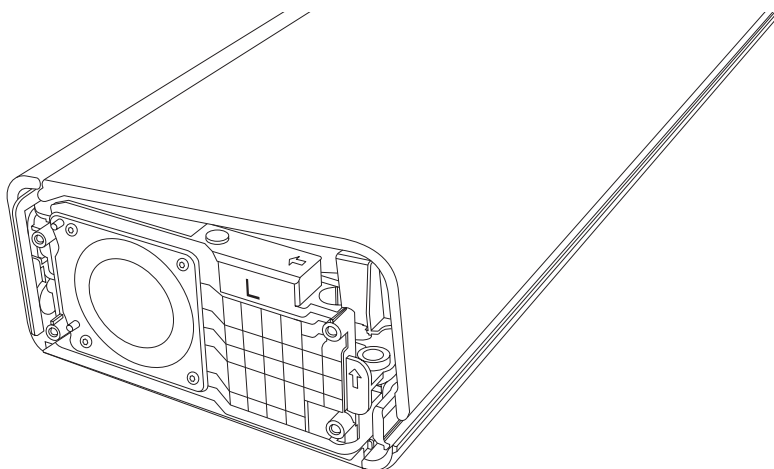

- II. Pomičite se preko prednje strane soundbara dok se mrežica ne olabavi.



- III. Uklonite mrežicu.

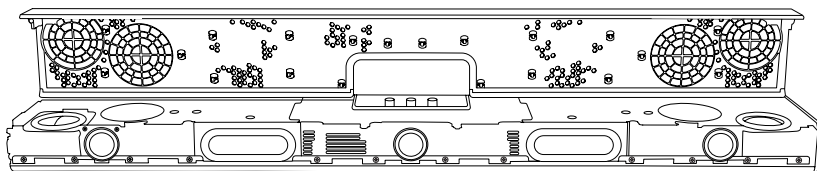

UPUTE**HRVATSKI**

- IV. Okrenite mrežicu naopako, uklonite sve gumene brtve koje su se zalijepile za mrežicu, i ponovno je pričvrstite u ispravan položaj na soundbaru.

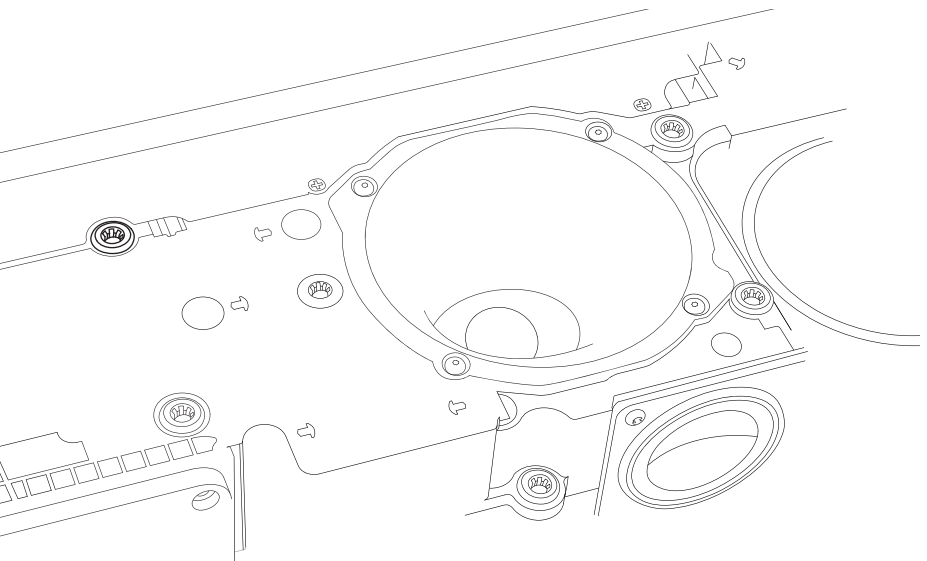
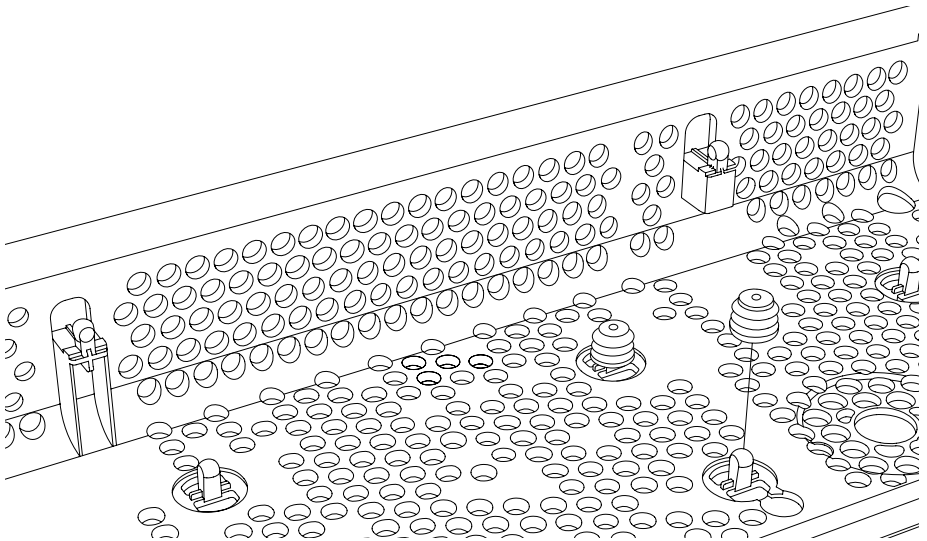

UPUTE

HRVATSKI

PRIČVRŠĆIVANJE NOVE MREŽICE

- I. Pričvrstite ljepljive podloge na svaku stranu nove mrežice.
- II. Postavite stražnju stranu nove mrežice ispod pete na soundbar.
- III. Lagano savijte mrežicu prema dolje.
- IV. Pritisnite oko rubova i na mrežicu kako biste je učvrstili na mjestu.

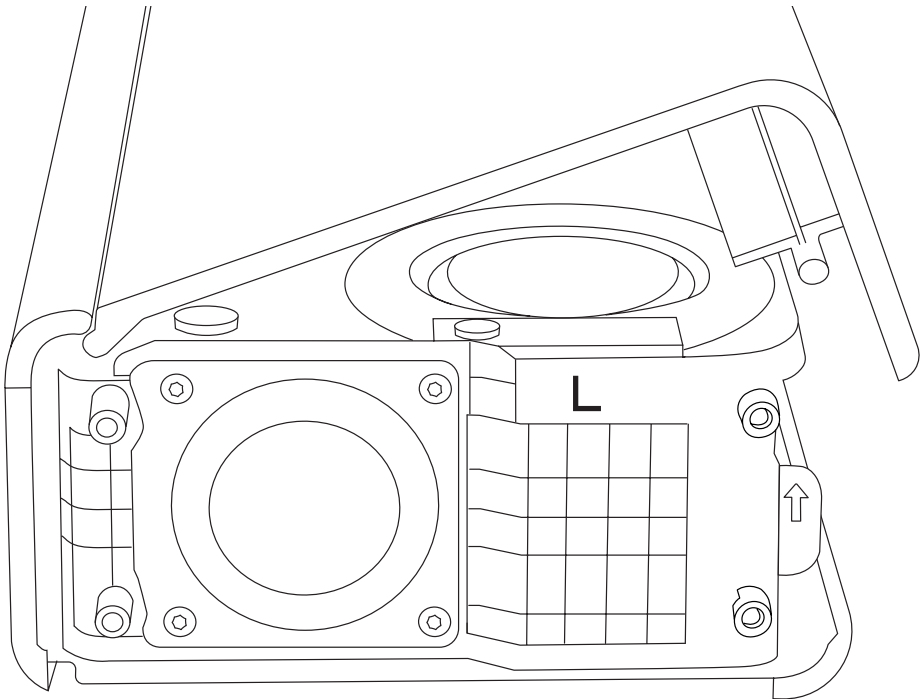
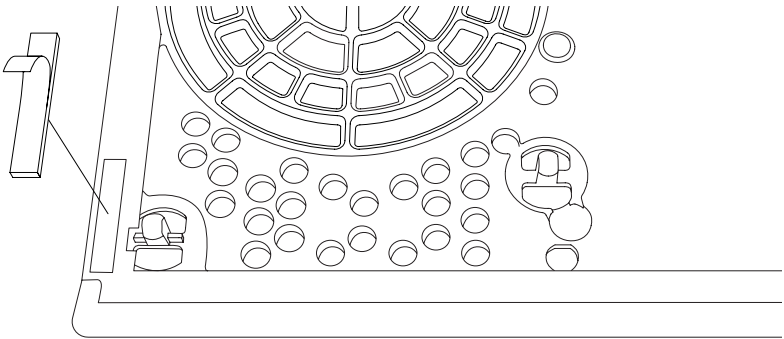

UPUTE

HRVATSKI

PONOVNO PRIČVRŠĆIVANJE BOČNOG POLOPCA

Napomena! Prilikom zatezanja vijaka upotrijebite lagani dodir jer prevelika sila može slomiti soundbar.

- I. Postavite bočni poklopac na soundbar i pričvrstite 4 vijka s pomoću odvijača HX2.5.

Staru mrežicu obavezno reciklirajte na ispravan način.

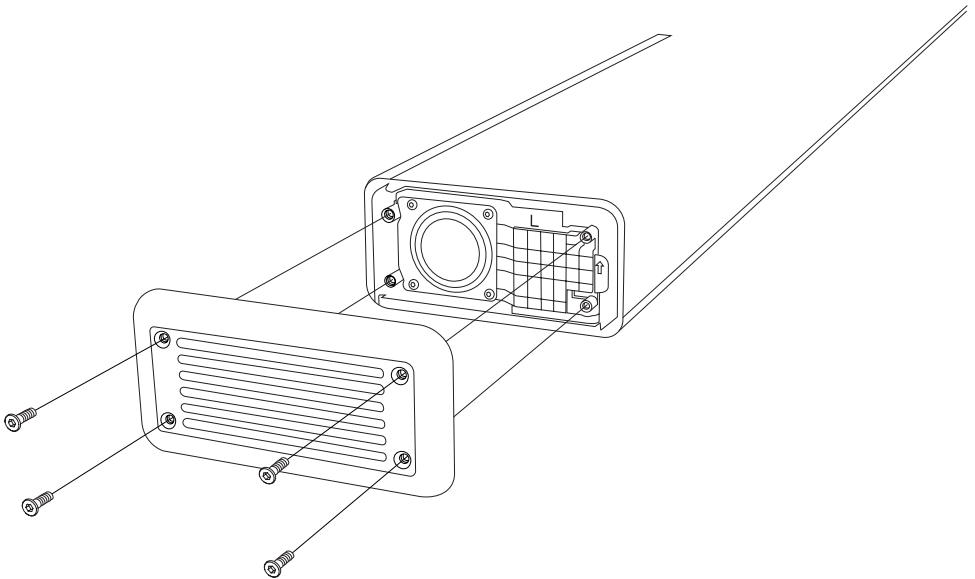

UPUTE

HRVATSKI

ZAMJENA KONTROLNOG GUMBA

Prije nego što počnete s postupkom, pobrinite se da radite u dobro prozračenom, čistom mjestu bez prepreka.

Napomena: Gumb za glasnoću razlikuje se od gumba za bas / visoke tonove i izvor.

UKLANJANJE KONTROLNOG GUMBA

- I. Povucite gumb ravno prema gore, dalje od soundbara.

PRIČVRŠĆIVANJE NOVOG KONTROLNOG GUMBA

- I. Provjerite je li novi gumb pravilno orijentiran. Razmak u prstenu mora odgovarati ravnoj strani D-osovine.
- II. Postavite novi gumb u položaj i pritisnite ga prema dolje dok ne sjedne na svoje mjesto.

Stari gumb obavezno reciklirajte na odgovarajući način.

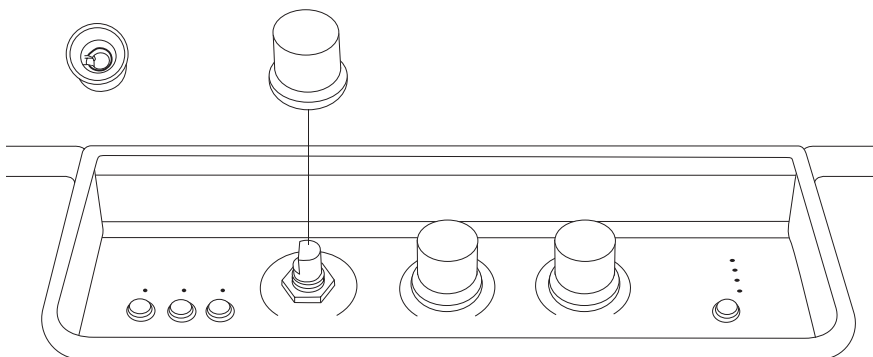

UPUTE

HRVATSKI

ZAMJENA NOGICA

Prije nego što počnete s postupkom, pobrinite se da radite u dobro prozračenom, čistom mjestu bez prepreka. Za uklanjanje nožica trebat će vam mali odvijač s ravnom glavom.

Napomena: stavite mekani ručnik koji ne ostavlja dlačice ispod soundbara kada ga okrećete naopačke kako ne biste oštetili soundbar ili stol.

UKLANJANJE STARIH NOŽICA

- I. Okrenite soundbar naopako i stavite ga na mekani ručnik koji ne ostavlja dlačice.
- II. S pomoću odvijača s ravnom glavom pažljivo izvucite stare nožice.

PRIČVRŠČIVANJE NOVIH NOŽICA

- I. Uklonite zaštitnu plastičnu brtvu s nožice kako biste otkrili ljepilo.
- II. Umetnite novu nožicu u pravilan položaj na soundbaru.

Staru nožicu obavezno reciklirajte na odgovarajući način.

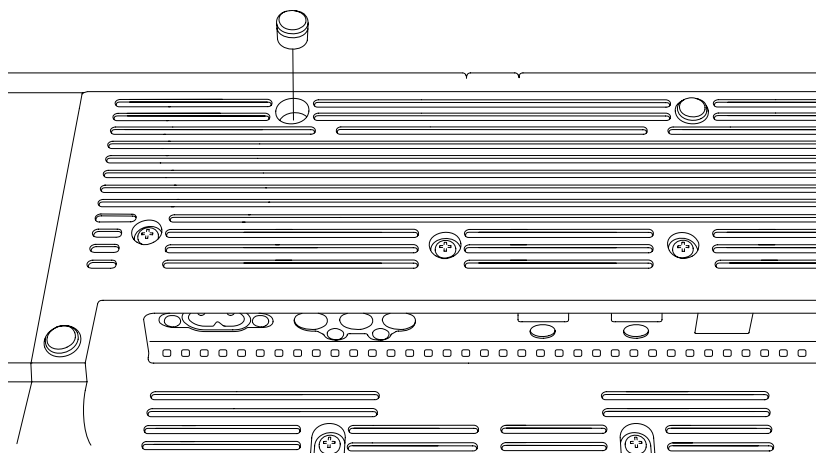

All intellectual property in the product and packaging (including the MARSHALL trade mark, copyright, designs, and patents) are owned by Marshall Group AB and may not be used without permission.
All rights reserved. Marshall Group AB, Centralplan 15, 111 20 Stockholm, Sweden. R1.0

Marshall

**HESTON 120
TV SOUNDBAR**

POKYNY TÝKAJÍCÍ SE NÁHRADNÍCH DÍLŮ

OBSAH

REJSTŘÍK

Výměna bočního krytu	003
Výměna mřížky	005
Odstranění staré mřížky	006
Výměna ovládacího knoflíku	010
Výměna nožiček.....	011

NÁVOD

ČEŠTINA

VÝMĚNA BOČNÍHO KRYTU

Před zahájením prací se ujistěte, že pracujete v dobře osvětleném, uklizeném a čistém prostředí. Všechny kabely by měly být odpojeny a reproduktor vypnutý. Šrouby a malé díly je vhodné uložit do kelímků, aby se neztratily. K výměně bočního krytu budete potřebovat šroubovák typu Hex velikosti 2,5 mm (HX2,5).

Pozor! Levý a pravý boční kryt nejsou stejné. Před výměnou zkontrolujte označení na náhradním bočním krytu.

ODSTRANĚNÍ BOČNÍHO KRYTU

- I. Pomocí šroubováku HX2.5 odstraňte 4 šrouby, které upevňují boční kryt.
- II. Sejměte boční kryt.

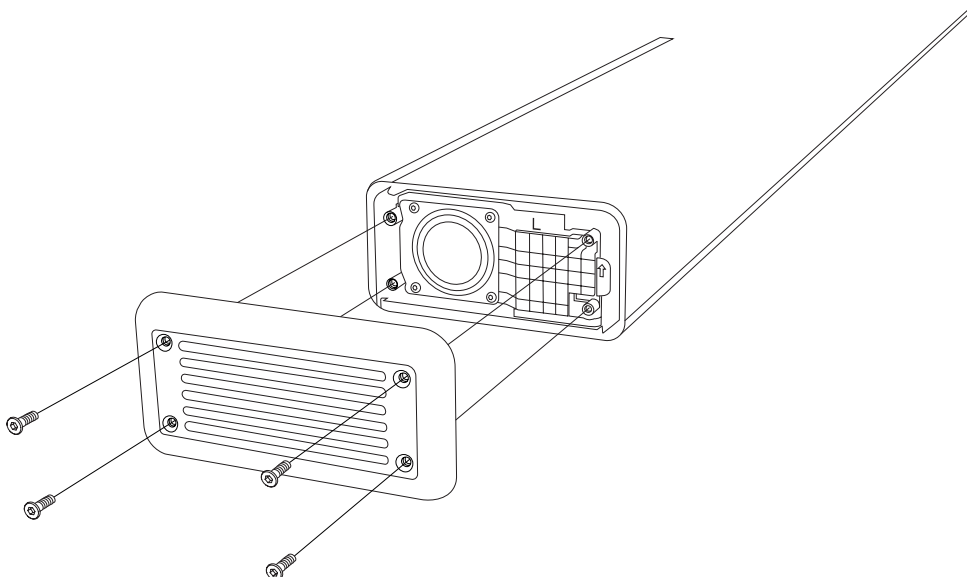

NÁVOD

ČEŠTINA

NASAZENÍ NOVÉHO BOČNÍHO KRYTU

Pozor! Při utahování šroubů postupujte opatrně a zlehka, protože použití příliš velké síly může soundbar poškodit.

- I. Zkontrolujte, zda označení („L“ (levý) nebo „R“ (pravý)) na novém bočním krytu odpovídá označení na starém krytu.
- II. Umístěte boční kryt na soundbar a pomocí šroubováku HX2.5 upevněte 4 šrouby.

Starý boční kryt vhodným způsobem recyklujte.

NÁVOD

ČEŠTINA

VÝMĚNA MŘÍŽKY

Před zahájením prací se ujistěte, že pracujete v dobře osvětleném, uklizeném a čistém prostředí. Všechny kabely by měly být odpojeny a reproduktor vypnutý. Šrouby a malé díly je vhodné uložit do kelímků, aby se neztratily. K odstranění mřížky budete potřebovat šroubovák typu Hex velikosti 2,5 mm (HX2.5).

Poznámka: Demontáží mřížky se odkryjí membrány ovladače reproduktoru. Membrán ovladače se nedotýkejte, protože by mohlo dojít k jeho poškození.

ODSTRANĚNÍ LEVÉHO BOČNÍHO KRYTU

- I. Pomocí šroubováku HX2.5 odstraňte 4 šrouby, které upevňují boční kryt.
- II. Sejměte boční kryt.

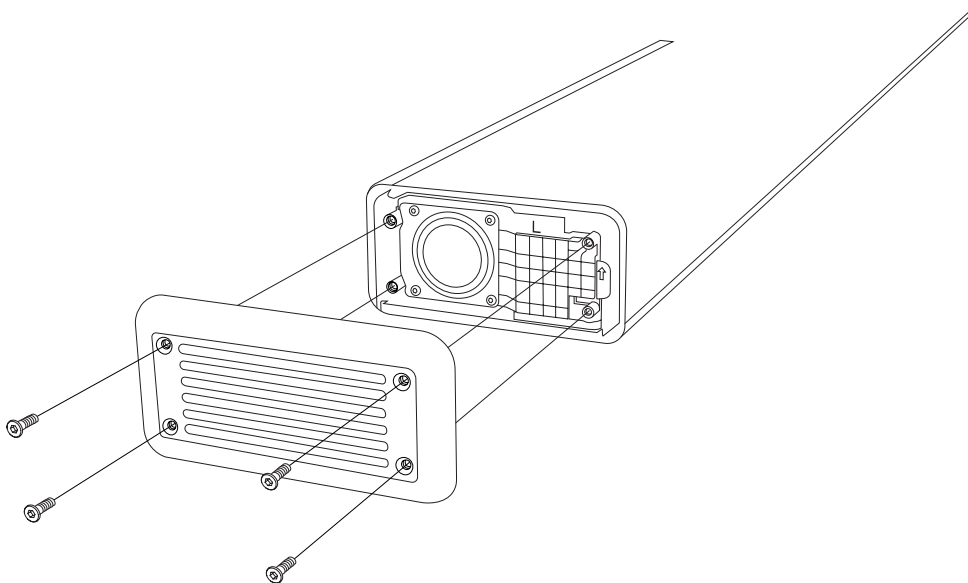

NÁVOD

ČEŠTINA

ODSTRANĚNÍ STARÉ MŘÍŽKY

Pozor! Mřížka je upevněna patou v zadní části soundbaru a otevírá se zepředu.

- I. Mřížku otevřete opatrným páčením, počínaje levou přední stranou.

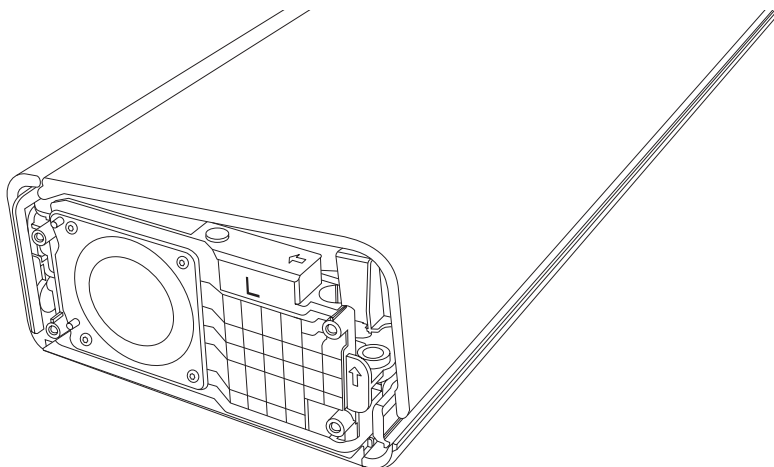

- II. Postupujte podél přední strany soundbaru, dokud se mřížka neuvolní.



- III. Odstraňte mřížku.

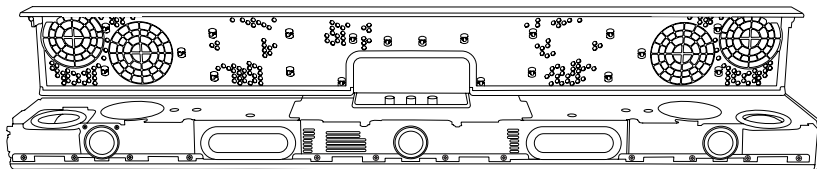

NÁVOD**ČEŠTINA**

- IV. Otočte mřížku dnem vzhůru, odstraňte gumová těsnění, která se na mřížku přilepila, a znovu je umístěte do správné polohy v soundbaru.

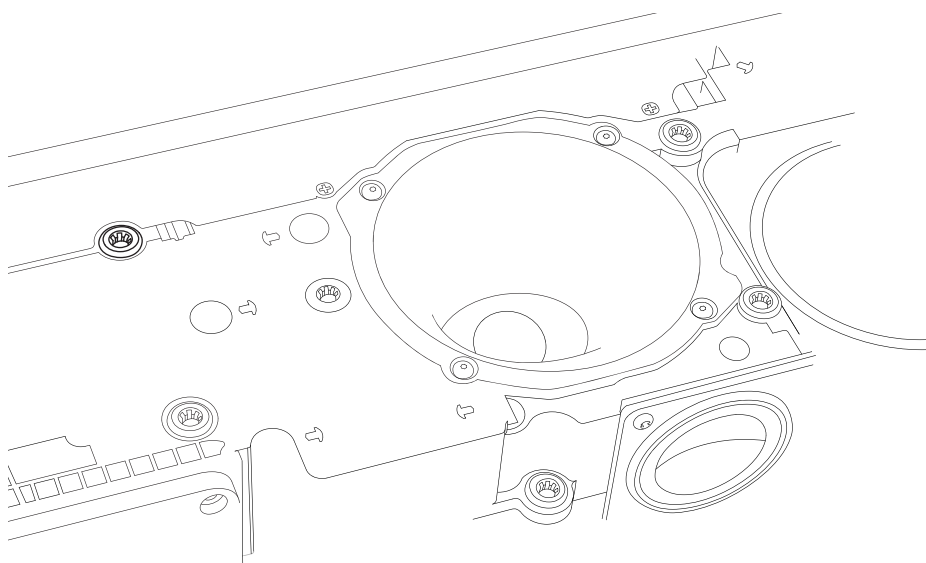
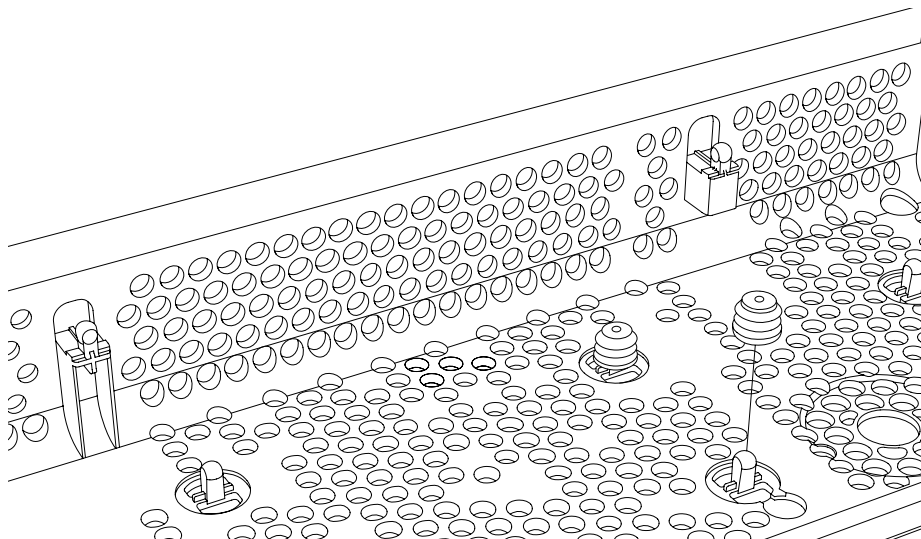

NÁVOD

ČEŠTINA

PŘIPEVNĚNÍ NOVÉ MŘÍŽKY

- I. Na každou stranu nové mřížky připevněte lepicí podložky.
- II. Zadní stranu nové mřížky umístěte pod patu v soundbaru.
- III. Opatrně sklopte mřížku dolů.
- IV. Zajistěte mřížku na místě – zatlačte na mřížku a na její okraje.

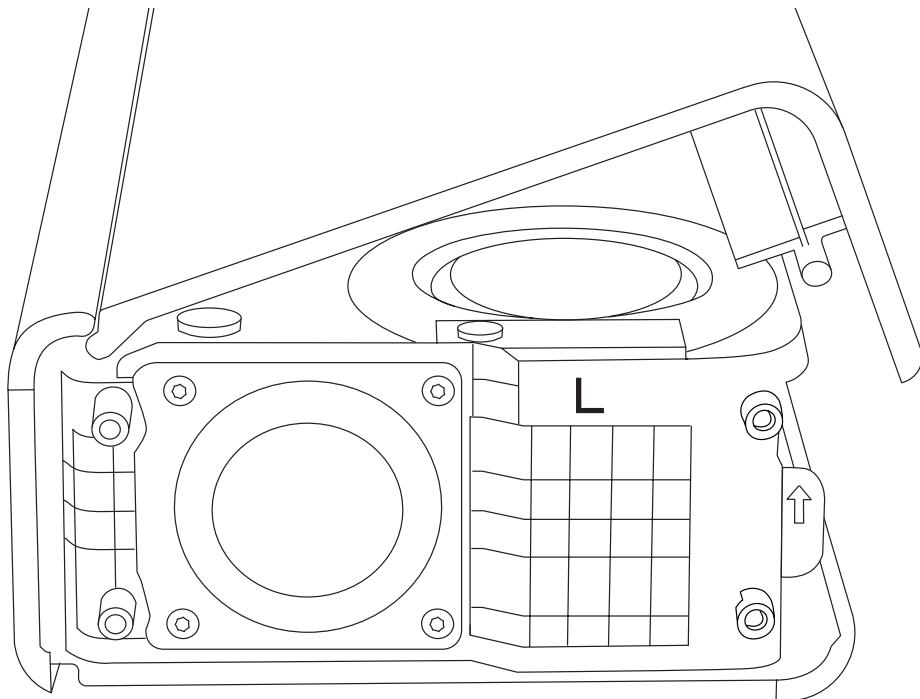
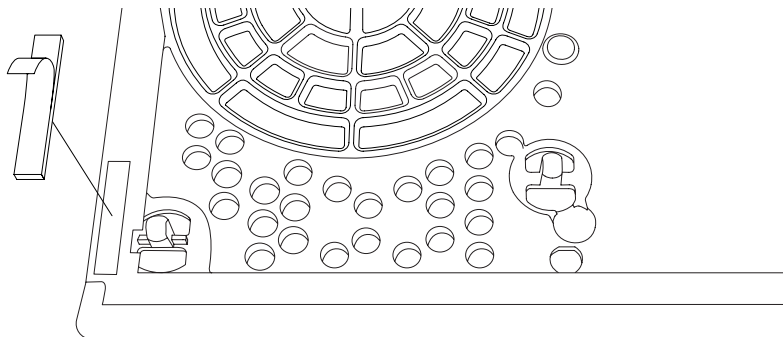

NÁVOD

ČEŠTINA

OPĚTOVNÉ PŘIHOJENÍ BOČNÍHO KRYTU

Pozor! Při utahování šroubů postupujte opatrně a zlehka, protože použití příliš velké síly může soundbar poškodit.

- I. Umístěte boční kryt na soundbar a pomocí šroubováku HX2.5 upevněte 4 šrouby.

Starou mřížku vhodným způsobem recyklujte.

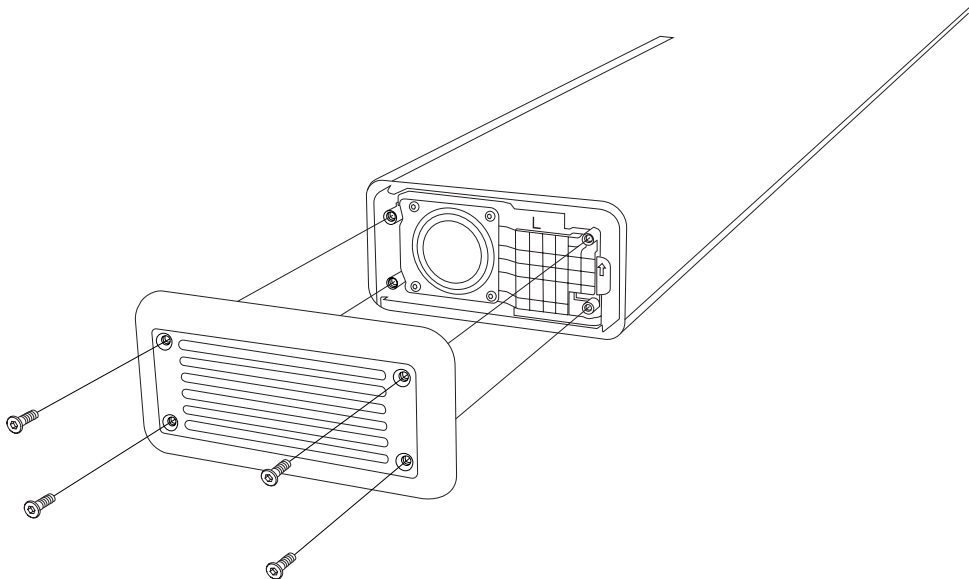

NÁVOD

ČEŠTINA

VÝMĚNA OVLÁDACÍHO KNOFLÍKU

Před zahájením prací se ujistěte, že pracujete v dobře osvětleném, uklizeném a čistém prostředí.

Poznámka: Ovladač hlasitosti se liší od ovladače basů/výšek a ovladače zdroje.

ODSTRANĚNÍ OVLÁDACÍHO KNOFLÍKU

- I. Vytáhněte knoflík přímo nahoru, směrem od soundbaru.

PŘIPEVNĚNÍ NOVÉHO OVLÁDACÍHO KNOFLÍKU

- I. Ujistěte se, že nový knoflík je správně orientován. Mezera v kroužku by měla odpovídat ploché straně D-dříku.
- II. Umístěte nový knoflík do správné polohy a zatlačte na něj směrem dolů, dokud nezapadne na místo.

Starý knoflík recyklujte vhodným způsobem.

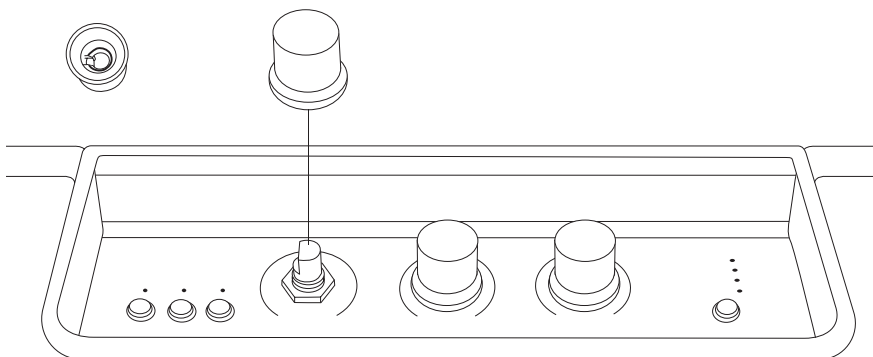

NÁVOD

ČEŠTINA

VÝMĚNA NOŽIČEK

Před zahájením prací se ujistěte, že pracujete v dobře osvětleném, uklizeném a čistém prostředí. K odstranění nožiček budete potřebovat malý plochý šroubovák.

Poznámka: Než otočíte soundbar dnem vzhůru, umístěte pod něj měkkou utěrku nepouštějící vlákna, aby nedošlo k poškození soundbaru nebo stolu.

ODSTRANĚNÍ STARÝCH NOŽIČEK

- I. Otočte soundbar dnem vzhůru a položte ho na měkkou utěrku, která nepouští vlákna.
- II. Použijte plochý šroubovák k jemnému vypáčení starých nožiček.

PŘIPEVNĚNÍ NOVÝCH NOŽIČEK

- I. Odstraňte ochrannou plastovou fólii z paty, čímž se odkryje lepidlo.
- II. Umístěte novou nožičku do správné polohy na soundbaru.

Staré nožičky recyklujte vhodným způsobem.

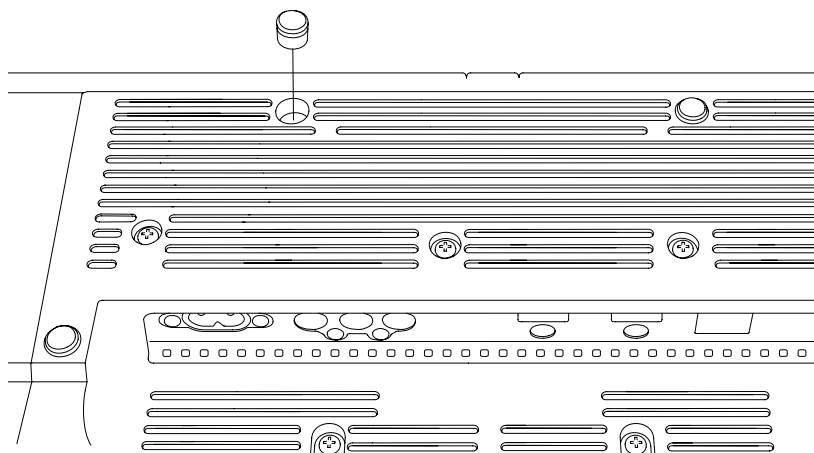

All intellectual property in the product and packaging (including the MARSHALL trade mark, copyright, designs, and patents) are owned by Marshall Group AB and may not be used without permission.
All rights reserved. Marshall Group AB, Centralplan 15, 111 20 Stockholm, Sweden. R1.0

Marshall

**HESTON 120
TV SOUNDBAR**

INSTRUKTIONER TIL RESERVEDELE

INDHOLD

INDEKS

Udskiftning af sidekappen	003
Udskiftning af bånd	005
Fjernelse af det gamle bånd	006
Udskiftning af en kontrolknop	010
Udskiftning af benene	011

INSTRUKTIONER

DANSK

UDSKIFTNING AF SIDEKAPPEN

Inden proceduren påbegyndes, skal du sørge for, at du arbejder i et veloplyst, rent og ryddeligt område. Alle ledninger skal være frakoblet, og højttaleren skal være slukket. Det er god praksis at opbevare skruer og små dele i kopper, så de ikke bliver væk. Du skal bruge en sekskantskruetrækker i størrelse 2,5 mm (HX2,5) til at udskifte sidehætten.

Bemærk! Venstre og højre sidehætte er ikke ens. Kontroller markeringen i den ekstra sidehætte, før den udskiftes.

FJERNELSE AF SIDEHÆTTEN

- I. Brug en HX2.5-skruetrækker til at fjerne de 4 skruer, der fastgør sidehætten.
- II. Fjern sidehætten.

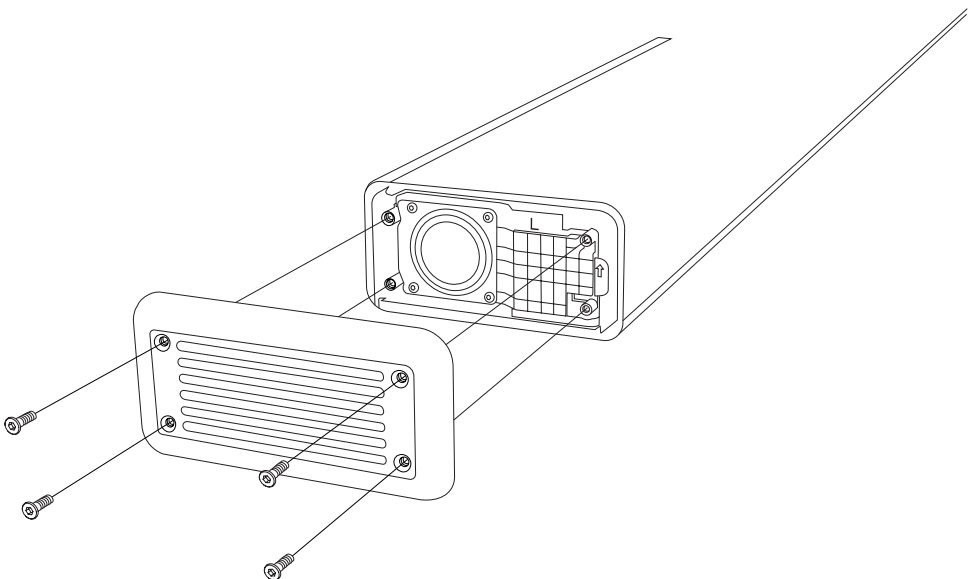

INSTRUKTIONER

DANSK

MONTERING AF DEN NYE SIDEHÆTTE

Bemærk! Brug et let tryk, når du strammer skruerne, da for stor kraft kan ødelægge soundbaren.

- I. Kontrollér, at mærkningen (“L” eller “R”) på den nye sidehætte stemmer overens med mærkningen på den gamle.
- II. Placer sidehætten på soundbaren og fastgør de 4 skruer med en HX2.5-skruetrækker.

Sørg for at aflevere den gamle sidehætte til genanvendelse på korrekt vis.

INSTRUKTIONER

DANSK

UDSKIFTNING AF BÅND

Inden proceduren påbegyndes, skal du sørge for, at du arbejder i et veloplyst, rent og ryddeligt område. Alle ledninger skal være frakoblet, og højttaleren skal være slukket. Det er god praksis at opbevare skruer og små dele i kopper, så de ikke bliver væk. Du skal bruge en sekskantskruetrækker i størrelse 2,5 mm (HX2,5) til at fjerne båndet.

Bemærk: Når båndet fjernes, blotlægges højttalerdriverens membraner. Undgå at berøre drivermembranen, da dette kan beskadige driveren.

FJERNELSE AF VENSTRE SIDEHÆTTE

- I. Brug en HX2.5-skruetrækker til at fjerne de 4 skruer, der fastgør sidehætten.
- II. Fjern sidehætten.

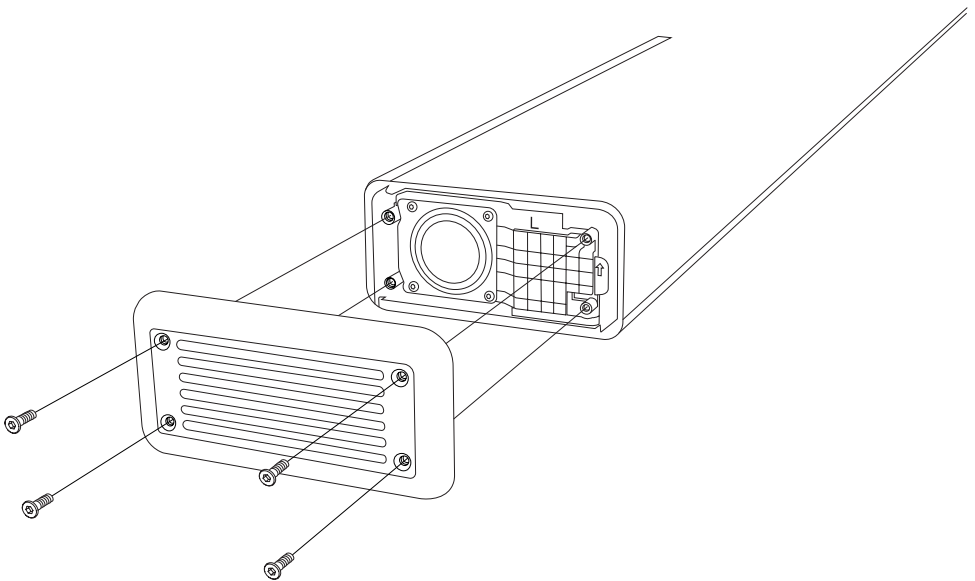

INSTRUKTIONER

DANSK

FJERNELSE AF DET GAMLE BÅND

Bemærk! Båndet låses på plads af hælen på bagsiden af soundbaren og åbnes fra forsiden.

- I. Lirk forsigtigt båndet op fra forsiden i venstre side.

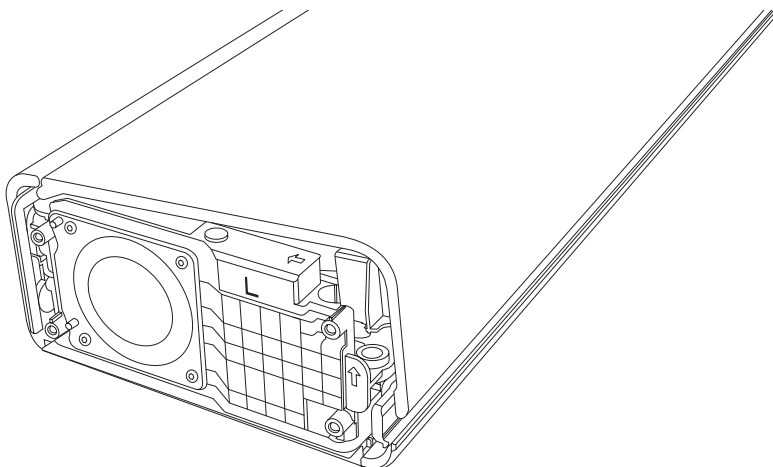

- II. Arbejd dig hen over forsiden af soundbaren, indtil båndet har løsnet sig.



- III. Fjern båndet.

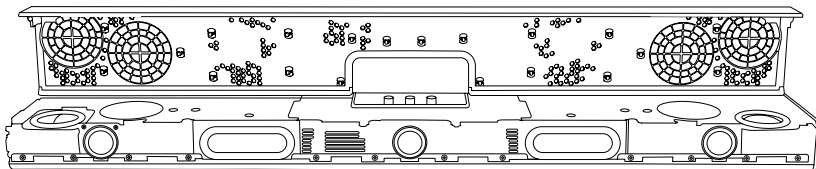

INSTRUKTIONER**DANSK**

- IV. Vend båndet på hovedet, fjern eventuelle gummipakninger, der har sat sig fast på båndet, og sæt det tilbage i den korrekte position på soundbaren.

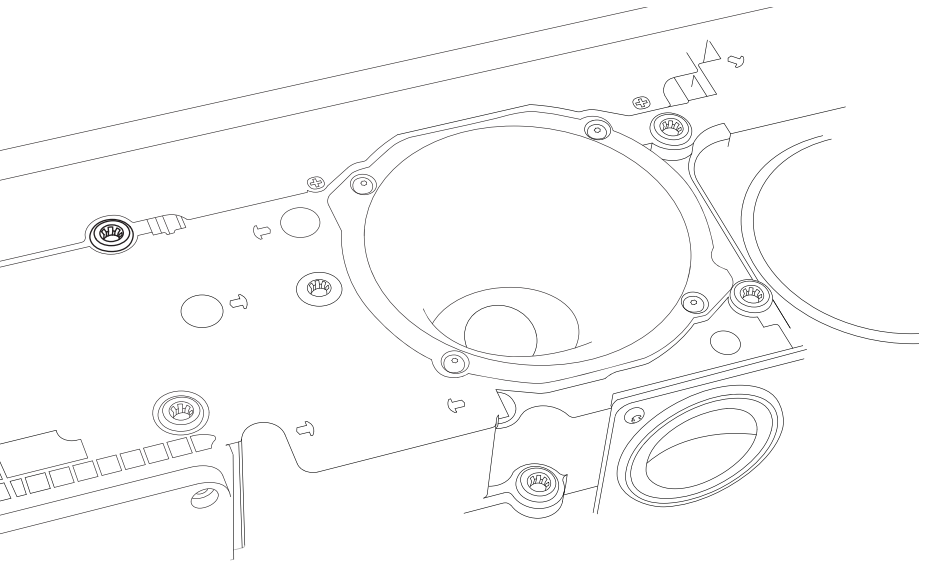
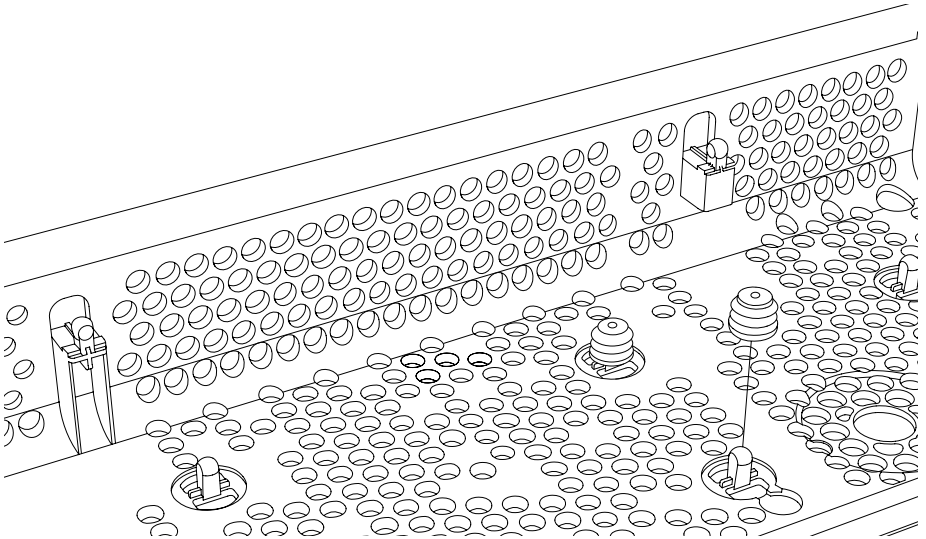

INSTRUKTIONER

DANSK

FASTGØRELSE AF DET NYE BÅND

- I. Fastgør klæbepuderne på hver side af det nye bånd.
- II. Placer bagsiden af det nye bånd under hælen på soundbaren.
- III. Fold forsigtigt båndet ned.
- IV. Tryk omkring kanterne og på båndet for at trykke det på plads.

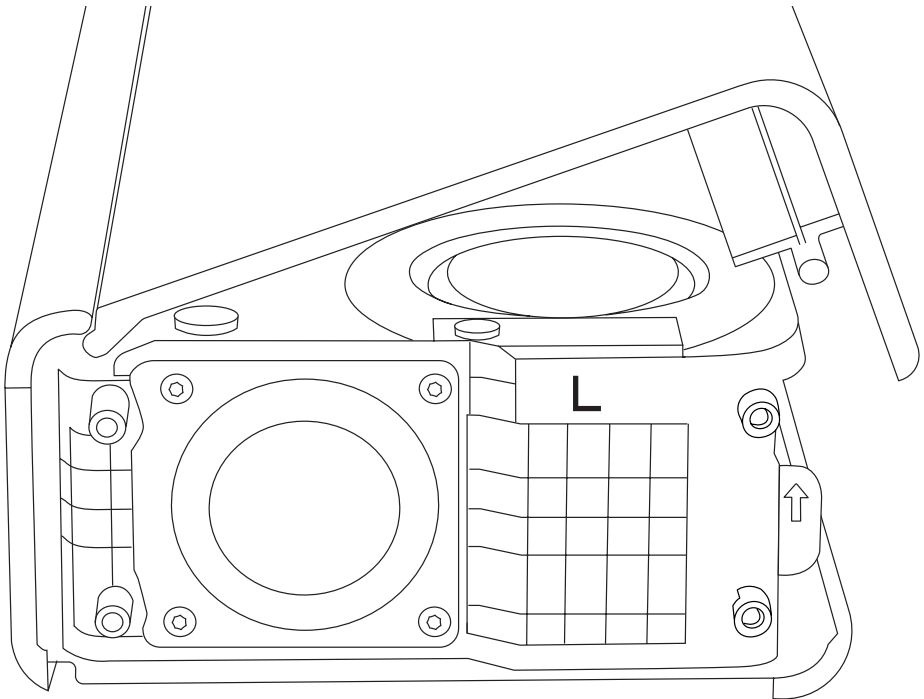
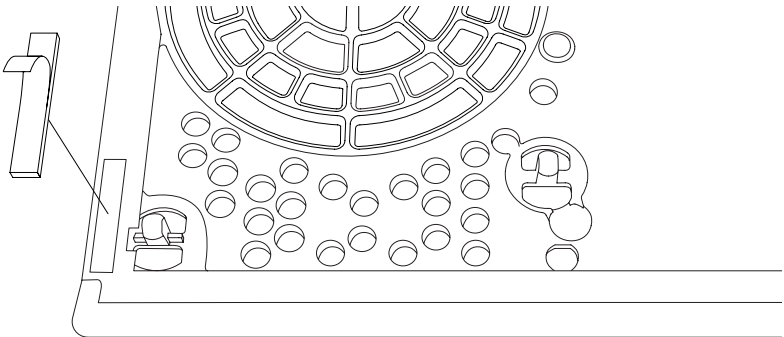

INSTRUKTIONER

DANSK

GENMONTERING AF SIDEHÆTTEN

Bemærk! Brug et let tryk, når du strammer skruerne, da for stor kraft kan ødelægge soundbaren.

- I. Placer sidehætten på soundbaren og fastgør de 4 skruer med en HX2.5-skruetrækker.

Sørg for at aflevere det gamle bånd til genanvendelse på korrekt vis.

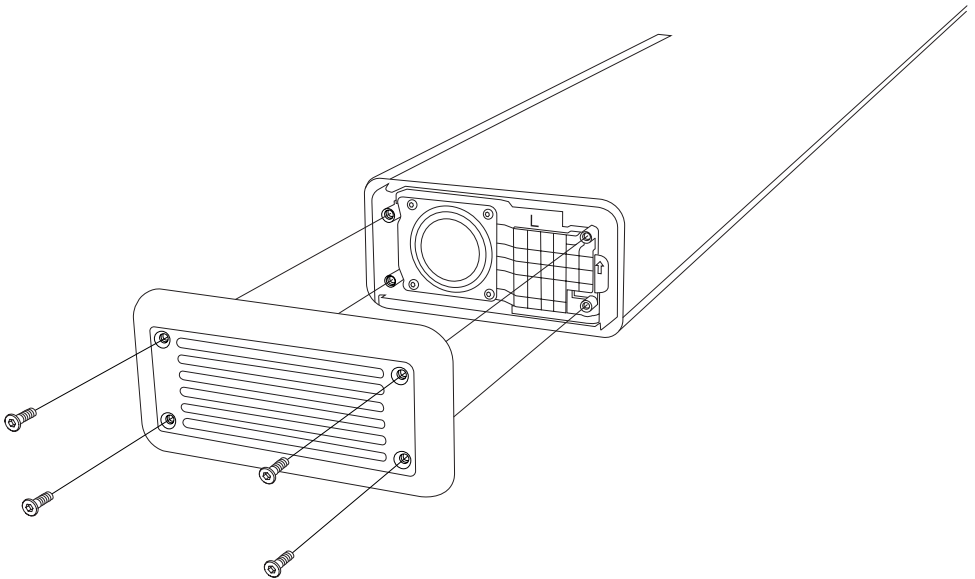

INSTRUKTIONER

DANSK

UDSKIFTNING AF EN KONTROLKNAP

Inden proceduren påbegyndes, skal du sørge for, at du arbejder i et veloplyst, rent og ryddeligt område.

Bemærk: Lydstyrkeknappen er forskellig fra bas/diskant- og kildeknappen.

FJERNELSE AF KONTROLKNAPPEN

- I. Træk knappen lige op, væk fra soundbaren.

MONTERING AF DEN NYE KONTROLKNAP

- I. Sørg for, at den nye knap vender rigtigt. Mellemrummet i ringen skal passe til den flade side af D-akslen.
- II. Sæt den nye knap på plads, og tryk den ned, indtil den sidder fast.

Sørg for at aflevere gamle knapper til genanvendelse på korrekt vis.

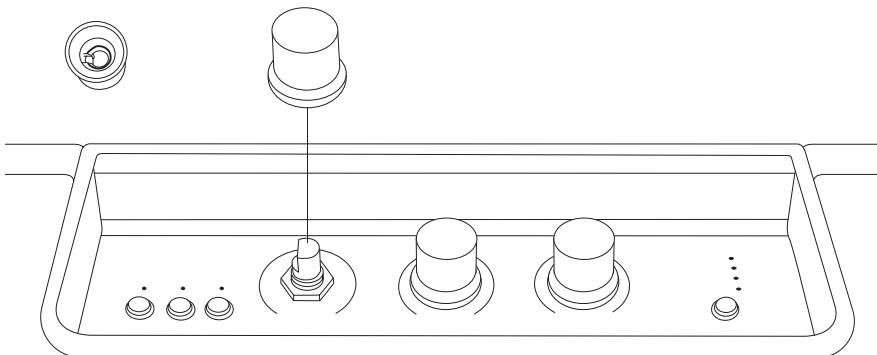

INSTRUKTIONER

DANSK

UDSKIFTNING AF BENENE

Inden proceduren påbegyndes, skal du sørge for, at du arbejder i et veloplyst, rent og ryddeligt område. Du skal bruge en lille flad skruetrækker til at fjerne benene.

Bemærk: Læg et blødt, fnugfrit håndklæde under soundbaren, når du vender den på hovedet, for at undgå at beskadige soundbaren eller bordet.

FJERNELSE AF DE GAMLE BEN

- I. Vend soundbaren på hovedet, og læg den på et blødt, fnugfrit håndklæde.
- II. Brug en flad skruetrækker til forsigtigt at lirke de gamle ben ud.

MONTERING AF DE NYE BEN

- I. Fjern den beskyttende plastforsegling fra benet for at blotlægge limen.
- II. Placer det nye ben i den korrekte position på soundbaren.

Sørg for at aflevere de gamle ben til genanvendelse på korrekt vis.

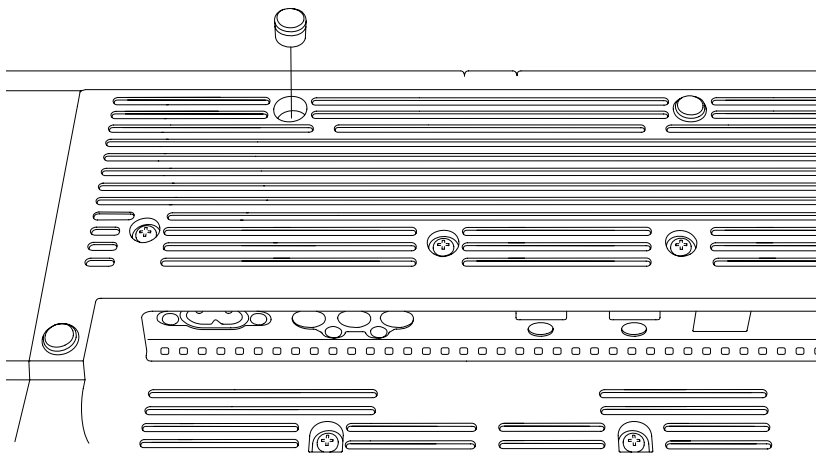

All intellectual property in the product and packaging (including the MARSHALL trade mark, copyright, designs, and patents) are owned by Marshall Group AB and may not be used without permission.
All rights reserved. Marshall Group AB, Centralplan 15, 111 20 Stockholm, Sweden. R1.0

Marshall

**HESTON 120
TV SOUNDBAR**

INSTRUCTIES RESERVEONDERDELEN

INHOUD

INDEX

Het zijdeel vervangen	003
Het gaasweefsel vervangen	005
Het oude gaasweefsel verwijderen	006
Een bedieningsknop vervangen	010
De pootjes vervangen	011

INSTRUCTIES

NEDERLANDS

HET ZIJDEEL VERVANGEN

Voordat je begint, moet je ervoor zorgen dat je je in een goed verlichte en schone omgeving bevindt, die vrij van rommel is. Alle kabels moeten worden losgekoppeld en de speaker moet worden uitgeschakeld. We raden je aan de schroeven en kleine onderdelen in bekertjes te bewaren om te voorkomen dat je ze kwijtraakt. Je hebt een inbuschroevendraaier van 2,5 mm (HX2.5) nodig om het zijdeel te vervangen.

Let op! De linker- en rechterzijdeel zijn niet hetzelfde. Controleer de markering op het reservezijdeel voordat je dit vervangt.

HET ZIJDEEL VERWIJDEREN

- I. Gebruik een HX2.5-schroevendraaier om de 4 schroeven te verwijderen waarmee het zijdeel is bevestigd.
- II. Verwijder het zijdeel.

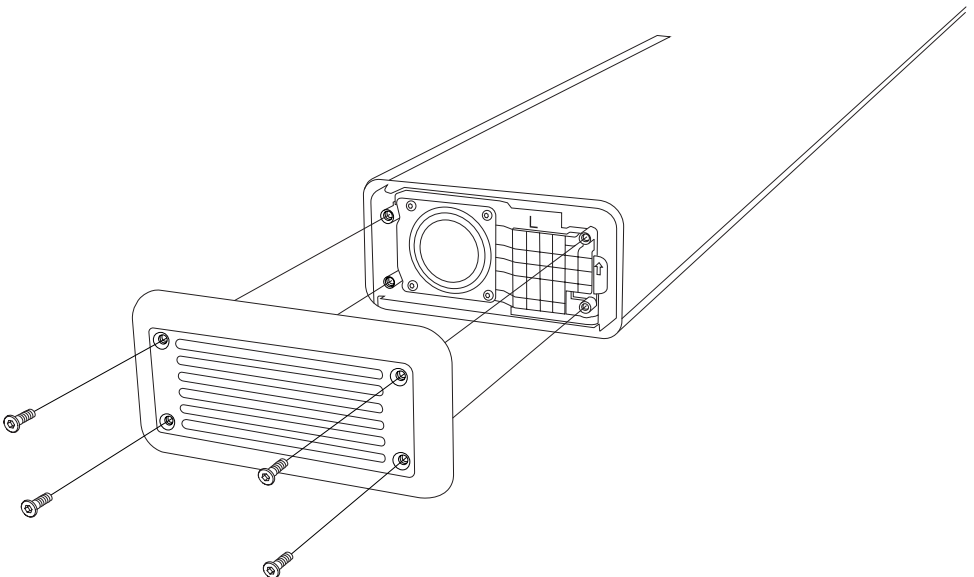

INSTRUCTIES

NEDERLANDS

HET NIEUWE ZIJDEEL AANBRENGEN

Let op! Draai de schroeven voorzichtig vast, want door te veel kracht kan de soundbar beschadigd raken.

- I. Controleer of de markering ('L' of 'R') op het nieuwe zijdeel overeenkomt met de markering op de oude.
- II. Breng het zijdeel op de soundbar aan en draai de 4 schroeven vast met een HX2.5-schroevendraaier.

Zorg ervoor dat je het oude zijdeel op de juiste manier recyclet.

INSTRUCTIES

NEDERLANDS

HET GAASWEEFSEL VERVANGEN

Voordat je begint, moet je ervoor zorgen dat je je in een goed verlichte en schone omgeving bevindt, die vrij van rommel is. Alle kabels moeten worden losgekoppeld en de speaker moet worden uitgeschakeld. We raden je aan de schroeven en kleine onderdelen in bekertjes te bewaren om te voorkomen dat je ze kwijtraakt. Je hebt een inbuschroevendraaier van 2,5 mm (HX2,5) nodig om het gaasweefsel te verwijderen.

Let op: Door het gaasweefsel te verwijderen, worden de speakerdrivermembranen blootgelegd. Raak de drivermembranen niet aan, omdat de driver daardoor beschadigd kan raken.

HET LINKERZIJDEEL VERWIJDEREN

- I. Gebruik een HX2.5-schroevendraaier om de 4 schroeven te verwijderen waarmee het zijdeel is bevestigd.
- II. Verwijder het zijdeel.

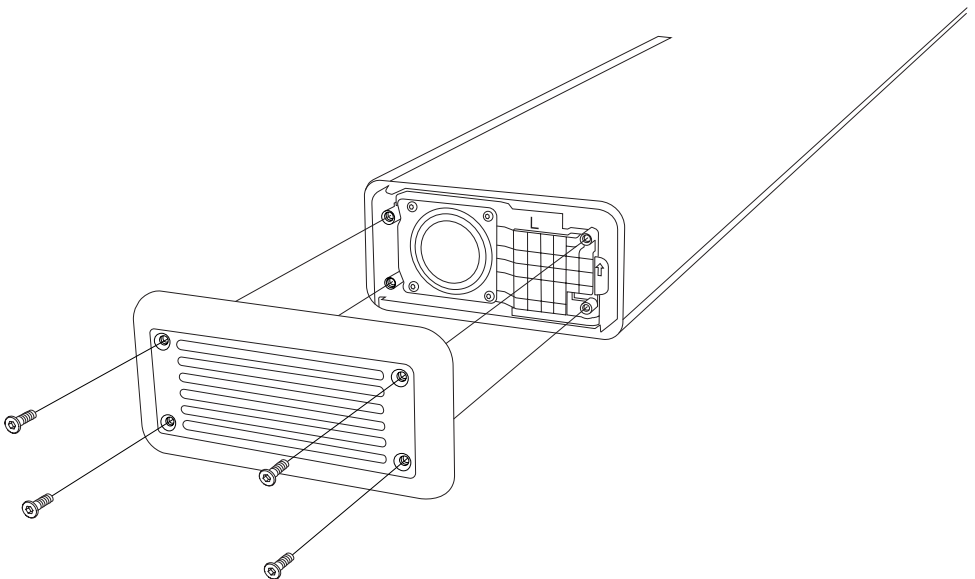

INSTRUCTIES

NEDERLANDS

HET OUDE GAASWEEFSEL VERWIJDEREN

Let op! De gaasweefsel wordt op zijn plek gehouden door de opstaande rand aan de achterkant van de soundbar en wordt aan de voorkant geopend.

- I. Wrik het gaasweefsel voorzichtig los, beginnend aan de linker voorkant.

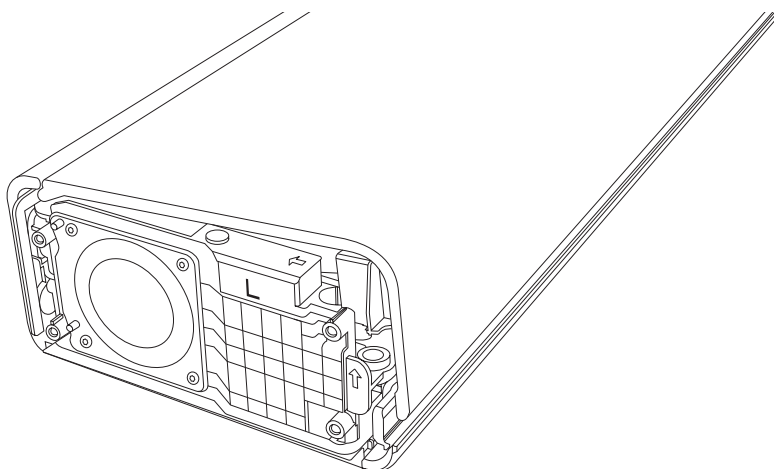

- II. Maak het verder los vanaf de voorkant van de soundbar totdat de gaasweefsel volledig loskomt.



- III. Verwijder het gaasweefsel.

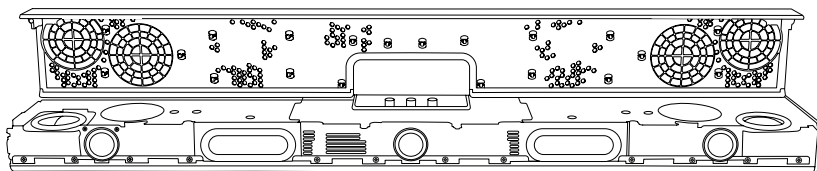

INSTRUCTIES**NEDERLANDS**

- IV. Plaat het gaasweefsel ondersteboven en verwijder alle rubberen afdichtingen die met het gaasweefsel zijn meegekomen. Bevestig deze weer op de juiste plaats op de soundbar.

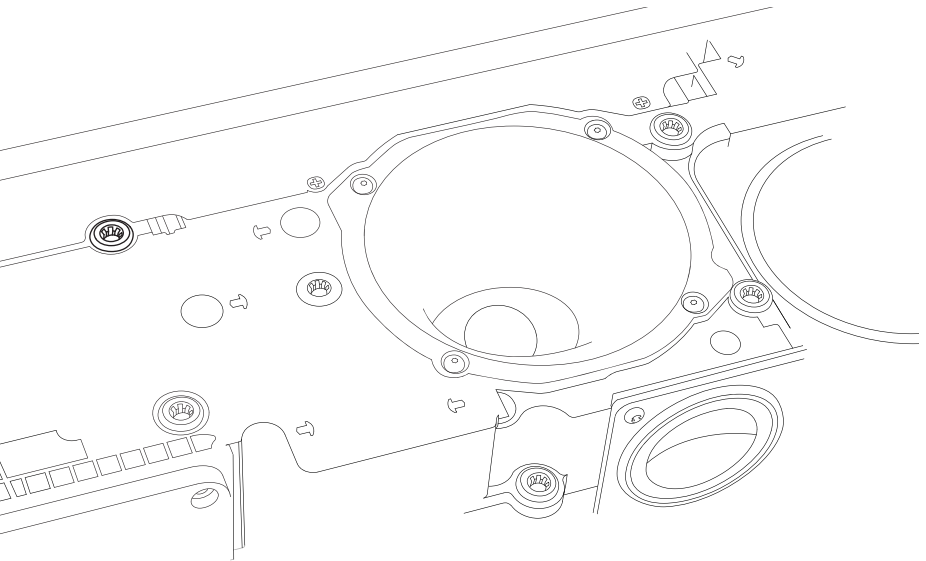
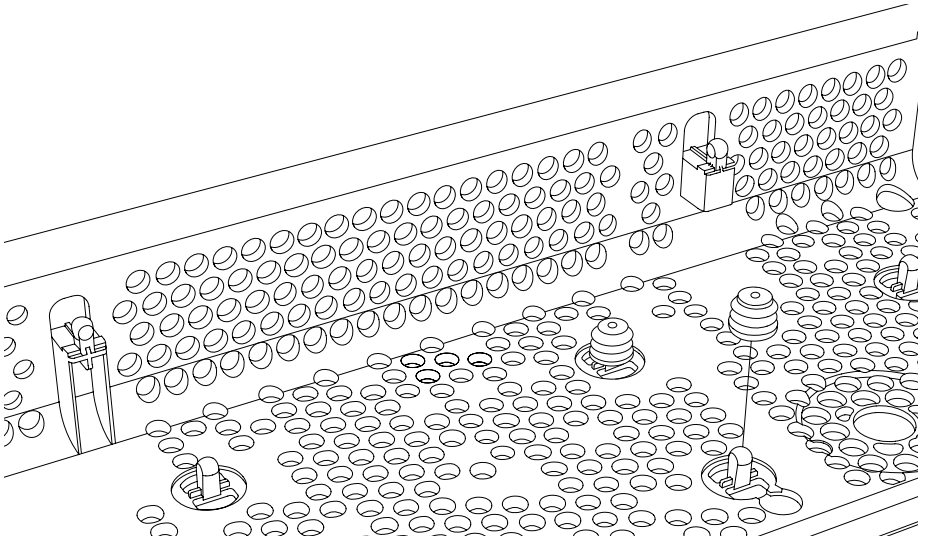

INSTRUCTIES

NEDERLANDS

HET NIEUWE GAASWEEFSEL AANBRENGEN

- I. Bevestig de kleefpads aan beide zijden van het nieuwe gaasweefsel.
- II. Plaats de achterkant van het nieuwe gaasweefsel onder de opstaande rand van de soundbar.
- III. Vouw het gaasweefsel voorzichtig omlaag.
- IV. Druk rond de randen en op het gaasweefsel om dit op zijn plek vast te zetten.

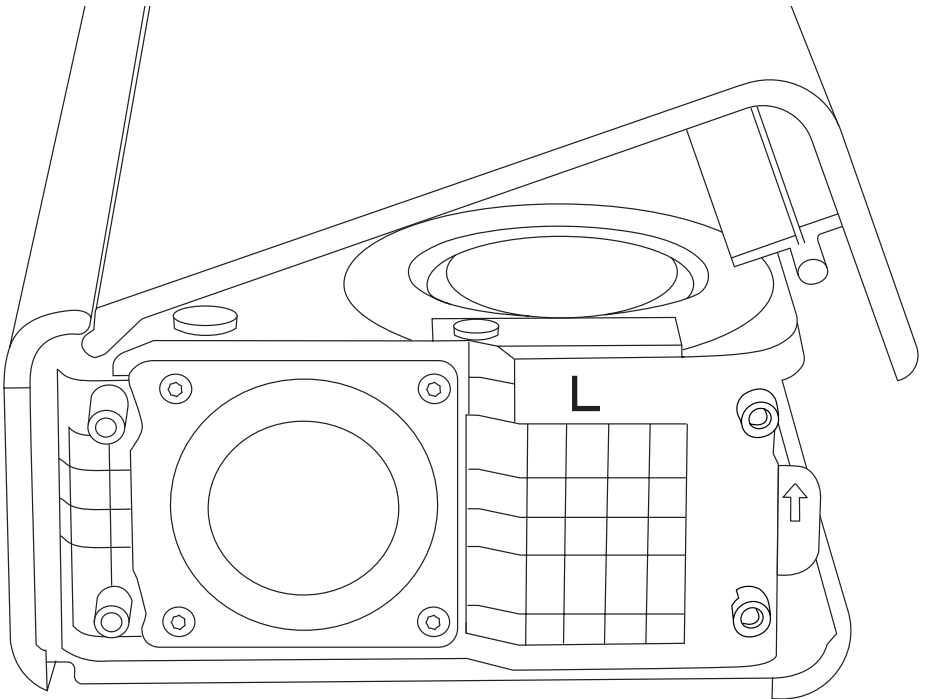
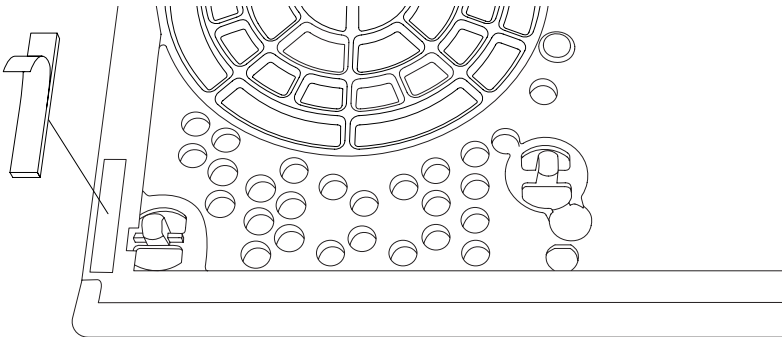

INSTRUCTIES

NEDERLANDS

HET ZIJDEEL OPNIEUW BEVESTIGEN

Let op! Draai de schroeven voorzichtig vast, want door te veel kracht kan de soundbar beschadigd raken.

- I. Breng het zijdeel op de soundbar aan en draai de 4 schroeven vast met een HX2.5-schroevendraaier.

Zorg ervoor dat je het oude gasweefsel op de juiste manier recyclet.

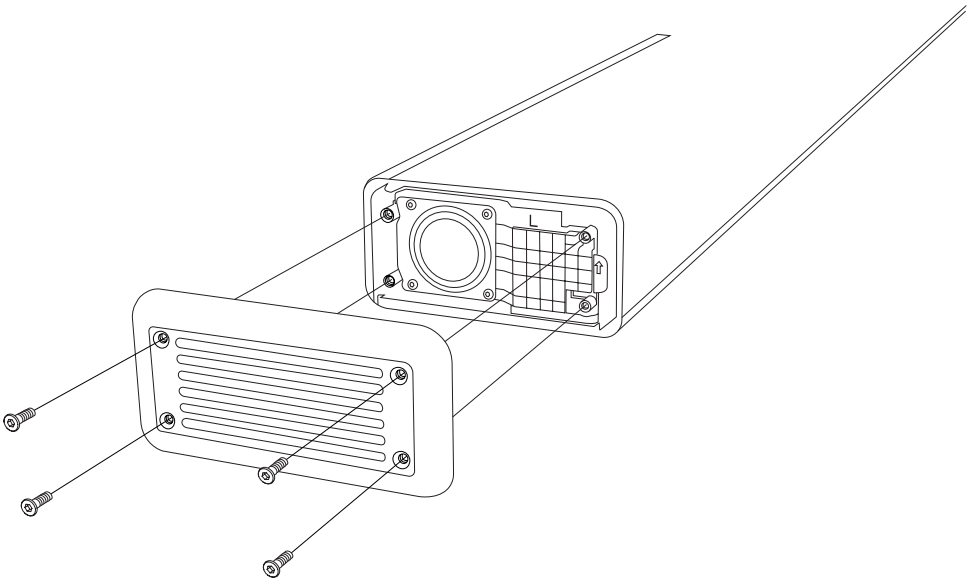

INSTRUCTIES

NEDERLANDS

EEN BEDIENINGSKNOP VERVANGEN

Voordat je begint, moet je ervoor zorgen dat je je in een goed verlichte en schone omgeving bevindt, die vrij van rommel is.

Let op: De volumeknop is anders dan de knop voor lage en hoge tonen en bronselectieknop.

DE BEDIENINGSKNOP VERWIJDEREN

- I. Trek de knop recht naar boven, weg van de soundbar.

DE NIEUWE BEDIENINGSKNOP AANBRENGEN

- I. Zorg ervoor dat de nieuwe knop juist is gepositioneerd. De uitsparing in de ring moet in lijn liggen met de afgeplatte zijde van de D-as.
- II. Plaats de nieuwe knop op zijn plek en druk deze omlaag tot deze stevig vastzit.

Zorg ervoor dat je de oude knop op de juiste manier recyclet.

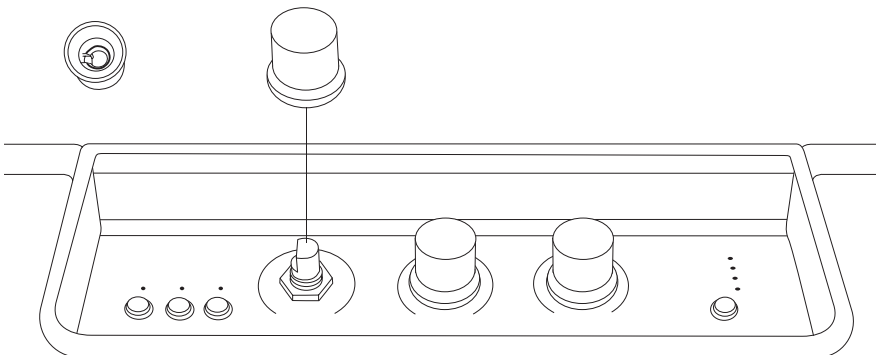

INSTRUCTIES

NEDERLANDS

DE POOTJES VERVANGEN

Voordat je begint, moet je ervoor zorgen dat je je in een goed verlichte en schone omgeving bevindt, die vrij van rommel is. Je hebt een kleine platte schroevendraaier nodig om de pootjes te verwijderen.

Opmerking: leg een zachte, pluisvrije handdoek onder de soundbar wanneer je deze op zijn kop zet, zodat de soundbar of tafel niet beschadigd raken.

DE OUDE POOTJES VERWIJDEREN

- I. Zet de soundbar op zijn kop op een zachte, pluisvrije handdoek.
- II. Gebruik een platte schroevendraaier om de oude pootjes voorzichtig los te wrikken.

DE NIEUWE POOTJES BEVESTIGEN

- I. Verwijder de beschermende kunststof afdichting van het pootje om de lijm bereikbaar te maken.
- II. Plaats het nieuwe pootje op de juiste positie op de soundbar.

Zorg ervoor dat je de oude pootjes op de juiste manier recyclet.

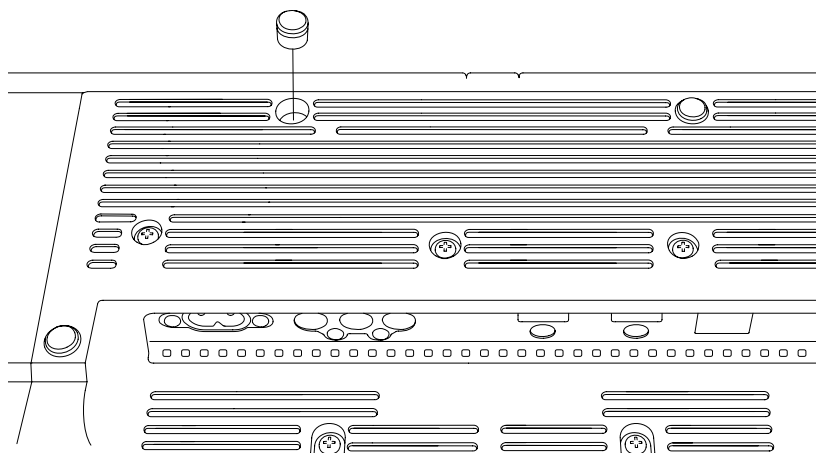

All intellectual property in the product and packaging (including the MARSHALL trade mark, copyright, designs, and patents) are owned by Marshall Group AB and may not be used without permission.
All rights reserved. Marshall Group AB, Centralplan 15, 111 20 Stockholm, Sweden. R1.0

Marshall

**HESTON 120
TV SOUNDBAR**

VARUOSADE JUHISED

SISU

REGISTER

Külgkorgi vahetamine	003
Freti asendamine	005
Vana freti eemaldamine	006
Juhtnupu vahetamine	010
Jalgade vahetamine	011

JUHISED

EESTI

KÜLGKORGI VAHETAMINE

Enne alustamist tagage, et töötaksite hästi valgustatud ja puhtas alas, kus pole palju segadust. Kõik kaablid tuleb lahti ühendada ja kõlar välja lülitada. Kruvide ja väikeste osade kaotamiseks vältimiseks on hea tava hoida neid topsides. Külgekorgi asendamiseks vajate 2,5 mm (HX2.5) kuuskantkrivikeerajat.

Märkus. Vasak- ja parempoolne külgekork ei ole samad. Enne asendamist kontrollige varuküljekorgi märgistust.

KÜLGKORGI EEMALDAMINE

- I. Kasutage HX2.5 kruvikeerajat, et eemaldada 4 kruvi, mis kinnitavad külgekateri.
- II. Eemaldage külgekork.

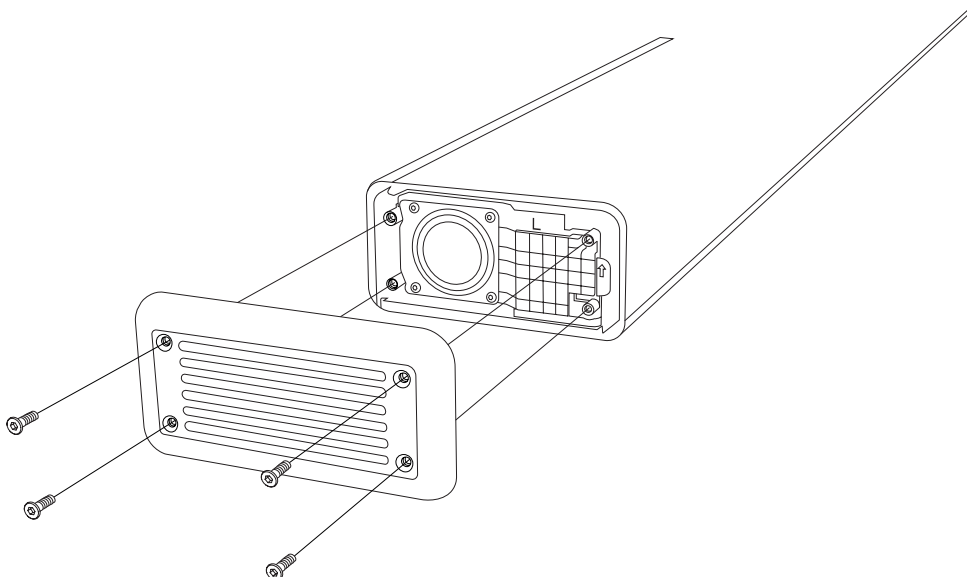

JUHISED

EESTI

UUE KÜLGKORGI KINNITAMINE

Märkus. Kruvide pingutamisel kasutage kerget survet, kuna liiga suur jõud võib helibaari kahjustada.

- I. Kontrollige, kas uue külgekorgi märgistus (“L” või “R”) vastab vanal külgekorgil olevale märgistusele.
- II. Asetage külgekork heliribale ja kinnitage 4 kruvi HX2.5 kruvikeerajaga.

Veenduge, et vana külgekork võetaks õigesti ringlusse.

JUHISED

EESTI

FRETI ASENDAMINE

Enne alustamist tagage, et töotaksite hästi valgustatud ja puhtas alas, kus pole palju segadust. Kõik kaablid tuleb lahti ühendada ja kõlar välja lülitada. Kruvide ja väikeste osade kaotamiseks on hea tava hoida neid topsides. Vaja on kuuskantkruvikeerajat suurusega 2,5 mm (HX2.5), et eemaldada fret.

Märkus. Freti eemaldamine paljastab kõlari draiveri membraanid. Ärge puudutage draiveri membraani, sest see võib draiverit kahjustada.

VASAKPOOLSE KÜLGKORGI EEMALDAMINE

- I. Kasutage HX2.5 kruvikeerajat, et eemaldada 4 kruvi, mis kinnitavad külgakatet.
- II. Eemaldage külgakork.

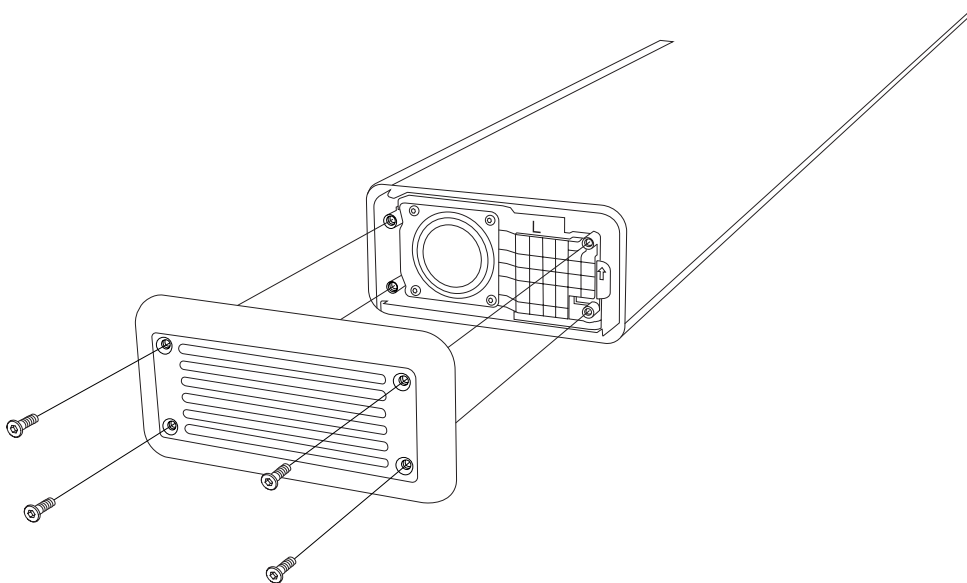

JUHISED**EESTI****VANA FRETI EEMALDAMINE**

Märkus. Fret lukustatakse heliriba tagaküljel oleva kannaga ja avatakse eestpoolt.

- I. Eemaldage ettevaatlikult fret, alustades vasakust esiküljest.

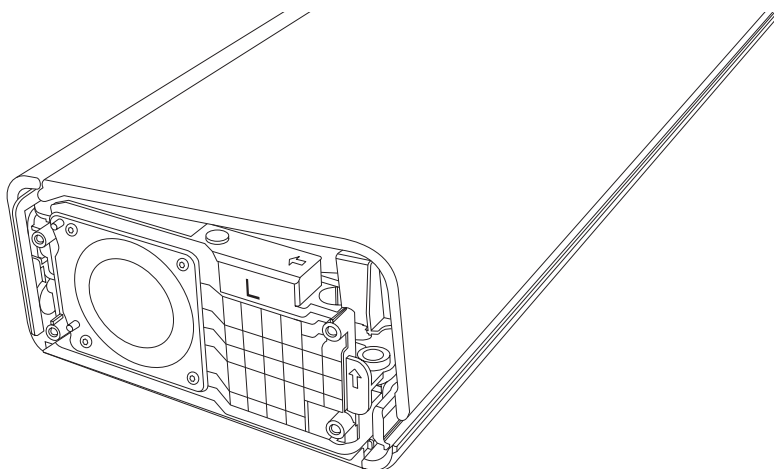

- II. Töötage heliriba esipinnal, kuni fret on lahti tulnud.



- III. Eemaldage fret.

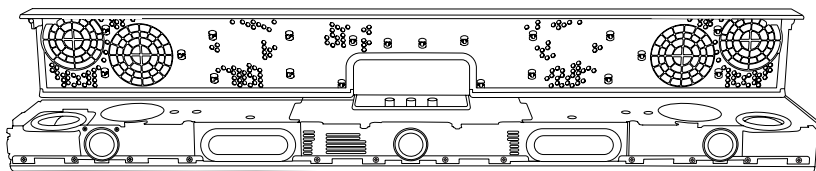

JUHISED**EESTI**

- IV. Keerake fret tagurpidi ja eemaldage kõik kummitihendid, mis on freti külge kleepunud, ning kinnitage see uuesti õigesse asendisse heliriba külge.

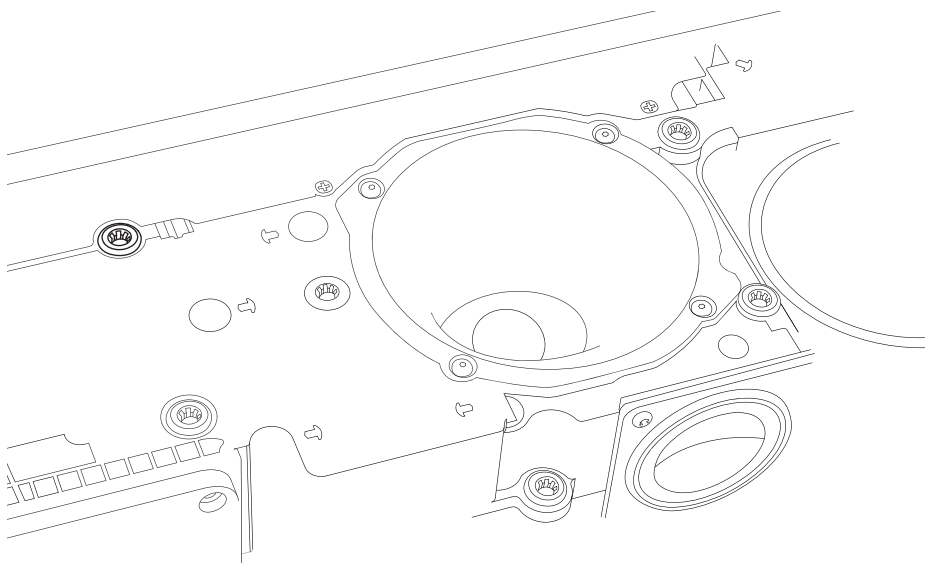
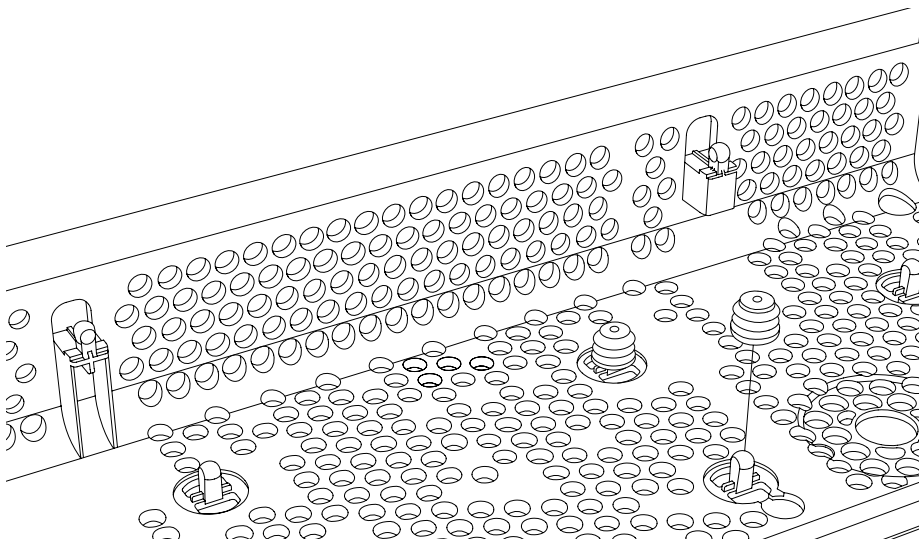

JUHISED

EESTI

UUE FRETI KINNITAMINE

- I. Kinnitage liimipadjad uue freti mõlemale küljele.
- II. Asetage uue freti tagakülg heliriba kannale alla.
- III. Langetage fret ettevaatlikult alla.
- IV. Vajutage servade ja freti ümber, et kinnitada see paigale.

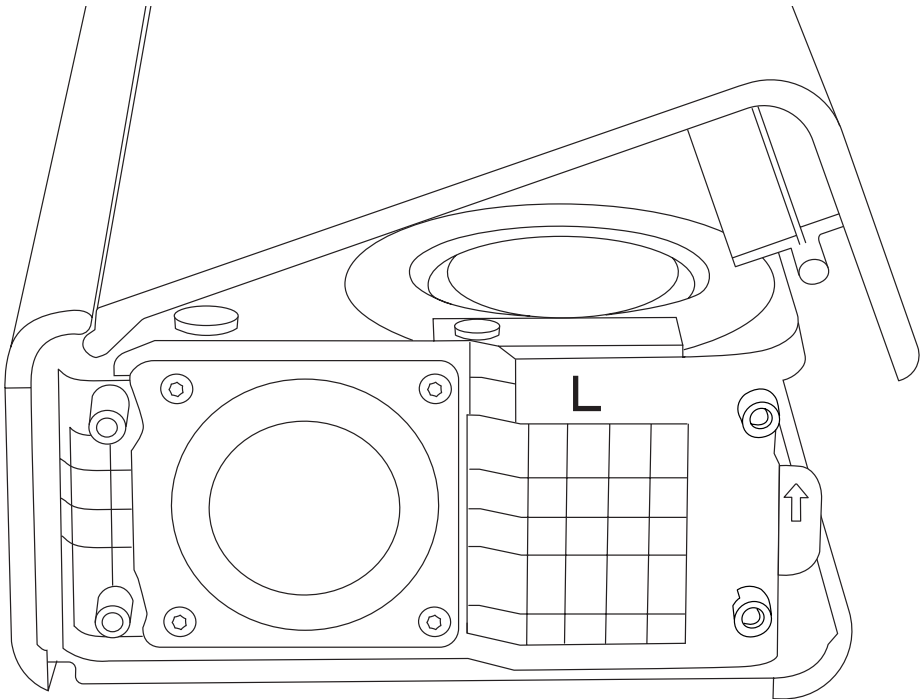
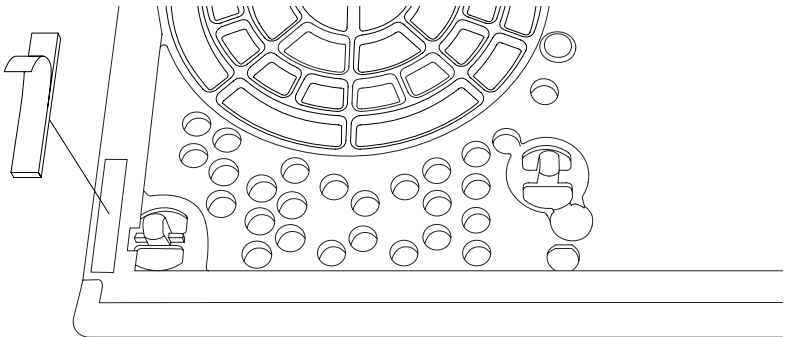

KÜLGKORGI UUESTI KINNITAMINE

Märkus. Kruvide pingutamisel kasutage kerget survet, kuna liiga suur jõud võib helibaari kahjustada.

I. Asetage külgekork heliribale ja kinnitage 4 kruvi HX2.5 kruvikeerajaga.

Veenduge, et vana fret oleks õigesti ringlusse võetud.

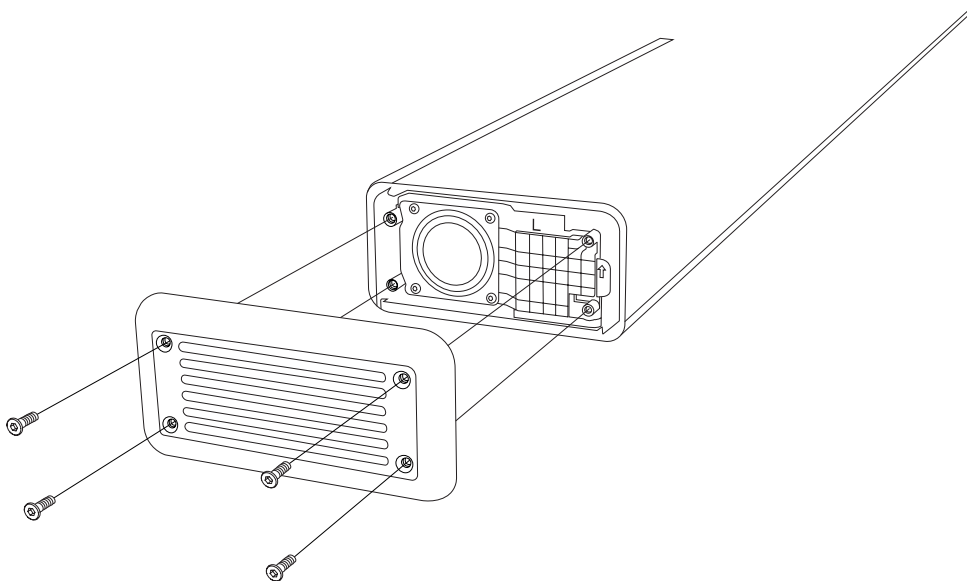

JUHISED

EESTI

JUHTNUPU VAHETAMINE

Enne alustamist tagage, et töötaksite hästi valgustatud ja puhtas alas, kus pole palju segadust.

Märkus. Helitugevuse nupp erineb bassi/treble'i ja allika nupust.

JUHTNUPU EEMALDAMINE

I. Tõmmake nupp otse üles, eemale heliribast.

UUE JUHTNUPU PAIGALDAMINE

- I. Veenduge, et uus nupp oleks õigesti orienteeritud. Rõnga vahe peaks vastama D-võlli lameda küljele.
- II. Paigutage uus nupp oma kohale ja vajutage seda alla, kuni see paika loksub.

Veenduge, et vanad nupud võetaks õigesti ringlusse.

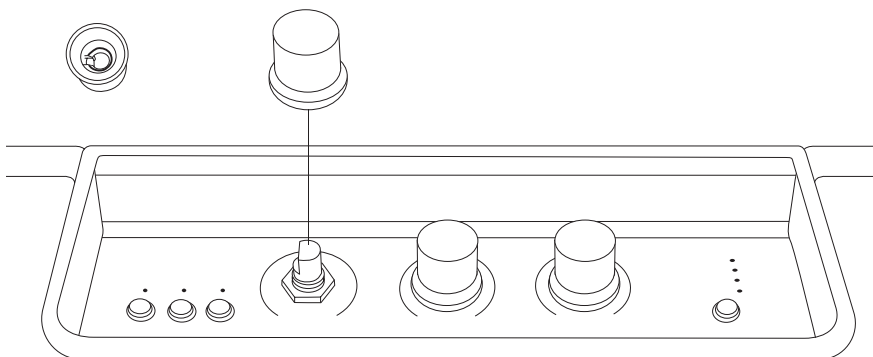

JUHISED

EESTI

JALGADE VAHETAMINE

Enne alustamist tagage, et töotaksite hästi valgustatud ja puhtas alas, kus pole palju segadust. Teil on vaja jalgade eemaldamiseks väikest lamedapäist kruvikeerajat.

Märkus: heliriba tagurpidi pööramise ajal asetage heliriba alla pehme vildiva ba rätik, et mitte kahjustada heliriba või lauda.

VANADE JALGADE EEMALDAMINE

- I. Keerake heliriba tagurpidi ja asetage see pehmele, ebemevabale rätikule.
- II. Kasutage lamepeaga kruvikeerajat, et vanad jalad ettevaatlikult välja kangutada.

UUTE JALGADE PAIGALDAMINE

- I. Eemaldage jalalt kaitsev plastmassist tihend, et liim oleks nähtav.
- II. Paigaldage uus jalg heliribal õigesse asendisse.

Vanu jalgu tuleb kindlasti õigel viisil ringlusse võtta.

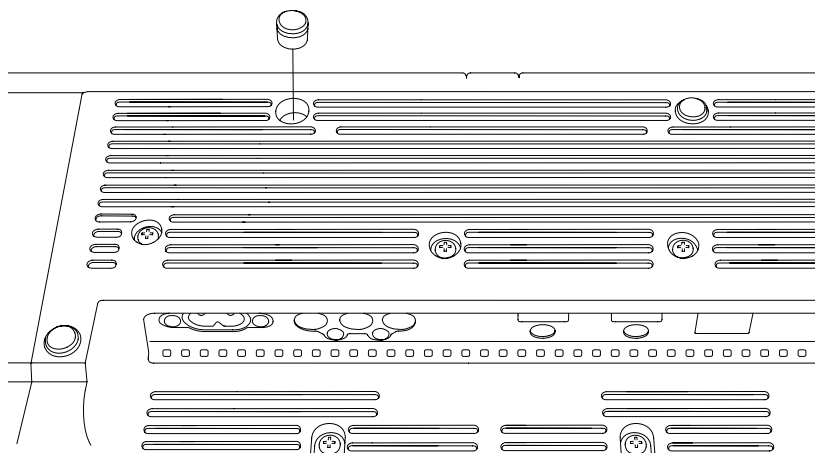

All intellectual property in the product and packaging (including the MARSHALL trade mark, copyright, designs, and patents) are owned by Marshall Group AB and may not be used without permission.
All rights reserved. Marshall Group AB, Centralplan 15, 111 20 Stockholm, Sweden. R1.0

Marshall

**HESTON 120
TV SOUNDBAR**

TAGUBILIN SA MGA RESERBANG BAHAGI

NILALAMAN

INDEX

Pagpapalit ng takip sa gilid.....	003
Pagpapalit ng fret.....	005
Pag-aalis ng lumang fret.....	006
Pagpapalit ng control knob.....	010
Pagpapalit ng mga paa.....	011

MGA TAGUBILIN

WIKANG FILIPINO

PAGPAPALIT NG TAKIP SA GILID

Bago simulan ang procedure, tiyaking gumagawa ka sa isang lugar na may maayos na ilaw, malinis, at walang kalat. Nakadiskonekta dapat ang lahat ng kable at nakapatay ang speaker. Isang magandang kasanayan ang paglalagay ng mga turnilyo at maliit na piyesa sa mga cup para maiwasang mawala ang mga ito. Kakailanganin mo ng isang Hex screwdriver na may sukat na 2.5 mm (HX2.5) upang palitan ang takip sa gilid.

Tandaan! Hindi magkapareho ang kaliwa at kanang takip sa gilid. Suriin ang marka sa ekstrang takip sa gilid bago ito palitan.

PAG-AALIS NG TAKIP SA GILID

- I. Gumamit ng HX2.5 screwdriver para alisin ang 4 na turnilyo na nagse-secure sa takip sa gilid.
- II. Tanggalin ang takip sa gilid.

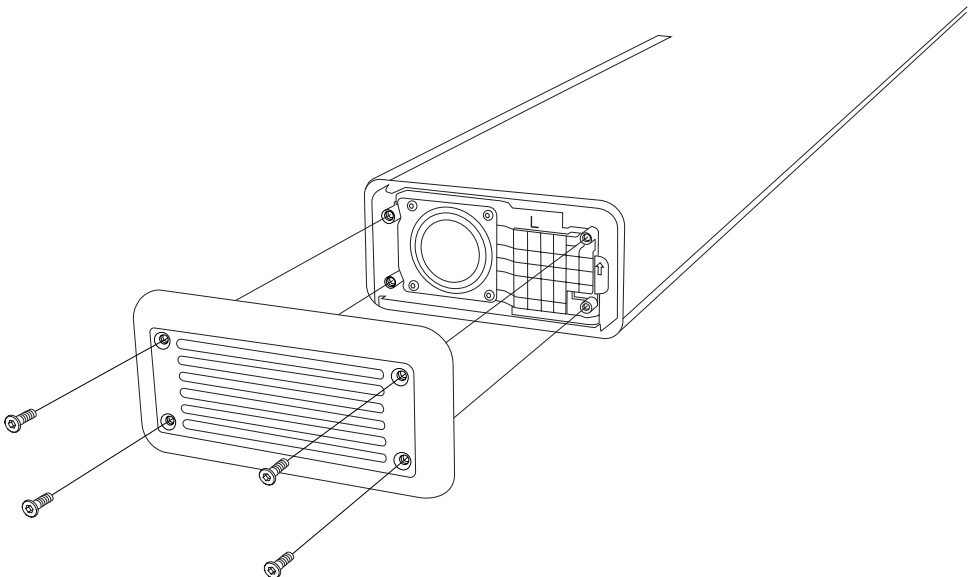

MGA TAGUBILIN

WIKANG FILIPINO

PAGKAKABIT NG BAGONG TAKIP SA GILID.

Tandaan! Gumamit ng magaan na paghawak kapag hinihigpitan ang mga turnilyo dahil ang sobrang paggamit ng lakas ay maaaring makasira ng soundbar.

- I. Siguraduhing ang marka (“L” o “R”) sa bagong takip sa gilid ay tumutugma sa marka sa luma.
- II. Iposisyon ang takip sa gilid sa soundbar at higpitan ang 4 na turnilyo gamit ang HX2.5 screwdriver.

Tiyaking i-recycle ang lumang takip sa gilid sa wastong paraan.

MGA TAGUBILIN

WIKANG FILIPINO

PAGPAPALIT NG FRET

Bago simulan ang procedure, tiyaking gumagawa ka sa isang lugar na may maayos na ilaw, malinis, at walang kalat. Nakadiskonekta dapat ang lahat ng kable at nakapatay ang speaker. Isang magandang kasanayan ang paglalagay ng mga turnilyo at maliit na piyesa sa mga cup para maiwasang mawala ang mga ito. Kakailanganin mo ng Hex screwdriver na may sukat na 2.5 mm (HX2.5) upang tanggalin ang fret.

Tandaan: Ang pag-aalis ng fret ay maglalantad sa mga membrane ng driver ng speaker. Huwag hawakan ang kahit anong membrane ng driver dahil maaari itong makasira sa driver.

PAG-AALIS NG TAKIP SA KALIWANG GILID

- I. Gumamit ng HX2.5 screwdriver para alisin ang 4 na turnilyo na nagsecure sa takip sa gilid.
- II. Tanggalin ang takip sa gilid.

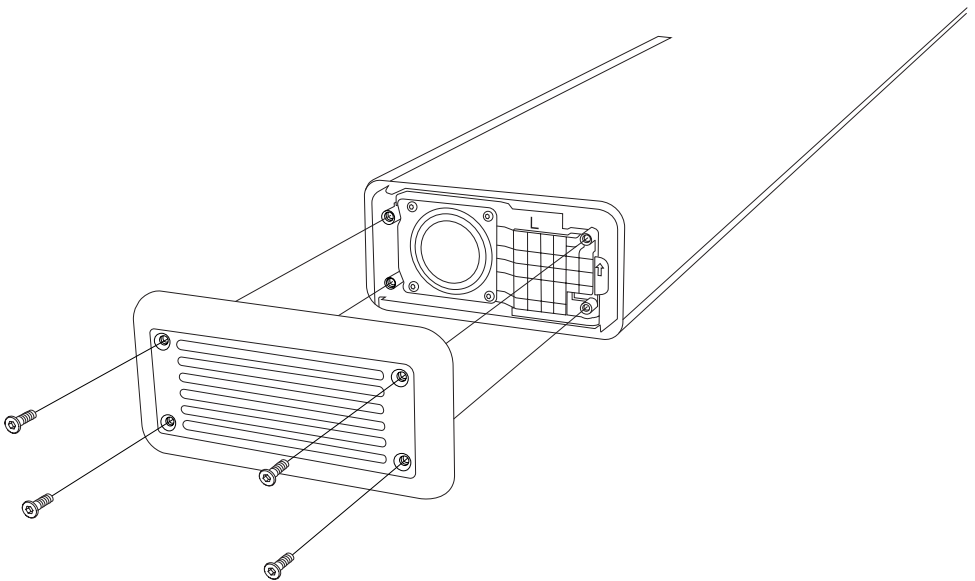

MGA TAGUBILIN

WIKANG FILIPINO

PAG-AALIS NG LUMANG FRET

Tandaan! Naka-lock sa puwesto ang fret sa pamamagitan ng heel sa likod ng soundbar at binubuksan ito mula sa harap.

- I. Dahan-dahang buksan ang fret mula sa kaliwang bahagi sa harap.

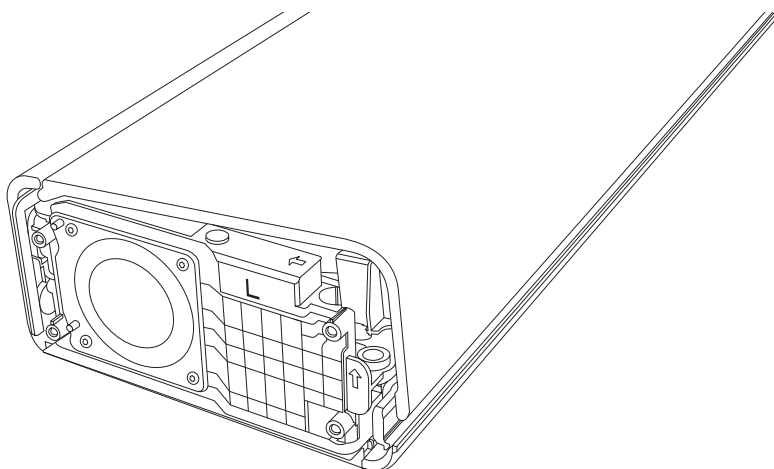

- II. Dahan-dahan mo itong galawin hanggang sa harap ng soundbar hanggang sa lumuwag ang fret.



- III. Alisin ang fret.

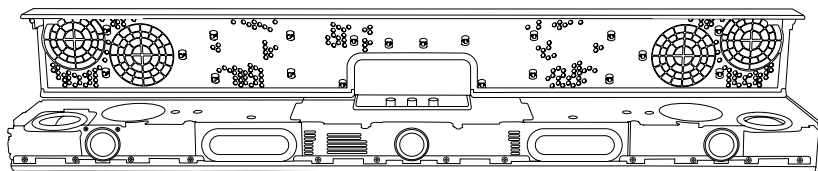

MGA TAGUBILIN**WIKANG FILIPINO**

- IV. Baligtarin ang fret at alisin ang anumang gasket na goma na nakadikit sa fret, at ikabit ulit ito sa tamang posisyon sa soundbar.

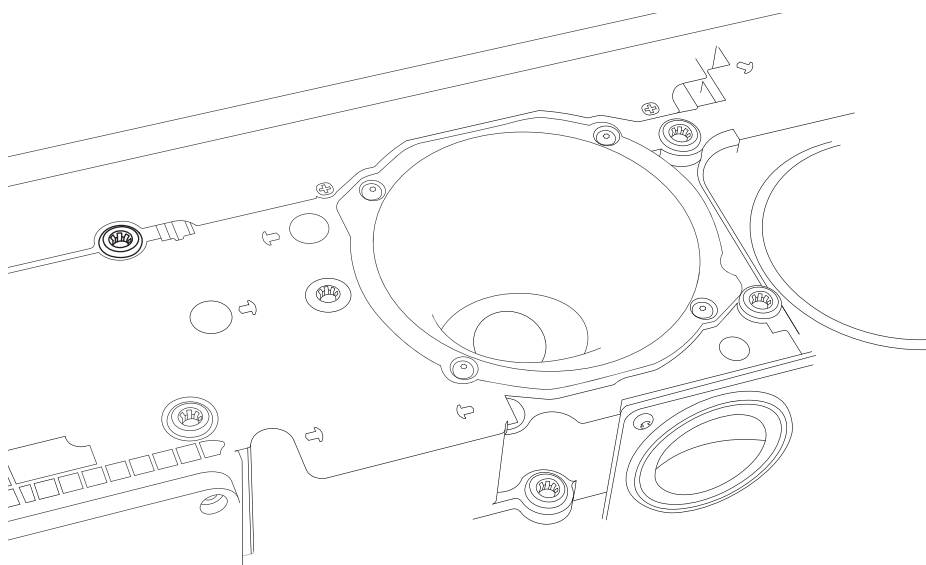
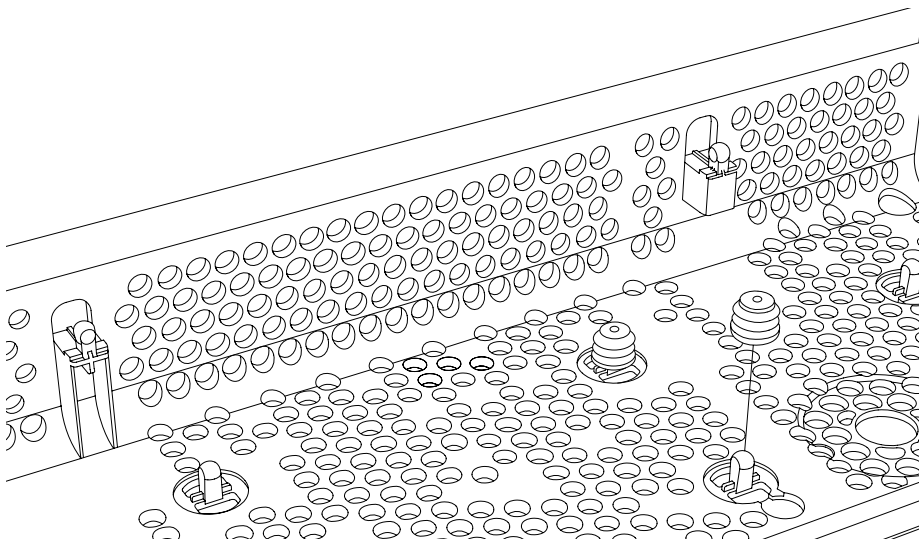

MGA TAGUBILIN

WIKANG FILIPINO

PAGKAKABIT NG BAGONG FRET

- I. Ikabit ang mga pad na pandikit sa bawat bahagi ng bagong fret.
- II. Ilagay ang likod na bahagi ng bagong fret sa ilalim ng heel sa soundbar.
- III. Dahan-dahang itupi pababa ang fret.
- IV. Itulak ang mga gilid at ang fret para ma-secure ito sa puwesto.

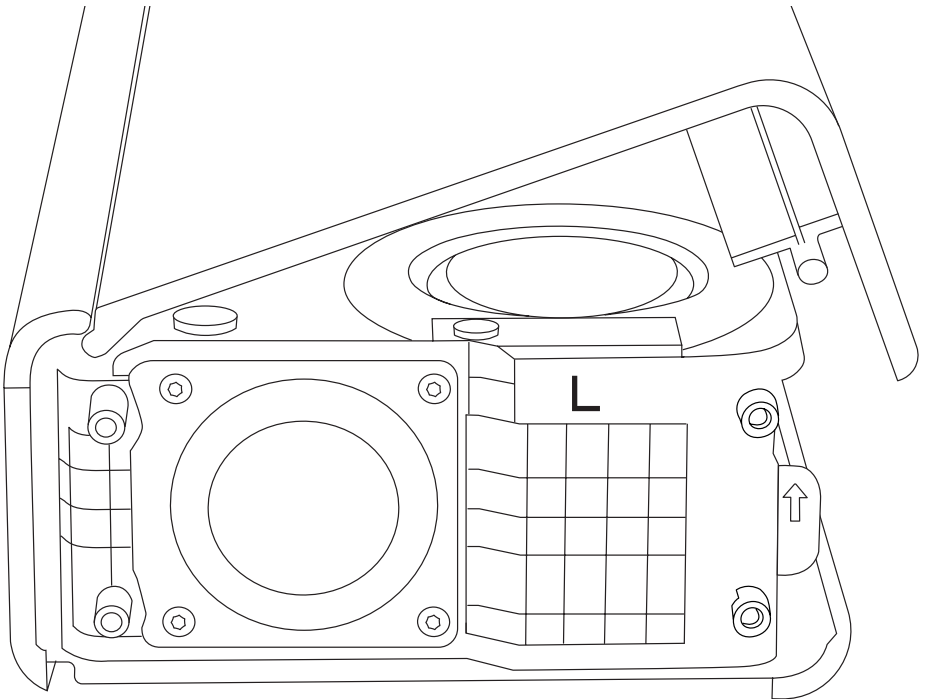
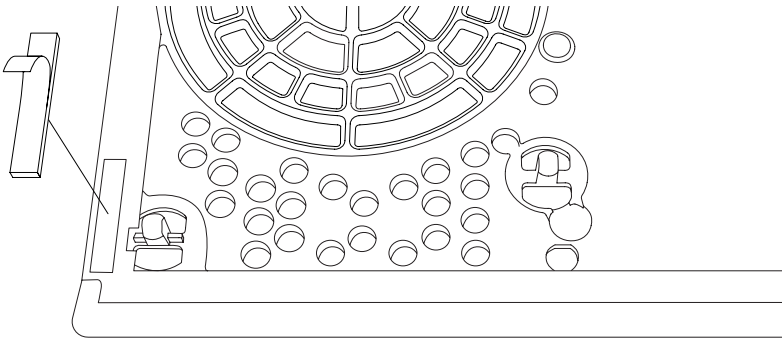

MGA TAGUBILIN

WIKANG FILIPINO

PAGKAKABIT ULIT NG TAKIP SA GILID

Tandaan! Gumamit ng magaan na paghawak kapag hinihigpitan ang mga turnilyo dahil ang sobrang paggamit ng lakas ay maaaring makasira ng soundbar.

- I. Iposisyon ang takip sa gilid sa soundbar at higpitan ang 4 na turnilyo gamit ang HX2.5 screwdriver.

Tiyaking i-recycle ang lumang fret sa wastong paraan.

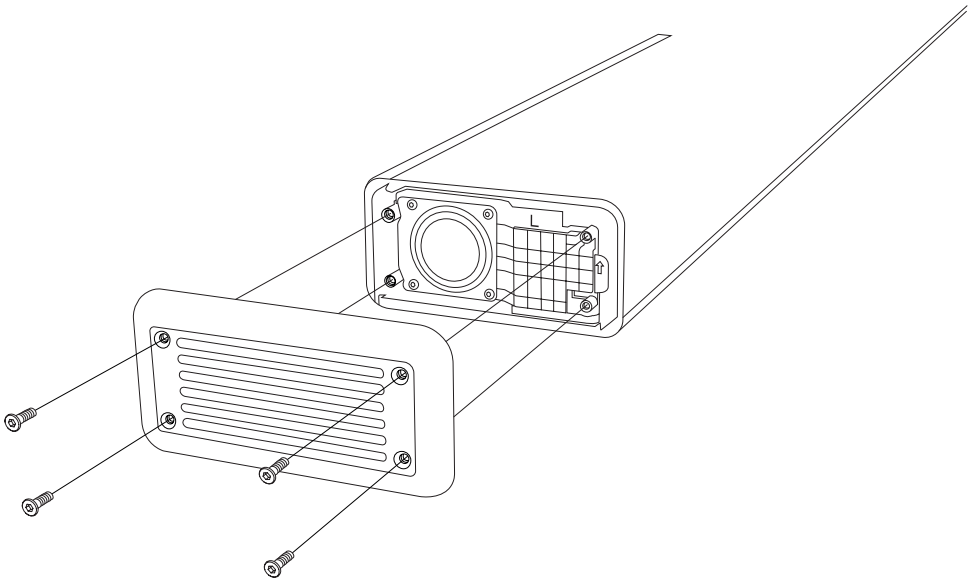

MGA TAGUBILIN

WIKANG FILIPINO

PAGPAPALIT NG CONTROL KNOB

Bago simulan ang procedure, tiyaking gumagawa ka sa isang lugar na may maayos na ilaw, malinis, at walang kalat.

Tandaan: Ang knob ng volume ay iba sa knob ng bass/treble at knob ng source.

PAG-AALIS NG CONTROL KNOB

- I. Hilahin pataas ang knob, palayo sa soundbar.

PAGKAKABIT NG BAGONG CONTROL KNOB

- I. Siguraduhing tama ang oryentasyon ng bagong knob. Ang puwang sa ring ay dapat tumugma sa patag na bahagi ng D-shaft.
- II. Ilagay ang bagong knob sa posisyon at itulak ito pababa hanggang sa nakapuwesto na ito.

Tiyaking i-recycle ang lumang knob sa wastong paraan.

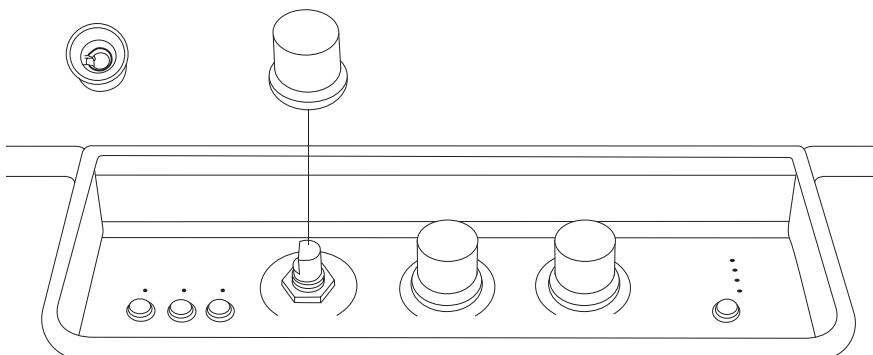

MGA TAGUBILIN

WIKANG FILIPINO

PAGPAPALIT NG MGA PAA

Bago simulan ang procedure, tiyaking gumagawa ka sa isang lugar na may maayos na ilaw, malinis, at walang kalat. Kakailanganin mo ng isang maliit na flat head na screwdriver upang alisin ang mga paa.

Tandaan: maglagay ng malambot na tuwalya na walang lint sa ilalim ng soundbar kapag binabaligtad ito upang hindi mapinsala ang soundbar o mesa.

PAG-AALIS NG LUMANG PAA

- I. Baligtarin ang soundbar at ilagay ito sa isang malambot na tuwalya na walang lint.
- II. Gumamit ng flathead na screwdriver upang dahan-dahang kalasin ang mga lumang paa.

PAGKAKABIT NG MGA BAGONG PAA

- I. Alisin ang pamproteksyong plastik na selyo sa paa upang ilantad ang pandikit.
- II. Ipasok ang bagong paa sa tamang posisyon sa soundbar.

Tiyaking i-recycle ang mga lumang paa sa wastong paraan.

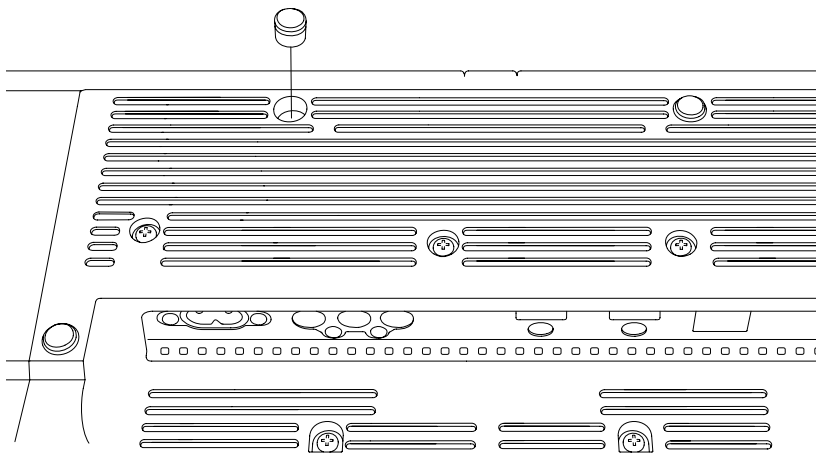

All intellectual property in the product and packaging (including the MARSHALL trade mark, copyright, designs, and patents) are owned by Marshall Group AB and may not be used without permission.
All rights reserved. Marshall Group AB, Centralplan 15, 111 20 Stockholm, Sweden. R1.0

Marshall

**HESTON 120
TV SOUNDBAR**

VARAOSAHOJEET

SISÄLTÖ

HAKEMISTO

Sivukorkin vaihtaminen	003
Vasemmanpuoleisen korkin irrottaminen	005
Vanhan fretin irrottaminen	006
Säätönupin vaihtaminen	010
Jalkojen vaihtaminen	011

OHJEET

SUOMI

SIVUKORKIN VAIHTAMINEN

Varmista ennen toimenpiteen aloittamista, että työtila on hyvin valaistu, puhdas ja esteetön. Irrota kaikki johdot ja kytke kaiutin pois päältä. Hyvä käytäntö on tallettaa ruuvit ja pienosat kuppeihin. Sivukorkin vaihtamiseen tarvitaan 2,5 mm (HX2.5) kuusiokoloavain.

Huom! Vasemman ja oikean puolen päätykorkit eivät ole identtisiä. Tarkista varasivukorkin merkintä ennen vaihtamista.

SIVUKORKIN IRROTTAMINEN

- I. Irrota sivukorkin neljä kiinnitysruuvia HX2.5-kuusiokoloavaimella.
- II. Irrota sivukorkki.

UUDEN SIVUKORKIN KIINNITTÄMINEN

Huom! Kiristä ruuvit hellävaroen, sillä liika voima voi rikkoa soundbarin.

- I. Varmista, että uuden sivukorkin merkintä (L tai R) vastaa vanhaa merkintää.
- II. Asettele sivukorkki soundbariin ja kiinnitä neljä ruuvia HX2.5-ruuvimeisselillä.

Muista kierrättää vanha sivukorkki kierrätysohjeiden mukaisesti.

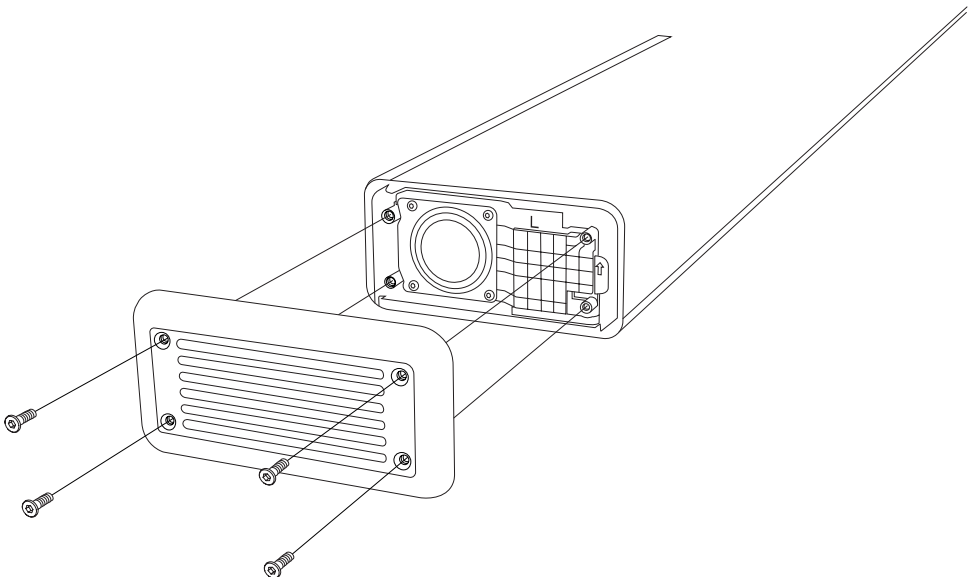

OHJEET

SUOMI

FRETIN VAIHTAMINEN

Varmista ennen toimenpiteen aloittamista, että työtila on hyvin valaistu, puhdas ja esteetön. Irrota kaikki johdot ja kytke kaiutin pois päältä. Hyvä käytäntö on tallettaa ruuvit ja pienosat kuppeihin. Fretin irrottamiseen tarvitaan 2,5 mm (HX2.5) kuusiokoloavain.

Huom: Fretin irrottaminen paljastaa kaiutinelementtien kalvot. Älä kosketa mitään ohjainkalvoa, jotta ohjain ei vahingoitu.

OHJEET

SUOMI

VASEMMANPUOLEISEN KORKIN IRROTTAMINEN

- I. Irrota sivukorkin neljä kiinnitysruuvia HX2.5-kuusiokoloavaimella.
- II. Irrota sivukorkki.

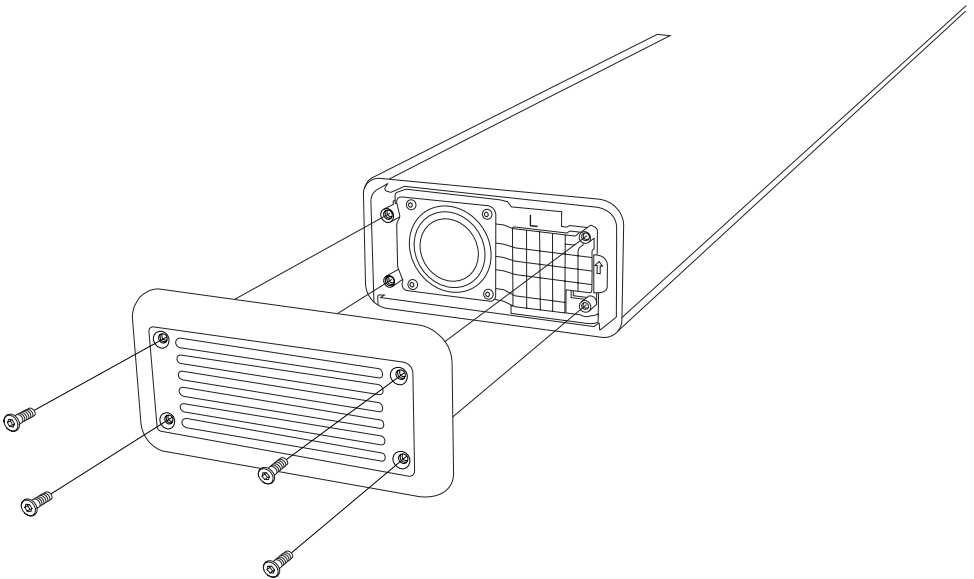

OHJEET

SUOMI

VANHAN FRETIN IRROTTAMINEN

Huom! Fretti on lukittu paikalleen äänipalkin takaosassa olevalla kannalla.
Fretti aukaistaan etupuolelta.

- I. Avaa fretti varovasti, etuvasemmalta aloittaen.

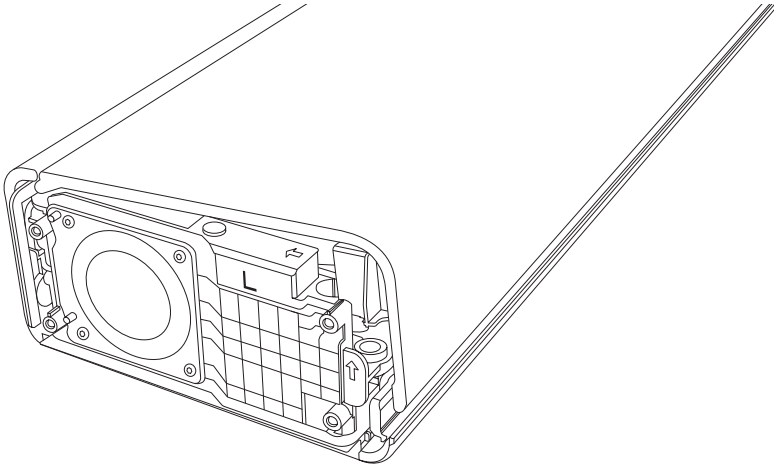

- II. Etene soundbarin etuosaa pitkin, kunnes fretti irtoaa.



- III. Irrota fretti.

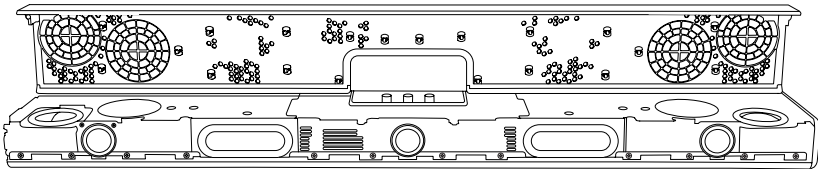

OHJEET

SUOMI

- IV. Käännä fretti ylösalaisin ja irrota siihen mahdollisesti kiinni jääneet kumitiivisteet. Kiinnitä fretti sitten takaisin oikeaan asentoonsa soundbariin.

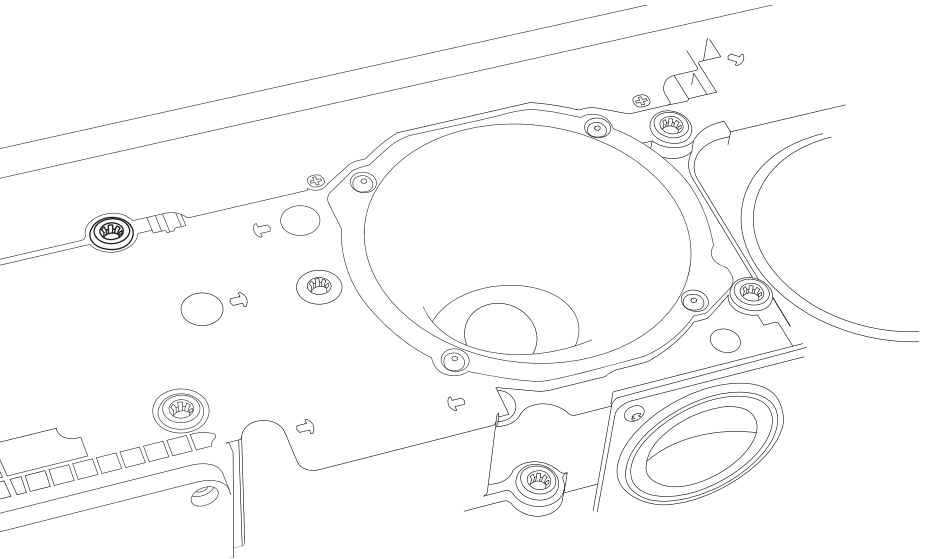
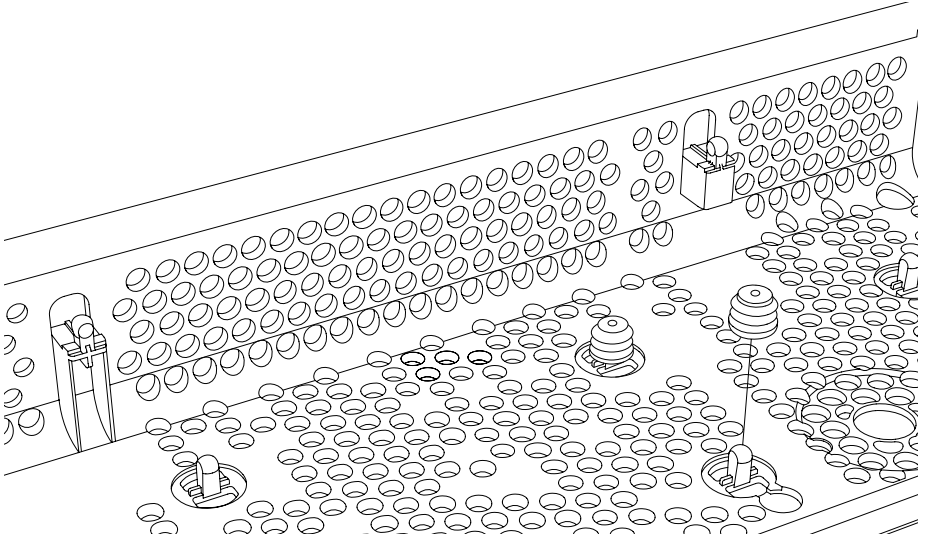

OHJEET

SUOMI

UUDEN FRETIN KINNITTÄMINEN

- I. Kiinnitä liimatyynyt kummallekin puolelle uutta frettiä.
- II. Aseta uuden fretin takaosa soundbarin kannan alle.
- III. Taita fretti varovasti alas.
- IV. Kiinnitä fretti paikalleen painamalla sitä reunoilta ja keskeltä.

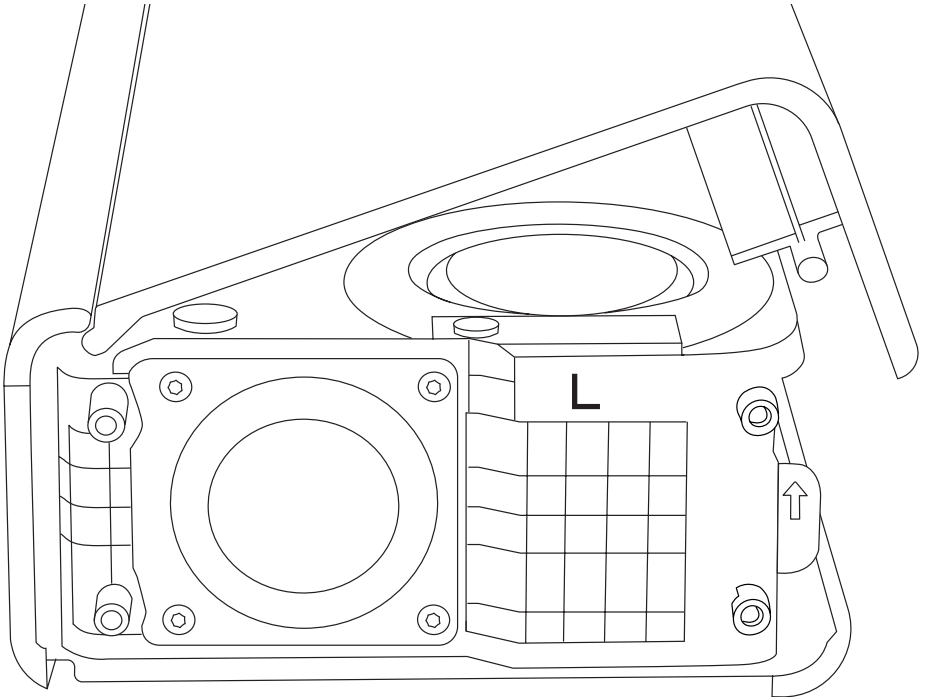
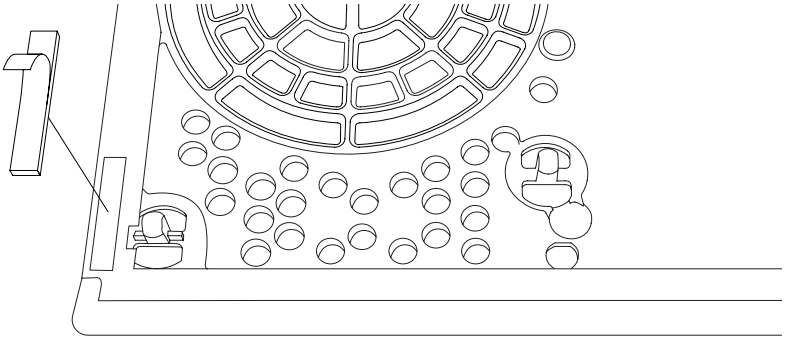

OHJEET

SUOMI

SIVUKORKIN UUDELLEENKIINNITYS

Huom! Kiristä ruuvit hellävaroen, sillä liika voima voi rikkoa soundbarin.

- I. Asettele sivukorkki soundbariin ja kiinnitä neljä ruuvia HX2.5-ruuvimeisselillä.

Muista kierrättää vanha fretti kierrätysohjeiden mukaisesti.

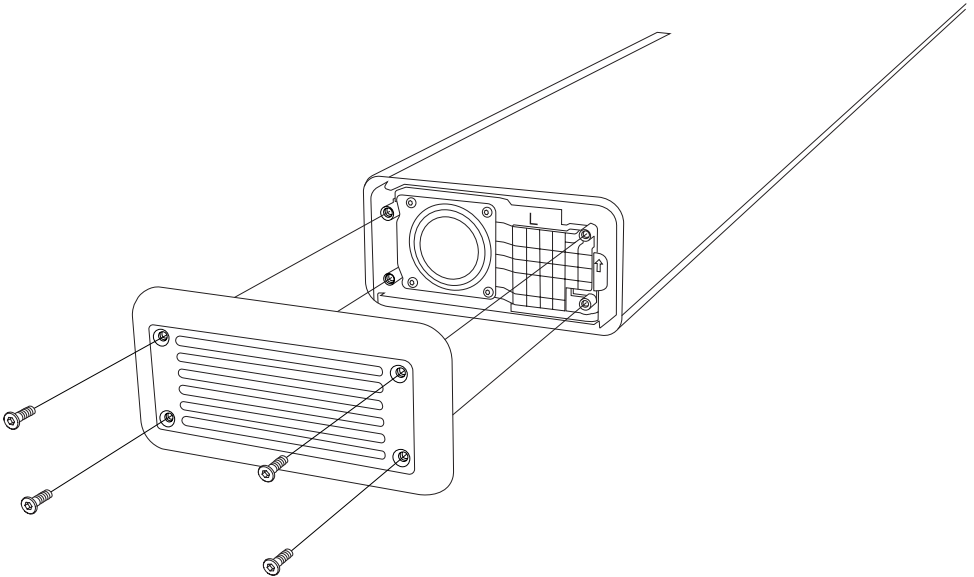

OHJEET

SUOMI

SÄÄTÖNUPIN VAIHTAMINEN

Varmista ennen toimenpiteen aloittamista, että työtila on hyvin valaistu, puhdas ja esteetön.

Huom: Äänenvoimakkuuden säädin eroaa basso-/diskanttisäätimestä ja lähdesäätimestä.

SÄÄTÖNUPIN IRROTTAMINEN

I. Vedä nuppia suoraan ylöspäin, irti soundbarista.

UUDEN SÄÄTÖNUPIN KIINNITYS

- I. Varmista, että uusi nappi on oikein päin. Renkaan raon tulee olla samalla kohdalla kuin D-akselin litteä puoli.
- II. Aseta uusi nappi oikeaan asentoon ja paina sitä alas, kunnes se istuu paikoillaan.

Muista kierrättää vanha nappi kierrätysohjeiden mukaisesti.

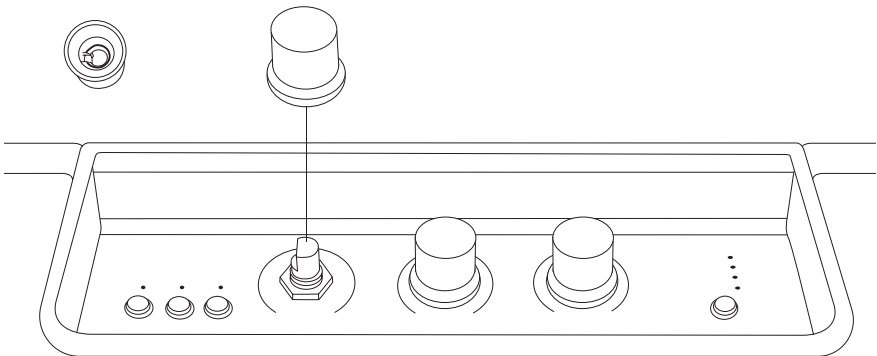

OHJEET

SUOMI

JALKOJEN VAIHTAMINEN

Varmista ennen toimenpiteen aloittamista, että työtila on hyvin valaistu, puhdas ja esteetön. Jalkojen irrottamiseen tarvitaan pieni talttapääruuvimeisseli.

Huom: Vältä soundbarin tai pöydän vahingoittuminen asettamalla pehmeä nukkaamaton pyyhe soundbarin alle, kun käännät sen ylösalaisin.

VANHOJEN JALKOJEN IRROTTAMINEN

- I. Käännä soundbar ylösalaisin ja aseta se nukkaamattoman pyyhkeen päälle.
- II. Irrota vanhat jalat taittamalla niitä varovasti talttapääruuvimeisselillä.

UUSIEN JALKOJEN KIINNITTÄMINEN

- I. Ota jalan liimapinta esille irrottamalla suojamuovi.
- II. Aseta uusi jalka oikeaan kohtaan soundbaria.

Muista kierrättää vanhat jalat kierrätysohjeiden mukaisesti.

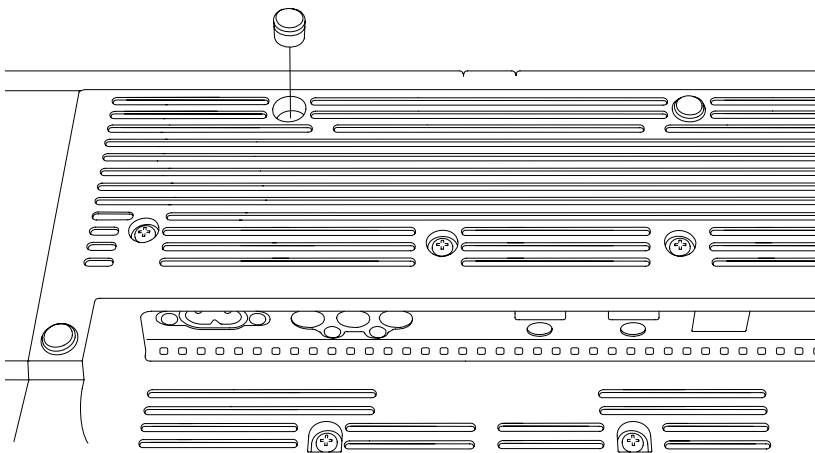

All intellectual property in the product and packaging (including the MARSHALL trade mark, copyright, designs, and patents) are owned by Marshall Group AB and may not be used without permission.
All rights reserved. Marshall Group AB, Centralplan 15, 111 20 Stockholm, Sweden. R1.0

Marshall

**HESTON 120
TV SOUNDBAR**

INSTRUCTIONS RELATIVES AUX PIÈCES DÉTACHÉES

SOMMAIRE

INDEX

Remplacement du cache latéral	003
Remplacement de la grille.....	005
Retrait de l'ancienne grille	006
Remplacement d'un bouton de contrôle.....	010
Remplacement des pieds.....	011

INSTRUCTIONS

FRANÇAIS

REPLACEMENT DU CACHE LATÉRAL

Il est recommandé de travailler dans un endroit bien éclairé, propre et dégagé. Tous les fils et câbles doivent être débranchés et l'enceinte éteinte. Il est recommandé de placer les vis et les petites pièces dans des gobelets pour éviter de les perdre. Vous aurez besoin d'un tournevis à tête hexagonale de 2,5 mm (T25).

Remarque : les caches latéraux gauche et droit ne sont pas identiques. Vérifiez leur marquage pour les identifier avant le remplacement.

RETRAIT DU CACHE LATÉRAL

- I. Utilisez un tournevis T25 pour retirer les 4 vis de fixation du cache latéral.
- II. Retirez le cache latéral.

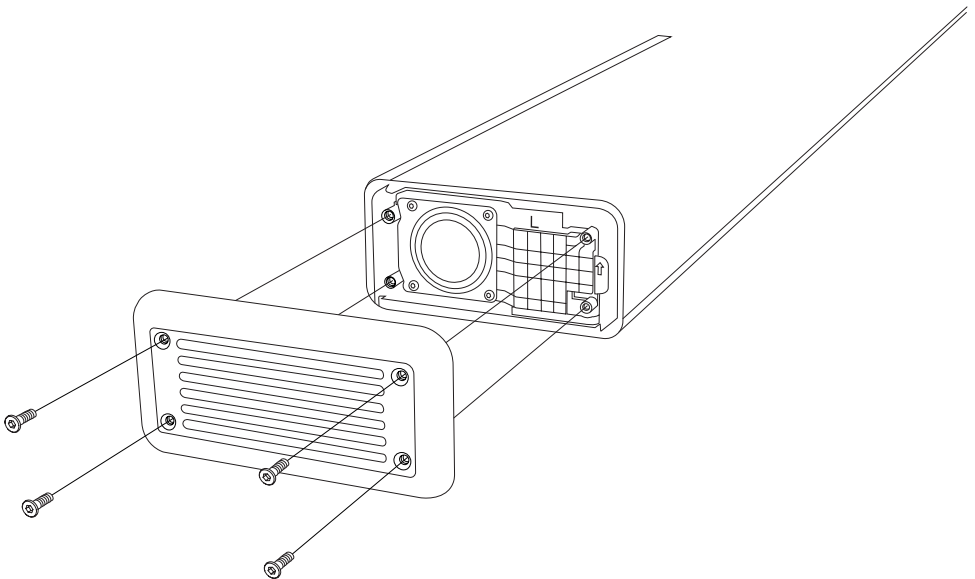

INSTRUCTIONS

FRANÇAIS

POSE DU NOUVEAU CACHE LATÉRAL

Remarque : serrez les vis délicatement, car tout serrage excessif pourrait endommager la barre de son.

- I. Vérifiez le marquage (« L » ou « R ») du nouveau cache latéral pour être sûr qu'il correspond à l'ancien.
- II. Placez le cache latéral sur la barre de son et serrez les 4 vis à l'aide du tournevis T25.

Veillez à mettre correctement au rebut l'ancien cache pour recyclage.

INSTRUCTIONS

FRANÇAIS

REPLACEMENT DE LA GRILLE

Il est recommandé de travailler dans un endroit bien éclairé, propre et dégagé. Tous les fils et câbles doivent être débranchés et l'enceinte éteinte. Il est recommandé de placer les vis et les petites pièces dans des gobelets pour éviter de les perdre. Vous aurez besoin d'un tournevis à tête hexagonale de 2,5 mm (T25).

Remarque : le retrait de la grille exposera les membranes des haut-parleurs de l'enceinte. Ne touchez pas ces membranes au risque de les endommager.

RETRAIT DU CACHE LATÉRAL GAUCHE

- I. Utilisez un tournevis T25 pour retirer les 4 vis de fixation du cache latéral.
- II. Retirez le cache latéral.

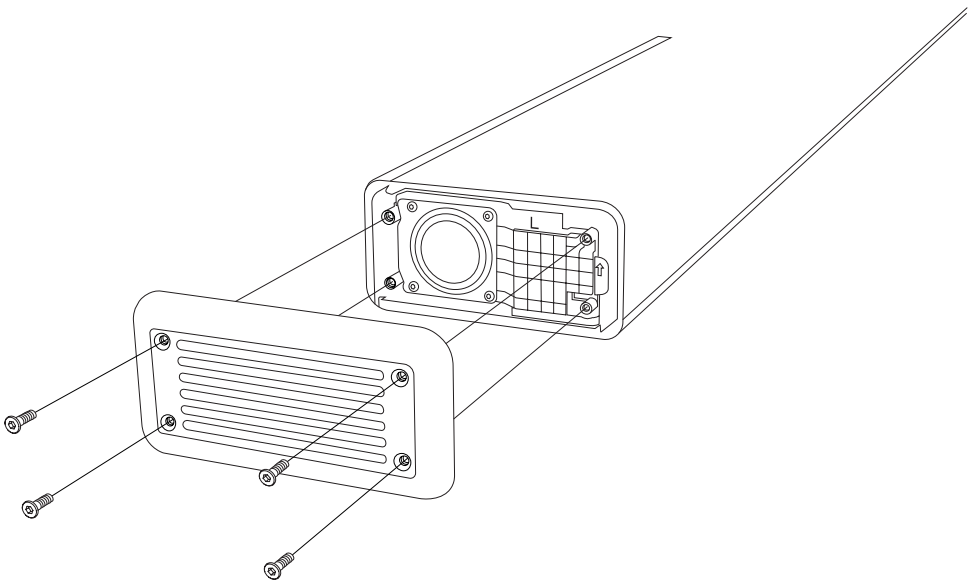

INSTRUCTIONS

FRANÇAIS

RETRAIT DE L'ANCIENNE GRILLE

Remarque : la grille est bloquée en place par le talon à l'arrière de la barre de son. Elle s'ouvre par l'avant.

- I. Ouvrez doucement la grille en commençant par le côté avant gauche.

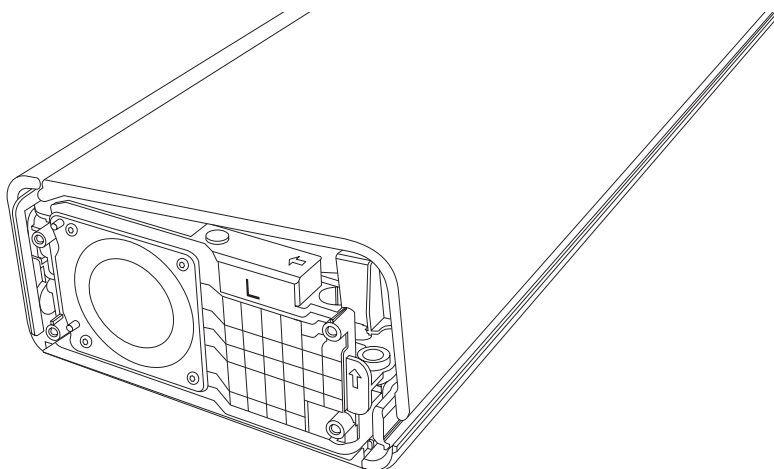

- II. Continuez à la décrocher par l'avant de la barre de son jusqu'à ce qu'elle se détache.



- III. Retirez la grille.

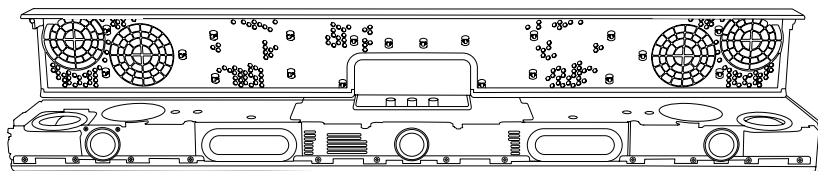

INSTRUCTIONS**FRANÇAIS**

- IV. Retournez la grille et retirez les joints en caoutchouc qui y sont restés collés, et replacez-les correctement dans la barre de son.

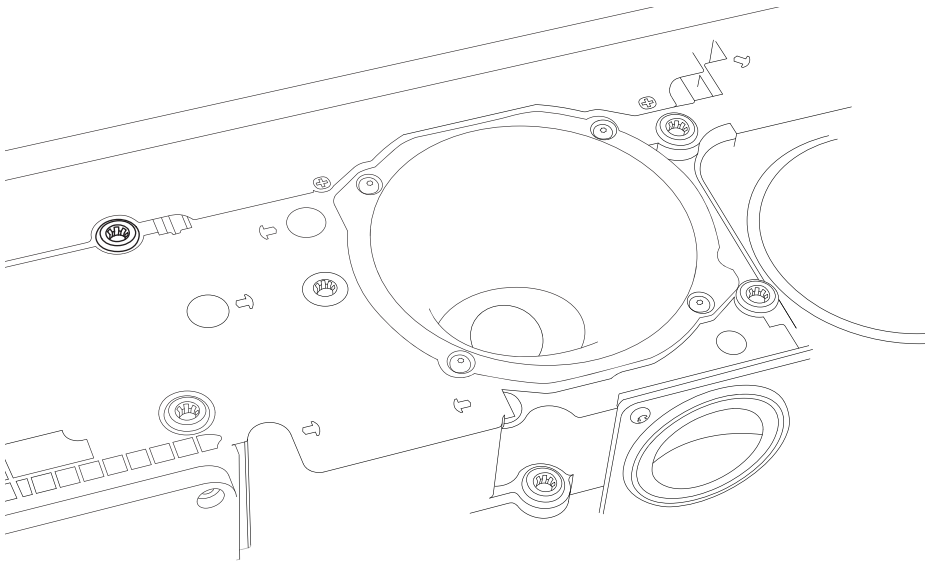
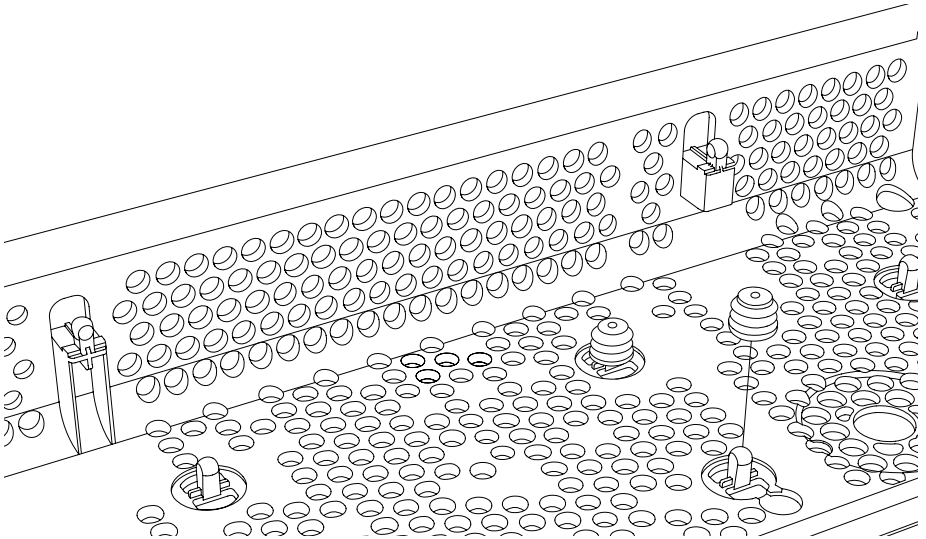

INSTRUCTIONS

FRANÇAIS

POSE LA NOUVELLE GRILLE

- I. Fixez les tampons adhésifs de chaque côté de la nouvelle grille.
- II. Glissez l'arrière de la nouvelle grille sous le talon de la barre de son.
- III. Abaissez doucement la grille sur la barre de son.
- IV. Appuyez sur les bords et tout le pourtour pour la fixer en place.

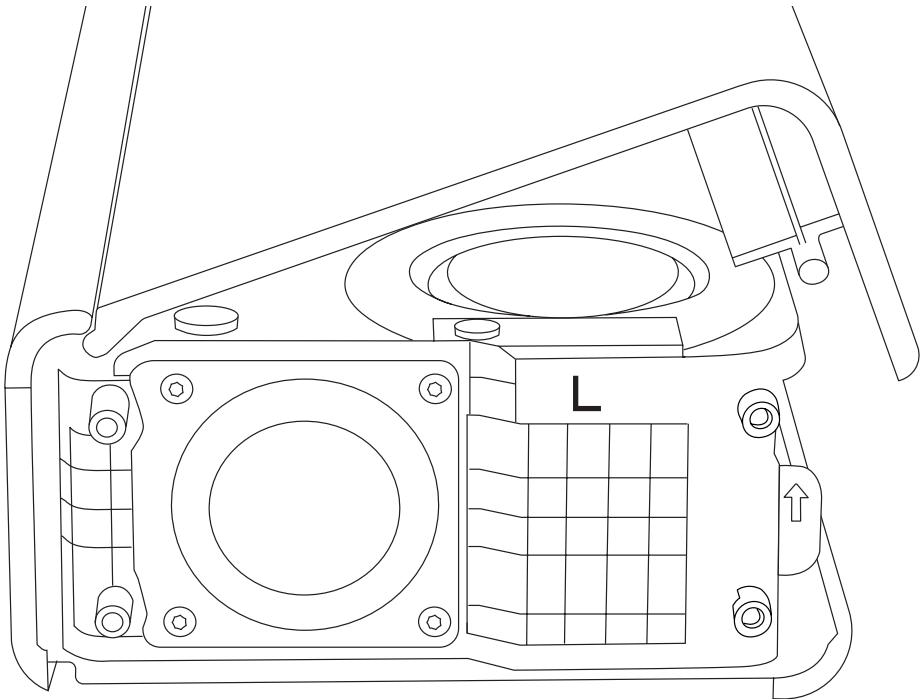
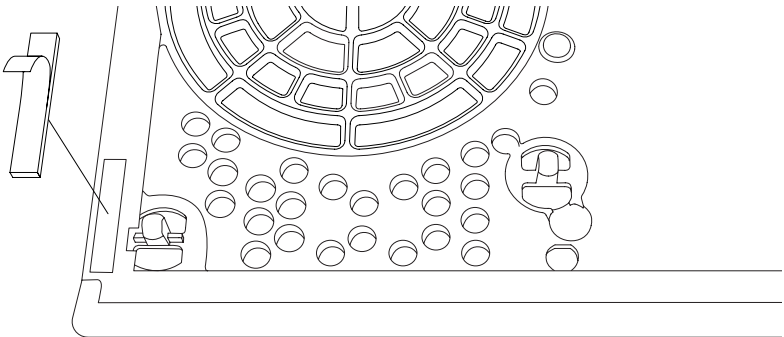

INSTRUCTIONS

FRANÇAIS

REPOSE DU CACHE LATÉRAL

Remarque : serrez les vis délicatement, car tout serrage excessif pourrait endommager la barre de son.

- I. Placez le cache latéral sur la barre de son et serrez les 4 vis à l'aide du tournevis T25.

Veillez à mettre correctement au rebut l'ancienne grille pour recyclage.

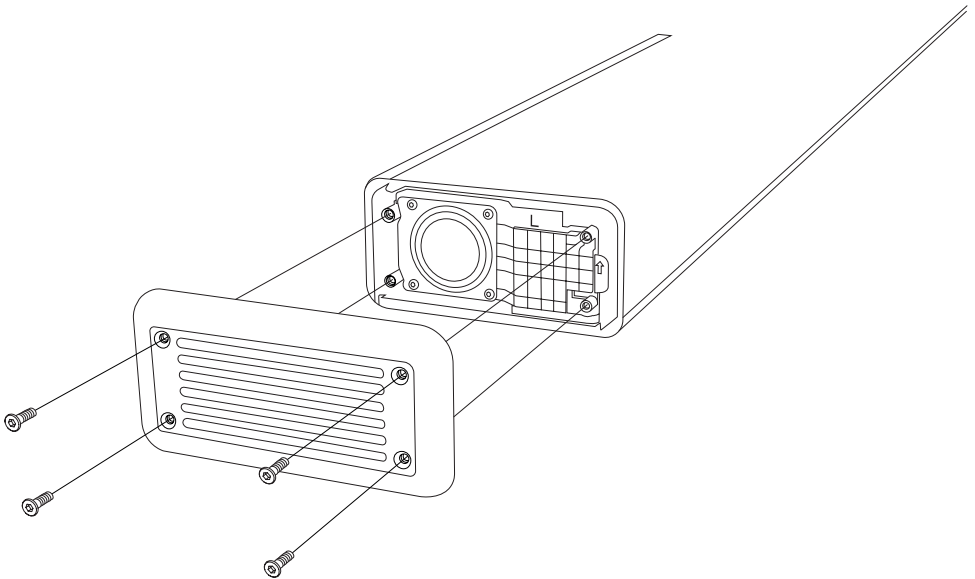

INSTRUCTIONS

FRANÇAIS

REPLACEMENT D'UN BOUTON DE CONTRÔLE

Il est recommandé de travailler dans un endroit bien éclairé, propre et dégagé.

Remarque : le bouton de volume est différent du bouton des graves/aigus et du bouton de sélection de la source.

RETRAIT DU BOUTON DE CONTRÔLE

- I. Tirez directement sur le bouton vers le haut.

POSE DU NOUVEAU BOUTON DE CONTRÔLE

- I. Assurez-vous que le nouveau bouton est correctement orienté. L'encoche dans la bague doit correspondre au méplat de la tige.
- II. Mettez le nouveau bouton en place et enfoncez-le.

Veillez à mettre correctement au rebut l'ancien bouton pour recyclage.

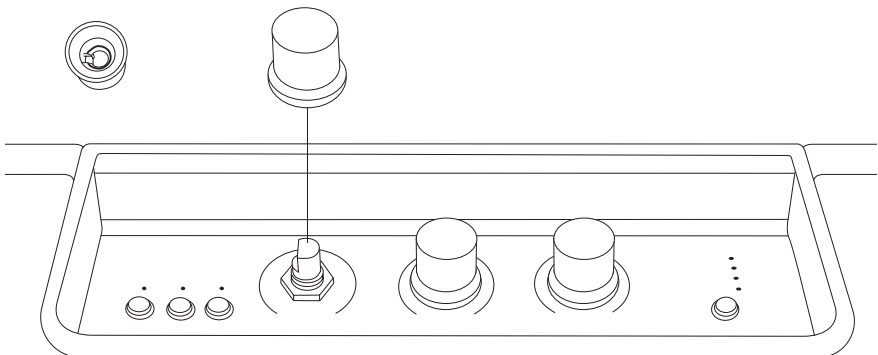

INSTRUCTIONS

FRANÇAIS

REPLACEMENT DES PIEDS

Il est recommandé de travailler dans un endroit bien éclairé, propre et dégagé. Vous aurez besoin d'un tournevis à tête plate.

Remarque : placez une serviette non pelucheuse sous la barre de son avant de la retourner pour éviter d'endommager la barre de son ou la surface d'appui.

RETRAIT DES ANCIENS PIEDS

- I. Retournez la barre de son sur la serviette.
- II. Utilisez le tournevis à tête plate pour extraire délicatement les pieds.

POSE DES NOUVEAUX PIEDS

- I. Retirez le film plastique de l'autocollant du pied.
- II. Insérez le nouveau pied correctement dans la barre de son.

Veillez à mettre correctement au rebut les anciens pieds pour recyclage.

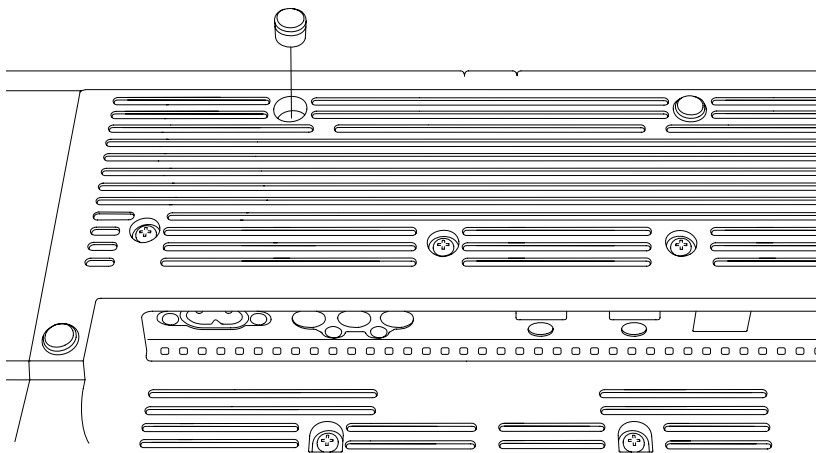

All intellectual property in the product and packaging (including the MARSHALL trade mark, copyright, designs, and patents) are owned by Marshall Group AB and may not be used without permission.
All rights reserved. Marshall Group AB, Centralplan 15, 111 20 Stockholm, Sweden. R1.0

Marshall

**HESTON 120
TV SOUNDBAR**

ANLEITUNG ZU ERSATZTEILEN

INHALT

INDEX

Austausch der Seitenkappe	003
Bund ersetzen.....	005
Alten Bund entfernen	006
Bedienknopf auswechseln	010
Füße ersetzen	011

ANLEITUNGEN

DEUTSCH

AUSTAUSCH DER SEITENKAPPE

Für diese Tätigkeit solltest du dich in einem Bereich befinden, der gut beleuchtet, sauber und ordentlich ist. Alle Kabel sollten getrennt und der Lautsprecher ausgeschaltet werden. Es empfiehlt sich, Schrauben und Kleinteile in Tassen zu legen, damit sie nicht verloren gehen. Sie benötigen einen Sechskantschraubendreher in der Größe 2,5 mm (HX2,5), um die Seitenkappe zu ersetzen.

Hinweis! Die linke und die rechte Seitenkappe sind nicht identisch. Überprüfen Sie die Markierung auf der Ersatz-Seitenkappe, bevor Sie sie ersetzen.

SEITENKAPPE ERSETZEN

- I. Verwenden Sie einen HX2,5-Schraubendreher, um die vier Schrauben zu entfernen, die die Seitenkappe befestigen.
- II. Entfernen Sie die Seitenkappe.

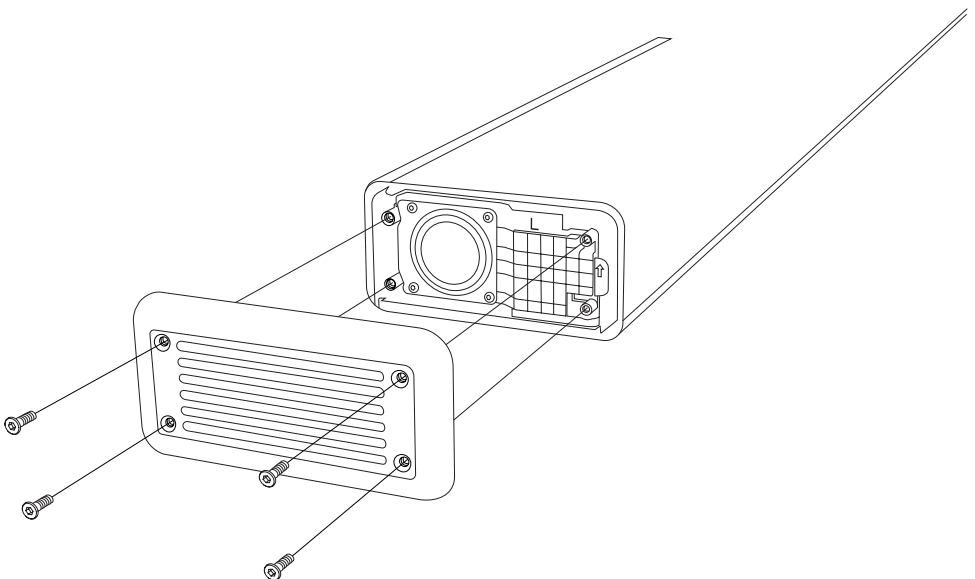

ANLEITUNGEN

DEUTSCH

NEUE SEITENKAPPE ANBRINGEN

Hinweis! Ziehen Sie die Schrauben vorsichtig an, da die Soundbar bei zu starkem Anziehen brechen kann.

- I. Prüfen Sie, ob die Markierung („L“ oder „R“) auf der neuen Seitenkappe mit der Markierung auf der alten übereinstimmt.
- II. Setzen Sie die Seitenkappe auf die Soundbar auf und ziehen Sie die 4 Schrauben mit einem HX2,5-Schraubendreher fest.

Stellen Sie sicher, dass die alte Seitenkappe ordnungsgemäß recycelt wird.

ANLEITUNGEN

DEUTSCH

BUND ERSETZEN

Für diese Tätigkeit solltest du dich in einem Bereich befinden, der gut beleuchtet, sauber und ordentlich ist. Alle Kabel sollten getrennt und der Lautsprecher ausgeschaltet werden. Es empfiehlt sich, Schrauben und Kleinteile in Tassen zu legen, damit sie nicht verloren gehen. Sie benötigen einen Sechskantschraubendreher der Größe 2,5 mm (HX2,5), um den Bund zu entfernen.

Hinweis: Durch das Entfernen des Bunds werden die Membranen des Lautsprechertreibers sichtbar. Berühren Sie keine Treibermembran, da dies den Treiber beschädigen könnte.

LINKE SEITENKAPPE ENTFERNEN

- I. Verwenden Sie einen HX2,5-Schraubendreher, um die vier Schrauben zu entfernen, die die Seitenkappe befestigen.
- II. Entfernen Sie die Seitenkappe.

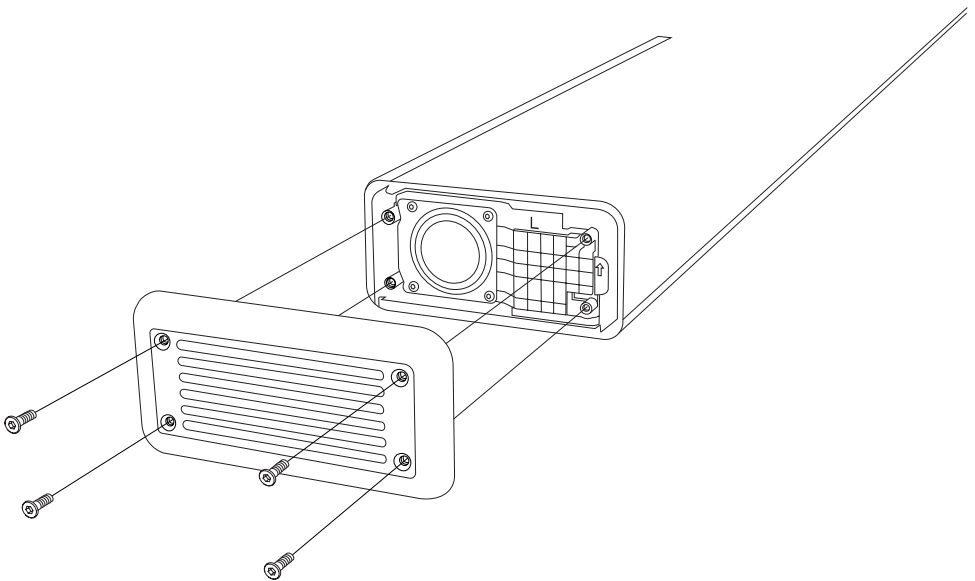

ANLEITUNGEN

DEUTSCH

ALTEN BUND ENTFERNEN

Hinweis! Der Bund wird durch den Absatz an der Rückseite der Soundbar arretiert und von vorne geöffnet.

- I. Hebeln Sie den Bund vorsichtig auf, indem Sie an der Vorderseite links beginnen.

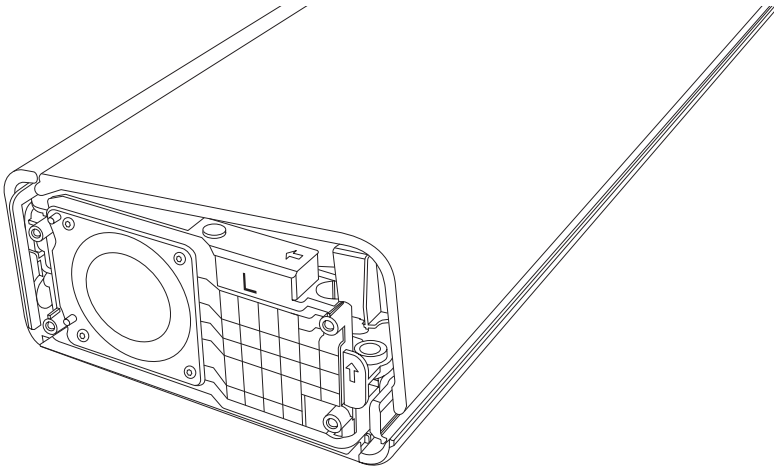

- II. Arbeiten Sie sich an der Vorderseite der Soundbar entlang, bis sich der Bund gelöst hat.



- III. Entfernen Sie den Bund.

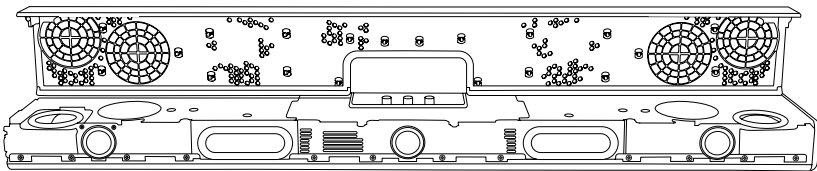

ANLEITUNGEN**DEUTSCH**

- IV. Drehen Sie den Bund um, entfernen Sie alle Gummidichtungen, die am Bund haften, und bringen Sie ihn in seiner korrekten Position auf der Soundbar wieder an.

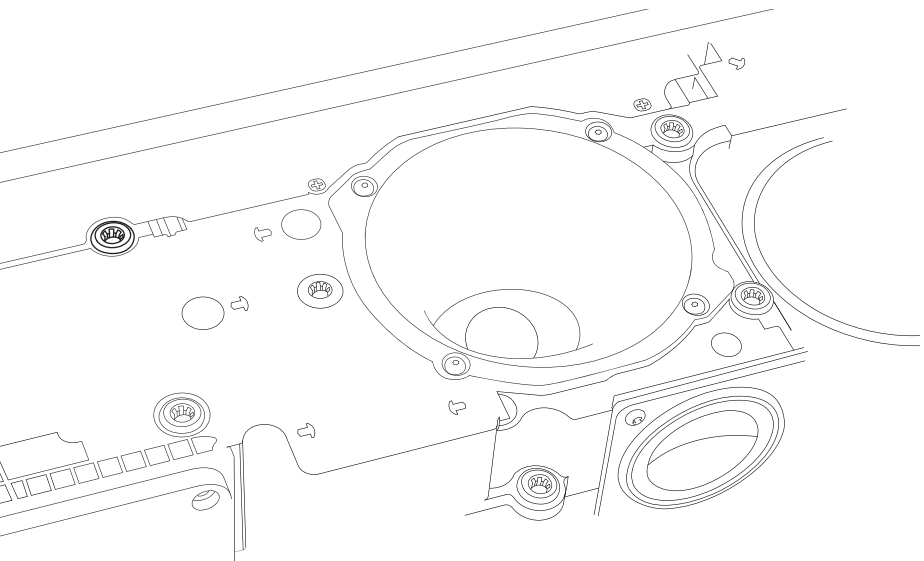
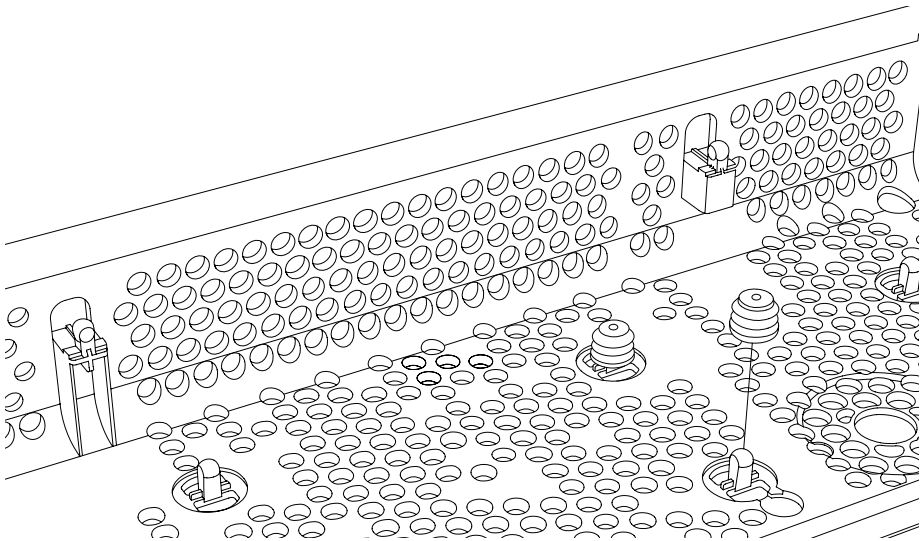

ANLEITUNGEN

DEUTSCH

NEUEN BUND ANBRINGEN

- I. Bringen Sie die Klebepads auf beiden Seiten des neuen Bunds an.
- II. Platzieren Sie die Rückseite des neuen Bunds unter dem Absatz der Soundbar.
- III. Falten Sie den Bund vorsichtig nach unten.
- IV. Drücken Sie die Kanten und auf den Bund, um ihn zu sichern.

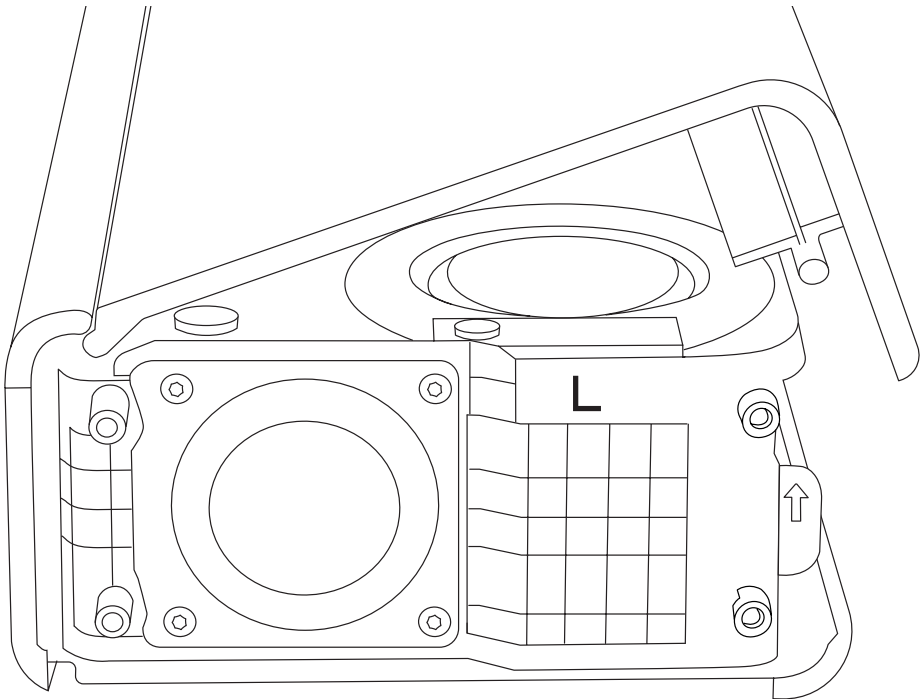
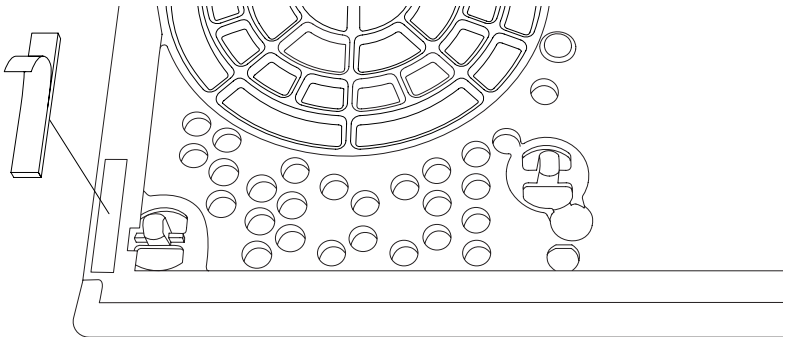

ANLEITUNGEN

DEUTSCH

SEITENKAPPE WIEDER ANBRINGEN

Hinweis! Ziehen Sie die Schrauben vorsichtig an, da die Soundbar bei zu starkem Anziehen brechen kann.

- I. Setzen Sie die Seitenkappe auf die Soundbar auf und ziehen Sie die 4 Schrauben mit einem HX2,5-Schraubendreher fest.

Stellen Sie sicher, dass der alte Bund ordnungsgemäß recycelt wird.

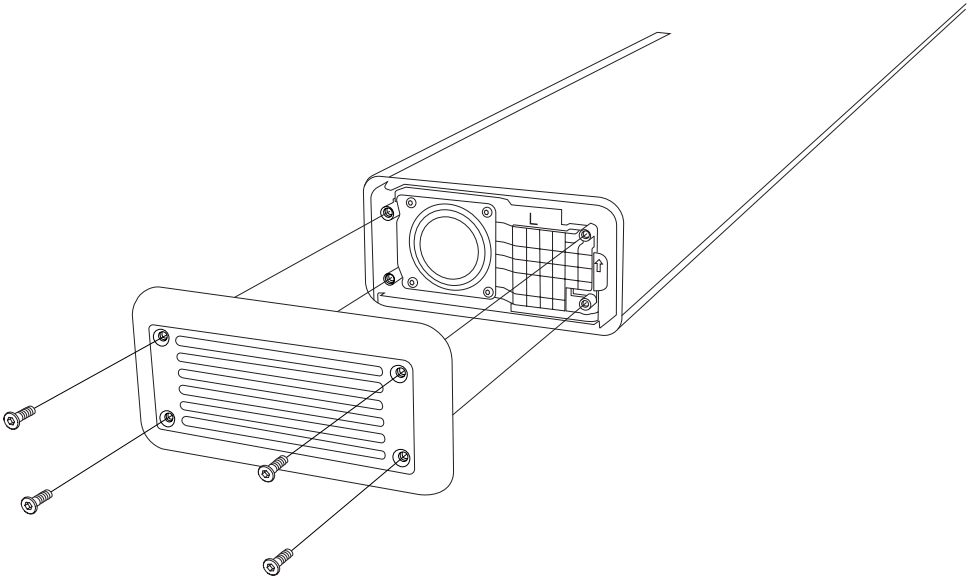

ANLEITUNGEN

DEUTSCH

BEDIENKNOPF AUSWECHSELN

Für diese Tätigkeit solltest du dich in einem Bereich befinden, der gut beleuchtet, sauber und ordentlich ist.

Hinweis: Der Lautstärkereglер unterscheidet sich vom Bass-/Höhenregler und dem Quellenwahlschalter.

BEDIENKNOPF ENTFERNEN

- I. Ziehen Sie den Knopf gerade nach oben, weg von der Soundbar.

NEUEN BEDIENKNOPF ANBRINGEN

- I. Stellen Sie sicher, dass der neue Knopf korrekt ausgerichtet ist. Die Aussparung im Ring sollte mit der flachen Seite der D-Achse übereinstimmen.
- II. Setzen Sie den neuen Knopf in Position und drücken Sie ihn nach unten, bis er einrastet.

Stellen Sie sicher, dass der alte Knopf ordnungsgemäß recycelt wird.

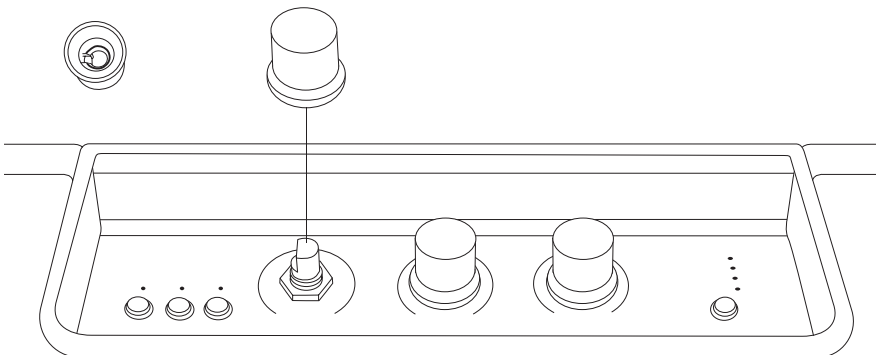

ANLEITUNGEN

DEUTSCH

FÜSSE ERSETZEN

Für diese Tätigkeit solltest du dich in einem Bereich befinden, der gut beleuchtet, sauber und ordentlich ist. Sie benötigen einen kleinen Schlitzschraubendreher, um die Füße zu entfernen.

Hinweis: Legen Sie ein weiches, fusselfreies Tuch unter die Soundbar, wenn Sie sie auf den Kopf stellen, um die Soundbar oder den Tisch nicht zu beschädigen.

ALTE FÜSSE ENTFERNEN

- I. Drehen Sie die Soundbar um und legen Sie sie auf ein weiches, fusselfreies Tuch.
- II. Verwenden Sie einen Schlitzschraubendreher, um die alten Füße vorsichtig herauszuhebeln.

NEUE FÜSSE BEFESTIGEN

- I. Entfernen Sie die Schutzfolie aus Kunststoff vom Fuß, um den Klebstoff freizulegen.
- II. Setzen Sie den neuen Fuß in die richtige Position an der Soundbar ein.

Stellen Sie sicher, dass die alten Füße ordnungsgemäß recycelt werden.

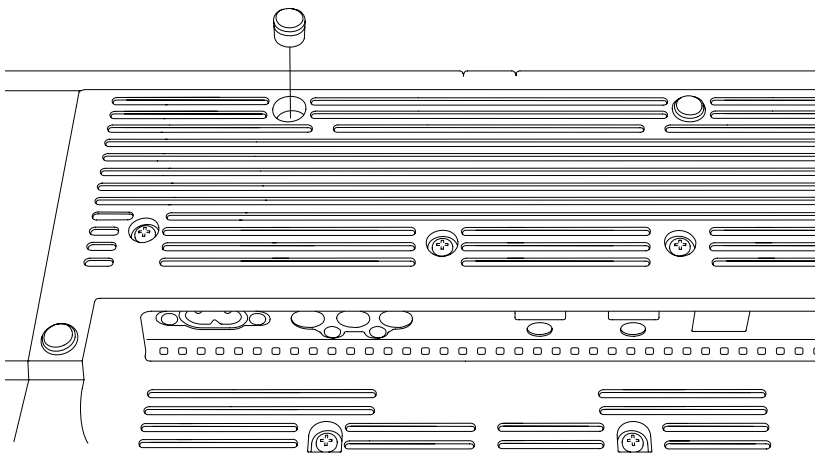

All intellectual property in the product and packaging (including the MARSHALL trade mark, copyright, designs, and patents) are owned by Marshall Group AB and may not be used without permission.
All rights reserved. Marshall Group AB, Centralplan 15, 111 20 Stockholm, Sweden. R1.0

Marshall

**HESTON 120
TV SOUNDBAR**

ΟΔΗΓΊΑ ΓΙΑ ΤΑ ΑΝΤΑΛΛΑΚΤΙΚΆ

ΠΕΡΙΕΧΌΜΕΝΑ

ΕΥΡΕΤΗΡΙΟ

Αντικατάσταση του πλευρικού καλύμματος.....	003
Αντικατάσταση του πλέγματος.....	005
Αφαίρεση του παλιού πλέγματος.....	006
Αντικατάσταση του ρυθμιστικού ελέγχου.....	010
Αντικατάσταση των πελμάτων.....	011

ΟΔΗΓΪΕΣ

ΕΛΛΗΝΙΚΆ

ΑΝΤΙΚΑΤΆΣΤΑΣΗ ΤΟΥ ΠΛΕΥΡΙΚΟΎ ΚΑΛΎΜΜΑΤΟΣ

Πριν ξεκινήσετε τη διαδικασία, βεβαιωθείτε ότι εργάζεστε σε μια καθαρή και τακτοποιημένη περιοχή με καλό φωτισμό. Αποσυνδέστε όλα τα καλώδια και απενεργοποιήστε το ηχείο. Είναι καλή πρακτική να αποθηκεύετε τις βίδες και τα μικρά εξαρτήματα σε κούπες για να μην τα χάσετε. Θα χρειαστείτε ένα εξαγωνικό κατσαβίδι μεγέθους 2,5 mm (HΧ2.5) για να αντικαταστήσετε το πλευρικό κάλυμμα.

Σημείωση! Το αριστερό και το δεξί πλευρικό κάλυμμα δεν είναι ίδια. Ελέγξτε τη σήμανση στο ανταλλακτικό πλευρικό κάλυμμα πριν το αντικαταστήσετε.

ΑΦΆΙΡΕΣΗ ΤΟΥ ΠΛΕΥΡΙΚΟΎ ΚΑΛΎΜΜΑΤΟΣ

- I. Χρησιμοποιήστε ένα κατσαβίδι HΧ2.5 για να αφαιρέσετε τις 4 βίδες που ασφαλίζουν το πλευρικό κάλυμμα.
- II. Αφαιρέστε το πλευρικό κάλυμμα.

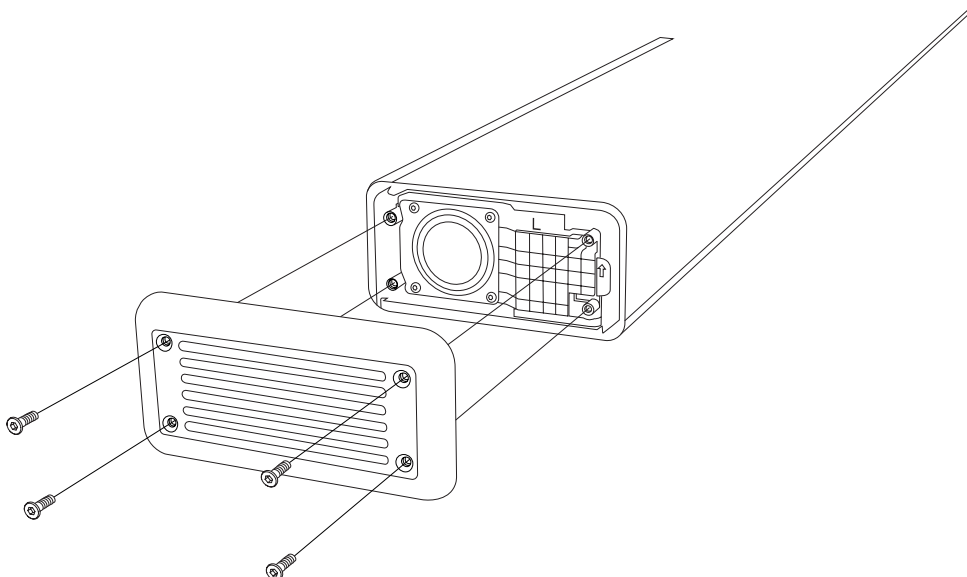

ΟΔΗΓΪΕΣ

ΕΛΛΗΝΙΚΆ

ΤΟΠΟΘΈΤΗΣΗ ΤΟΥ ΝΈΟΥ ΠΛΕΥΡΙΚΌΥ ΚΆΛΥΜΜΑΤΟΣ

Σημείωση! Μην ασκήσετε μεγάλη πίεση κατά το σφίξιμο των βιδών, καθώς η υπερβολική δύναμη μπορεί να προκαλέσει ζημιά στο soundbar.

- I. Ελέγξτε ότι η σήμανση («L» ή «R») στο νέο πλευρικό κάλυμμα αντιστοιχεί με τη σήμανση στο παλιό.
- II. Τοποθετήστε το πλευρικό κάλυμμα στη μπάρα ήχου και σφίξτε τις 4 βίδες χρησιμοποιώντας ένα κατσαβίδι HX2.5.

Φροντίστε να ανακυκλώσετε το παλιό πλευρικό κάλυμμα με τον ενδεδειγμένο τρόπο.

ΟΔΗΓΪΕΣ

ΕΛΛΗΝΙΚΆ

ΑΝΤΙΚΑΤΆΣΤΑΣΗ ΤΟΥ ΠΛΈΓΜΑΤΟΣ

Πριν ξεκινήσετε τη διαδικασία, βεβαιωθείτε ότι εργάζεστε σε μια καθαρή και τακτοποιημένη περιοχή με καλό φωτισμό. Αποσυνδέστε όλα τα καλώδια και απενεργοποιήστε το ηχείο. Είναι καλή πρακτική να αποθηκεύετε τις βίδες και τα μικρά εξαρτήματα σε κούπες για να μην τα χάσετε. Θα χρειαστείτε ένα εξαγωνο κατσαβίδι, μέγεθος 2,5 mm (HΧ2.5) για να αφαιρέσετε το πλέγμα.

Σημείωση: Με την αφαίρεση του πλέγματος θα αποκαλυφτούν οι μεμβράνες του ηχείου. Μην αγγίζετε οποιαδήποτε μεμβράνη του ηχείου, καθώς μπορεί να προκληθεί ζημιά.

ΑΦΆΙΡΕΣΗ ΤΟΥ ΑΡΙΣΤΕΡΟΎ ΠΛΕΥΡΙΚΟΎ ΚΑΛΎΜΜΑΤΟΣ

- I. Χρησιμοποιήστε ένα κατσαβίδι HΧ2.5 για να αφαιρέσετε τις 4 βίδες που ασφαλίζουν το πλευρικό κάλυμμα.
- II. Αφαιρέστε το πλευρικό κάλυμμα.

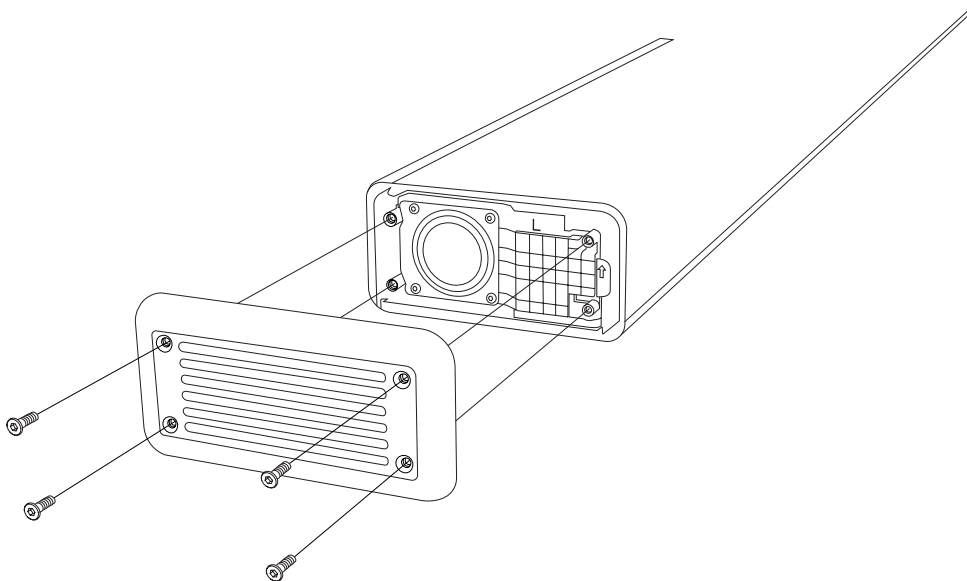

ΟΔΗΓΪΕΣ

ΕΛΛΗΝΙΚΆ

ΑΦΑΪΡΕΣΗ ΤΟΥ ΠΑΛΙΟΥ ΠΛΈΓΜΑΤΟΣ

Σημείωση! Το πλέγμα είναι ασφαλισμένο στην άκρη του πίσω μέρους του soundbar και ανοίγει από μπροστά.

- I. Ανοίξτε προσεκτικά το πλέγμα από την μπροστινή αριστερή πλευρά.

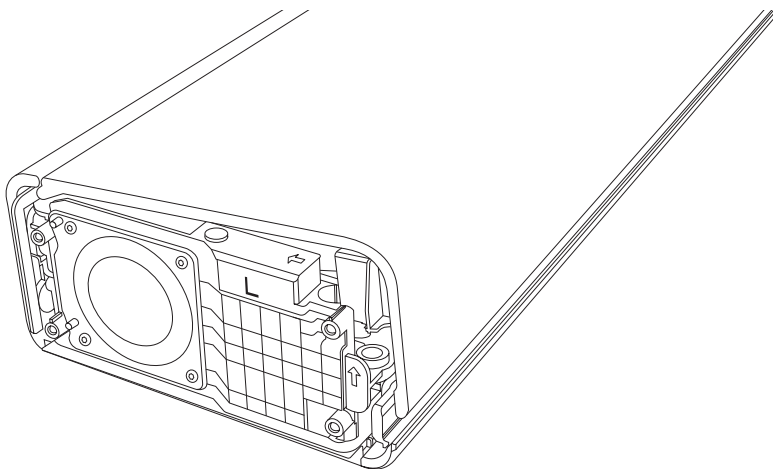

- II. Προχωρήστε κατά μήκος του μπροστινού μέρους του soundbar μέχρι να αποσπαστεί το πλέγμα.



- III. Αφαιρέστε το πλέγμα.

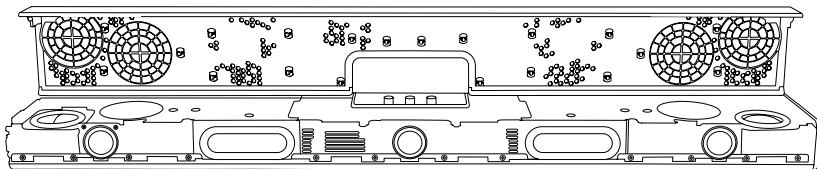

ΟΔΗΓΪΕΣ**ΕΛΛΗΝΙΚΆ**

- IV. Αναποδογυρίστε το πλέγμα, αφαιρέστε τυχόν ελαστικά παρεμβύσματα που έχουν κολλήσει και επανατοποθετήστε το στη σωστή θέση του στο soundbar.

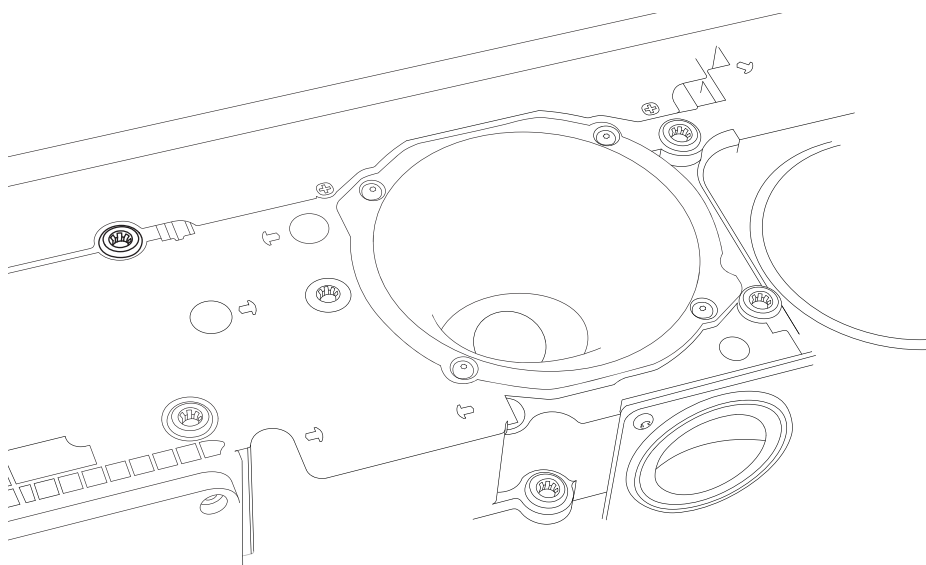
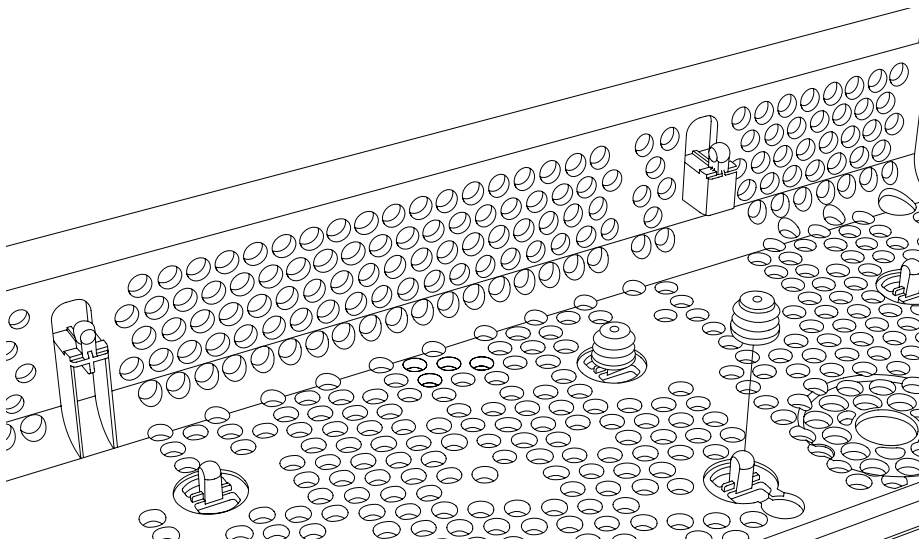

ΟΔΗΓΪΕΣ

ΕΛΛΗΝΙΚΆ

ΤΟΠΟΘΈΤΗΣΗ ΤΟΥ ΝΈΟΥ ΠΛΈΓΜΑΤΟΣ

- I. Τοποθετήστε τα αυτοκόλλητα μαξιλαράκια σε κάθε πλευρά του νέου πλέγματος.
- II. Τοποθετήστε την πίσω πλευρά του νέου πλέγματος κάτω από την άκρη του soundbar.
- III. Διπλώστε προσεκτικά το πλέγμα προς τα κάτω.
- IV. Πιέστε γύρω από τις άκρες και το πλέγμα για να το ασφαλίσετε στη θέση του.

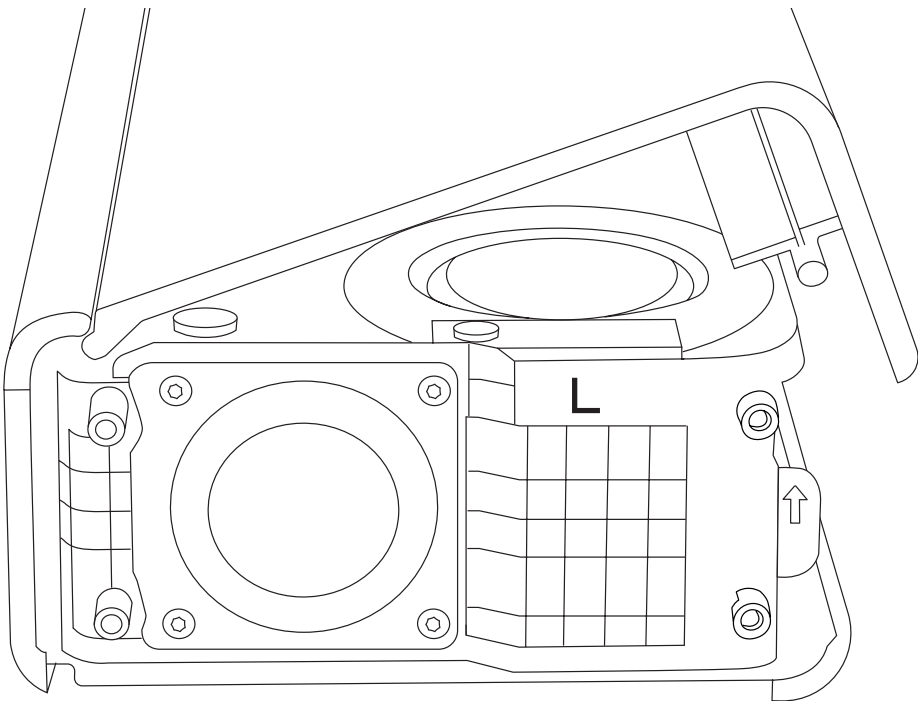
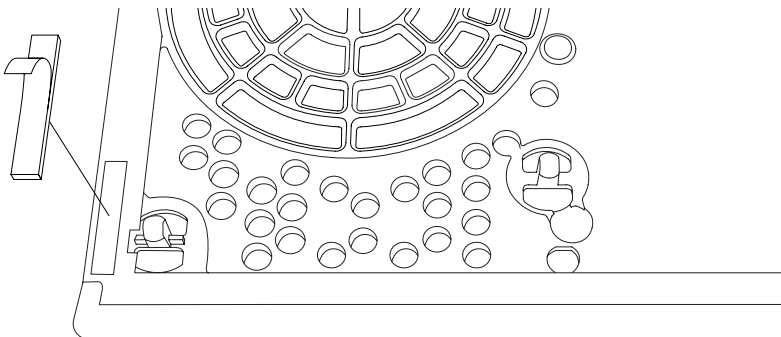

ΟΔΗΓΪΕΣ

ΕΛΛΗΝΙΚΆ

ΕΠΑΝΑΤΟΠΟΘΈΤΗΣΗ ΤΟΥ ΠΛΕΥΡΙΚΟΎ ΚΑΛΎΜΜΑΤΟΣ

Σημείωση! Μην ασκήσετε μεγάλη πίεση κατά το σφίξιμο των βιδών, καθώς η υπερβολική δύναμη μπορεί να προκαλέσει ζημιά στο soundbar.

- I. Τοποθετήστε το πλευρικό κάλυμμα στη μπάρα ήχου και σφίξτε τις 4 βίδες χρησιμοποιώντας ένα κατσαβίδι HX2.5.

Φροντίστε να ανακυκλώσετε το παλιό πλέγμα με τον ενδεδειγμένο τρόπο.

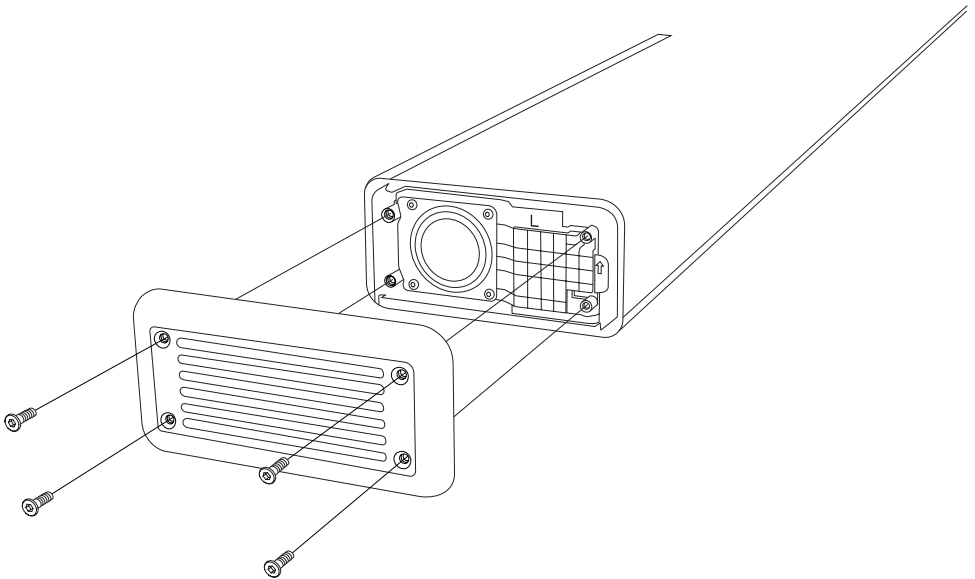

ΟΔΗΓΪΕΣ

ΕΛΛΗΝΙΚΆ

ΑΝΤΙΚΑΤΆΣΤΑΣΗ ΤΟΥ ΡΥΘΜΙΣΤΙΚΟΎ ΕΛΈΓΧΟΥ

Πριν ξεκινήσετε τη διαδικασία, βεβαιωθείτε ότι εργάζεστε σε μια καθαρή και τακτοποιημένη περιοχή με καλό φωτισμό.

Σημείωση: Ο ρυθμιστής έντασης είναι διαφορετικός από τον ρυθμιστή μπάσων/πρίμων και τον ρυθμιστή πηγής.

ΑΦΆΙΡΕΣΗ ΤΟΥ ΡΥΘΜΙΣΤΙΚΟΎ ΕΛΈΓΧΟΥ

- I. Τραβήξτε το ρυθμιστικό κατευθείαν προς τα πάνω, μακριά από το soundbar.

ΤΟΠΟΘΈΤΗΣΗ ΤΟΥ ΝΈΟΥ ΡΥΘΜΙΣΤΙΚΟΎ ΕΛΈΓΧΟΥ

- I. Βεβαιωθείτε ότι το νέο ρυθμιστικό είναι σωστά προσανατολισμένο. Το κενό στον δακτύλιο πρέπει να αντιστοιχεί με την επίπεδη πλευρά του άξονα D.
- II. Τοποθετήστε το νέο ρυθμιστικό στη θέση του και πιέστε το προς τα κάτω μέχρι να εφαρμόσει σωστά.

Φροντίστε να ανακυκλώσετε το παλιό ρυθμιστικό με τον ενδεδειγμένο τρόπο.

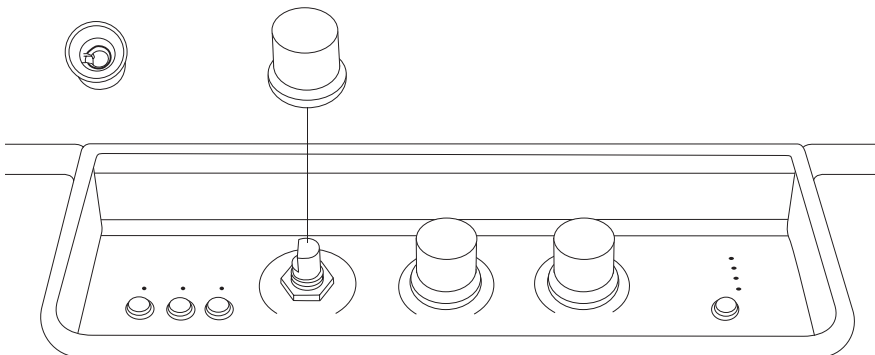

ΑΝΤΙΚΑΤΆΣΤΑΣΗ ΤΩΝ ΠΕΛΜΆΤΩΝ

Πριν ξεκινήσετε τη διαδικασία, βεβαιωθείτε ότι εργάζεστε σε μια καθαρή και τακτοποιημένη περιοχή με καλό φωτισμό. Θα χρειαστείτε ένα μικρό κατσαβίδι με επίπεδη μύτη για να αφαιρέσετε τα πέλματα.

Σημείωση: τοποθετήστε μια μαλακή πετσέτα χωρίς χνούδι κάτω από το soundbar όταν το γυρίζετε ανάποδα, ώστε να μην προκαλέσετε ζημιά στο soundbar ή στο τραπέζι.

ΑΦΆΙΡΕΣΗ ΤΩΝ ΠΑΛΪΩΝ ΠΕΛΜΆΤΩΝ

- I. Αναποδογυρίστε το soundbar και τοποθετήστε το πάνω σε μια μαλακή πετσέτα χωρίς χνούδι.
- II. Χρησιμοποιήστε ένα κατσαβίδι με επίπεδη μύτη για να αφαιρέσετε προσεκτικά τα παλιά πέλματα.

ΤΟΠΟΘΈΤΗΣΗ ΤΩΝ ΝΈΩΝ ΠΕΛΜΆΤΩΝ

- I. Αφαιρέστε το προστατευτικό πλαστικό από το πέλμα για να αποκαλύψετε την κόλλα.
- II. Τοποθετήστε το νέο πέλμα στη σωστή θέση στο soundbar.

Φροντίστε να ανακυκλώσετε τα παλιά πέλματα με τον ενδεδειγμένο τρόπο.

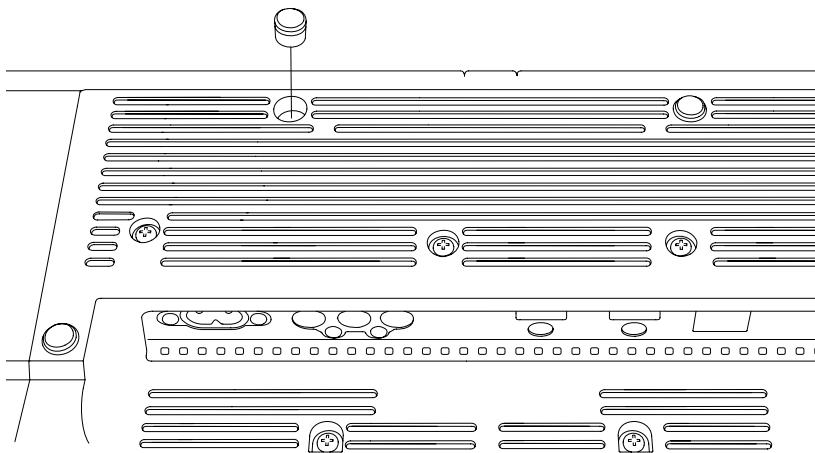

All intellectual property in the product and packaging (including the MARSHALL trade mark, copyright, designs, and patents) are owned by Marshall Group AB and may not be used without permission.
All rights reserved. Marshall Group AB, Centralplan 15, 111 20 Stockholm, Sweden. R1.0

Marshall

HESTON 120
TV SOUNDBAR

הנחיה אודות חלקי חילוף

תוכן עניינים

אינדקס

003	החלפת כיסוי הצד
005	החלפת כיסוי הבד
006	הסרת כיסוי הבד הישן
010	החלפת כפתור בקרה
011	החלפת הרגליים

החלפת כיסוי הצד

לפני תחילת הפעולה, יש להקפיד על אזור מואר, נקי ומסודר. יש לנתק את כל הכבלים ולכבות את הרמקול. מומלץ לשמור ברגים וחלקים קטנים בכוסות כדי לא לאבד אותם. נדרש מברג משושה בגודל 2.5 מ"מ (HX2.5) כדי להחליף את כיסוי הצד.

חשוב! הכיסויים השמאלי והימני אינם זהים. לפני ביצוע ההחלפה, יש לבדוק את הסימון על כיסוי הצד החלופי.

הסרת כיסוי הצד

- I. בעזרת מברג HX2.5, הוציאו את 4 הברגים המהדקים את כיסוי הצד.
- II. הסירו את כיסוי הצד.

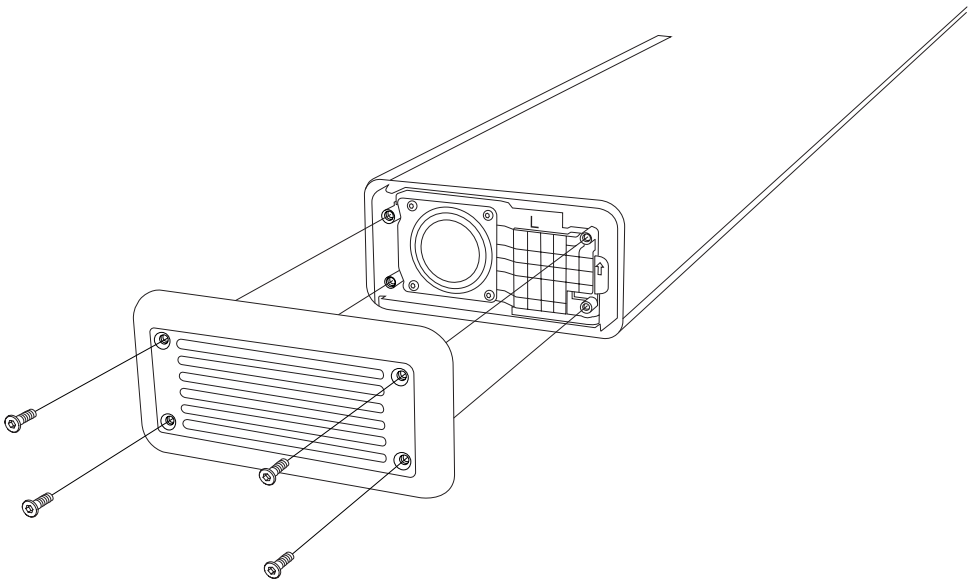

חיבור כיסוי הצד החדש

חשוב! יש להדק את הברגים בזהירות, מכיוון ששימוש בכוח רב מדי עלול לשבור את מקרן הקול.

- I. בדקו שהסימון ("L" או "R") על כיסוי הצד החדש תואם לסימון שעל הכיסוי הישן.
- II. מקמו את כיסוי הצד על מקרן הקול והדקו את 4 הברגים באמצעות מברג HX2.5.

הקפידו למחזר את כיסוי הצד הישן בצורה נכונה.

החלפת כיסוי הבד

לפני תחילת הפעולה, יש להקפיד על אזור מואר, נקי ומסודר. יש לנתק את כל הכבלים ולכבות את הרמקול. מומלץ לשמור ברגים וחלקים קטנים בכוסות כדי לא לאבד אותם. נדרש מברג משושה בגודל 2.5 מ"מ (HX2.5) כדי להסיר את כיסוי הבד.

הערה: הסרת כיסוי הבד תחשוף את ממברנות הדרייבר של הרמקול. אין לגעת בממברנה של הדרייבר, מכיוון שהדבר עלול לגרום נזק לדרייבר.

הסרת הכיסוי השמאלי

- I. בעזרת מברג HX2.5, הוציאו את 4 הברגים המהדקים את כיסוי הצד.
- II. הסירו את כיסוי הצד.

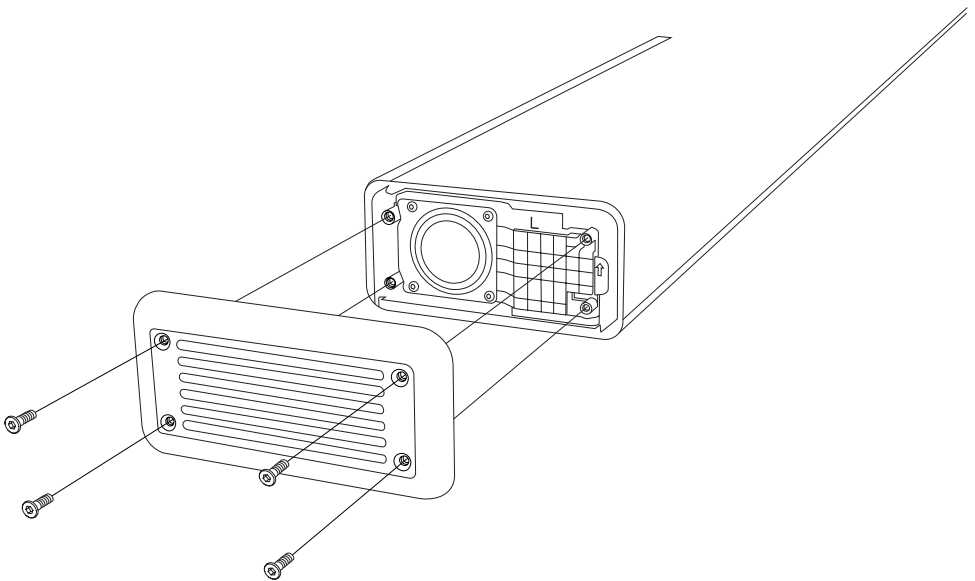

הסרת כיסוי הבד הישן

חשוב! כיסוי הבד נעול במקומו באמצעות הלשונית שבחלק האחורי של מקרן הקול, והפתיחה מתבצעת מהחלק הקדמי.

i. הרימו את כיסוי הבד בעדינות, החל מהצד השמאלי הקדמי

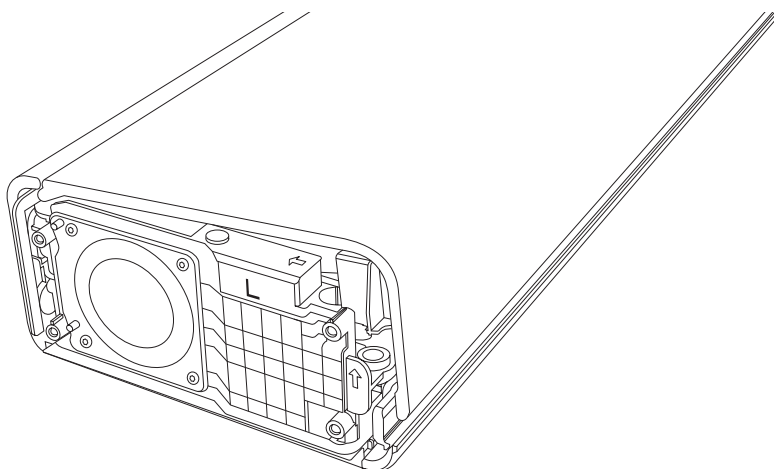

ii. התקדמו לאורך החזית של מקרן הקול, עד שכיסוי הבד ישתחרר.



iii. הסירו את כיסוי הבד.

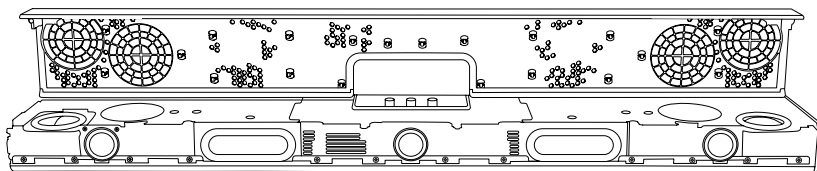

IV. הפכו את כיסויי הברד והסירו את כל אטמי הגומי שנדבקו אליו, ולאחר מכן חברו אותם מחדש למקומם הנכון על מקרן הקול.

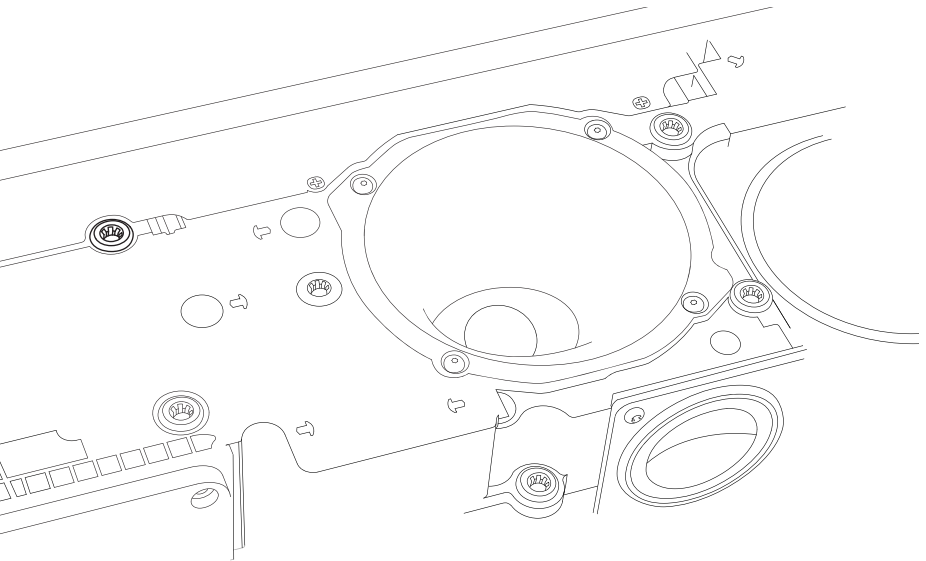
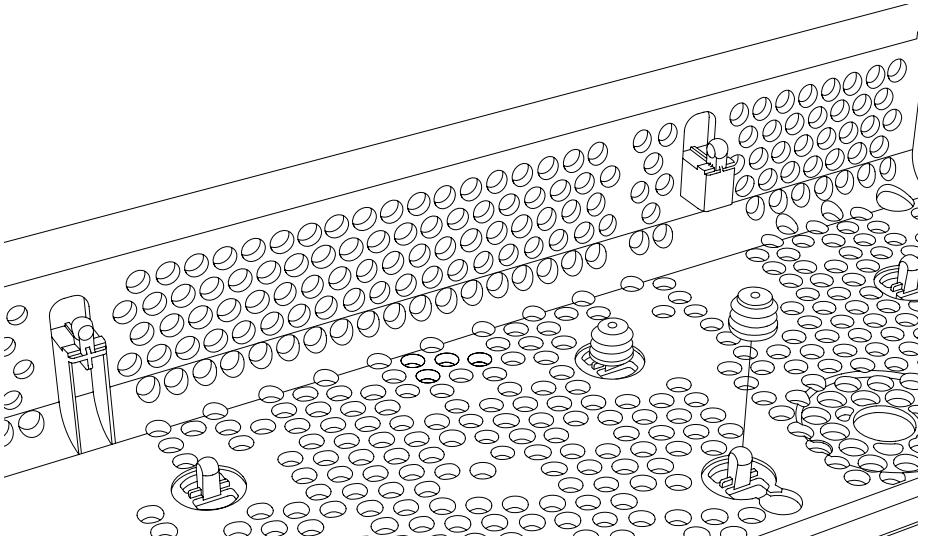

חיבור כיסוי הבד החדש

- I. חברו את הרפידות הדביקות לכל צד של כיסוי הבד החדש.
- II. מקמו את הצד האחורי של כיסוי הבד החדש מתחת ללשונית במקרן הקול.
- III. קפלו בעדינות את כיסוי הבד כלפי מטה.
- IV. דחפו את השוליים ואת כיסוי הבד כדי לקבע אותו במקומו.

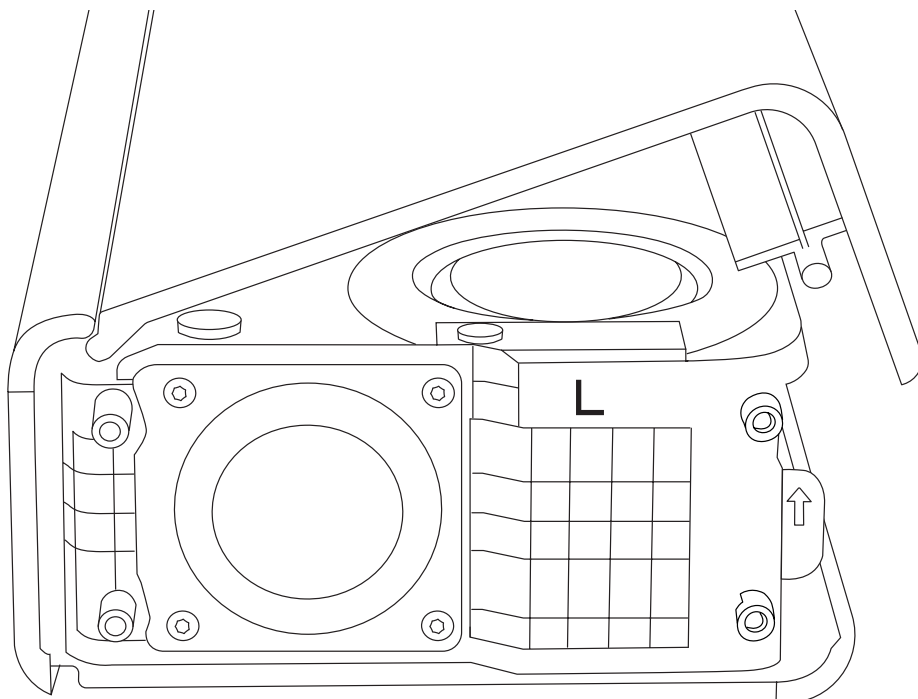
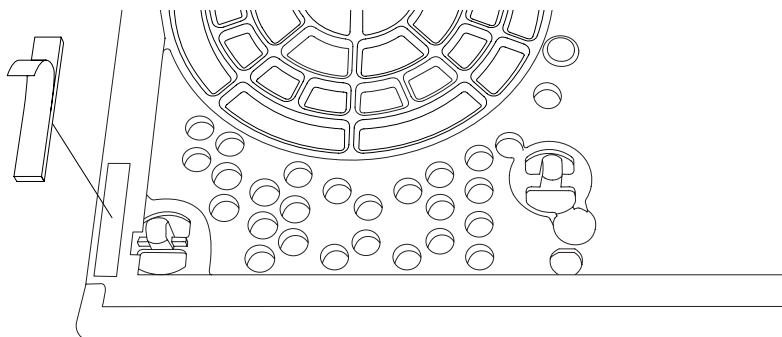

חיבור מחדש של הכיסוי הצד

חשוב! יש להדק את הברגים בזהירות, מכיוון ששימוש בכוח רב מדי עלול לשבור את מקרן הקול.

1. מקמו את כיסוי הצד על מקרן הקול והדקו את 4 הברגים באמצעות מברג HX2.5.

הקפידו למחזור את כיסוי הברג הישן בצורה נכונה.

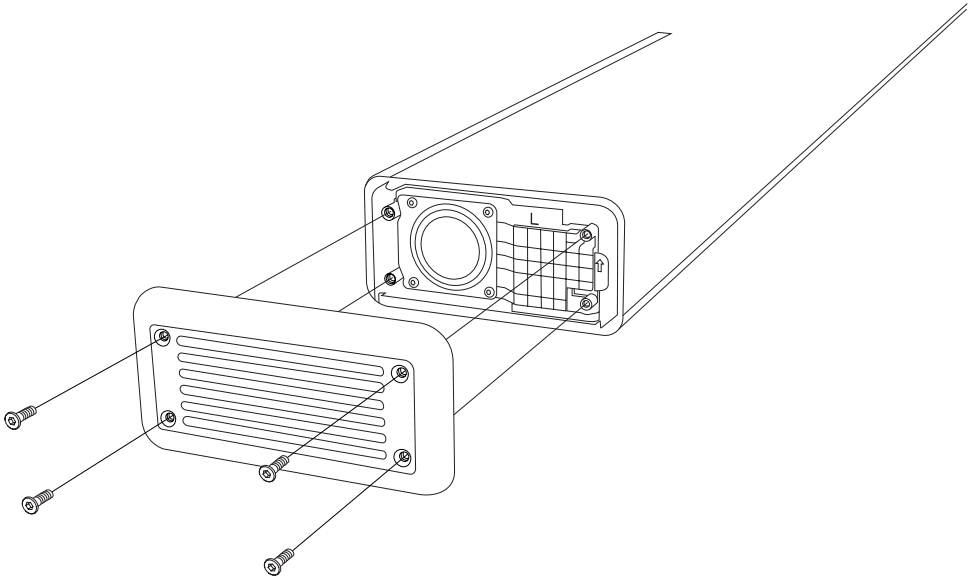

החלפת כפתור בקרה

לפני תחילת הפעולה, יש להקפיד על אזור מואר, נקי ומסודר.
הערה: כפתור עוצמת הקול שונה מכפתור הבס/טרבל וכפתור המקור.

הסרת כפתור הבקרה

I. משכו את הכפתור בצורה ישירה כלפי מעלה, הרחק ממקרן הקול.

חיבור כפתור הבקרה החדש

I. ודאו שהכפתור החדש מכוון בצורה נכונה. הרווח בטבעת צריך להתאים לצד השטוח של הפתח בצורת D.

II. הניחו את הכפתור החדש במקומו ודחפו אותו כלפי מטה עד שהוא יהיה מקובע היטב.

הקפידו למחזר את הכפתור הישן בצורה נכונה.

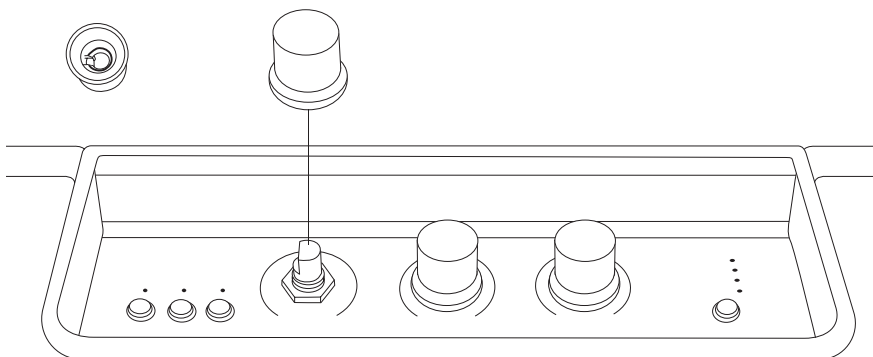

לעילוספת להחלפת עמסה, יש להקפיד על אזור מואר, נקי ומסודר. נדרש מברג קטן עם ראש שטוח כדי להסיר את הרגליים.

הערה: יש להניח מגבת רכה ללא מוך מתחת למקרן הקול כשהופכים אותו, כדי להימנע מגרימת נזק למקרן הקול או לשולחן.

הסרת הרגליים הישנות

- I. הפכו את מקרן הקול והניחו אותו על מגבת רכה ללא מוך.
- II. בעזרת מברג שטוח, הפרידו בעדינות את הרגליים הישנות.

חיבור הרגליים החדשות

- I. הסרו את כיסוי הפלסטיק מהרגל כדי לחשוף את הדבק.
- II. הכניסו הרגל החדשה למקום הנכון על מקרן הקול.

הקפידו למחזר את הרגליים הישנות באופן הנכון.

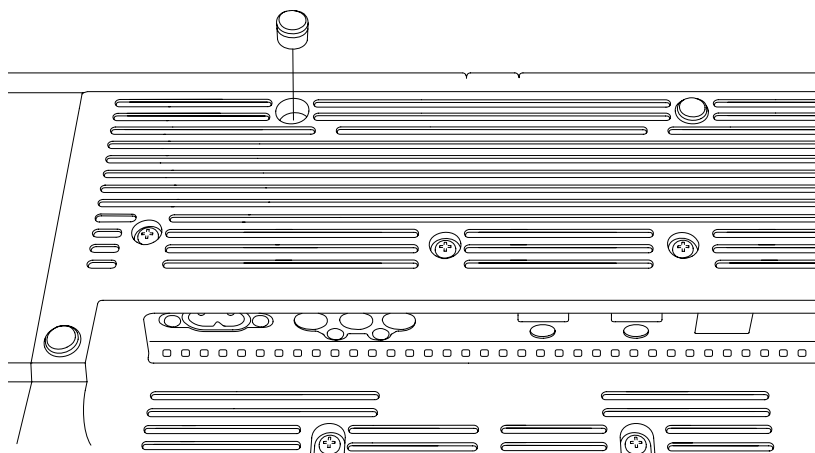

All intellectual property in the product and packaging (including the MARSHALL trade mark, copyright, designs, and patents) are owned by Marshall Group AB and may not be used without permission.
All rights reserved. Marshall Group AB, Centralplan 15, 111 20 Stockholm, Sweden. R1.0

Marshall

**HESTON 120
TV SOUNDBAR**

ALKATRÉSZEKRE VONATKOZÓ ÚTMUTATÓ

TARTALOMJEGYZÉK

TÁRGYMUTATÓ

Az oldalsó fedél cseréje003
A borítás cseréje.....	.005
A régi borítás eltávolítása006
A vezérlógomb cseréje010
A talpak cseréje.....	.011

KEZELÉSI UTASÍTÁSOK

MAGYAR

AZ OLDALSÓ FEDÉL CSERÉJE

A folyamat megkezdése előtt győződjön meg arról, hogy jól megvilágított, tiszta és rendezett területen dolgozik. Minden kábelt le kell választani, és a hangszórót ki kell kapcsolni. Jó gyakorlat, ha a csavarokat és az apró alkatrészeket poharakban tároljuk, hogy elkerüljük azok elvesztését. Az oldalsó fedél cseréjéhez 2,5 mm-es (HX2.5) hatszögletű csavarhúzóra van szükség.

Figyelem! A bal és a jobb oldali fedél nem azonos. Ellenőrizze a tartalék oldalsó fedél jelölését, mielőtt kicserélné.

AZ OLDALSÓ FEDÉL ELTÁVOLÍTÁSA

- I. HX2.5 csavarhúzóval távolítsa el a 4 csavart, amelyek az oldalsó fedelet rögzítik.
- II. Távolítsa el az oldalsó fedelet.

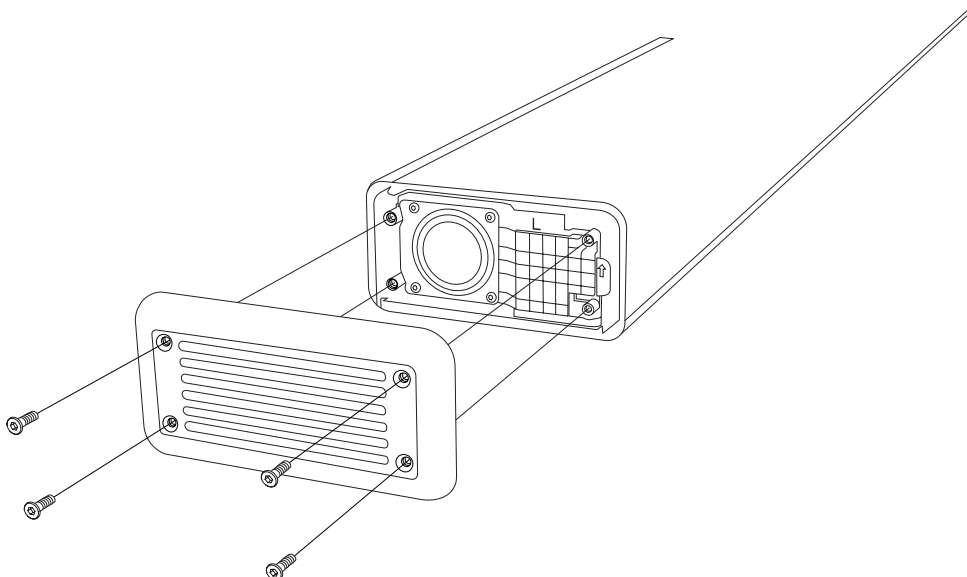

KEZELÉSI UTASÍTÁSOK

MAGYAR

AZ ÚJ OLDALSÓ FEDÉL RÖGZÍTÉSE

Figyelem! A csavarok meghúzásakor ügyeljen arra, hogy ne használjon túl nagy erőt, mert ez kárt okozhat a hangsávban.

- I. Ellenőrizze, hogy az új oldalsó fedélen található jelölés („L” vagy „R”) megegyezik-e a régi fedélen lévővel.
- II. Helyezze az oldalsó fedelet a hangsávra, és HX2.5 csavarhúzóval rögzítse a 4 csavart.

Gondoskodjon arról, hogy a régi oldalsó fedél megfelelő módon kerüljön újrahasznosításra.

KEZELÉSI UTASÍTÁSOK

MAGYAR

A BORÍTÁS CSERÉJE

A folyamat megkezdése előtt győződjön meg arról, hogy jól megvilágított, tiszta és rendezett területen dolgozik. Minden kábelt le kell választani, és a hangszórót ki kell kapcsolni. Jó gyakorlat, ha a csavarokat és az apró alkatrészeket poharakban tároljuk, hogy elkerüljük azok elvesztését. A borítás eltávolításához 2,5 mm-es (HX2.5) hatlapú csavarhúzó szükséges.

Megjegyzés: A borítás eltávolítása után szabadabbá válnak a hangszóró membránjai. Ne érintse meg a membránt, mert ez károsíthatja azt.

A BAL OLDALI FEDÉL ELTÁVOLÍTÁSA

- I. HX2.5 csavarhúzóval távolítsa el a 4 csavart, amelyek az oldalsó fedelet rögzítik.
- II. Távolítsa el az oldalsó fedelet.

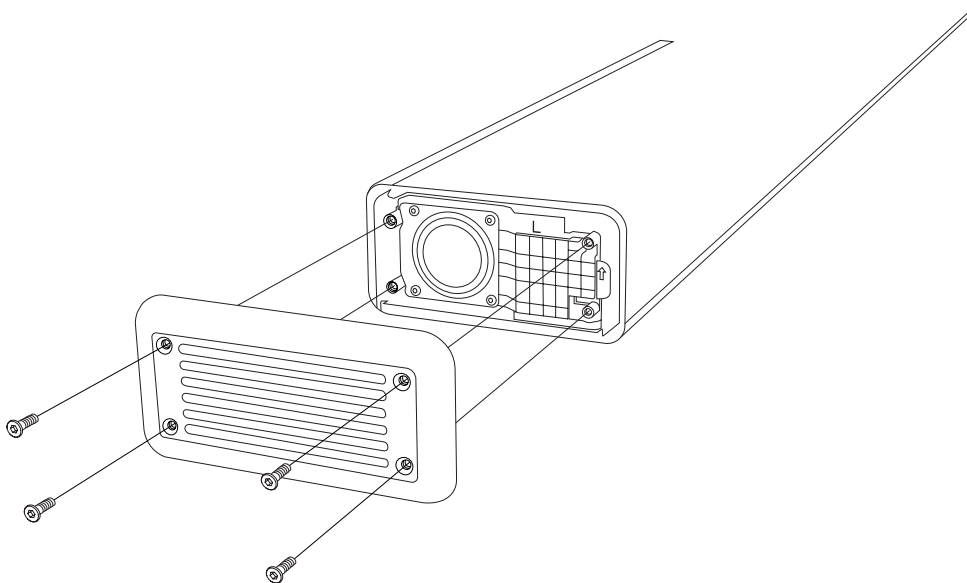

KEZELÉSI UTASÍTÁSOK

MAGYAR

A RÉGI BORÍTÁS ELTÁVOLÍTÁSA

Figyelem! A borítást a hangsáv hátulján lévő sarok rögzíti a helyén, és előlről nyílik.

- I. Óvatosan feszítse fel a borítást, kezdve a bal elülső oldalon.

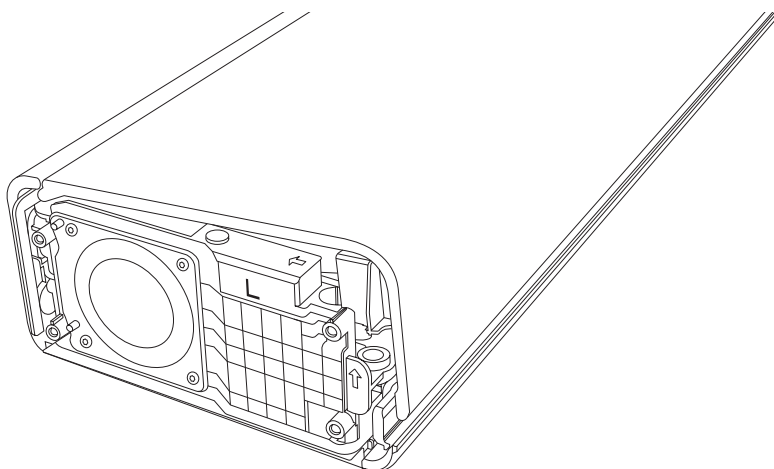

- II. Haladjon végig a hangsáv elején, amíg a borítás meg nem lazul.



- III. Távolítsa el a borítást.

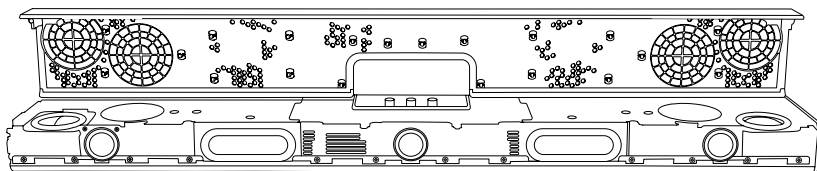

KEZELÉSI UTASÍTÁSOK

MAGYAR

- IV. Fordítsa meg a borítást, és távolítsa el az esetlegesen a borításhoz tapadt gumitömítéseket, majd helyezze vissza a hangsávra a megfelelő helyzetben.

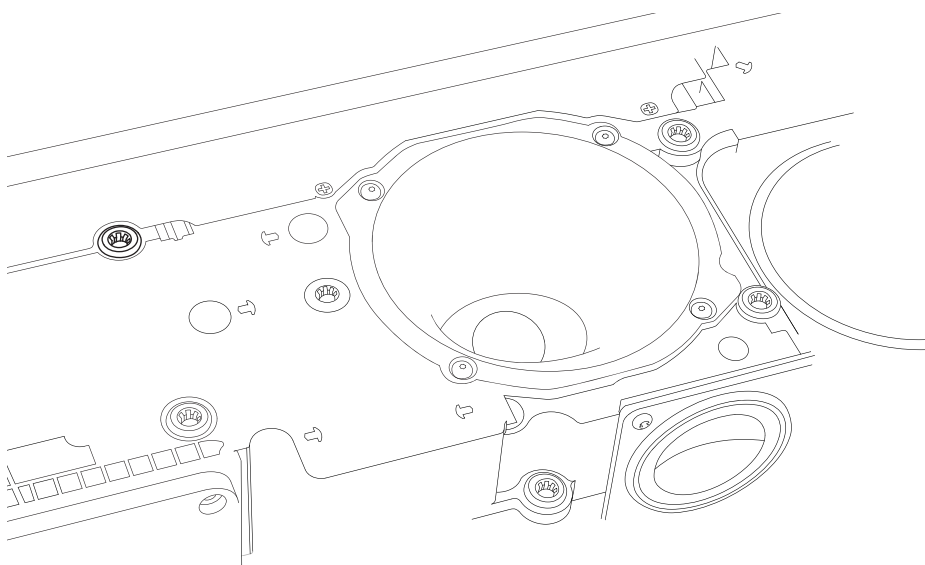
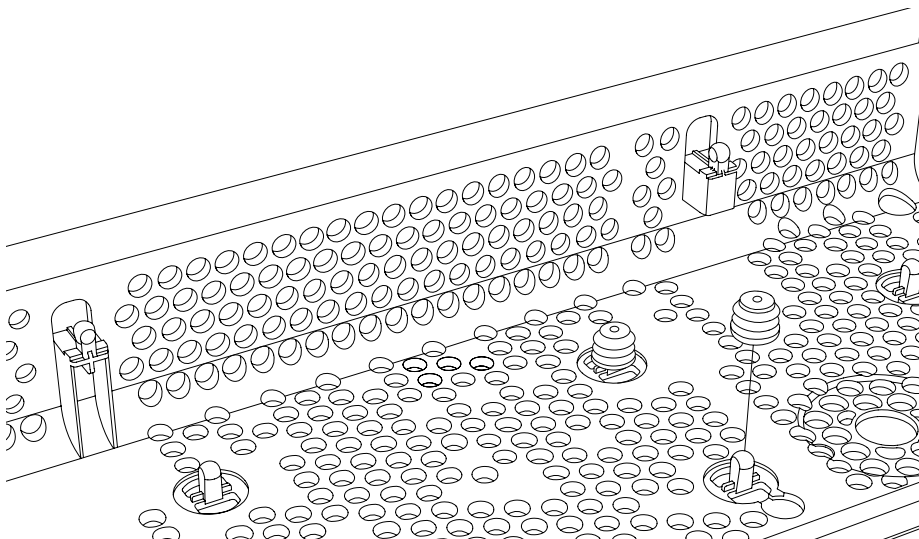

KEZELÉSI UTASÍTÁSOK

MAGYAR

AZ ÚJ BORÍTÁS RÖGZÍTÉSE

- I. Rögzítse a ragasztópárnákat az új borítás mindkét oldalára.
- II. Helyezze az új borítás hátulját a hangsáv sarka alá.
- III. Óvatosan hajtsa le a borítást.
- IV. Nyomja meg a széleket és a borítást, hogy a helyére rögzítse.

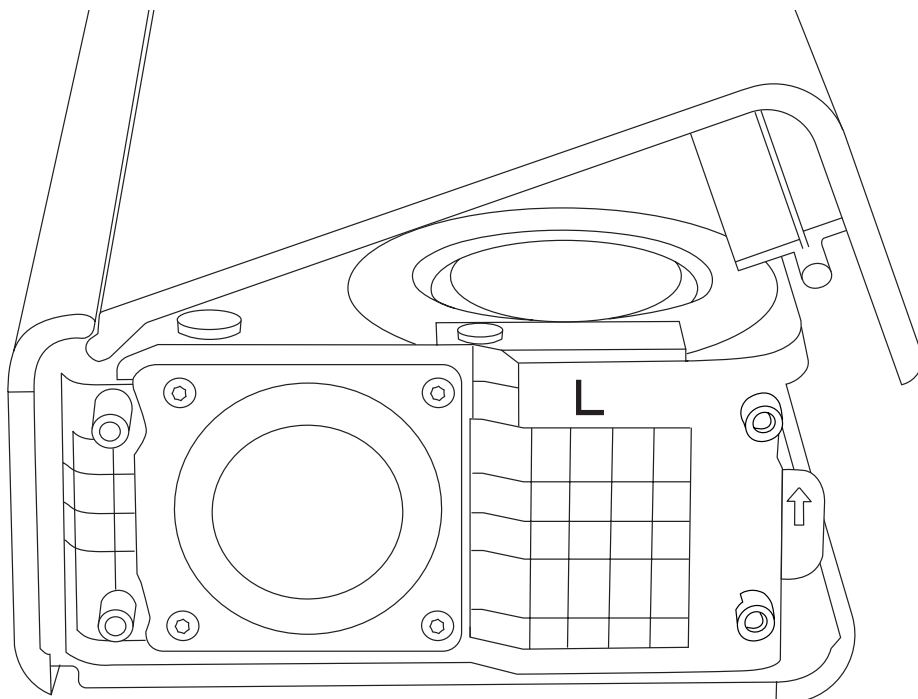
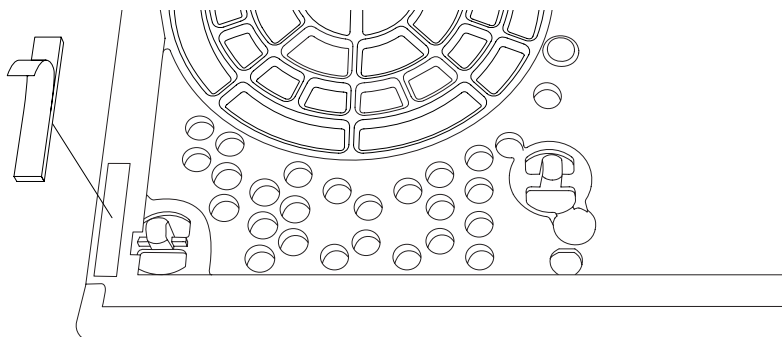

KEZELÉSI UTASÍTÁSOK

MAGYAR

AZ OLDALSÓ FEDÉL VISSZAHELYEZÉSE

Figyelem! A csavarok meghúzásakor ügyeljen arra, hogy ne használjon túl nagy erőt, mert ez kárt okozhat a hangsávban.

- I. Helyezze az oldalsó fedelet a hangsávra, és HX2.5 csavarhúzóval rögzítse a 4 csavart.

Ügyeljen arra, hogy a régi borítást a megfelelő módon hasznosítsa újra.

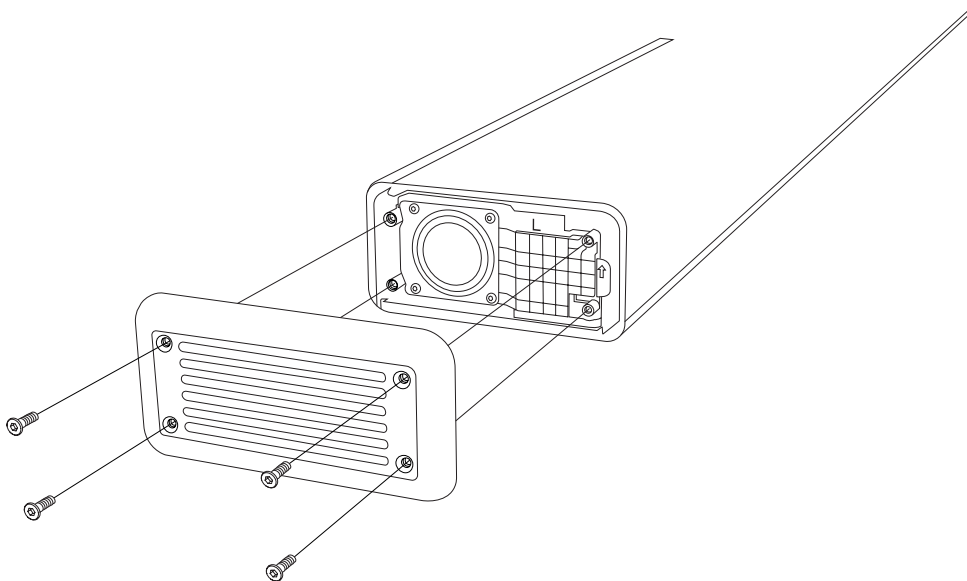

KEZELÉSI UTASÍTÁSOK

MAGYAR

A VEZÉRLŐGOMB CSERÉJE

A folyamat megkezdése előtt győződjön meg arról, hogy jól megvilágított, tiszta és rendezett területen dolgozik.

Megjegyzés: A hangerőszabályzó gomb eltér a basszus/magas hang szabályozójától és a forrásgombtól.

A VEZÉRLŐGOMB ELTÁVOLÍTÁSA

- I. Húzza egyenesen felfelé a gombot, el a hangsávtól.

AZ ÚJ VEZÉRLŐGOMB RÖGZÍTÉSE

- I. Győződjön meg arról, hogy az új gomb megfelelően van beállítva. A gyűrű részének a D-tengely lapos oldalával kell egybeesnie.
- II. Illessze a helyére az új gombot, majd nyomja le addig, amíg rögzül.

Ügyeljen arra, hogy a régi gombot megfelelően hasznosítsa újra.

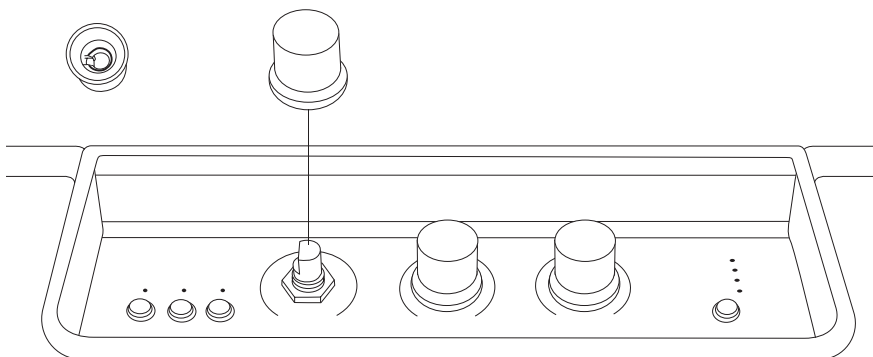

KEZELÉSI UTASÍTÁSOK

MAGYAR

A TALPAK CSERÉJE

A folyamat megkezdése előtt győződjön meg arról, hogy jól megvilágított, tiszta és rendezett területen dolgozik. A talpak eltávolításához szükség lesz egy kis laposfejű csavarhúzóra.

Megjegyzés: helyezzen egy puha, szőszmentes törölközőt a hangsáv alá, amikor fejzel lefelé fordítja, hogy ne sérüljön meg a hangsáv vagy az asztal.

A RÉGI TALPAK ELTÁVOLÍTÁSA

- I. Fordítsa fejzel lefelé a hangsávot, és helyezze egy puha, szőszmentes törölközőre.
- II. Óvatosan emelje ki a régi talpakat laposfejű csavarhúzóval.

AZ ÚJ TALPAK RÖGZÍTÉSE

- I. Távolítsa el a láb műanyag védőfóliáját, hogy a ragasztó szabaddá váljon.
- II. Helyezze az új lábat a hangsáv megfelelő helyére.

Ügyeljen arra, hogy a régi talpakat megfelelő módon hasznosítsa újra.

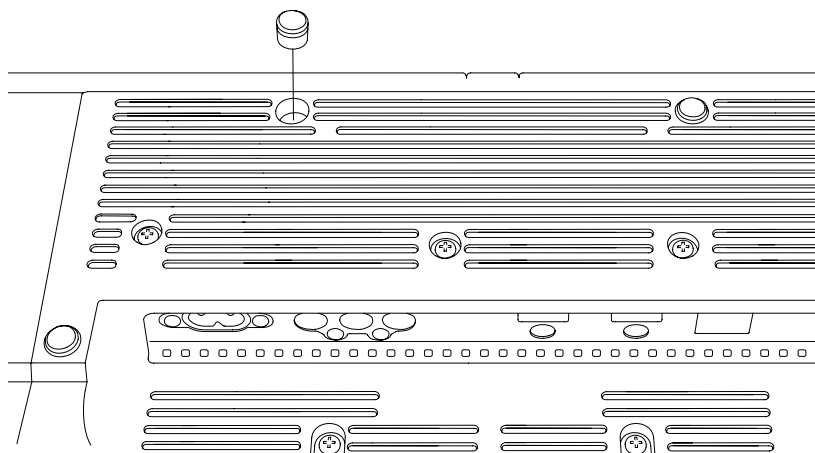

All intellectual property in the product and packaging (including the MARSHALL trade mark, copyright, designs, and patents) are owned by Marshall Group AB and may not be used without permission.
All rights reserved. Marshall Group AB, Centralplan 15, 111 20 Stockholm, Sweden. R1.0

Marshall

**HESTON 120
TV SOUNDBAR**

PETUNJUK TENTANG SUKU CADANG

ISI

INDEKS

Mengganti penutup samping	003
Mengganti fret (penutup pelindung).....	005
Melepaskan fret yang lama.....	006
Mengganti kenop kontrol	010
Mengganti kaki-kaki	011

PETUNJUK

BAHASA INDONESIA

MENGGANTI PENUTUP SAMPING

Sebelum memulai prosedur, pastikan Anda bekerja di area yang terang, bersih, dan bebas dari barang-barang yang berserakan. Semua kabel harus dicabut dan speaker (pengeras suara) dimatikan. Sebaiknya simpan sekrup dan bagian-bagian kecil dalam wadah (seperti cangkir) untuk mencegah kehilangan. Anda akan memerlukan obeng Hex ukuran 2,5 mm (HX2.5) untuk mengganti penutup samping.

Catatan! Penutup samping kiri dan kanan tidak sama. Periksa penanda pada penutup samping cadangan sebelum menggantinya.

MELEPAS PENUTUP SAMPING

- I. Gunakan obeng HX2.5 untuk melepas 4 sekrup yang mengunci penutup samping.
- II. Lepaskan penutup samping.

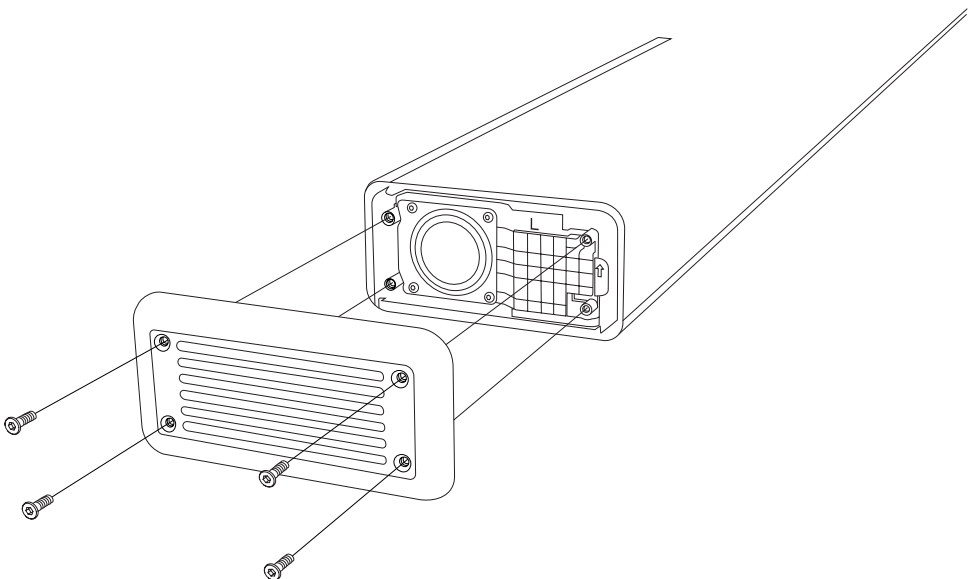

PETUNJUK

BAHASA INDONESIA

MEMASANG PENUTUP SAMPING BARU

Catatan! Kencangkan sekrup dengan lembut, karena tekanan yang terlalu kuat dapat merusak soundbar.

- I. Periksa apakah penanda (“L” atau “R”) pada penutup samping yang baru sesuai dengan penanda pada penutup lama.
- II. Pasang penutup samping pada soundbar dan kencangkan keempat sekrup menggunakan obeng HX2.5.

Pastikan untuk mendaur ulang penutup samping lama dengan cara yang benar.

PETUNJUK

BAHASA INDONESIA

MENGGANTI FRET (PENUTUP PELINDUNG)

Sebelum memulai prosedur, pastikan Anda bekerja di area yang terang, bersih, dan bebas dari barang-barang yang berserakan. Semua kabel harus dicabut dan speaker (pengeras suara) dimatikan. Sebaiknya simpan sekrup dan bagian-bagian kecil dalam wadah (seperti cangkir) untuk mencegah kehilangan. Anda akan memerlukan obeng Hex ukuran 2,5 mm (HX2.5) untuk melepaskan fret.

Catatan: Melepas fret akan membuka bagian membran driver speaker. Hindari menyentuh membran driver, karena dapat menyebabkan kerusakan pada driver.

MELEPAS PENUTUP SAMPING KIRI

- I. Gunakan obeng HX2.5 untuk melepas 4 sekrup yang mengunci penutup samping.
- II. Lepaskan penutup samping.

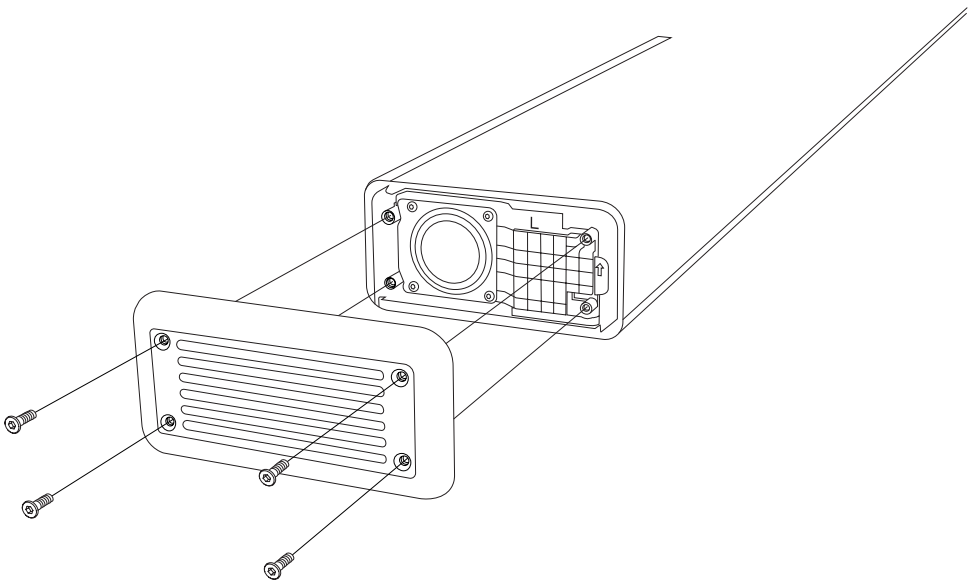

PETUNJUK

BAHASA INDONESIA

MELEPASKAN FRET YANG LAMA

Catatan! Fret terpasang dengan kait di bagian belakang soundbar dan dibuka dari bagian depan.

- I. Secara perlahan congkel fret mulai dari sisi kiri depan.

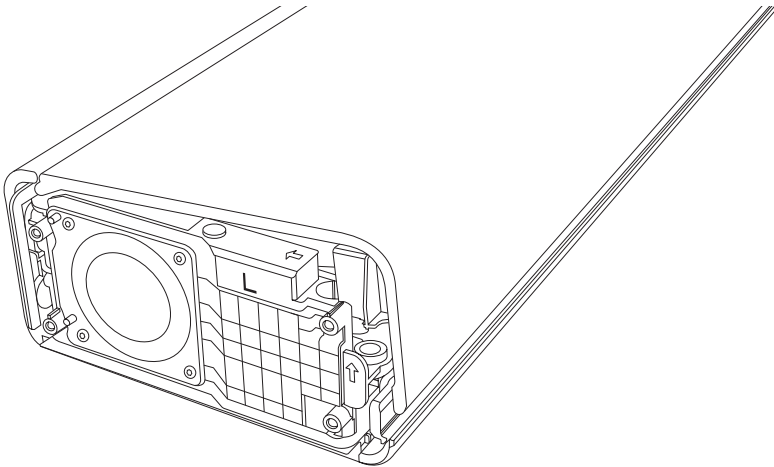

- II. Lanjutkan ke seluruh bagian depan soundbar hingga fret terlepas sepenuhnya.



- III. Lepaskan fret.

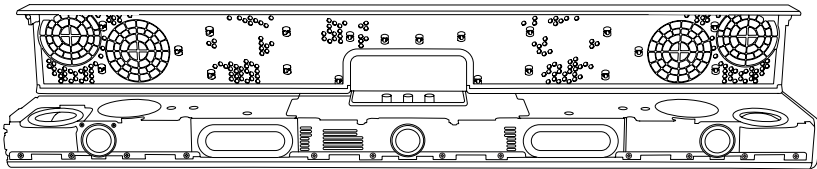

PETUNJUK**BAHASA INDONESIA**

- IV. Balikkan fret dan lepaskan semua karet pelapis (gasket) yang menempel, lalu pasang kembali karet tersebut ke posisi yang benar pada soundbar.

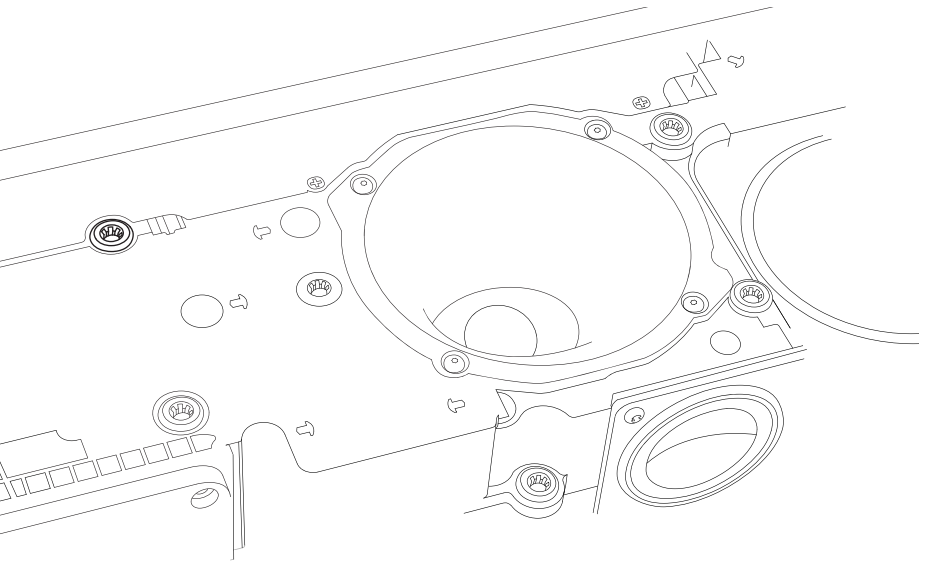
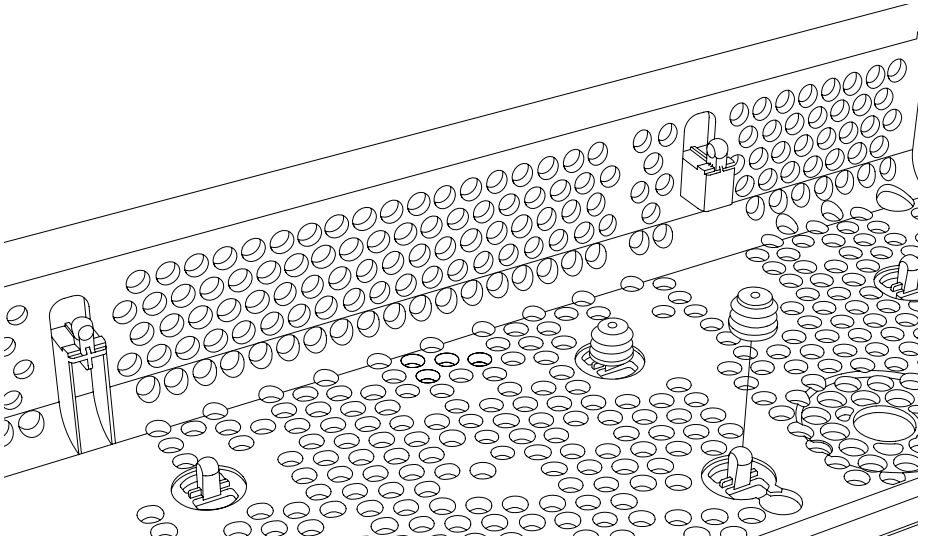

PETUNJUK**BAHASA INDONESIA****MEMASANG FRET YANG BARU**

- I. Tempelkan bantalan perekat di setiap sisi fret baru.
- II. Tempatkan sisi belakang fret baru di bawah kait pada soundbar.
- III. Lipat fret ke bawah dengan lembut.
- IV. Tekan bagian tepi dan permukaan fret untuk memastikan fret terpasang dengan kokoh.

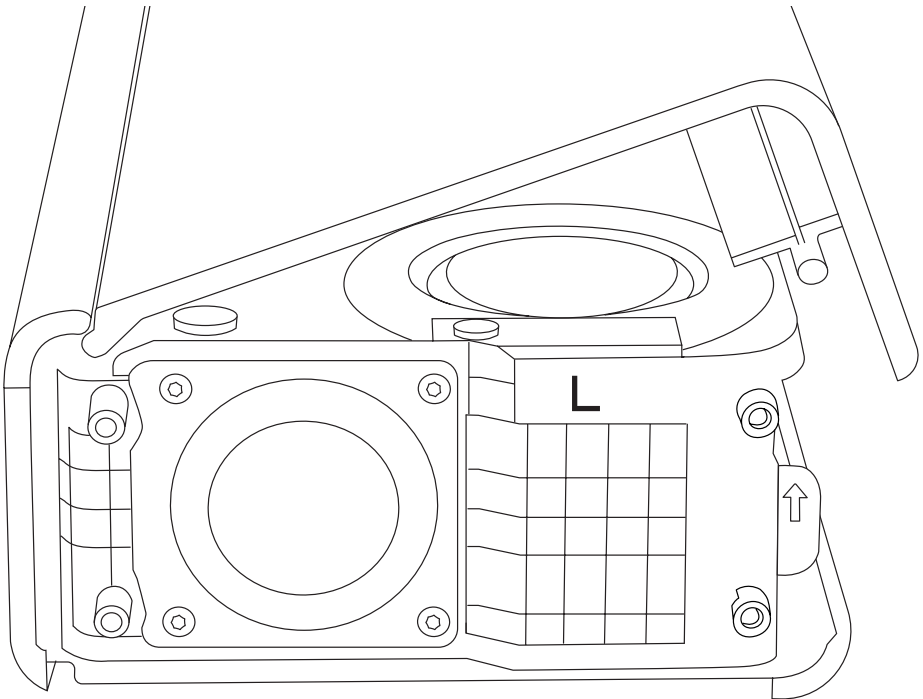
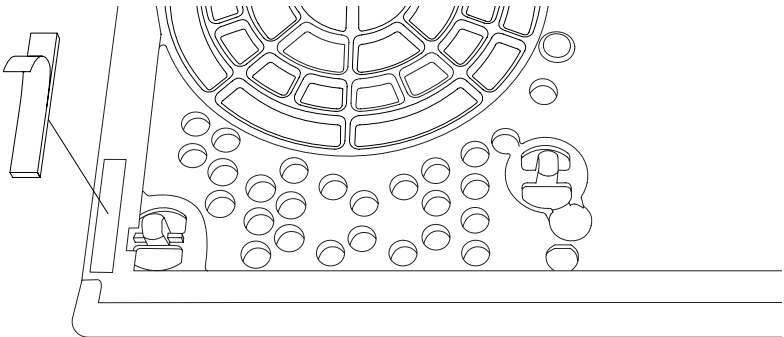

PETUNJUK

BAHASA INDONESIA

MEMASANG KEMBALI PENUTUP SAMPING

Catatan! Kencangkan sekrup dengan lembut, karena tekanan yang terlalu kuat dapat merusak soundbar.

- I. Pasang penutup samping pada soundbar dan kencangkan keempat sekrup menggunakan obeng HX2.5.

Pastikan untuk mendaur ulang fret yang lama dengan cara yang benar.

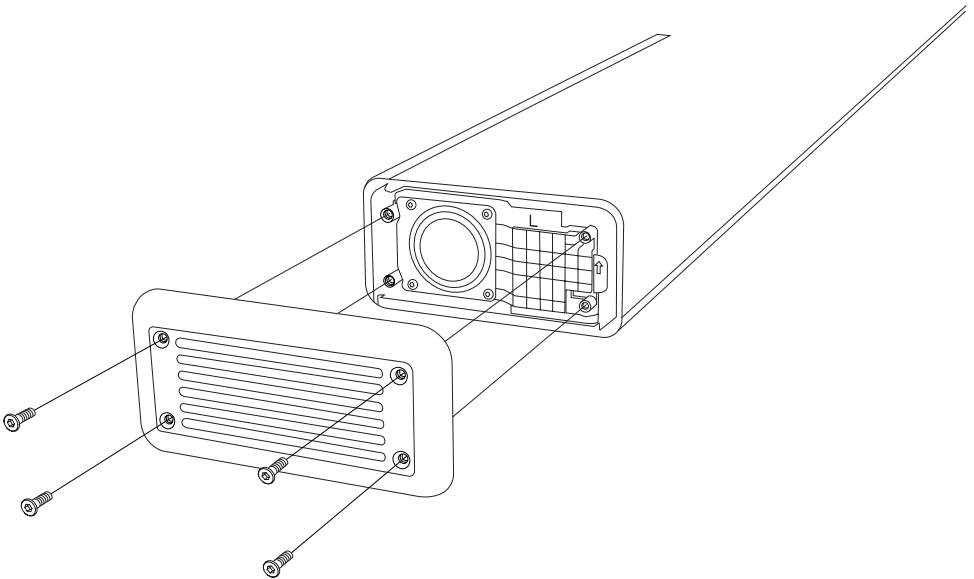

PETUNJUK

BAHASA INDONESIA

MENGGANTI KENOP KONTROL

Sebelum memulai prosedur, pastikan Anda bekerja di area yang terang, bersih, dan bebas dari barang-barang yang berserakan.

Catatan: Kenop volume berbeda dari kenop bass/treble dan kenop pemilih sumber.

MELEPAS KENOP KONTROL

- I. Tarik kenop lurus ke atas, menjauhi soundbar.

MEMASANG KENOP KONTROL BARU

- I. Pastikan kenop baru dipasang dengan arah yang benar. Celah pada cincin harus sejajar dengan sisi datar pada D-shaft (poros berbentuk D).
- II. Pasang kenop baru pada posisinya dan tekan ke bawah hingga terpasang dengan sempurna.

Pastikan untuk mendaur ulang kenop lama dengan cara yang benar.

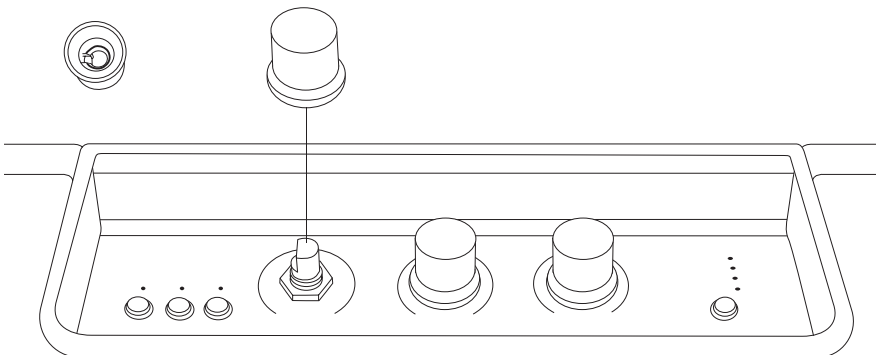

PETUNJUK

BAHASA INDONESIA

MENGGANTI KAKI-KAKI

Sebelum memulai prosedur, pastikan Anda bekerja di area yang terang, bersih, dan bebas dari barang-barang yang berserakan. Anda akan memerlukan obeng pipih kecil untuk melepaskan kaki-kaki.

Catatan: letakkan handuk lembut yang bebas serat di bawah soundbar saat membalikkannya agar tidak merusak soundbar atau meja.

MELEPAS KAKI-KAKI LAMA

- I. Balikkan soundbar dan letakkan di atas handuk lembut yang bebas serat.
- II. Gunakan obeng pipih untuk melepas kaki lama secara perlahan dengan hati-hati.

MEMASANG KAKI-KAKI BARU

- I. Lepaskan lapisan pelindung plastik pada bagian bawah kaki untuk membuka bagian perekat.
- II. Pasang kaki-kaki baru pada posisi yang tepat di soundbar.

Pastikan untuk mendaur ulang bagian kaki yang lama dengan cara yang benar.

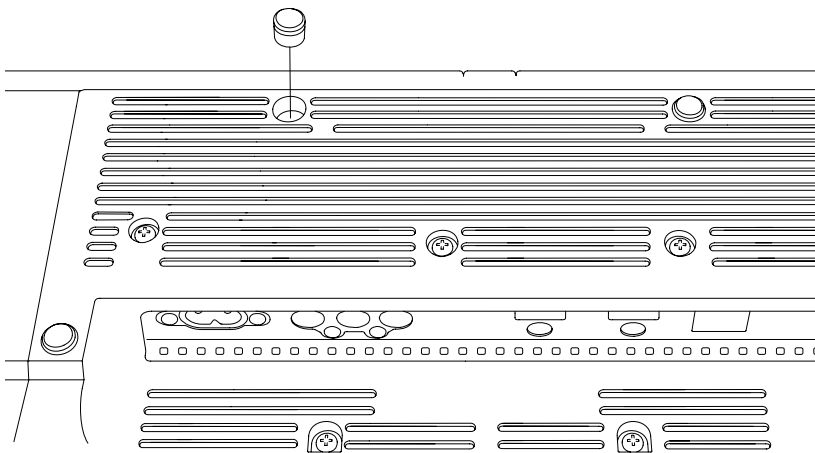

All intellectual property in the product and packaging (including the MARSHALL trade mark, copyright, designs, and patents) are owned by Marshall Group AB and may not be used without permission.
All rights reserved. Marshall Group AB, Centralplan 15, 111 20 Stockholm, Sweden. R1.0

Marshall

**HESTON 120
TV SOUNDBAR**

ISTRUZIONI PER I PEZZI DI RICAMBIO

SOMMARIO

INDICE

Sostituzione del coperchio laterale	003
Sostituzione della griglia.....	005
Rimozione della vecchia griglia	006
Sostituzione di una manopola di controllo	010
Sostituzione dei piedini	011

ISTRUZIONI

ITALIANO

SOSTITUZIONE DEL COPERCHIO LATERALE

Prima di iniziare la procedura, assicurati di operare in un'area ben illuminata, pulita e ordinata. Tutti i cavi devono essere scollegati e il diffusore spento.

Ti suggeriamo di riporre viti e piccoli componenti in appositi contenitori per evitare di smarrirli. Per sostituire il coperchio laterale ti occorrerà un cacciavite esagonale da 2,5 mm (HX2.5).

Nota: i coperchi laterali sinistro e destro non sono uguali. Verifica la marcatura sul coperchio laterale di ricambio prima di sostituirlo.

RIMOZIONE DEL COPERCHIO LATERALE

- I. Utilizza un cacciavite HX2.5 per rimuovere le 4 viti che fissano il coperchio laterale.
- II. Rimuovi il coperchio laterale.

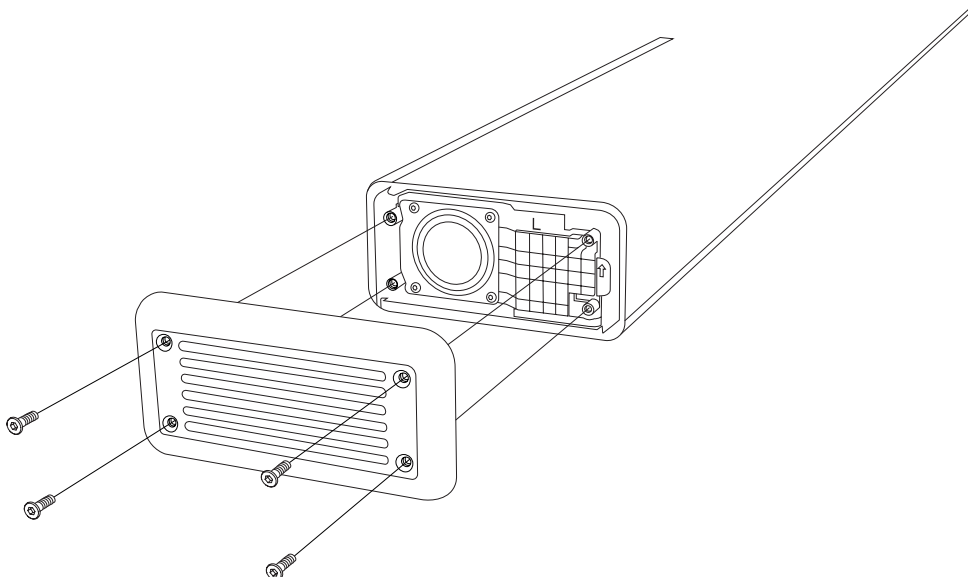

ISTRUZIONI

ITALIANO

MONTAGGIO DEL NUOVO COPERCHIO LATERALE

Nota: non forzare quando stringi le viti, poiché una forza eccessiva potrebbe danneggiare la soundbar.

- I. Verifica che la marcatura (“L” o “R”) sul nuovo coperchio laterale corrisponda a quella sul vecchio.
- II. Posiziona il coperchio laterale sulla soundbar e fissa le 4 viti usando un cacciavite HX2.5.

Assicurati di riciclare il vecchio coperchio laterale in modo corretto.

ISTRUZIONI

ITALIANO

SOSTITUZIONE DELLA GRIGLIA

Prima di iniziare la procedura, assicurati di operare in un'area ben illuminata, pulita e ordinata. Tutti i cavi devono essere scollegati e il diffusore spento. Ti suggeriamo di riporre viti e piccoli componenti in appositi contenitori per evitare di smarrirli. Per rimuovere la griglia ti occorrerà un cacciavite esagonale da 2,5 mm (HX2.5).

Nota: la rimozione della griglia espone le membrane del driver del diffusore. Non toccare le membrane per evitare di danneggiare il driver.

RIMOZIONE DEL COPERCHIO LATERALE SINISTRO

- I. Utilizza un cacciavite HX2.5 per rimuovere le 4 viti che fissano il coperchio laterale.
- II. Rimuovi il coperchio laterale.

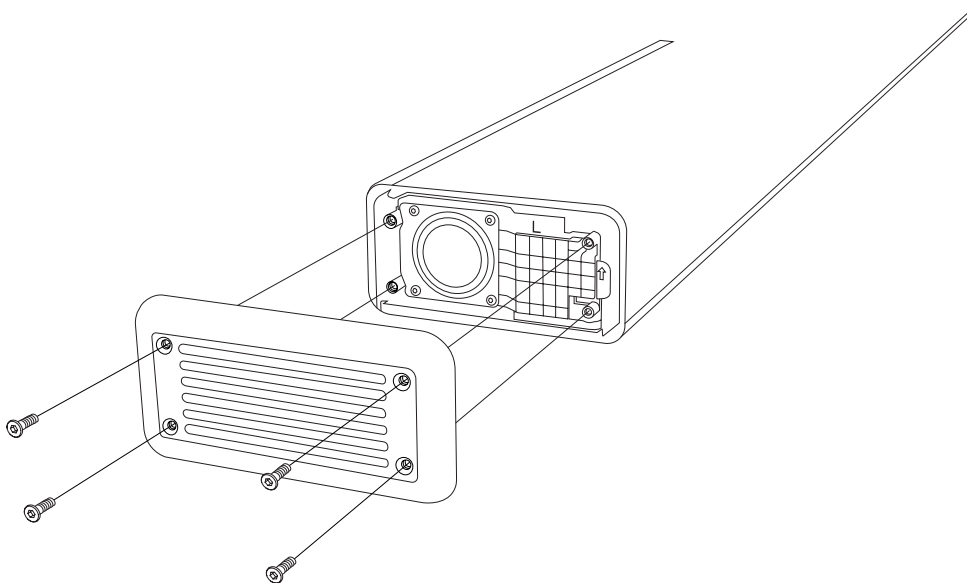

ISTRUZIONI

ITALIANO

RIMOZIONE DELLA VECCHIA GRIGLIA

Nota: la griglia è bloccata dal supporto posteriore della soundbar e si sgancia frontalmente.

- I. Fai leva delicatamente sulla parte anteriore sinistra della griglia.

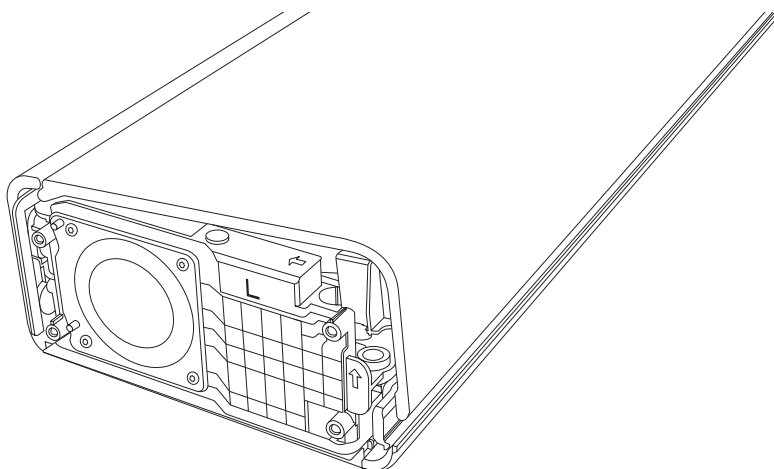

- II. Procedi lungo la parte anteriore della soundbar finché la griglia non si libera.



- III. Rimuovi la griglia.

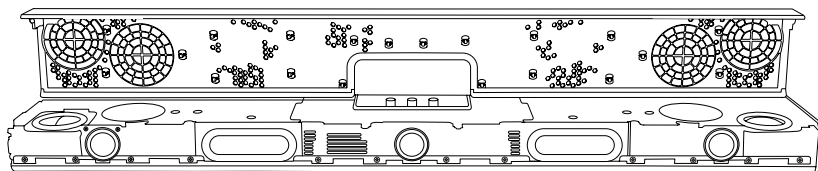

ISTRUZIONI**ITALIANO**

- IV. Capovolgi la griglia, rimuovi eventuali guarnizioni di gomma rimaste attaccate e riposiziona la griglia nella posizione corretta sulla soundbar.

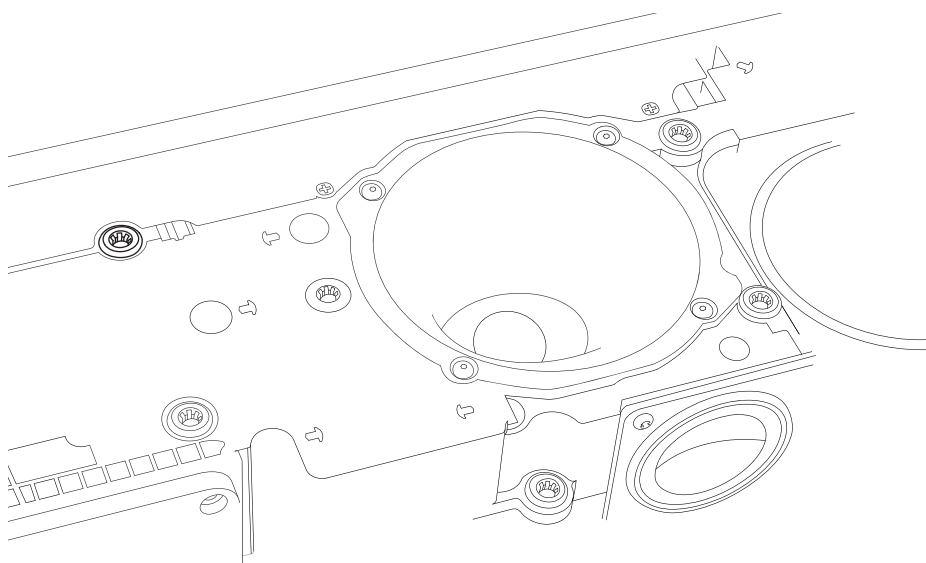
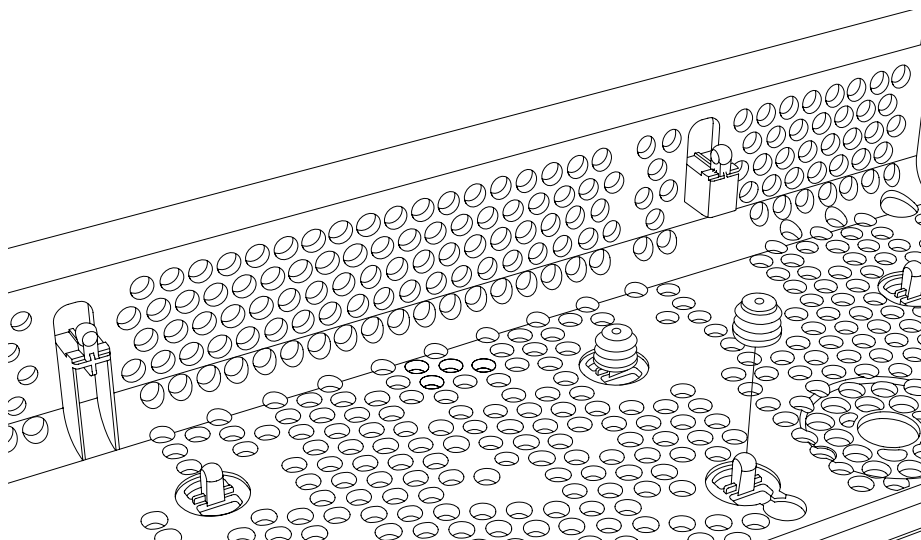

ISTRUZIONI

ITALIANO

MONTAGGIO DELLA NUOVA GRIGLIA

- I. Applica gli adesivi su ciascun lato della nuova griglia.
- II. Inserisci la parte posteriore della griglia sotto il supporto della soundbar.
- III. Piega delicatamente la griglia verso il basso.
- IV. Premi lungo i bordi e sulla griglia per fissarla in posizione.

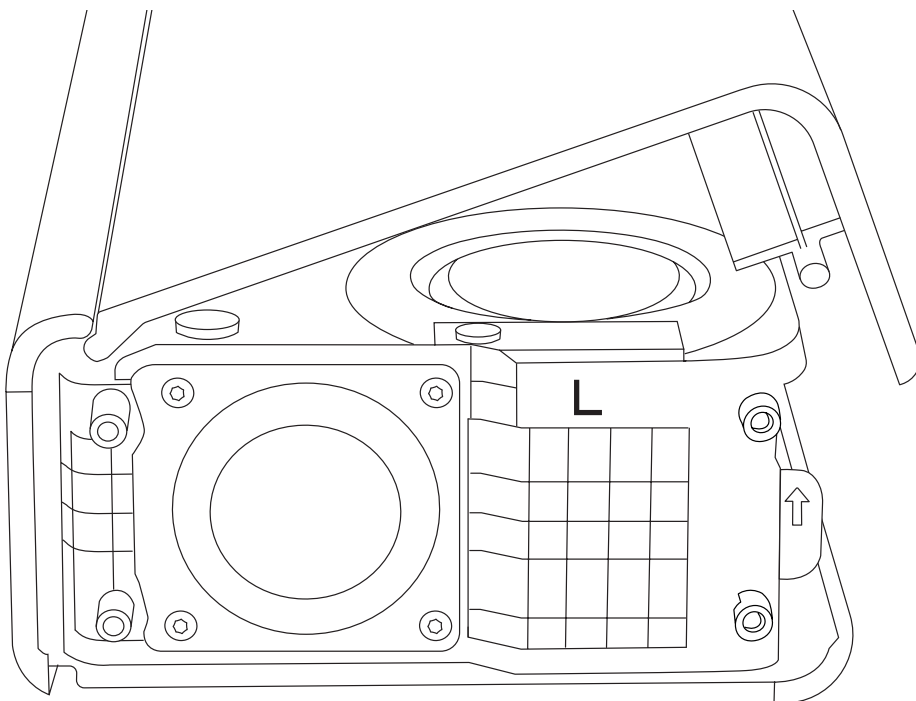
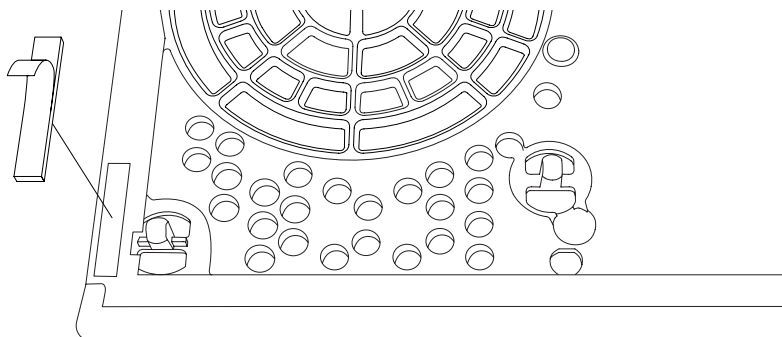

ISTRUZIONI

ITALIANO

RIPOSIZIONA IL COPERCHIO LATERALE

Nota: non forzare quando stringi le viti, poiché una forza eccessiva potrebbe danneggiare la soundbar.

- I. Posiziona il coperchio laterale sulla soundbar e fissa le 4 viti usando un cacciavite HX2.5.

Assicurati di riciclare la vecchia griglia in modo corretto.

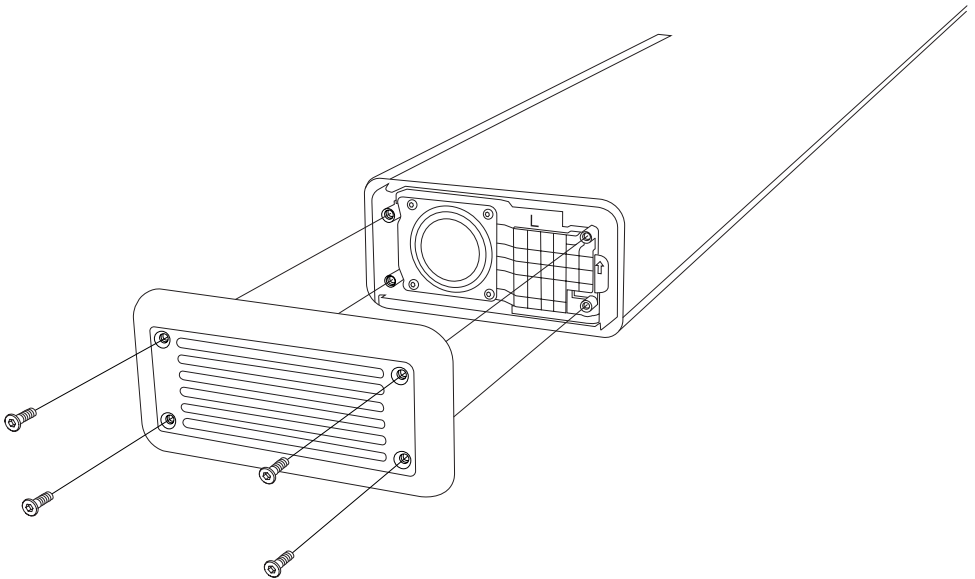

ISTRUZIONI

ITALIANO

SOSTITUZIONE DI UNA MANOPOLA DI CONTROLLO

Prima di iniziare la procedura, assicurati di operare in un'area ben illuminata, pulita e ordinata.

Nota: la manopola del volume è diversa da quella dei bassi/alti e della sorgente.

RIMOZIONE DELLA MANOPOLA DI CONTROLLO

- I. Tira la manopola verso l'alto, fino a rimuoverla dalla soundbar.

MONTAGGIO DELLA NUOVA MANOPOLA DI CONTROLLO

- I. Assicurati che la nuova manopola sia orientata correttamente. La fessura nell'anello deve corrispondere al lato piatto del perno a D.
- II. Posiziona la nuova manopola e spingila verso il basso fino a fissarla.

Assicurati di riciclare la vecchia manopola in modo corretto.

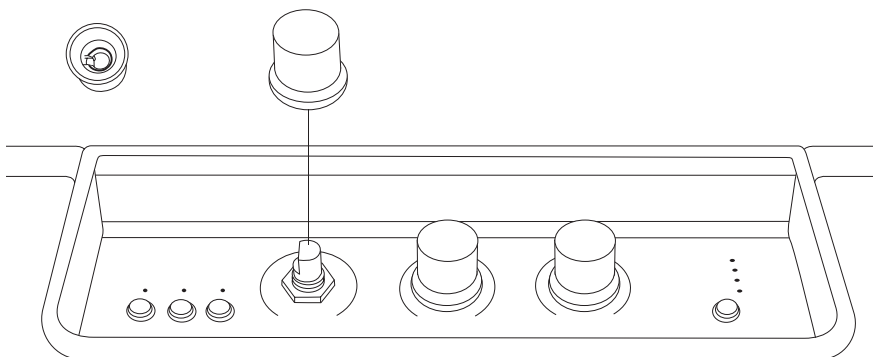

ISTRUZIONI

ITALIANO

SOSTITUZIONE DEI PIEDINI

Prima di iniziare la procedura, assicurati di operare in un'area ben illuminata, pulita e ordinata. Per rimuovere i piedini ti occorrerà un piccolo cacciavite a testa piatta.

Nota: per evitare di danneggiare la soundbar o il tavolo, metti un asciugamano morbido e senza pelucchi sotto la soundbar quando la capovolgi.

RIMOZIONE DEI VECCHI PIEDINI

- I. Capovolgi la soundbar e poggiala su un asciugamano morbido e senza pelucchi.
- II. Usa un cacciavite a testa piatta per estrarre delicatamente i vecchi piedini.

MONTAGGIO DEI NUOVI PIEDINI

- I. Rimuovi la pellicola protettiva in plastica dal piedino per esporre la parte adesiva.
- II. Inserisci il nuovo piedino nella posizione corretta sulla soundbar.

Assicurati di riciclare i vecchi piedini in modo corretto.

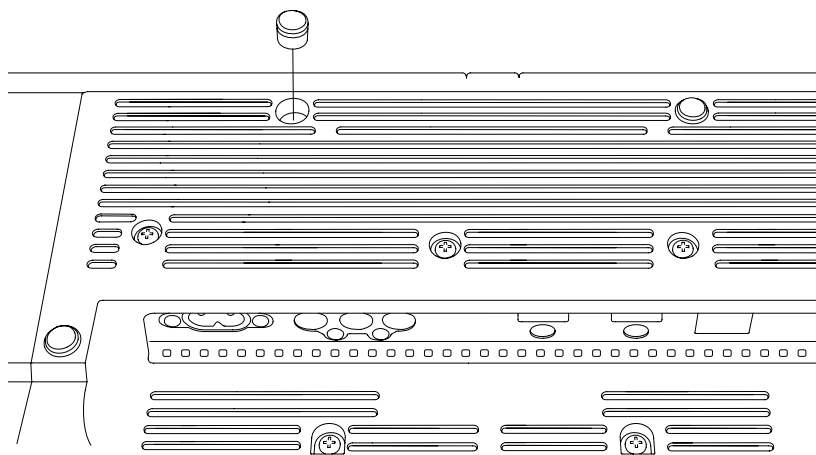

All intellectual property in the product and packaging (including the MARSHALL trade mark, copyright, designs, and patents) are owned by Marshall Group AB and may not be used without permission.
All rights reserved. Marshall Group AB, Centralplan 15, 111 20 Stockholm, Sweden. R1.0

Marshall

**HESTON 120
TV SOUNDBAR**

個別の手順

目次

索引

サイドキャップの交換.....	003
古いフレットの取り外し.....	006
新しいフレットを取り付ける.....	008
コントロールノブの交換方法.....	010
足の交換.....	011

操作方法

日本語

サイドキャップの交換

手順を始める前に、明るく、清潔で、散らかっていない場所で作業するようにしてください。すべてのケーブルを取り外し、スピーカーの電源をオフにしてください。ネジや小さな部品は、紛失を防ぐためにカップに入れて保管することをおすすめします。サイドキャップを交換するには、2.5 mmの六角ドライバー (HX2.5) が必要です。

注意左側と右側のキャップは異なります。交換する前に、予備のサイドキャップの表示を確認してください。

サイドキャップを取り外す

- I. HX2.5ドライバーを使用して、サイドキャップを固定している4本のネジを取り外します。
- II. サイドキャップを取り外します。

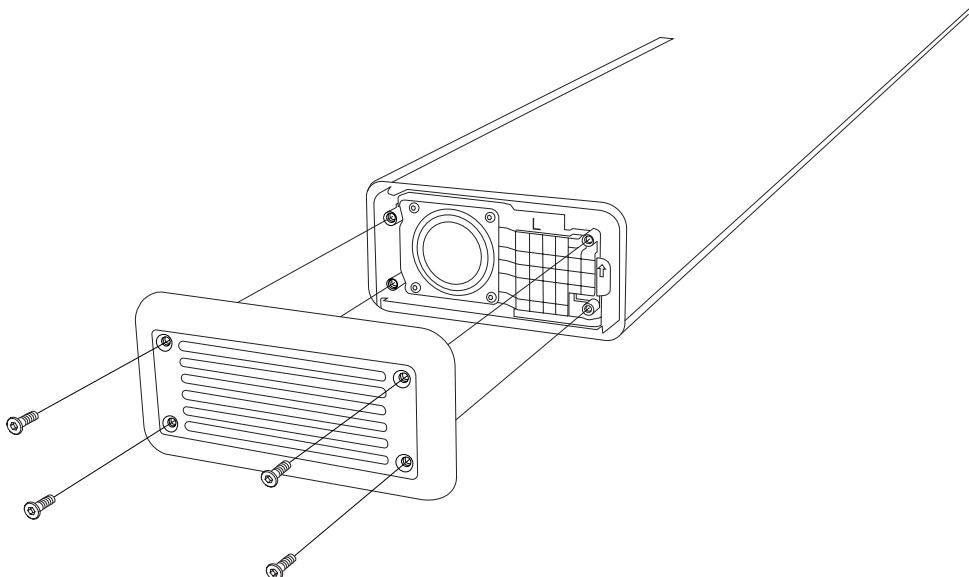

操作方法

日本語

新しい側面キャップを取り付ける

注意力を入れすぎるとサウンドバーが破損する恐れがあるため、ネジを締める際は軽い力で行ってください。

- I. 新しいサイドキャップの表示（「L」または「R」）が、古いサイドキャップの表示と一致していることを確認してください。
- II. サウンドバーにサイドキャップを取り付け、HX2.5ドライバーを使用して4本のネジを締めます。

古いサイドキャップは、適切な方法でリサイクルしてください。

操作方法

日本語

フレットの取り替え

手順を始める前に、明るく、清潔で、散らかっていない場所で作業するようにしてください。すべてのケーブルを取り外し、スピーカーの電源をオフにしてください。ネジや小さな部品は、紛失を防ぐためにカップに入れて保管することをおすすめします。フレットを外すには、2.5 mmの六角ドライバー（HX2.5）が必要です。

注：フレットを取り外すと、スピーカードライバーの膜が露出します。ドライバー膜を損傷するおそれがあるため、ドライバー膜には触れないでください。

左側キャップの取り外し

- I. HX2.5ドライバーを使用して、サイドキャップを固定している4本のネジを取り外します。
- II. サイドキャップを取り外します。

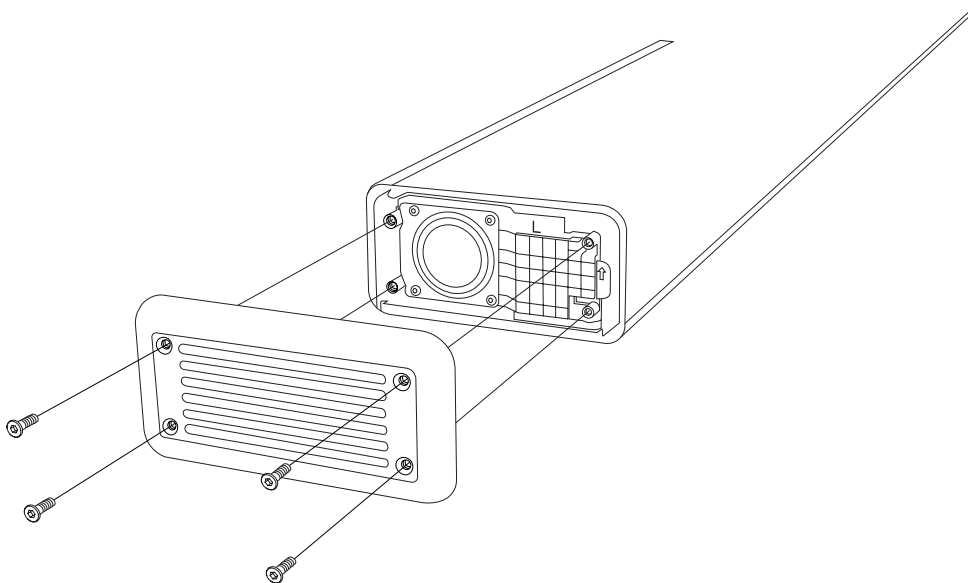

操作方法

日本語

古いフレットの取り外し

注意フレットはサウンドバーの背面にあるヒールで固定されており、前面から開けられます。

- I. 左前側からゆっくりとフレットをこじ開けてください。

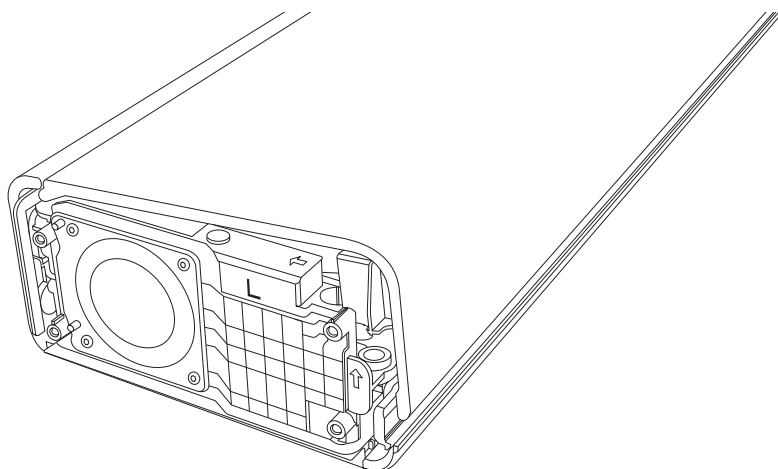

- II. サウンドバーの前面をフレットが外れるまで作業を進めてください。



- III. フレットを取り外します。

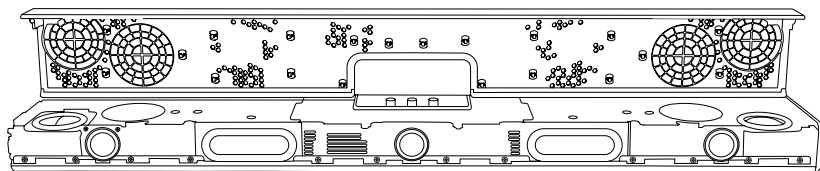

操作方法

日本語

- IV. フレットを裏返し、フレットに付着したゴムパッキンを取り除き、それをサウンドバーの正しい位置に再度取り付けてください。

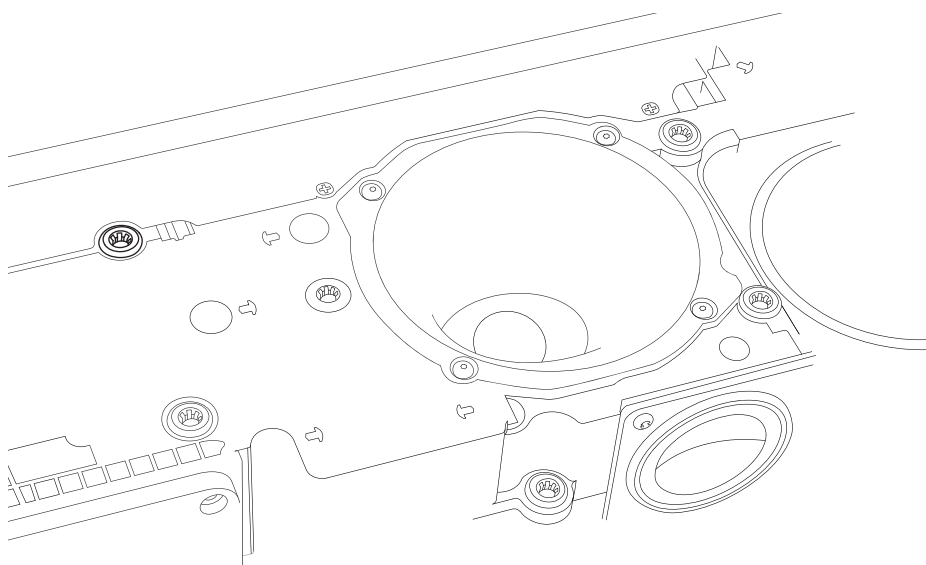
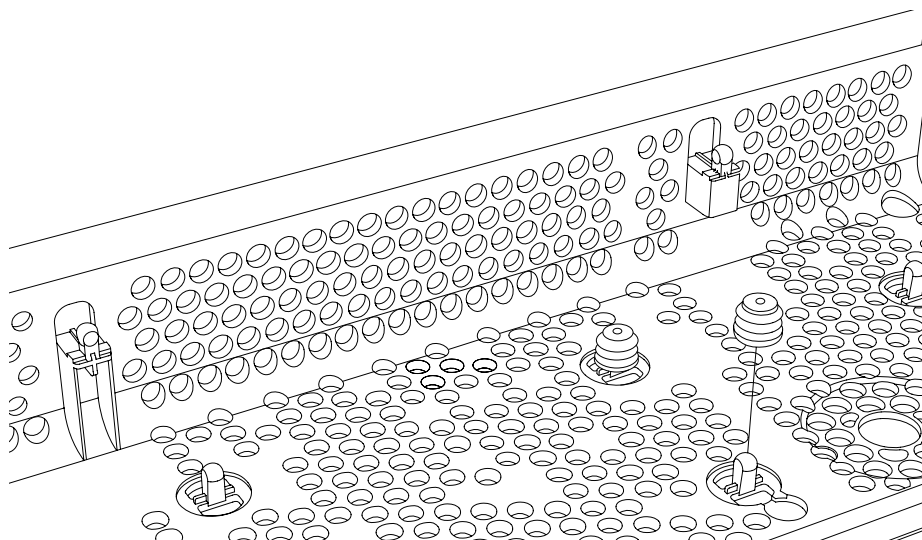

操作方法

日本語

新しいフレットを取り付ける

- I. 接着パッドを新しいフレットの両側に取り付けてください。
- II. 新しいフレットの裏面をサウンドバーのヒールの下に置いてください。
- III. フレットを優しく折り曲げてください。
- IV. 縁やフレットの端を押して、所定の位置にしっかりと固定してください。

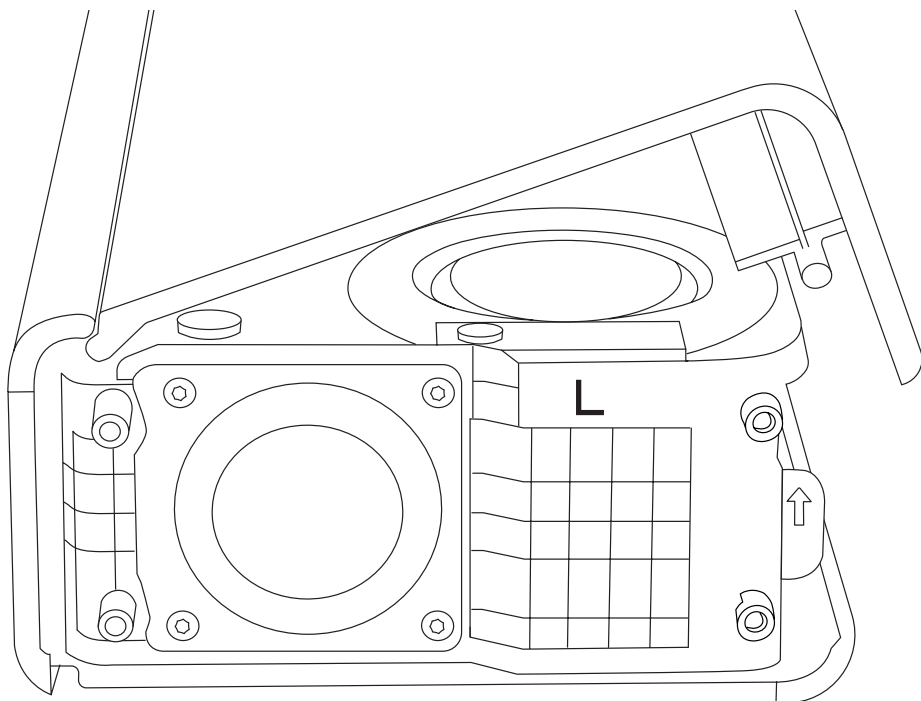
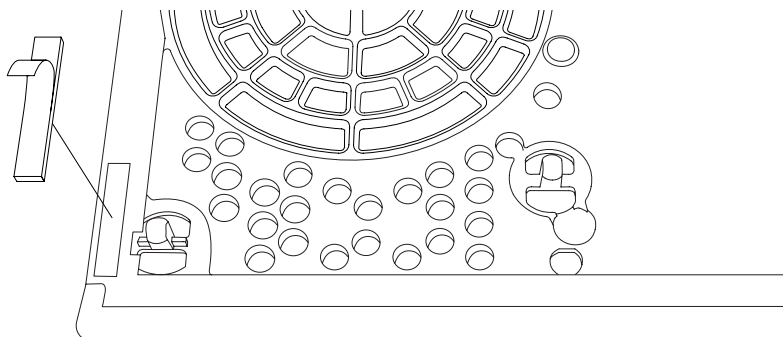

操作方法

日本語

サイドキャップの再取り付け

注意力を入れすぎるとサウンドバーが破損する恐れがあるため、ネジを締める際は軽い力で行ってください。

1. サウンドバーにサイドキャップを取り付け、HX2.5ドライバーを使用して4本のネジを締めます。

古いフレットは、適切な方法でリサイクルしてください。

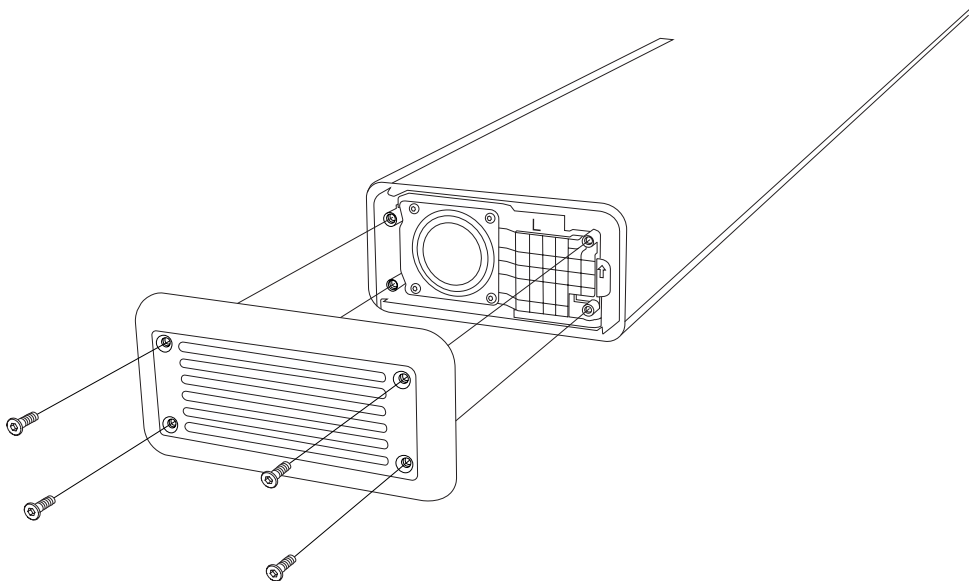

操作方法

日本語

コントロールノブの交換方法

手順を始める前に、明るく、清潔で、散らかっていない場所で作業するようにしてください。

注：ボリュームノブは、ベース/トレブルノブやソースノブとは異なります。

コントロールノブの取り外し

- I. ノブをサウンドバーからまっすぐ上に引き上げてください。

新しいコントロールノブを取り付ける

- I. 新しいノブの向きが正しいか確認してください。リングの間隙は、Dシャフトの平らな面と一致する必要があります。
- II. 新しいノブを所定の位置に置き、しっかりと収まるまで押し下げてください。

古いノブは、適切な方法でリサイクルしてください。

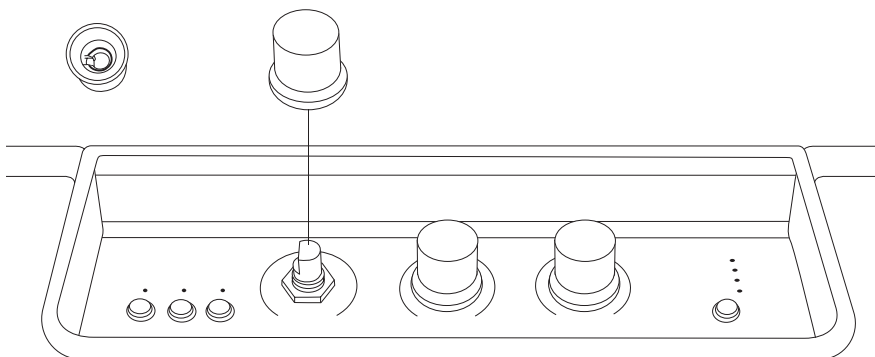

操作方法

日本語

足の交換

手順を始める前に、明るく、清潔で、散らかっていない場所で作業するようにしてください。足を取り外すには、小型のマイナスドライバーが必要です。

注: サウンドバーやテーブルを傷つけないように、サウンドバーを逆さまにするときは、糸くずが出ない柔らかいタオルをサウンドバーの下に敷いてください。

古い脚を取り外す

- I. サウンドバーを逆さまにし、糸くずの出ない柔らかいタオルの上に置いてください。
- II. マイナスドライバーを使って、古い足をそっと取り外してください。

新しい脚を取り付ける

- I. 保護用プラスチックシールを足から取り外し、接着剤を露出させます。
- II. サウンドバーの適切な位置に新しい足を取り付けてください。

古い足を適切な方法でリサイクルしてください。

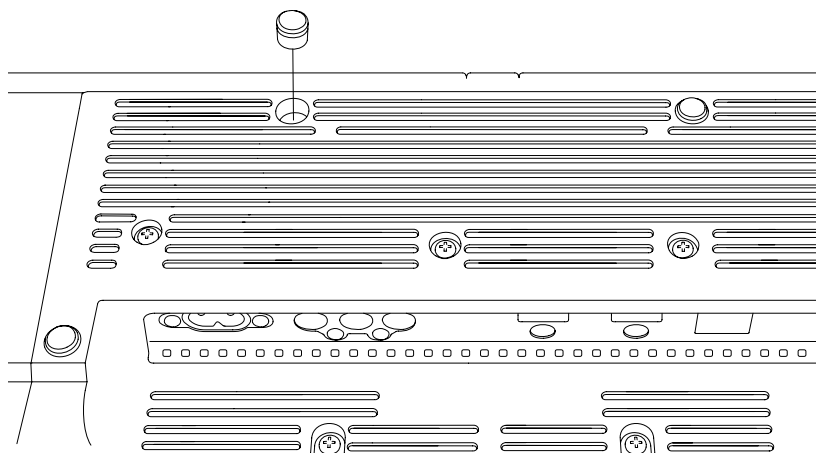

All intellectual property in the product and packaging (including the MARSHALL trade mark, copyright, designs, and patents) are owned by Marshall Group AB and may not be used without permission.
All rights reserved. Marshall Group AB, Centralplan 15, 111 20 Stockholm, Sweden. R1.0

Marshall

HESTON 120
TV SOUNDBAR

예비 부품 지침

목차

색인

측면 캡 교체하기	003
프렛 교체하기	005
오래된 프렛 제거하기	006
제어 노브 교체하기	010
받침대 교체하기	011

지침

한국어

측면 캡 교체하기

절차를 시작하기 전에 작업 장소가 밝고 깨끗하며 정돈된 곳인지 확인하십시오. 모든 케이블을 분리하고 스피커의 전원을 끄십시오. 나사와 작은 부품을 잃어버리지 않도록 컵에 보관하는 것이 좋습니다. 측면 캡을 교체하려면 2.5mm(HX2.5) 크기의 육각 드라이버가 필요합니다.

참고: 왼쪽 측면 캡과 오른쪽 측면 캡은 동일하지 않습니다. 교체하기 전에 각 교체용 측면 캡의 표시를 확인하십시오.

측면 캡 제거하기

- I. HX2.5 드라이버를 사용하여 측면 캡을 고정하는 나사 4개를 분리하십시오.
- II. 측면 캡을 제거하십시오.

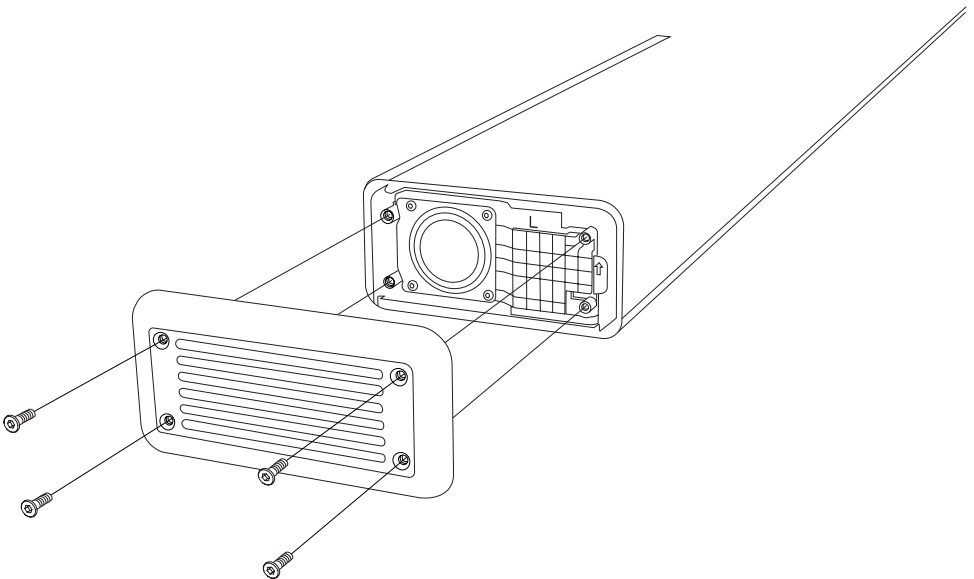

지침

한국어

새로운 측면 캡 부착하기

참고: 나사를 조일 때 너무 강한 힘을 가하면 사운드바가 파손될 수 있으므로 가볍게 조이십시오.

- I. 새 측면 캡의 표시(“L” 또는 “R”)가 기존 측면 캡의 표시와 일치하는지 확인하십시오.
- II. 사운드바에 측면 캡을 놓고 HX2.5 드라이버를 사용하여 나사 4개를 조이십시오.

오래된 측면 캡을 적절한 방법으로 재활용하십시오.

지침

한국어

프렛 교체하기

절차를 시작하기 전에 작업 장소가 밝고 깨끗하며 정돈된 곳인지 확인하십시오. 모든 케이블을 분리하고 스피커의 전원을 끄십시오. 나사와 작은 부품을 잃어버리지 않도록 컵에 보관하는 것이 좋습니다. 프렛을 제거하려면 2.5 mm(HX2.5) 크기의 육각 드라이버가 필요합니다.

참고: 프렛을 제거하면 스피커 드라이버 멤브레인이 드러납니다. 드라이버가 손상될 수 있으므로 드라이버 멤브레인을 건드리지 마십시오.

왼쪽 캡 제거하기

- I. HX2.5 드라이버를 사용하여 측면 캡을 고정하는 나사 4개를 분리하십시오.
- II. 측면 캡을 제거하십시오.

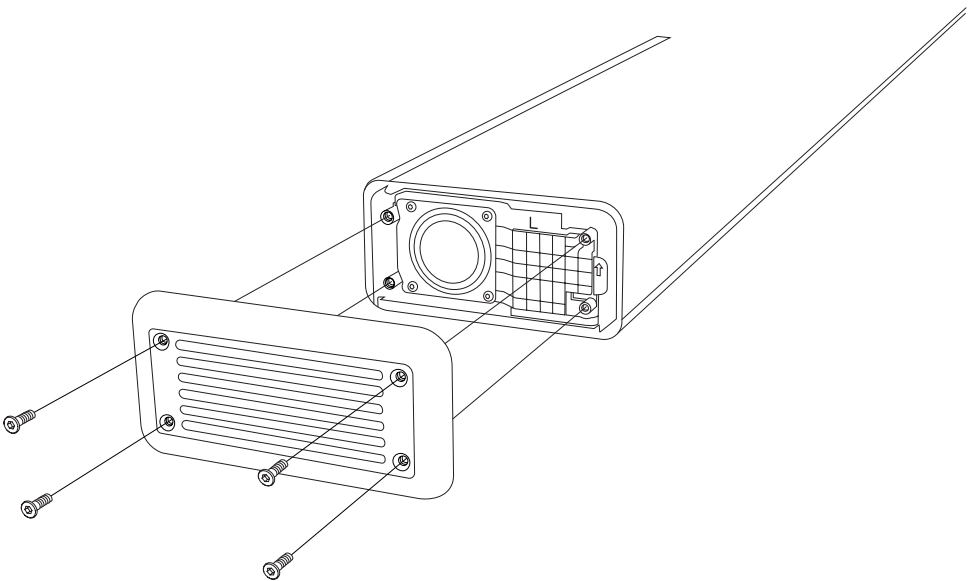

지침

한국어

오래된 프렛 제거하기

참고: 프렛은 사운드바 뒤쪽에서 홈을 이용해 제자리에 고정되며, 앞쪽에서 열립니다.

- I. 프렛을 앞쪽 왼쪽 부분부터 부드럽게 비틀어 여십시오.

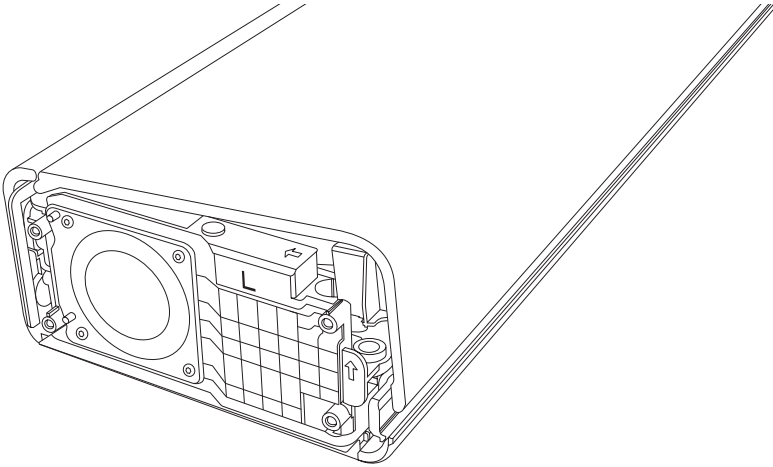

- II. 사운드바 앞쪽을 따라 프렛이 분리될 때까지 비틀어 여십시오.



- III. 프렛을 제거하십시오.



지침

한국어

- IV. 프렛을 뒤집어 프렛에 붙어 있는 고무 개스킷을 제거한 후, 이를 사운드바의 올바른 위치에 다시 부착하십시오.

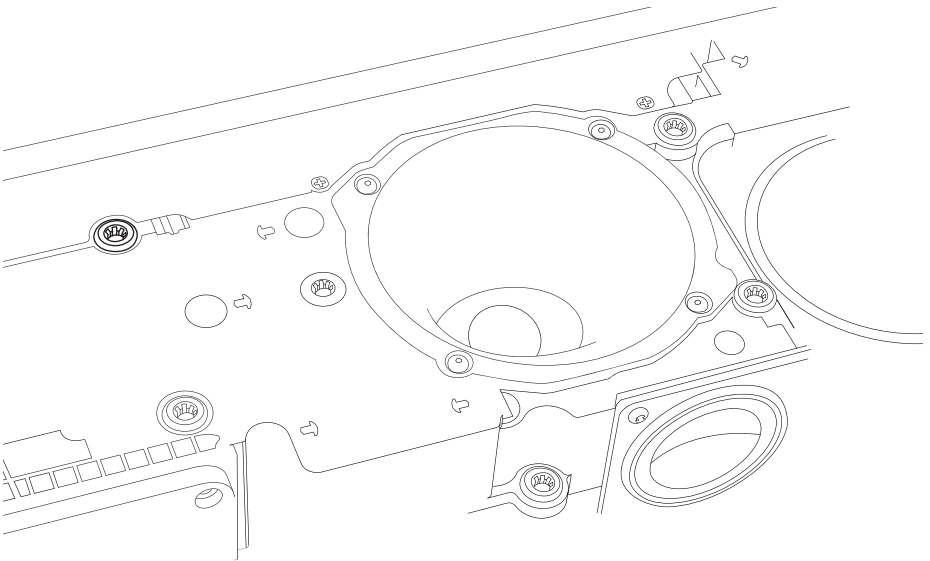
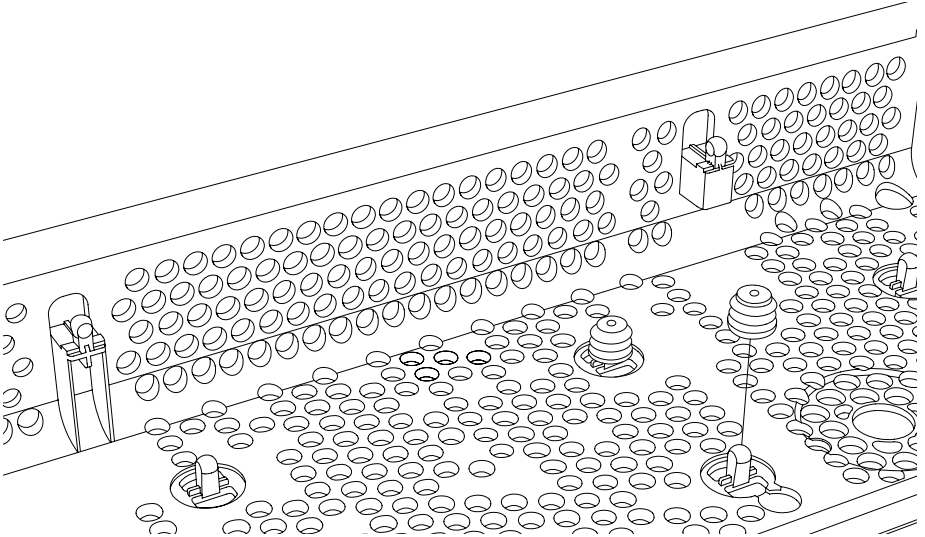

지침

한국어

새 프렛 장착하기

- I. 새 프렛의 양면에 접착 패드를 부착하십시오.
- II. 새 프렛의 뒷면을 사운드바에 맞춰 끼우십시오.
- III. 프렛을 아래로 부드럽게 구부리십시오.
- IV. 가장자리와 프렛을 눌러서 고정시키십시오.

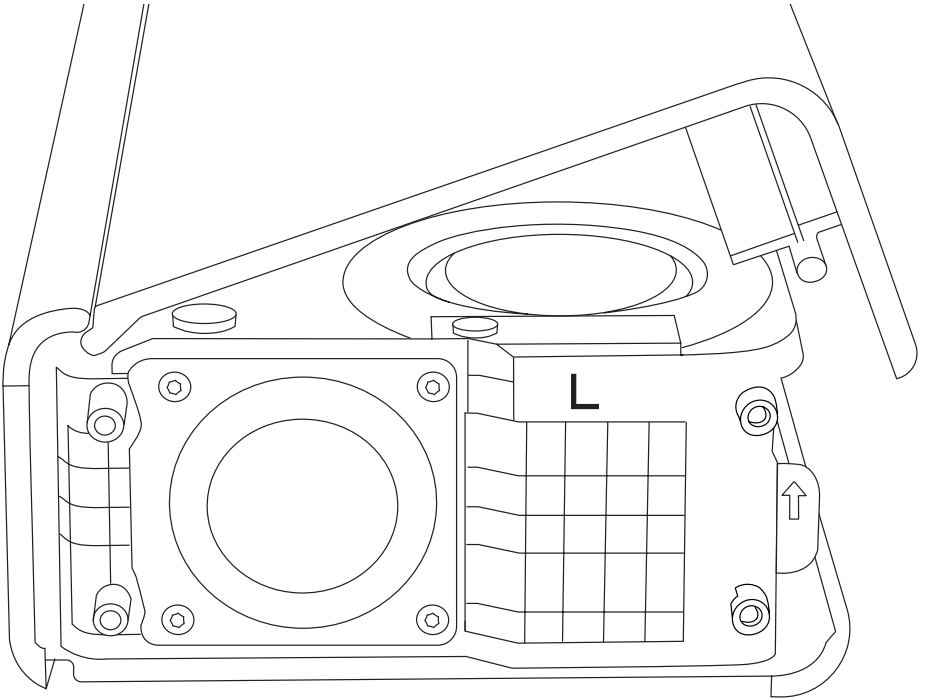
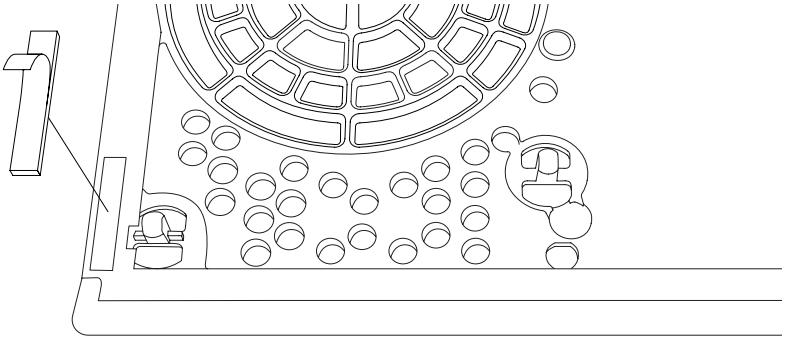

지침

한국어

측면 캡 재부착하기

참고: 나사를 조일 때 너무 강한 힘을 가하면 사운드바가 파손될 수 있으므로 가볍게 조이십시오.

1. 사운드바에 측면 캡을 놓고 HX2.5 드라이버를 사용하여 나사 4개를 조이십시오.

오래된 프레임을 적절한 방법으로 재활용하십시오.

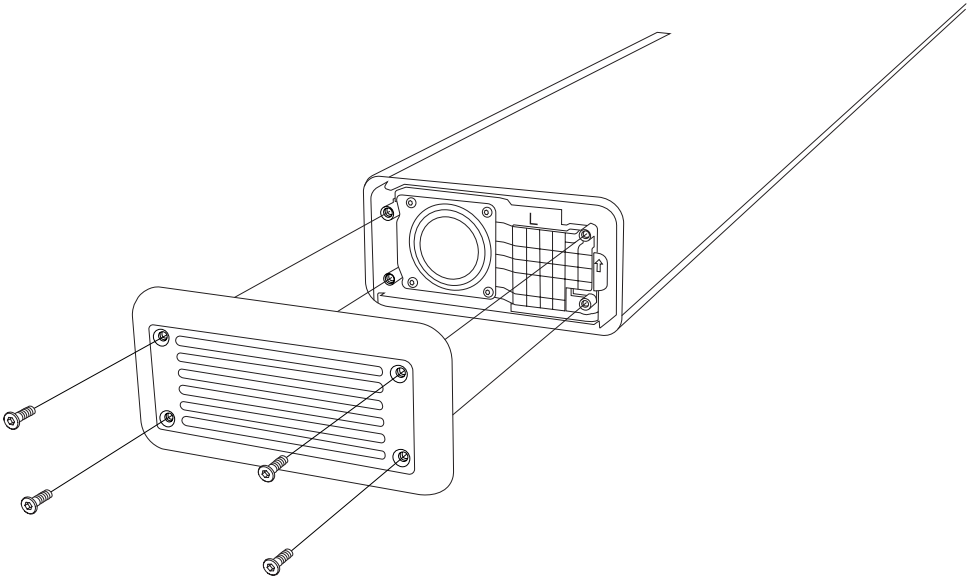

지침

한국어

제어 노브 교체하기

절차를 시작하기 전에 작업 장소가 밝고 깨끗하며 정돈된 곳인지 확인하십시오.

참고: 볼륨 노브는 저음/고음 및 소스 노브와 다릅니다.

제어 노브 제거하기

- I. 사운드바의 노브를 위로 잡아당기십시오.

새 조절 노브 부착하기

- I. 새 노브의 방향이 올바른지 확인하십시오. 노브와 D축의 평평한 면을 서로 맞추십시오.
- II. 새 노브를 제자리에 놓고 고정될 때까지 아래로 누르십시오.

오래된 노브를 적절한 방법으로 재활용하십시오.

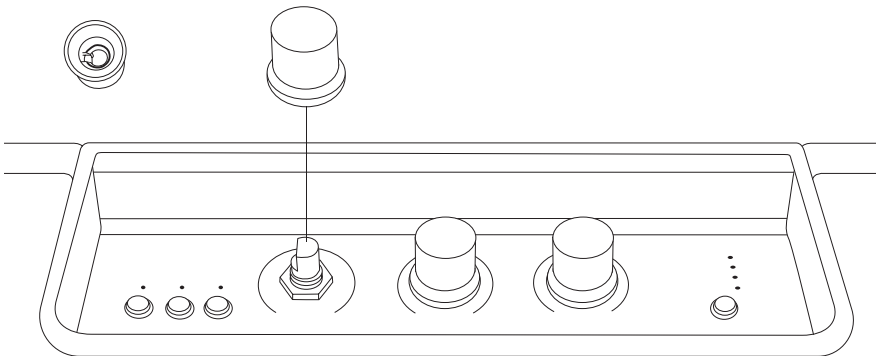

지침

한국어

받침대 교체하기

절차를 시작하기 전에 작업 장소가 밝고 깨끗하며 정돈된 곳인지 확인하십시오. 받침대를 제거하려면 작은 일자 드라이버가 필요합니다.

참고: 사운드바를 거꾸로 뒤집을 때 사운드바나 테이블이 손상되지 않도록 보풀이 없는 부드러운 수건을 사운드바 밑에 깔아놓으십시오.

오래된 받침대 제거하기

- I. 사운드바를 거꾸로 뒤집어 보풀이 없는 부드러운 수건 위에 놓으십시오.
- II. 일자 드라이버를 사용하여 오래된 받침대를 조심스럽게 제거하십시오.

새 받침대 부착하기

- I. 받침대에서 접착제가 드러나도록 보호용 플라스틱 씬을 제거하십시오.
- II. 새 받침대를 사운드바의 올바른 위치에 삽입하십시오.

오래된 받침대를 적절한 방법으로 재활용하십시오.

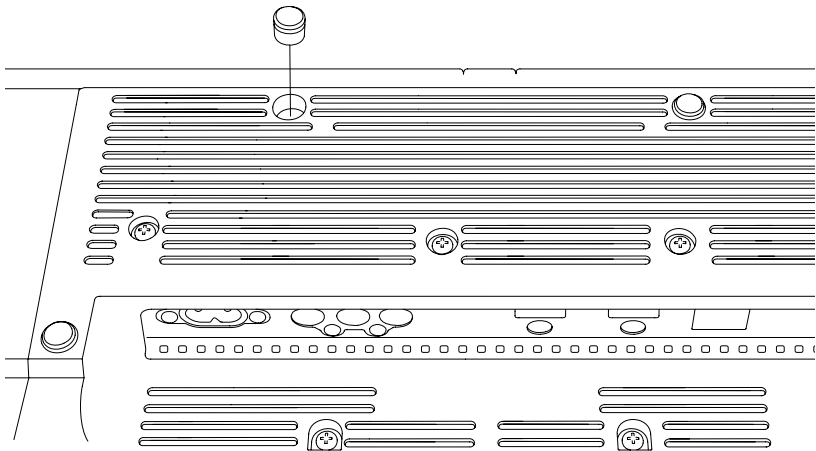

All intellectual property in the product and packaging (including the MARSHALL trade mark, copyright, designs, and patents) are owned by Marshall Group AB and may not be used without permission.
All rights reserved. Marshall Group AB, Centralplan 15, 111 20 Stockholm, Sweden. R1.0

Marshall

**HESTON 120
TV SOUNDBAR**

NORĀDĪJUMI PAR REZERVES DAĻĀM

SATURS

SATURA RĀDĪTĀJS

Sānu vāciņa nomaiņa003
Paneļa nomaiņa005
Vecā paneļa noņemšana006
Vadības pogas nomaiņa010
Kājiņu nomaiņa011

NORĀDĪJUMI

LATVIEŠU

SĀNU VĀCIŅA NOMAĪŅA

Pirms darba sākšanas pārliecinieties, ka darba vieta ir labi apgaismota, tīra un kārtīga. Visiem vadiem ir jābūt atvienotiem, un skaļrunim jābūt izslēgtam. Iesakām glabāt skrūves un sīkas detaļas trauciņos, lai tās nepazaudētu. Lai nomainītu sānu vāciņu, jums būs nepieciešams sešstūra skrūvgriezis, izmērs 2,5 mm (HX2,5).

Piezīme! Vāciņš kreisajā un labajā pusē nav vienāds. Pirms rezerves sānu vāciņa nomaiņas pārbaudiet marķējumu uz tā.

SĀNU VĀCIŅA NOŅEMŠANA

- I. Izmantojiet HX2,5 skrūvgriezi, lai izskrūvētu 4 skrūves, kas nostiprina sānu vāciņu.
- II. Noņemiet sānu vāciņu.

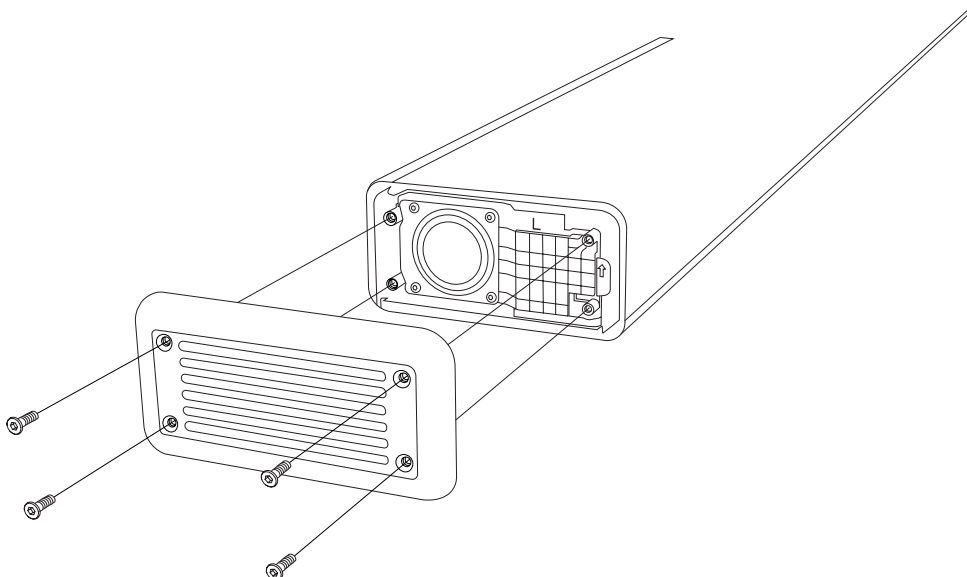

NORĀDĪJUMI

LATVIEŠU

JAUNĀ SĀNU VĀCIŅA PIESTIPRINĀŠANA

Piezīme! Uzmanīgi pievelciet skrūves, jo pārāk liela spēka izmantošana var saplēst skaņas joslu.

- I. Pārbaudiet, vai marķējums (“L” vai “R”) uz jaunā sānu vāciņa atbilst marķējumam uz vecā vāciņa.
- II. Uzlieciet sānu vāciņu uz skaņas joslas un pieskrūvējiet 4 skrūves, izmantojot HX2.5 skrūvgriezi.

Nodrošiniet atbilstošu vecā sānu vāciņa pārstrādi.

NORĀDĪJUMI

LATVIEŠU

PANEĻA NOMAIŅA

Pirms darba sākšanas pārliecinieties, ka darba vieta ir labi apgaismota, tīra un kārtīga. Visiem vadiem ir jābūt atvienotiem, un skaļrunim jābūt izslēgtam. Iesakām glabāt skrūves un sīkas detaļas trauciņos, lai tās nepazaudētu. Lai noņemtu paneli, jums būs nepieciešams sešstūra skrūvgriezis, izmērs 2,5 mm (HX2,5).

Piezīme: Noņemot paneli, redzēsiet skaļruņa diskdziņa membrānas. Nepieskarieties diskdziņa membrānai, jo tādējādi varat sabojāt diskdzini.

KREISĀS VĀCIŅA NOŅEMŠANA

- I. Izmantojiet HX2,5 skrūvgriezi, lai izskrūvētu 4 skrūves, kas nostiprina sānu vāciņu.
- II. Noņemiet sānu vāciņu.

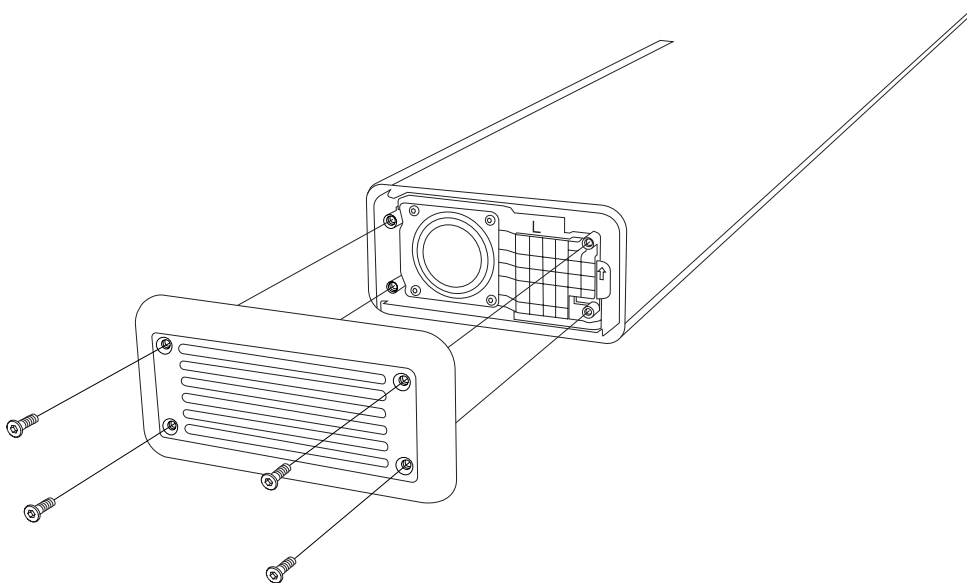

NORĀDĪJUMI

LATVIEŠU

VECĀ PANEĻA NOŅEMŠANA

Piezīme! Paneli fiksē skaņas joslas aizmugurē esošais klipsis, un to var atvērt no priekšpuses.

- I. Atveriet paneli uzmanīgi, sākot no priekšējās kreisās puses.

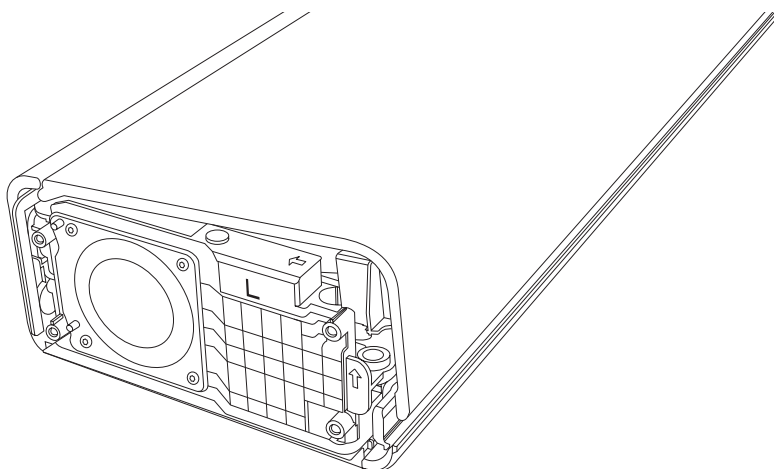

- II. Turpiniet atvēršanu līdz skaņas joslas priekšējai daļai, līdz panelis ir atvienots.



- III. Noņemiet paneli.

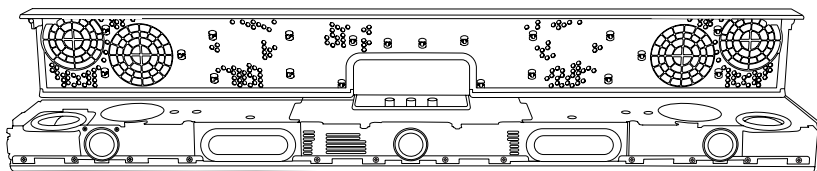

NORĀDĪJUMI**LATVIEŠU**

- IV. Apgrieziet paneli otrādi, noņemiet uz panela esošās gumijas blīves un nostipriniet to atbilstošā pozīcijā uz skaņas joslas.

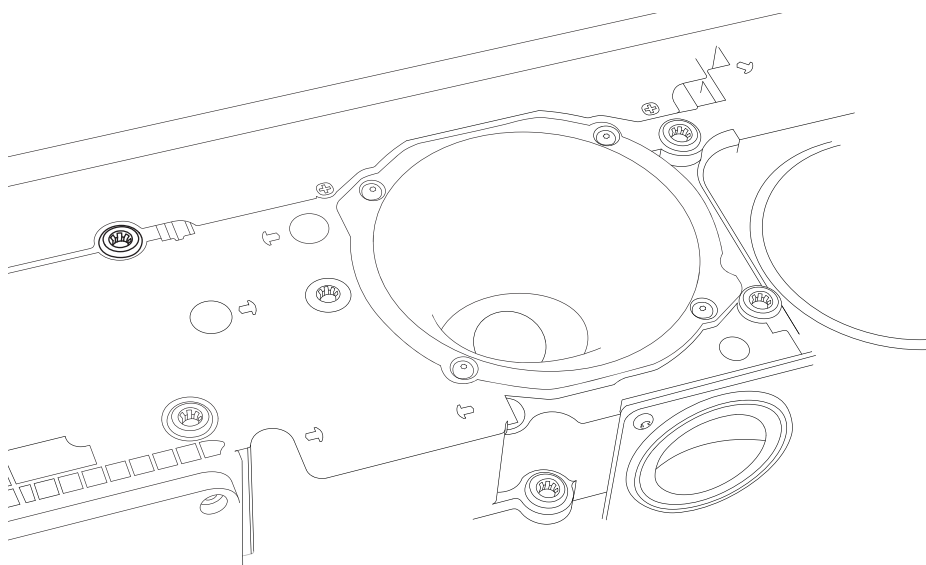
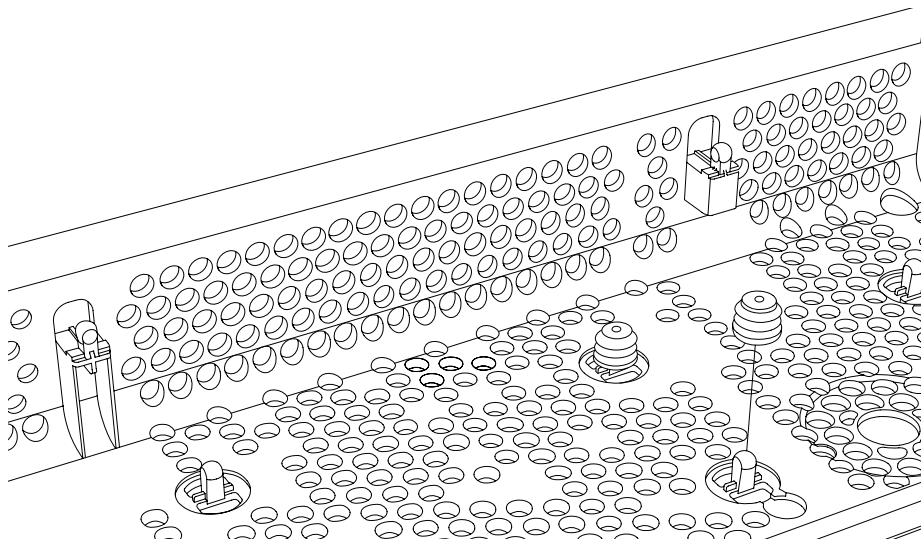

NORĀDĪJUMI

LATVIEŠU

JAUNA PANEĻA PIESTIPRINĀŠANA

- I. Uzlīmējiet lipīgos spilventiņus jaunā paneļa katrā pusē.
- II. Novietojiet jaunā paneļa aizmuguri zem skaņas joslas klipša.
- III. Uzmanīgi nolieciet paneli uz leju.
- IV. Uzspiediet uz malām un uz paneļa, lai fiksētu to vietā.

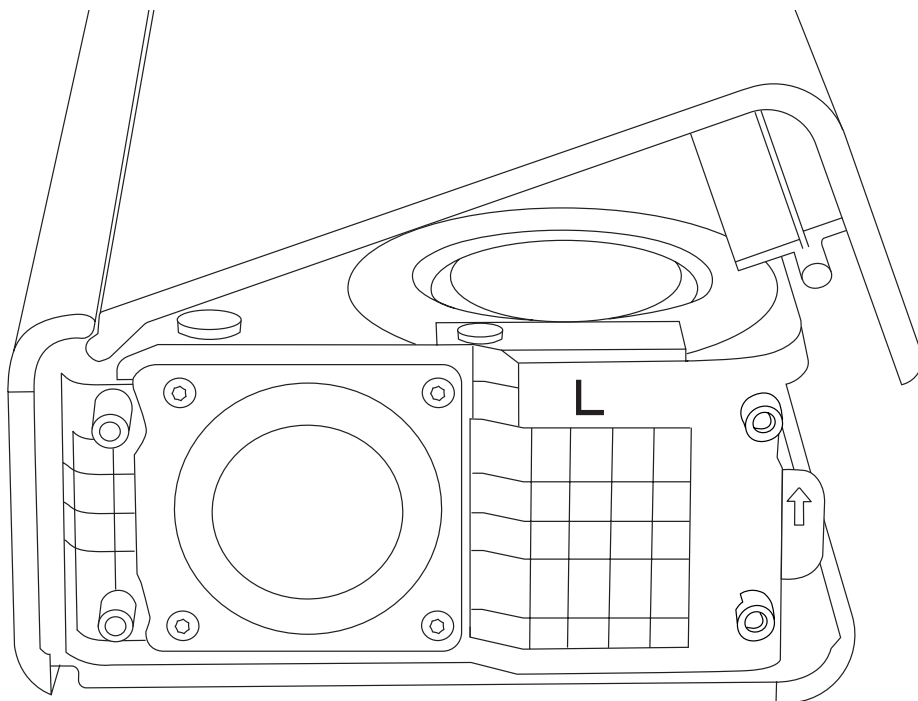
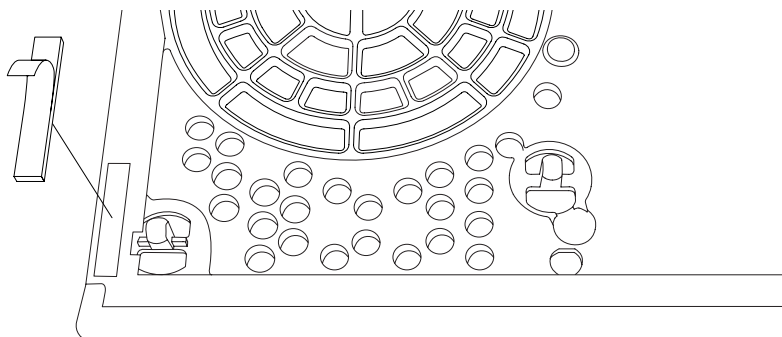

NORĀDĪJUMI

LATVIEŠU

SĀNU VĀCIŅA PIESTIPRINĀŠANA

Piezīme! Uzmanīgi pievelciet skrūves, jo pārāk liela spēka izmantošana var saplēst skaņas joslu.

- I. Uzlieciet sānu vāciņu uz skaņas joslas un pieskrūvējiet 4 skrūves, izmantojot HX2.5 skrūvgriezi.

Nodrošiniet atbilstošu vecā paneļa pārstrādi.

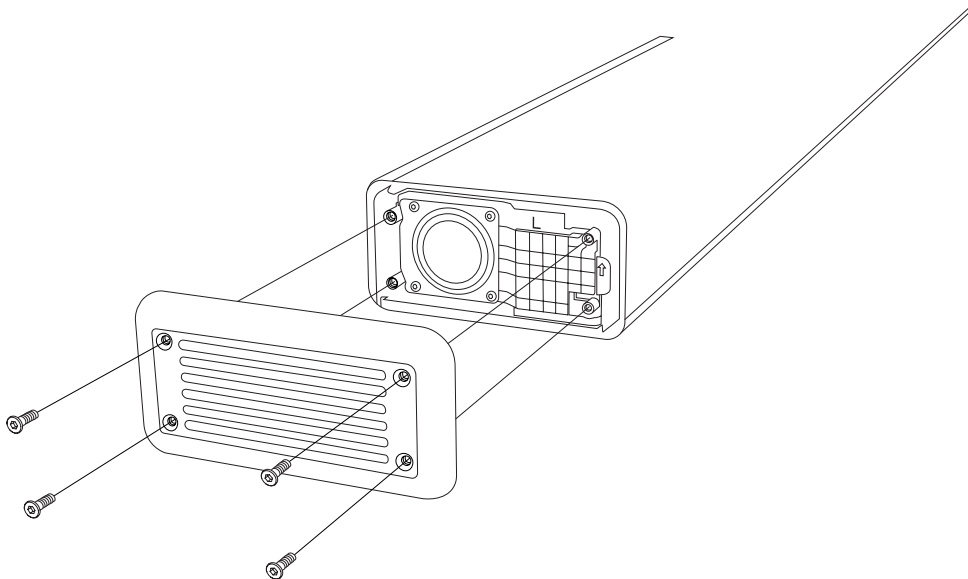

NORĀDĪJUMI

LATVIEŠU

VADĪBAS POGAS NOMAĪŅA

Pirms darba sākšanas pārliedzieties, ka darba vieta ir labi apgaismota, tīra un kārtīga.

Piezīme: skaļuma regulēšanas poga atšķiras no basa/diskanta un avota meklēšanas pogas.

VADĪBAS POGAS NOŅEMŠANA

- I. Pavelciet pogu taisni uz augšu, prom no skaņas joslas.

JAUNĀS VADĪBAS POGAS PIESTIPRINĀŠANA

- I. Pārliedzieties, ka jaunā poga ir pareizi novietota. Gredzena spraugai jāatbilst D veida ass plakanajai pusei.
- II. Novietojiet jauno pogu pareizajā pozīcijā un nospiediet to uz leju, līdz tā fiksējas vietā.

Nodrošiniet atbilstošu vecās pogas pārstrādi.

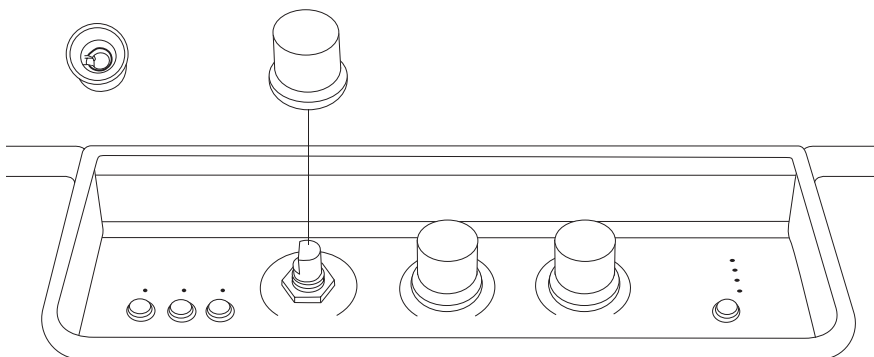

NORĀDĪJUMI

LATVIEŠU

KĀJIŅU NOMAIŅA

Pirms darba sākšanas pārliecinieties, ka darba vieta ir labi apgaismota, tīra un kārtīga. Lai noņemtu kājiņas, jums būs nepieciešams neliels plakanaiss skrūvgriezis.

Piezīme: apgriežot skaņas joslu otrādi, novietojiet zem tās mīkstu bezplūksnu dvieli, lai nebojātu skaņas joslu vai galdu.

VECO KĀJIŅU NOŅEMŠANA

- I. Pagrieziet skaņas joslu otrādi un novietojiet to uz mīksta, bezplūksnu dviļa.
- II. Izmantojiet plakano skrūvgriezi, lai uzmanīgi izņemtu vecās kājiņas.

JAUNO KĀJIŅU PIESTIPRINĀŠANA

- I. Noņemiet plastmasas aizsargplēvi no kājiņas, zem aizsargplēves ir līpoša virsma.
- II. Ievietojiet jauno kājiņu pareizajā pozīcijā uz skaņas joslas.

Nodrošiniet atbilstošu veco kājiņu pārstrādi.

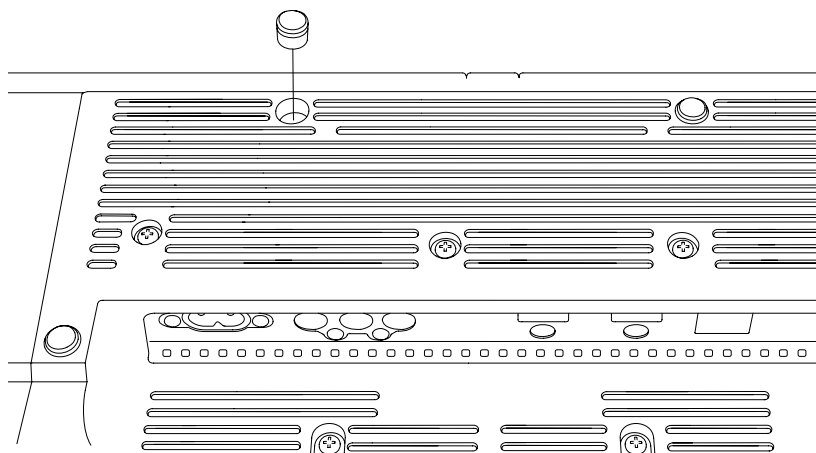

All intellectual property in the product and packaging (including the MARSHALL trade mark, copyright, designs, and patents) are owned by Marshall Group AB and may not be used without permission.
All rights reserved. Marshall Group AB, Centralplan 15, 111 20 Stockholm, Sweden. R1.0

Marshall

**HESTON 120
TV SOUNDBAR**

ATSARGINIŲ DALIŲ INSTRUKCIJA

TURINYS

RODYKLĖ

Šoninio dangtelio pakeitimas	003
Grotelių keitimas	005
Senųjų grotelių pašalinimas	006
Šoninio dangtelio uždėjimas	010
Kojelių keitimas	011

INSTRUKCIJOS

LIETUVIŲ

ŠONINIO DANGTELIO PAKEITIMAS

Prieš pradėdami procedūrą įsitikinkite, kad dirbate gerai apšviestoje, švarioje ir neužgriozdintoje vietoje. Visi laidai turi būti atjungti, o garsiakalbio maitinimas turi būti išjungtas. Varžtus ir smulkias detales naudinga laikyti puodeliuose, kad jų nepamestumėte. Kad pakeistumėte šoninį dangtelį, jums reikės 2,5 mm šešiakampio atsuktuvo (HX2.5).

Pastaba! Kairės ir dešinės pusės dangteliai nėra vienodi. Patikrinkite žymėjimą ant atsarginio šoninio dangtelio prieš jį pakeisdami.

ŠONINIO DANGTELIO NUĖMIMAS

- I. HX2.5 atsuktuvu išsukite 4 varžtus, laikančius šoninį dangtelį.
- II. Nuimkite šoninį dangtelį.

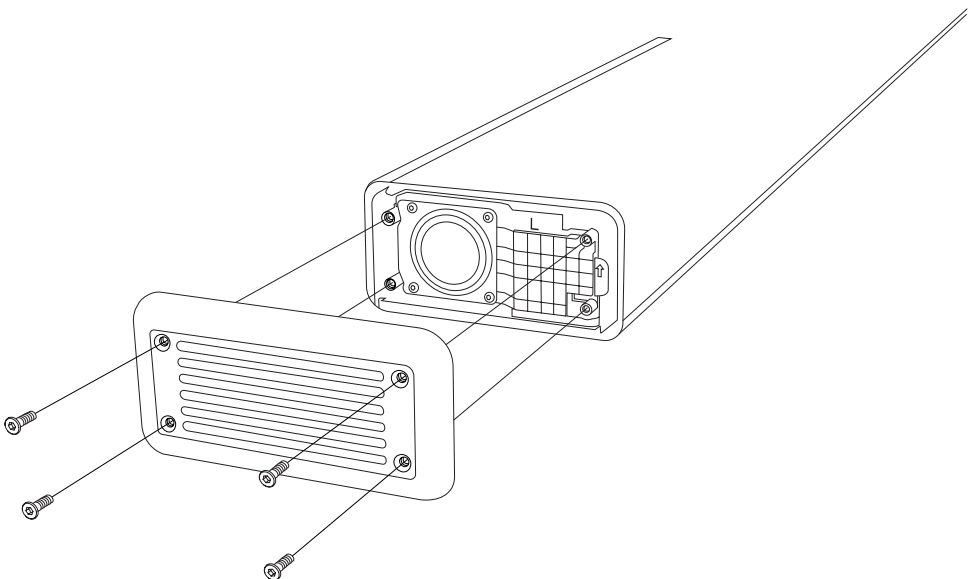

INSTRUKCIJOS

LIETUVIŲ

NAUJO ŠONINIO DANGTELIO PRITVIRTINIMAS

Pastaba! Varžtus priveržkite švelniai, nes naudodami per didelę jėgą galite sulaužyti pailgąjį garsiakalbį.

- I. Įsitikinkite, kad ant naujo šoninio dangtelio esantis žymėjimas („L“ arba „R“) atitinka seno dangtelio žymėjimą.
- II. Uždėkite šoninį dangtelį ant pailgojo garsiakalbio ir HX2.5 atsuktuvu įsukite 4 varžtus.

Pasirūpinkite, kad senasis šoninis dangtelis būtų tinkamai perdirbtas.

INSTRUKCIJOS

LIETUVIŲ

GROTELIŲ KEITIMAS

Prieš pradėdami procedūrą įsitikinkite, kad dirbate gerai apšviestoje, švarioje ir neužgriozdintoje vietoje. Visi laidai turi būti atjungti, o garsiakalbio maitinimas turi būti išjungtas. Varžtus ir smulkias detales naudinga laikyti puodeliuose, kad jų nepamestumėte. Grotelėms nuimti jums reikės 2,5 mm (HX2.5) šešiakampio atsuktuvo.

Pastaba: Nuėmus groteles bus matomos garsiakalbio membranos. Nelieskite jokios garsiakalbio membranos, nes galite ją pažeisti.

KAIRĖS PUSĖS DANGTELIO NUĖMIMAS

- I. HX2.5 atsuktuvu išsukite 4 varžtus, laikančius šoninį dangtelį.
- II. Nuimkite šoninį dangtelį.

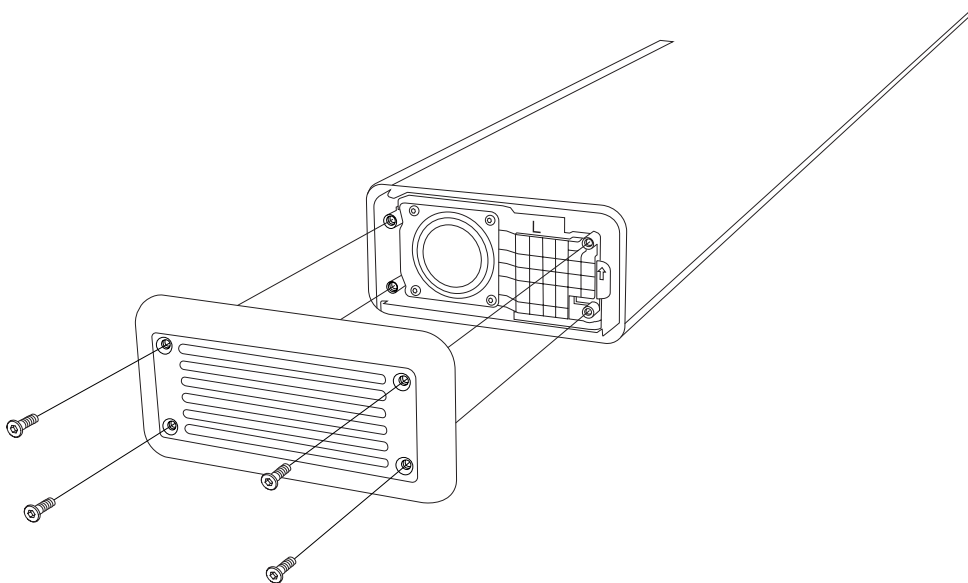

INSTRUKCIJOS

LIETUVIŲ

SENŲJŲ GROTELIŲ PAŠALINIMAS

Pastaba! Garsiakalbio galinėje dalyje grotelės užfiksuojamos korpuso užlenkimu ir yra atidaromos iš priekio.

- I. Švelniai atskirkite groteles pradėdami nuo priekinio kairiojo krašto.

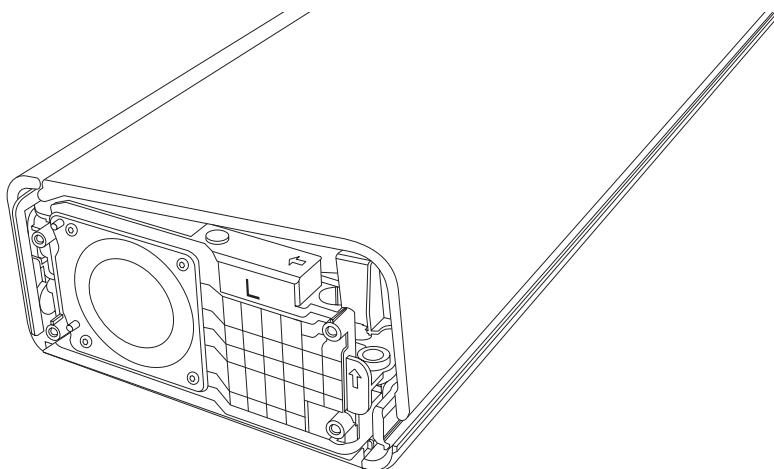

- II. Tęskite per visą pailgojo garsiakalbio priekį, kol atlaisvinsite groteles.



- III. Nuimkite groteles.

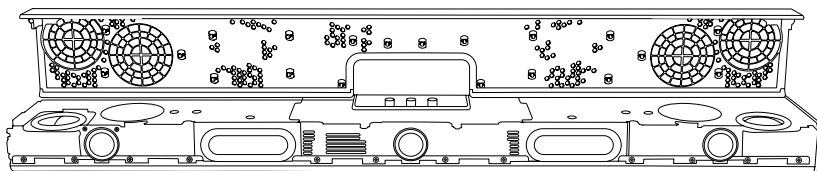

INSTRUKCIJOS**LIETUVIŲ**

- IV. Apverskite grotelles ir pašalinkite nuo jų visas gumines tarpines, kurios prilipo prie grotelių, tada grąžinkite atgal ant pailgojo garsiakalbio.

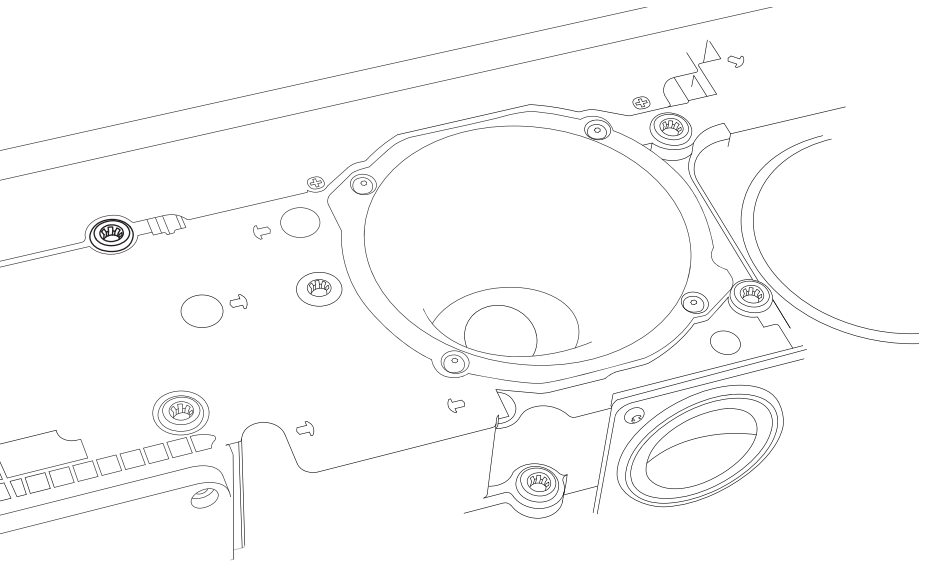
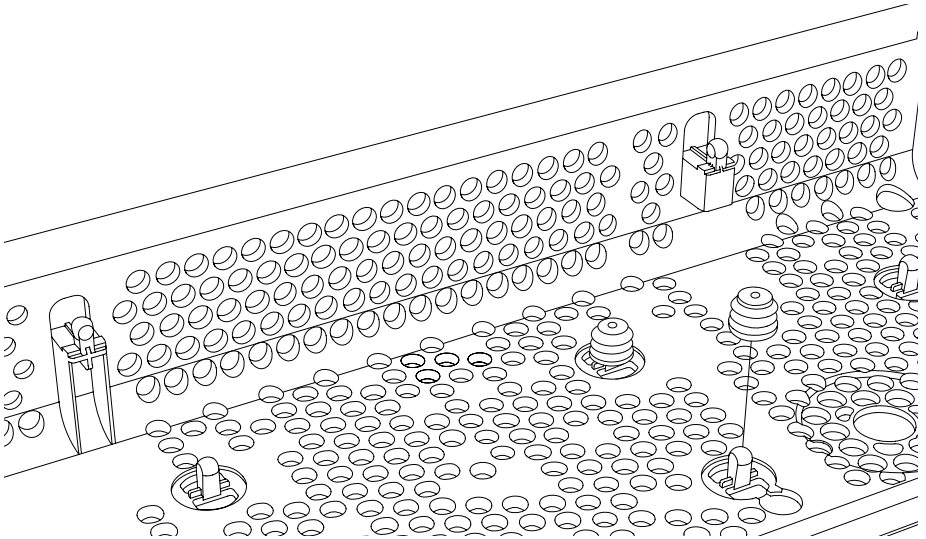

INSTRUKCIJOS

LIETUVIŲ

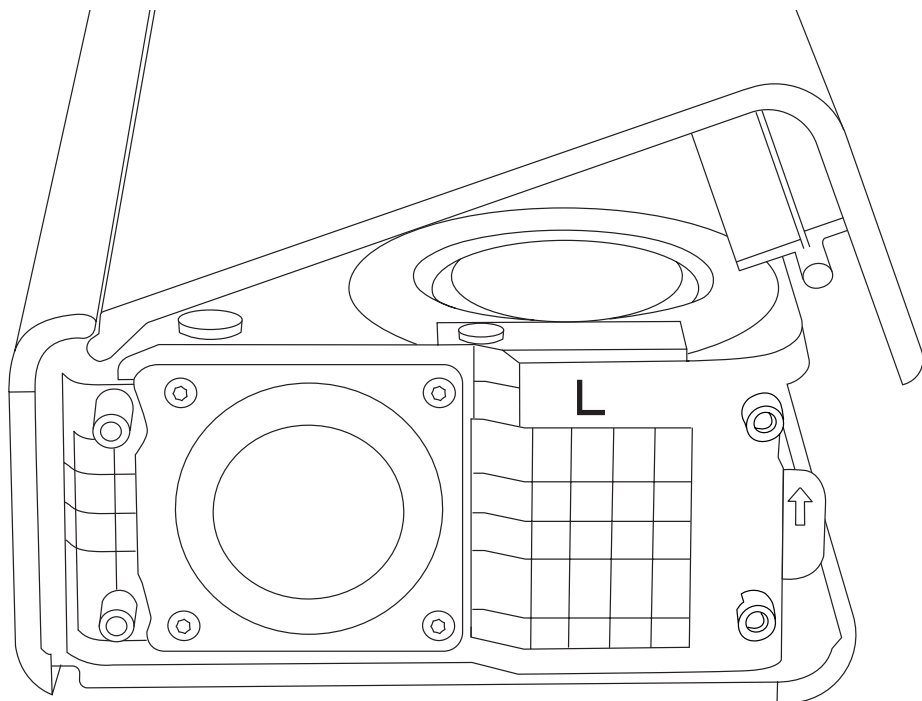
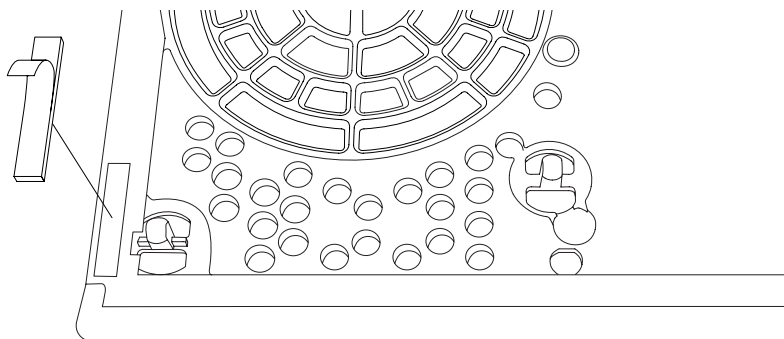

INSTRUKCIJOS

LIETUVIŲ

NAUJŲ GROTELIŲ UŽDĖJIMAS

- I. Abejose naujųjų grotelių pusėse priklijuokite lipnius padelius.
- II. Įstatykite galinę naujųjų grotelių dalį po pailgojo garsiakalbio korpuso kraštu.
- III. Švelniai nuleiskite groteles žemyn.
- IV. Paspauskite aplink kraštus ir pačias groteles, kad saugiai jas užfiksuotumėte.

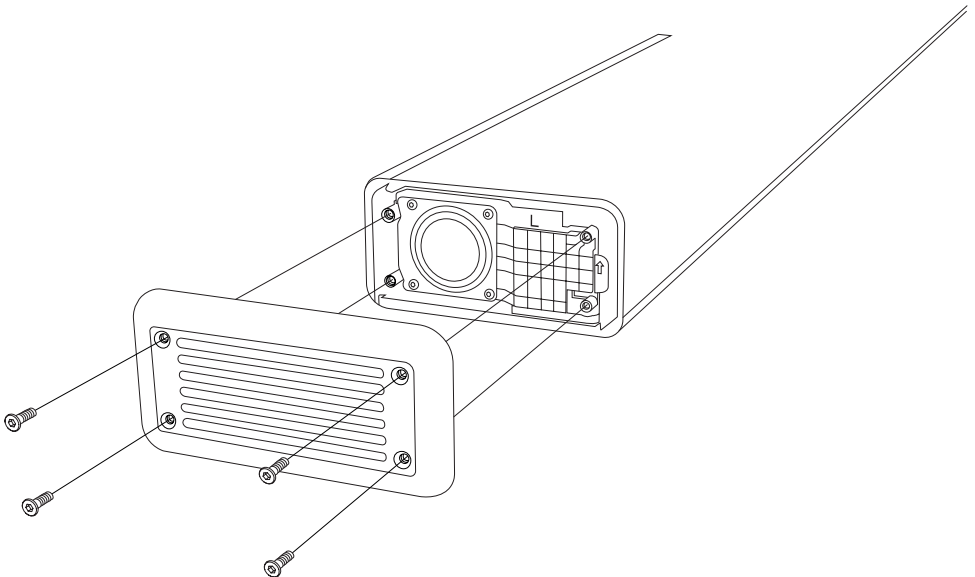

INSTRUKCIJOS

LIETUVIŲ

ŠONINIO DANGTELIO UŽDĖJIMAS

Pastaba! Varžtus priveržkite švelniai, nes naudodami per didelę jėgą galite sulaužyti pailgąjį garsiakalbį.

- I. Uždėkite šoninį dangtelį ant pailgojo garsiakalbio ir HX2.5 atsuktuvu įsukite 4 varžtus.

Pasirūpinkite, kad senosios grotelės būtų tinkamai perdirbtos.

VALDYMO RATUKO KEITIMAS

Prieš pradėdami procedūrą įsitikinkite, kad dirbate gerai apšviestoje, švarioje ir neužgriozdintoje vietoje.

Pastaba: Garsumo ratukas skiriasi nuo žemųjų/aukštųjų dažnių ir šaltinio ratukų.

VALDYMO RATUKO NUĖMIMAS

- I. Patraukite ratuką tiesiai į viršų, tolyn nuo pailgojo garsiakalbio.

NAUJO VALDYMO RATUKO UŽDĖJIMAS

- I. Įsitikinkite, kad naujasis ratukas tinkamai nukreiptas. Žiedo tarpas turi sutapti su D formos veleno plokščiąja puse.
- II. Uždėkite naują ratuką į vietą ir stumkite kol jis atsidurs savo vietoje.

Pasirūpinkite, kad senasis valdymo ratukas būtų tinkamai perdirbtas.

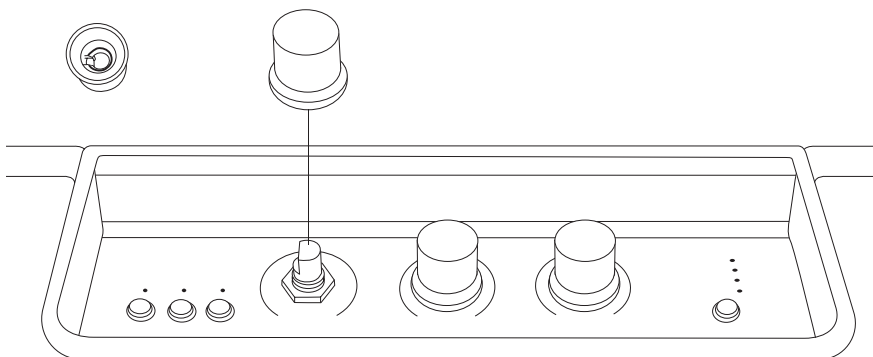

INSTRUKCIJOS

LIETUVIŲ

KOJELIŲ KEITIMAS

Prieš pradėdami procedūrą įsitikinkite, kad dirbate gerai apšviestoje, švarioje ir neužgriozdintoje vietoje. Norint nuimti kojeles, reikės nedidelio plokščio atsuktuvo.

Pastaba: prieš apversdami pailgąjį garsiakalbį patieskite minkštą nesipūkuojantį rankšluostį, kad nepažeistumėte pailgojo garsiakalbio arba stalo.

SENŲ KOJELIŲ PAŠALINIMAS

- I. Apverskite pailgąjį garsiakalbį ir padėkite ant minkšto nesipūkuojančio rankšluosčio.
- II. Senąsias kojeles švelniai pašalinkite plokščiu atsuktuvu.

NAUJŲ KOJELIŲ UŽDĖJIMAS

- I. Nuo kojelės nuimkite apsauginę plastikinę plėvelę, kad atsidengtų klizai.
- II. Į pailgąjį garsiakalbį tinkamai įstatykite naują kojelę.

Pasirūpinkite, kad senosios kojelės būtų tinkamai perdirbtos.

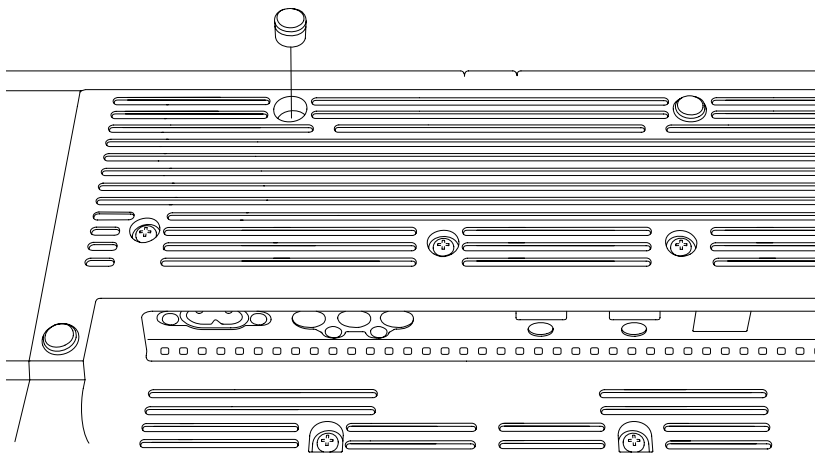

All intellectual property in the product and packaging (including the MARSHALL trade mark, copyright, designs, and patents) are owned by Marshall Group AB and may not be used without permission.
All rights reserved. Marshall Group AB, Centralplan 15, 111 20 Stockholm, Sweden. R1.0

Marshall

**HESTON 120
TV SOUNDBAR**

INSTRUKSJONER OM RESERVEDELER

INNHOLD

INDEKS

Bytte ut sideheten	003
Bytte ut båndet	005
Ta av det gamle gitteret	006
Bytte ut en kontrollknott	010
Bytte ut beina	011

INSTRUKSJONER

NORSK

BYTTE UT SIDEHETTEN

Før du starter prosedyren, må du sørge for at du arbeider i et godt opplyst, rent og ryddig område. Alle ledninger skal være frakoblet, og høyttaleren skal være avslått. Det er god praksis å oppbevare skruer og små deler i kopper for å unngå å miste dem. Du vil trenge en unbrakonøkkel, størrelse 2,5 mm (HX2,5), for å bytte ut sidehetten.

Merk: Sidehetten på venstre og høyre side er ikke like. Kontroller merkingen på sidehettem før du setter den på plass.

TA AV SIDEHETTEN

- I. Bruk en HX2.5-skrutrekker til å fjerne de 4 skruene som fester sidehetten.
- II. Ta av sidekappen.

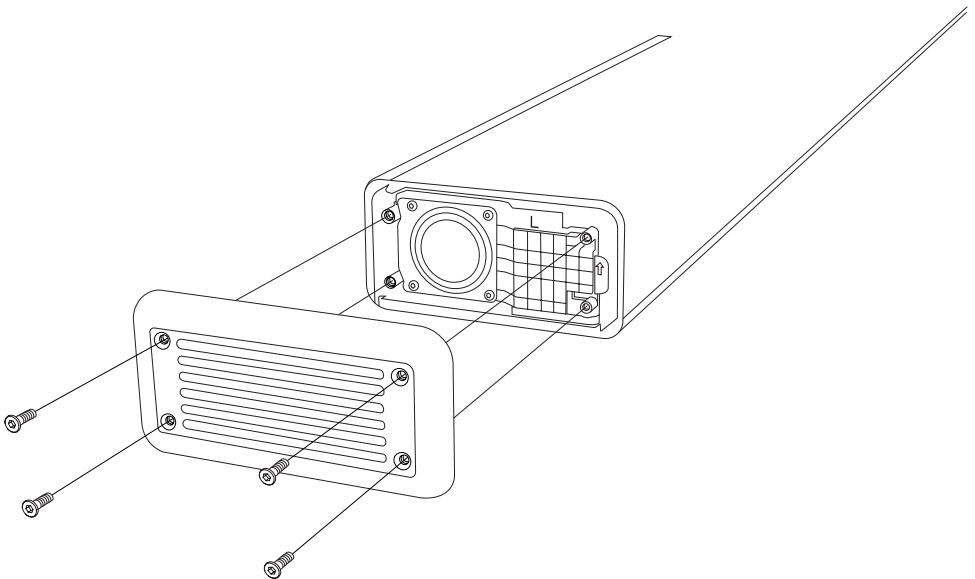

INSTRUKSJONER

NORSK

MONTERE DEN NYE SIDEHETTEN

Merk: Vær forsiktig når du strammer til skruene, da for mye kraft kan ødelegge lydplanken.

- I. Kontroller at merkingen (“L” eller “R”) på den nye sidehetten stemmer overens med merkingen på den gamle.
- II. Plasser sidehetten på lydplanken og fest de 4 skruene med en HX2.5-skrutrekker.

Resirkulerer den gamle sidehetten på riktig måte.

INSTRUKSJONER

NORSK

BYTTE UT BÅNDET

Før du starter prosedyren, må du sørge for at du arbeider i et godt opplyst, rent og ryddig område. Alle ledninger skal være frakoblet, og høyttaleren skal være avslått. Det er god praksis å oppbevare skruer og små deler i kopper for å unngå å miste dem. Du vil trenge en unbrakonøkkel, størrelse 2,5 mm (HX2,5), for å fjerne gitteret.

Merk: Når du tar av gitteret, blir membranen til høyttalerdriveren synlig. Ikke ta på membranen, da dette kan skade driveren.

FJERNE HETTEN PÅ VENSTRE SIDE

- I. Bruk en HX2.5-skrutrekker til å fjerne de 4 skruene som fester sidehetten.
- II. Ta av sidekappen.

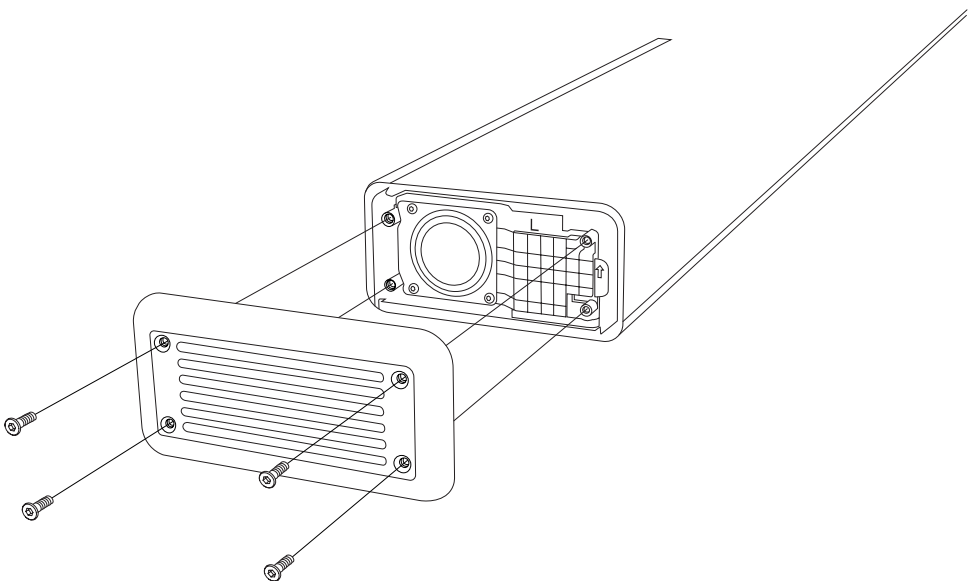

INSTRUKSJONER

NORSK

TA AV DET GAMLE GITTERET

Merk: Gitteret er festet på baksiden av lydplanken og åpnes fra forsiden.

- I. Lirk gitteret åpent forsiktig ved å begynne til venstre på forsiden.t

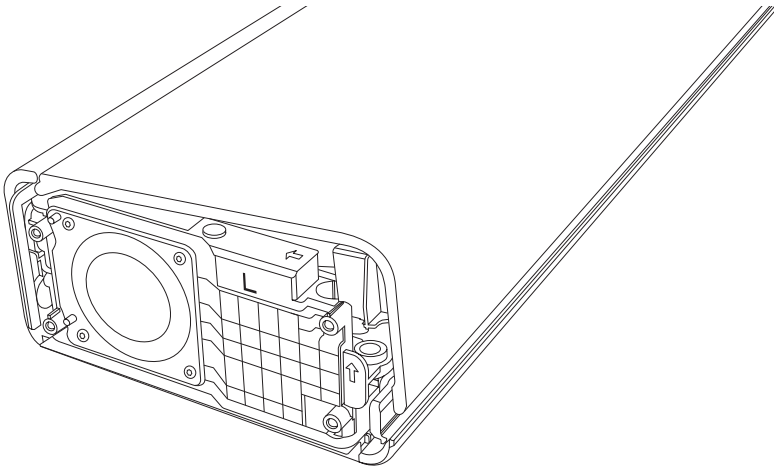

- II. Jobb deg over fronten av lydplanken til gitteret har løsnet.



- III. Fjern gitteret.

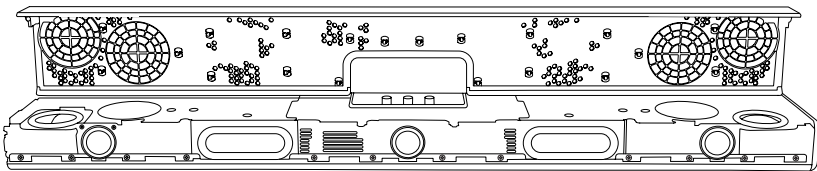

INSTRUKSJONER**NORSK**

- IV. Snu gitteret opp ned og fjern eventuelle gummipakninger som har festet seg til det. Disse festes på riktig plass på lydplanken.

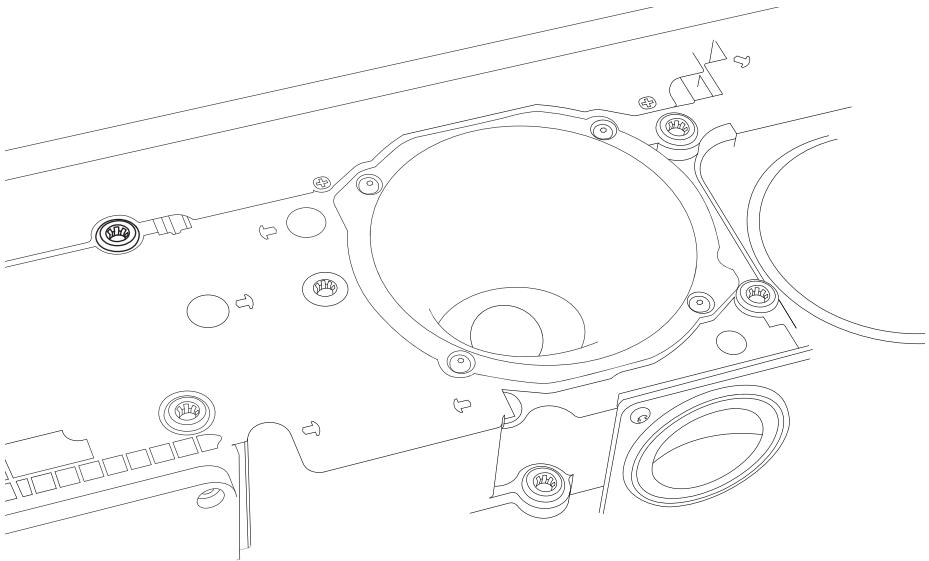
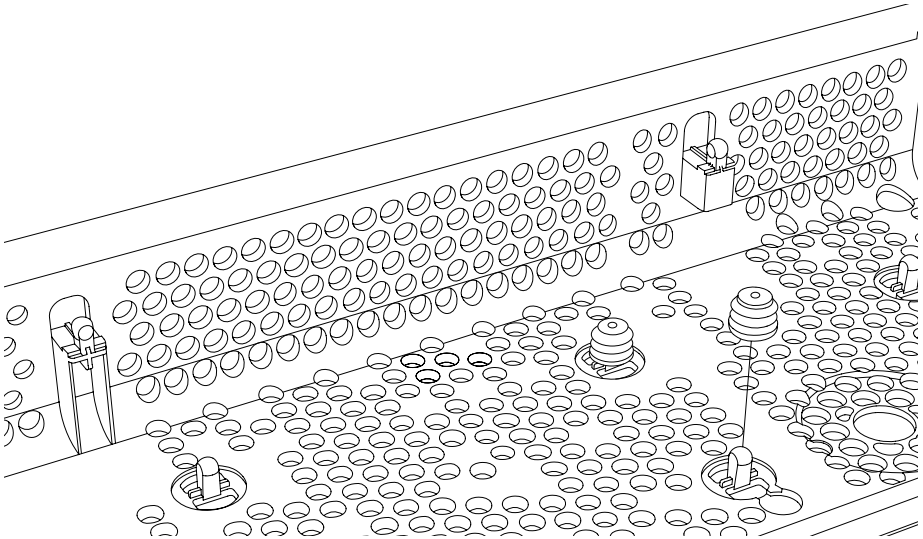

INSTRUKSJONER

NORSK

FESTE DEN NYE GITTERET

- I. Fest limputene på hver side av det nye gitteret.
- II. Plasser baksiden av det nye gitteret under hælen på lydplanken.
- III. Fold grillen forsiktig ned.
- IV. Trykk på kantene på gitteret for å feste det.

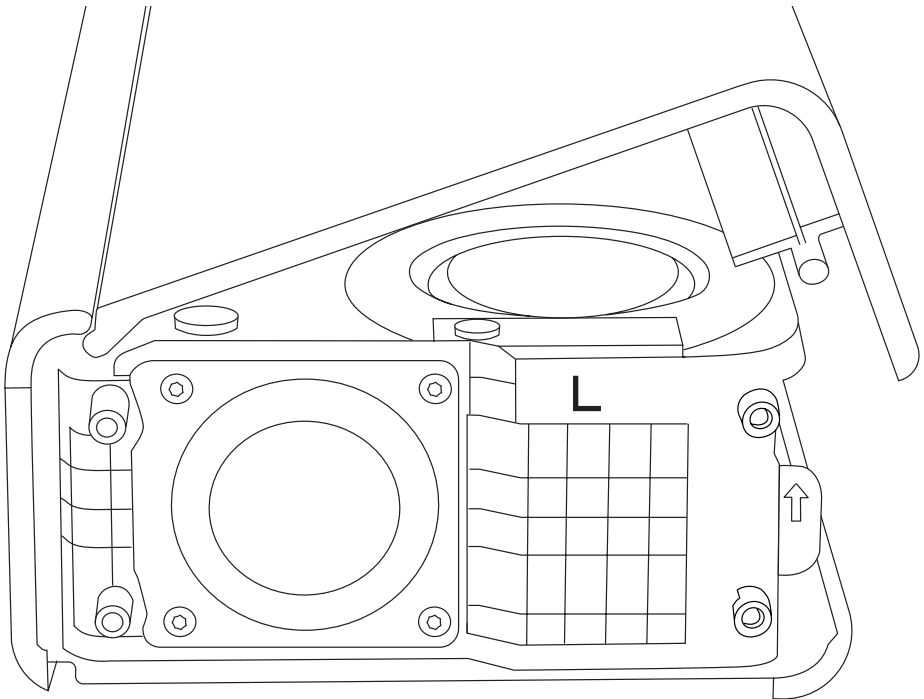
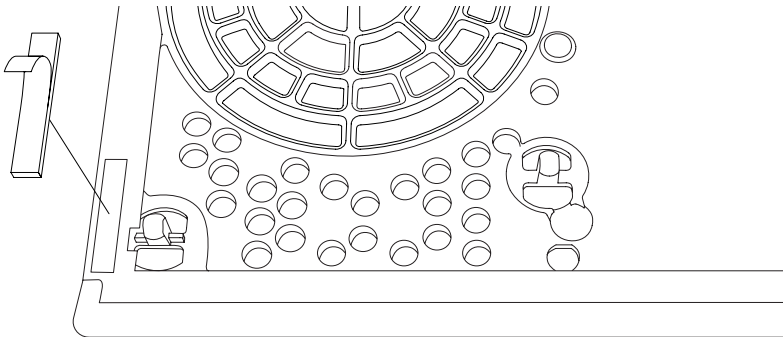

INSTRUKSJONER

NORSK

SETTE PÅ SIDEHETTEN IGJEN

Merk: Vær forsiktig når du strammer til skruene, da for mye kraft kan ødelegge lydplanken.

- I. Plasser sidehetten på lydplanken og fest de 4 skruene med en HX2.5-skrutrekker.

Resirkuler det gamle gitteret på riktig måte.

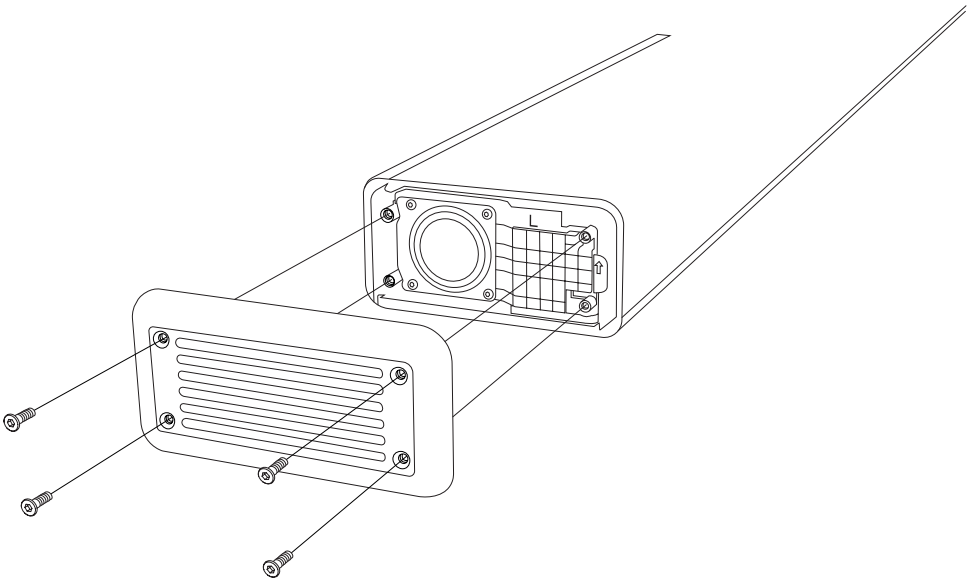

INSTRUKSJONER

NORSK

BYTTE UT EN KONTROLLKNOTT

Før du starter prosedyren, må du sørge for at du arbeider i et godt opplyst, rent og ryddig område.

Merk: Volumknotten er annerledes enn bass/diskant- og kildeknotten.

TA AV KONTROLLKNOTTEN

- I. Trekk knotten rett opp, vekk fra lydplanken.

FESTE DEN NYE KONTROLLKNOTTEN

- I. Kontroller at den nye knotten er riktig posisjonert. Åpningen i ringen skal stemme overens med den flate siden på D-akselen.
- II. Plasser den nye knotten og trykk den ned til den sitter godt.

Resirkuler den gamle knotten på riktig måte.

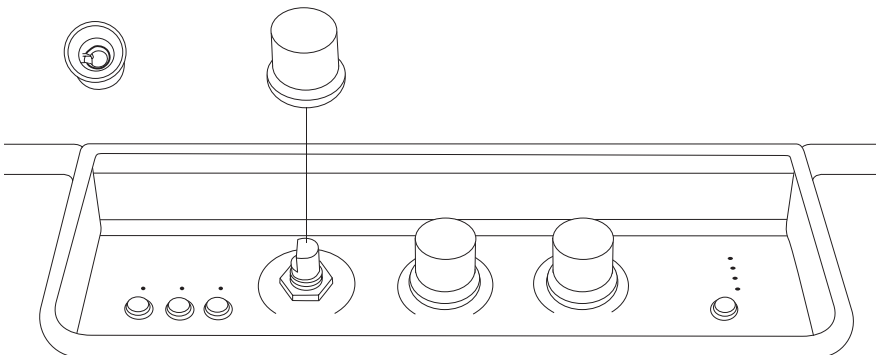

INSTRUKSJONER

NORSK

BYTTE UT BEINA

Før du starter prosedyren, må du sørge for at du arbeider i et godt opplyst, rent og ryddig område. Du trenger en liten flat skrutrekker for å fjerne beina.

Merk: Legg et mykt, lofritt håndkle under lydplanken når du snur den opp ned, for å unngå skade på lydplanken eller bordet.

TA AV DE GAMLE BEINA

- I. Snu lydplanken opp ned, og legg den på et mykt, lofritt håndkle.
- II. Bruk en flat skrutrekker til å lirke de gamle beina forsiktig ut.

FESTE PÅ NYE BEIN

- I. Fjern den beskyttende plastforseglingen fra beinet for å avdekke limet.
- II. Sett den nye foten i riktig posisjon på lydplanken.

Resirkuler de gamle beina på riktig måte.

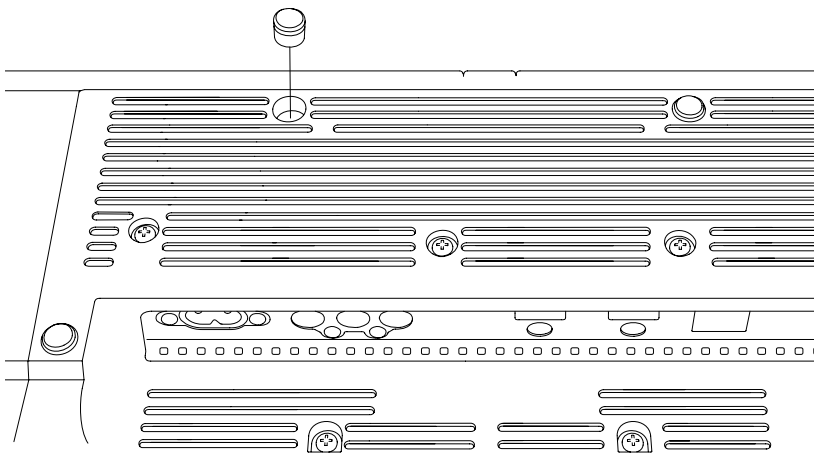

All intellectual property in the product and packaging (including the MARSHALL trade mark, copyright, designs, and patents) are owned by Marshall Group AB and may not be used without permission.
All rights reserved. Marshall Group AB, Centralplan 15, 111 20 Stockholm, Sweden. R1.0

Marshall

HESTON 120
TV SOUNDBAR

INSTRUKCJA DOTYCZĄCA CZĘŚCI ZAMIENNYCH

SPIS TREŚCI

INDEKS

Wymiana bocznej zaślepki.....	003
Wymiana maskownicy.....	005
Demontaż starej maskownicy.....	006
Wymiana pokrętła sterującego.....	010
Wymiana nóżek	011

INSTRUKCJE

POLSKI

WYMIANA BOCZNEJ ZAŚLEPKI

Przed rozpoczęciem upewnij się, że prace są wykonywane w miejscu dobrze oświetlonym, czystym i uporządkowanym. Odłącz wszystkie przewody i wyłącz głośnik. Dobrą praktyką jest włożenie śrub i małych części do kubków, aby ich nie zgubić. Do wymiany zaślepki bocznej będzie potrzebny śrubokręt sześciokątny o rozmiarze 2,5 mm (HX2.5).

Uwaga! Lewa i prawa zaślepka nie są identyczne. Sprawdź oznaczenie na zapasowej zaślepce bocznej przed jej wymianą.

ZDEJMOWANIE BOCZNEJ ZAŚLEPKI

- I. Przy użyciu śrubokręta HX2.5 wykręć 4 śruby mocujące boczną zaślepkę.
- II. Zdejmij zaślepkę boczną.

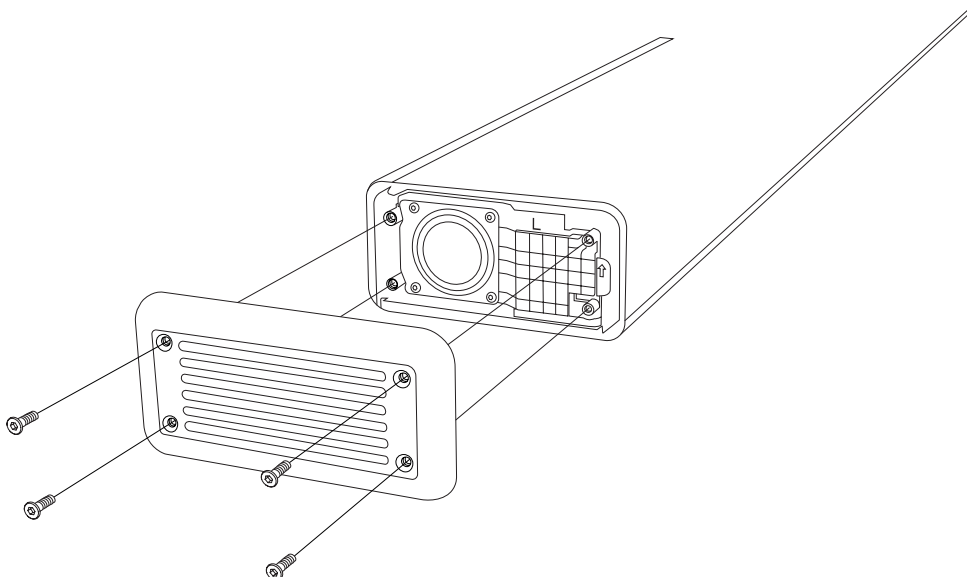

INSTRUKCJE

POLSKI

MOCOWANIE NOWEJ ZAŚLEPKI BOCZNEJ

Uwaga! Dokręcaj śruby delikatnie, ponieważ użycie zbyt dużej siły może spowodować uszkodzenie soundbara.

- I. Sprawdź, czy oznaczenie („L” lub „R”) na nowej zaślepce bocznej odpowiada oznaczeniu na starej.
- II. Umieść zaślepkę boczną na soundbarze i przykręć 4 śruby za pomocą wkrętaka HX2.5.

Upewnij się, że stara zaślepka boczna zostanie poddana recyklingowi w odpowiedni sposób.

INSTRUKCJE

POLSKI

WYMIANA MASKOWNICY

Przed rozpoczęciem upewnij się, że prace są wykonywane w miejscu dobrze oświetlonym, czystym i uporządkowanym. Odłącz wszystkie przewody i wyłącz głośnik. Dobrą praktyką jest włożenie śrub i małych części do kubków, aby ich nie zgubić. Do demontażu maskownicy potrzebny będzie śrubokręt sześciokątny o rozmiarze 2,5 mm (HX2.5).

Uwaga: Zdjęcie maskownicy odsłoni membrany przetworników głośnikowych. Nie dotykaj żadnej membrany przetwornika, ponieważ może to uszkodzić przetwornik.

ZDEJMOWANIE LEWEJ ZAŚLEPKI BOCZNEJ

- I. Przy użyciu śrubokręta HX2.5 wykręć 4 śruby mocujące boczną zaślepkę.
- II. Zdejmij zaślepkę boczną.

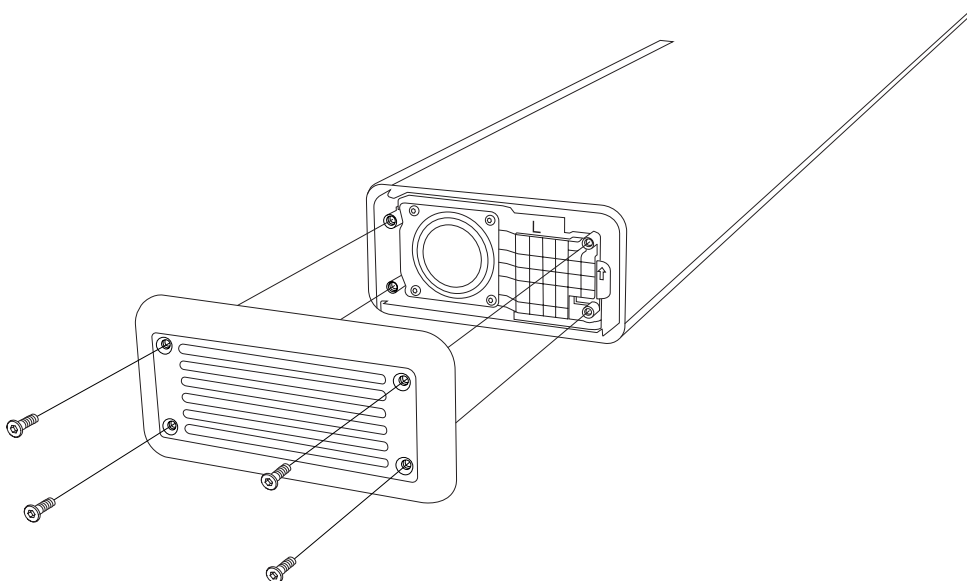

INSTRUKCJE

POLSKI

DEMONTAŻ STAREJ MASKOWNICY

Uwaga! Maskownica jest blokowana przez stopkę z tyłu soundbara i otwierana od przodu.

- I. Delikatnie podważ maskownicę, zaczynając od przedniej lewej strony.

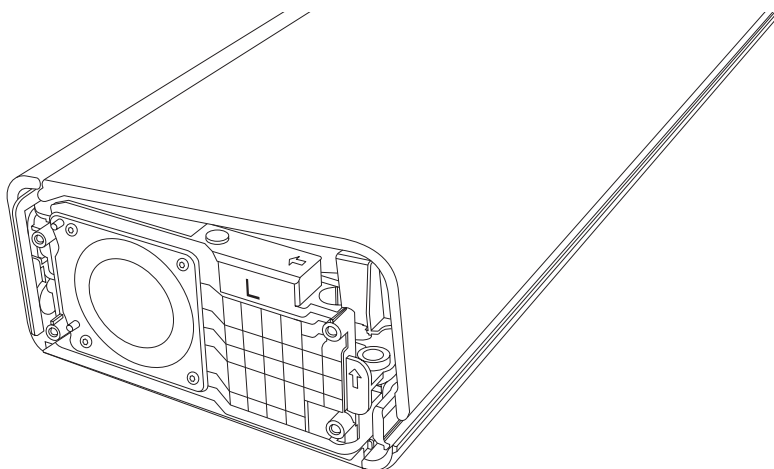

- II. Kontynuuj wzdłuż przedniej części soundbara, aż maskownica się poluzuje.



- III. Zdejmij maskownicę.

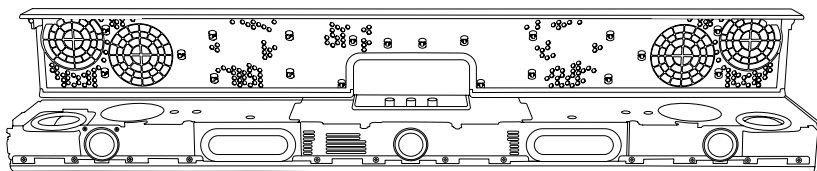

INSTRUKCJE

POLSKI

- IV. Odwróć maskownicę do góry nogami i zdejmij wszystkie gumowe uszczelki, które przykleiły się do maskownicy, a następnie zamocuj je ponownie w prawidłowej pozycji na soundbarze.

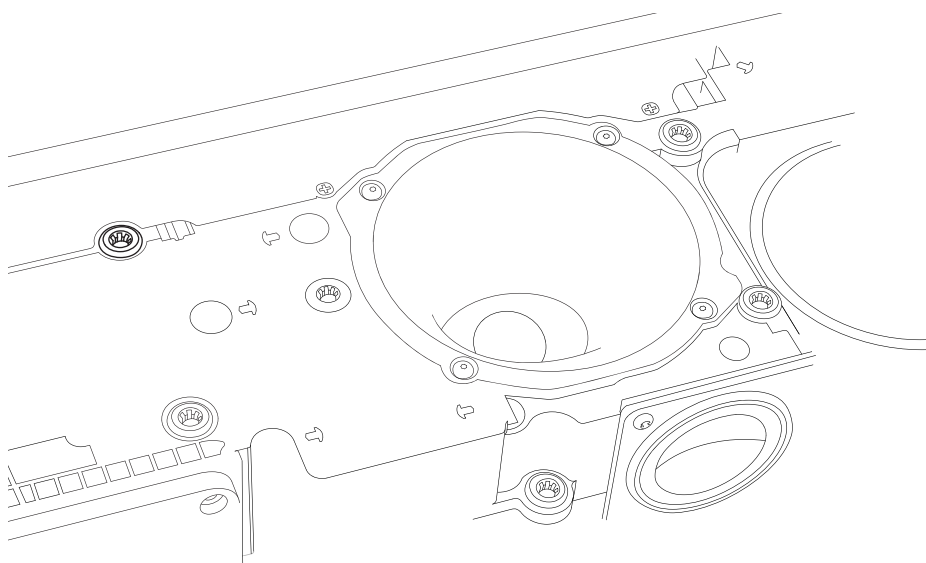
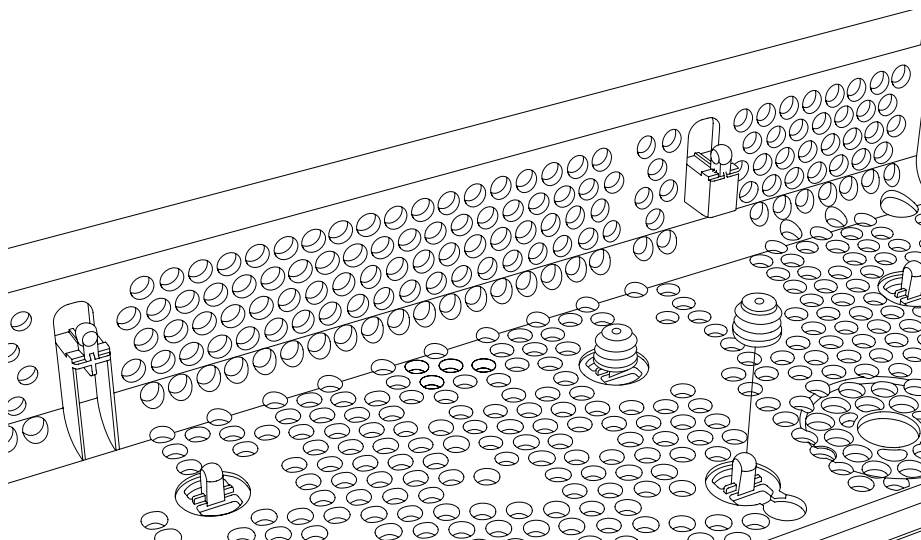

INSTRUKCJE

POLSKI

MOCOWANIE NOWEJ MASKOWNICY

- I. Przyklej podkładki samoprzylepne do boków nowej maskownicy.
- II. Umieść tylną stronę nowej maskownicy pod stopką soundbara.
- III. Delikatnie opuść maskownicę.
- IV. Naciśnij wokół krawędzi i samą maskownicę, aby zabezpieczyć ją we właściwym miejscu.

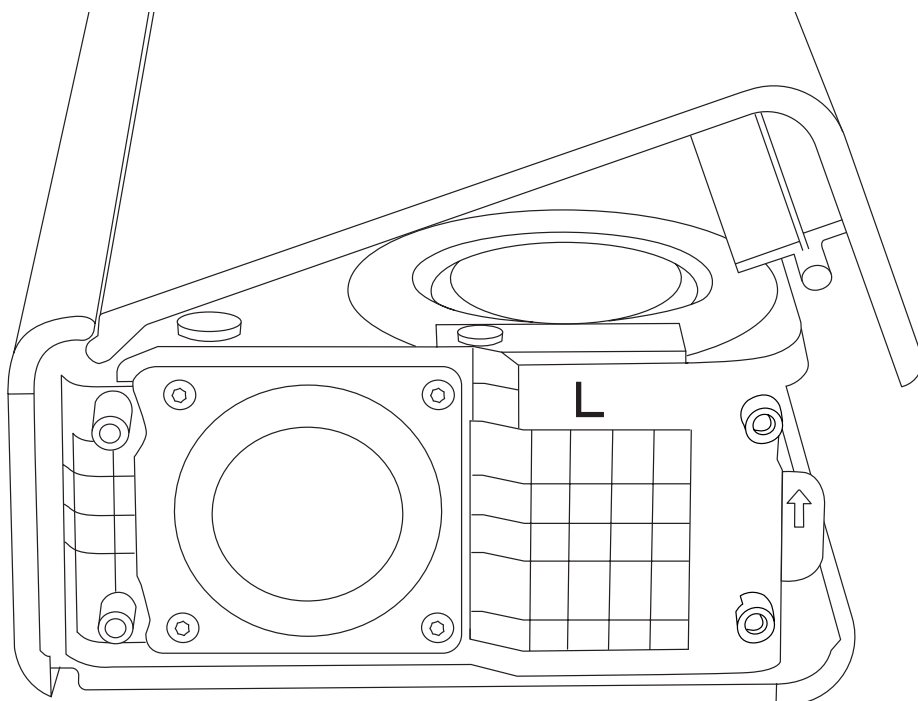
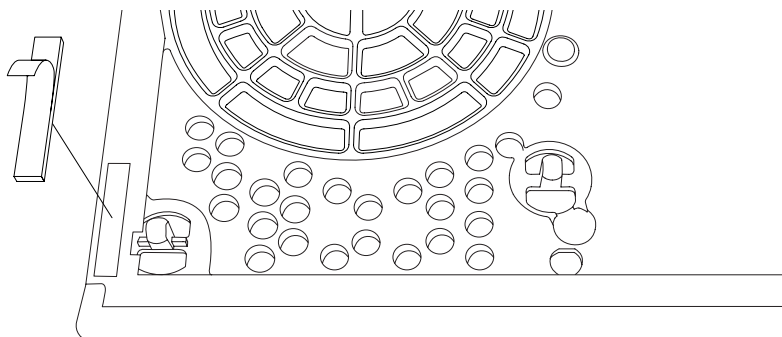

INSTRUKCJE

POLSKI

PONOWNE MOCOWANIE ZAŚLEPKI BOCZNEJ

Uwaga! Dokręcaj śruby delikatnie, ponieważ użycie zbyt dużej siły może spowodować uszkodzenie soundbara.

- I. Umieść zaślepkę boczną na soundbarze i przykręć 4 śruby za pomocą wkrętaka HX2.5.

Upewnij się, że stara maskownica zostanie poddana recyklingowi we właściwy sposób.

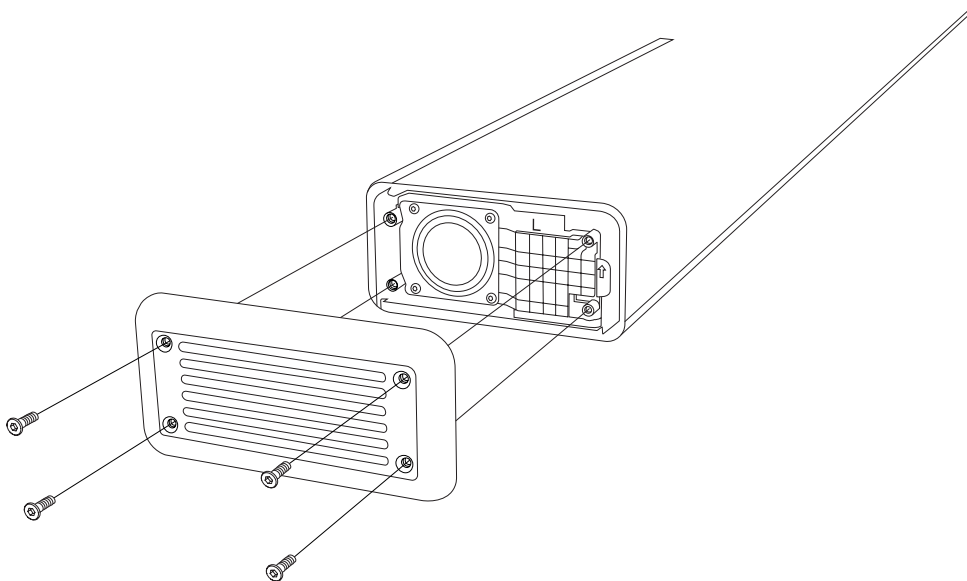

INSTRUKCJE

POLSKI

WYMIANA POKRĘTŁA STERUJĄCEGO

Przed rozpoczęciem upewnij się, że prace są wykonywane w miejscu dobrze oświetlonym, czystym i uporządkowanym.

Uwaga: Pokrętło głośności różni się od pokrętła tonów niskich/wysokich i pokrętła źródła.

ZDEJMOWANIE POKRĘTŁA STERUJĄCEGO

- I. Pociągnij pokrętło prosto w górę, od soundbara.

MOCOWANIE NOWEGO POKRĘTŁA STERUJĄCEGO

- I. Upewnij się, że nowe pokrętło jest prawidłowo zorientowane. Szczelina w pierścieniu powinna pasować do płaskiej strony wału w kształcie litery D.
- II. Umieść nowe pokrętło w odpowiedniej pozycji i dociśnij je, aż wskoczy na swoje miejsce.

Zadbaj o właściwy recykling starego pokrętła.

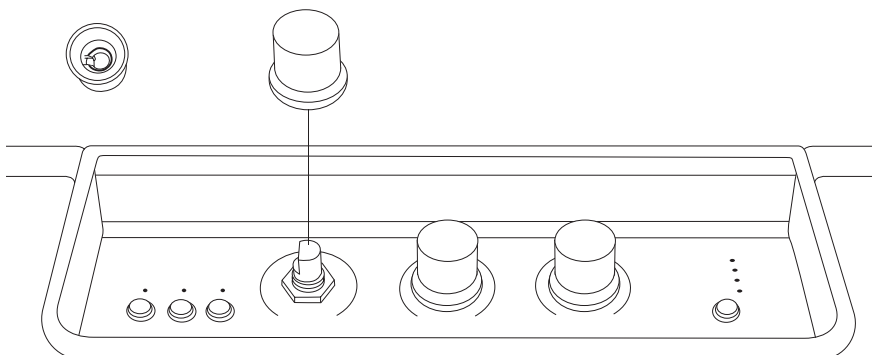

INSTRUKCJE

POLSKI

WYMIANA NÓŻEK

Przed rozpoczęciem upewnij się, że prace są wykonywane w miejscu dobrze oświetlonym, czystym i uporządkowanym. Aby zdemontować nóżki, będziesz potrzebować małego płaskiego śrubokręta.

Uwaga: Przy obracaniu soundbara do góry nogami należy podłożyć pod niego miękką, niestrzępiący się ręcznik, aby nie uszkodzić ani soundbara, ani stołu.

DEMONTAŻ STARYCH NÓŻEK

- I. Odwróć soundbar do góry nogami i połóż go na miękkim, niestrzępiącym się ręczniku.
- II. Delikatnie podważ stare nóżki przy użyciu płaskiego śrubokręta.

MOCOWANIE NOWYCH NÓŻEK

- I. Zdejmij ochronną plastikową osłonę ze stopki, aby odsonić warstwę kleju.
- II. Umieść nową nóżkę w prawidłowej pozycji na soundbarze.

Zadbaj o właściwy recykling starych nóżek.

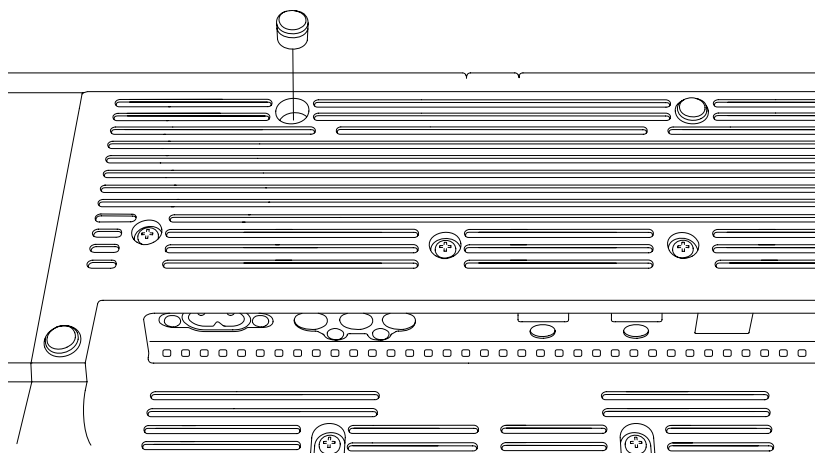

All intellectual property in the product and packaging (including the MARSHALL trade mark, copyright, designs, and patents) are owned by Marshall Group AB and may not be used without permission.
All rights reserved. Marshall Group AB, Centralplan 15, 111 20 Stockholm, Sweden. R1.0

Marshall

**HESTON 120
TV SOUNDBAR**

INSTRUÇÃO DAS PEÇAS SOBRESSALENTES

ÍNDICE

ÍNDICE REMISSIVO

Substituir a tampa lateral	003
Substituir a grelha.....	005
Remover a grelha antiga	006
Substituir um botão de controlo	010
Substituir os pés.....	011

INSTRUÇÕES

PORTUGUÊS

SUBSTITUIR A TAMPA LATERAL

Antes de começar o procedimento, certifique-se de que trabalha numa área bem iluminada, limpa e sem desarrumação. Todos os cabos devem ser desligados e a coluna deve estar desligada. Recomenda-se guardar os parafusos e peças pequenas em copos para evitar perdê-los. Vai necessitar de uma chave de fendas sextavada de tamanho 2,5 mm (HX2.5) para substituir a tampa lateral.

Nota! As tampas dos lados esquerdo e direito não são iguais. Verifique a marcação na tampa lateral sobresselente antes de a substituir.

REMOVER A TAMPA LATERAL

- I. Utilize uma chave de fendas HX2.5 para remover os 4 parafusos que fixam a tampa lateral.
- II. Remova a tampa lateral.

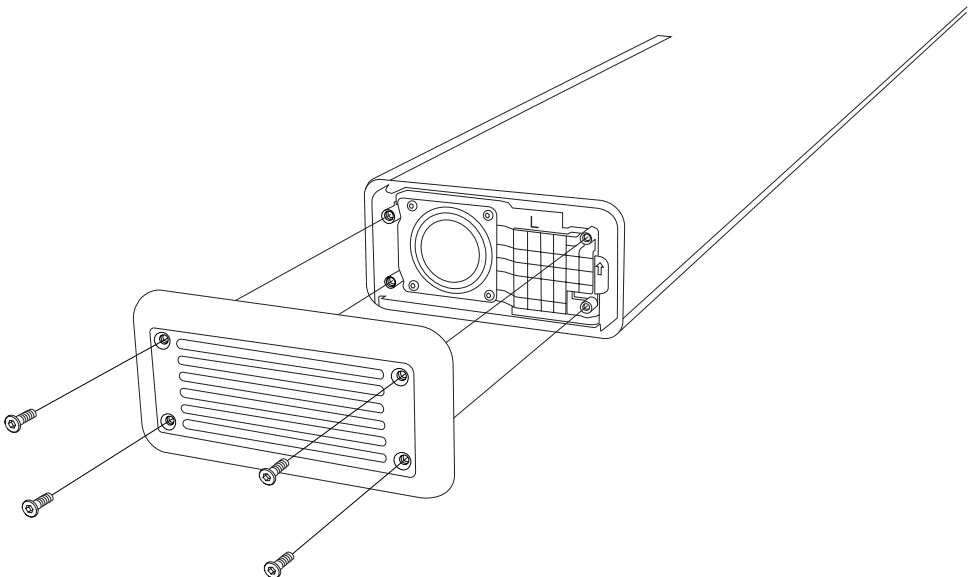

INSTRUÇÕES

PORTUGUÊS

COLOCAR A NOVA TAMPA LATERAL

Nota! Exerça pouca força ao apertar os parafusos, uma vez que o uso de força excessiva pode danificar a barra de som.

- I. Verifique se a marcação («L» ou «R») na nova tampa lateral coincide com a marcação na antiga.
- II. Coloque a tampa lateral na barra de som e aperte os 4 parafusos com uma chave de fendas HX2.5.

Certifique-se de que recicla a tampa lateral antiga de forma adequada.

INSTRUÇÕES

PORTUGUÊS

SUBSTITUIR A GRELHA

Antes de começar o procedimento, certifique-se de que trabalha numa área bem iluminada, limpa e sem desarrumação. Todos os cabos devem ser desligados e a coluna deve estar desligada. Recomenda-se guardar os parafusos e peças pequenas em copos para evitar perdê-los. Vai necessitar de uma chave de fendas sextavada de tamanho 2,5 mm (HX2.5) para remover a grelha.

Nota: remover a grelha irá expor as membranas do controlador da coluna. Não toque em nenhuma membrana do controlador, uma vez que tal poderá danificá-lo.

REMOVER A TAMPA LATERAL ESQUERDA

- I. Utilize uma chave de fendas HX2.5 para remover os 4 parafusos que fixam a tampa lateral.
- II. Remova a tampa lateral.

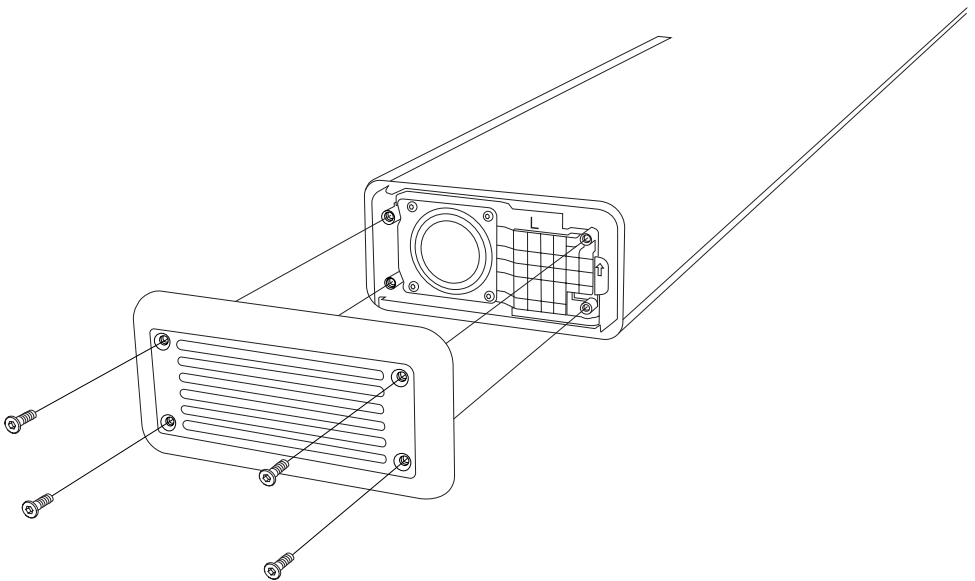

INSTRUÇÕES

PORTUGUÊS

REMOVER A GRELHA ANTIGA

Nota! A grelha é bloqueada no lugar pela extremidade inferior da parte traseira da barra de som e é aberta pela parte frontal.

- I. Abra cuidadosamente a grelha, começando pelo lado esquerdo da parte frontal.

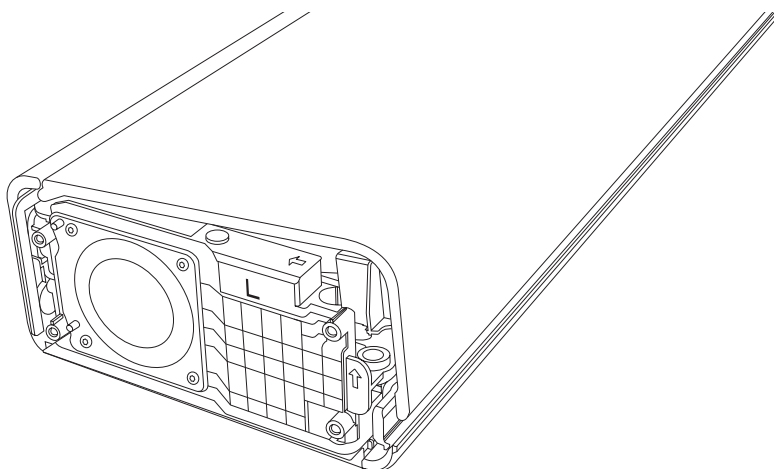

- II. Percorra a parte frontal da barra de som até que a grelha se solte.



- III. Remova a grelha.

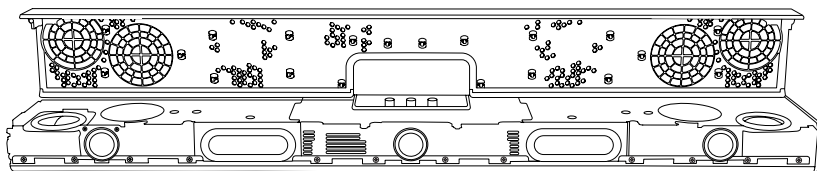

INSTRUÇÕES

PORTUGUÊS

- IV. Vire a grelha ao contrário, remova quaisquer juntas de borracha que tenham ficado presas na mesma e volte a colocá-la na posição correta na barra de som.

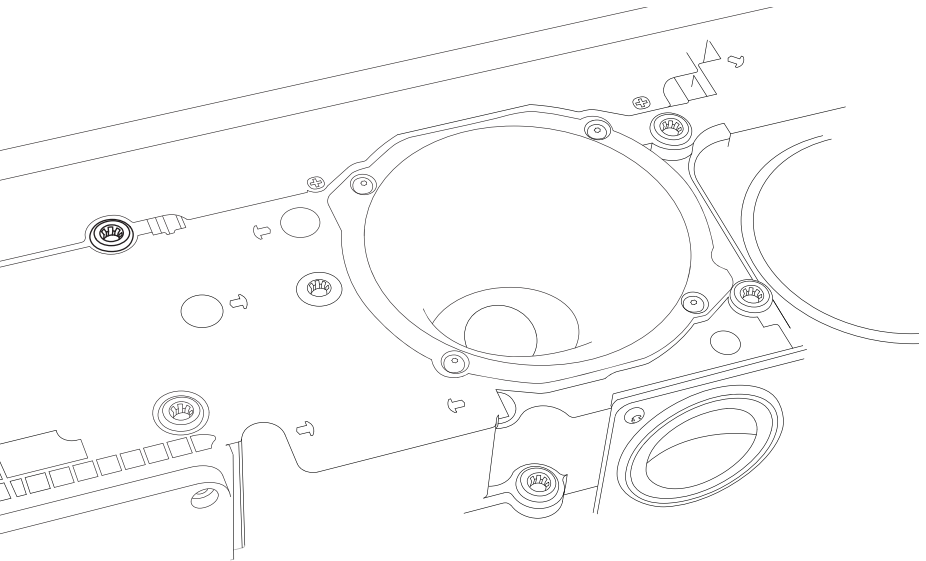
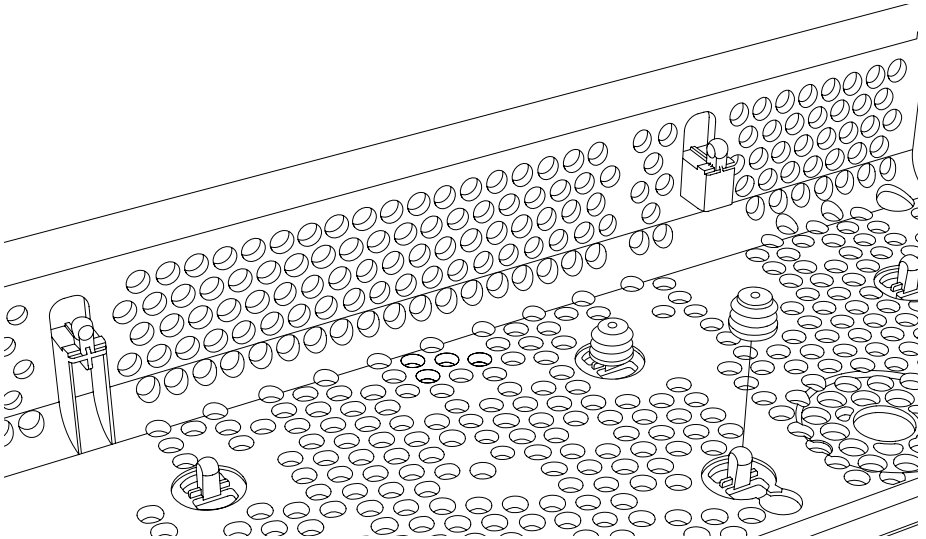

INSTRUÇÕES

PORTUGUÊS

COLOCAR A NOVA GRELHA

- I. Fixe as almofadas adesivas em cada um dos lados da nova grelha.
- II. Coloque a parte traseira da nova grelha sob a extremidade inferior da barra de som.
- III. Dobre cuidadosamente a grelha para baixo.
- IV. Pressione as bordas e a grelha para a fixar no lugar.

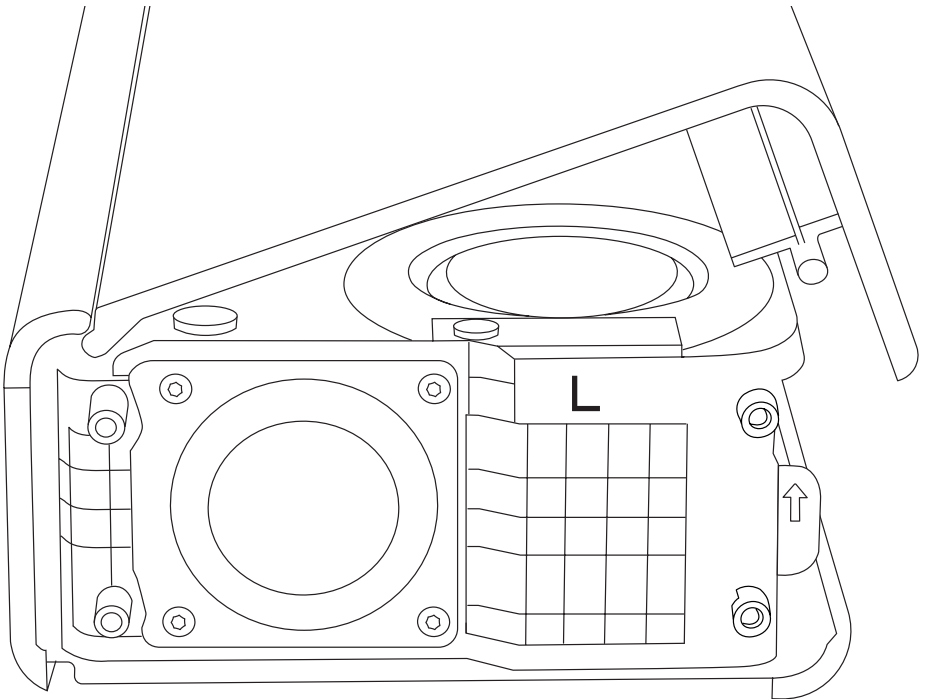
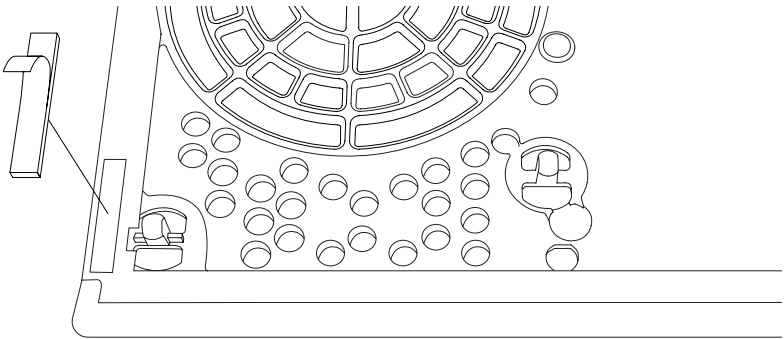

INSTRUÇÕES

PORTUGUÊS

VOLTAR A COLOCAR A TAMPA LATERAL

Nota! Exerça pouca força ao apertar os parafusos, uma vez que o uso de força excessiva pode danificar a barra de som.

- I. Coloque a tampa lateral na barra de som e aperte os 4 parafusos com uma chave de fendas HX2.5.

Certifique-se de que recicla a grelha antiga de forma adequada.

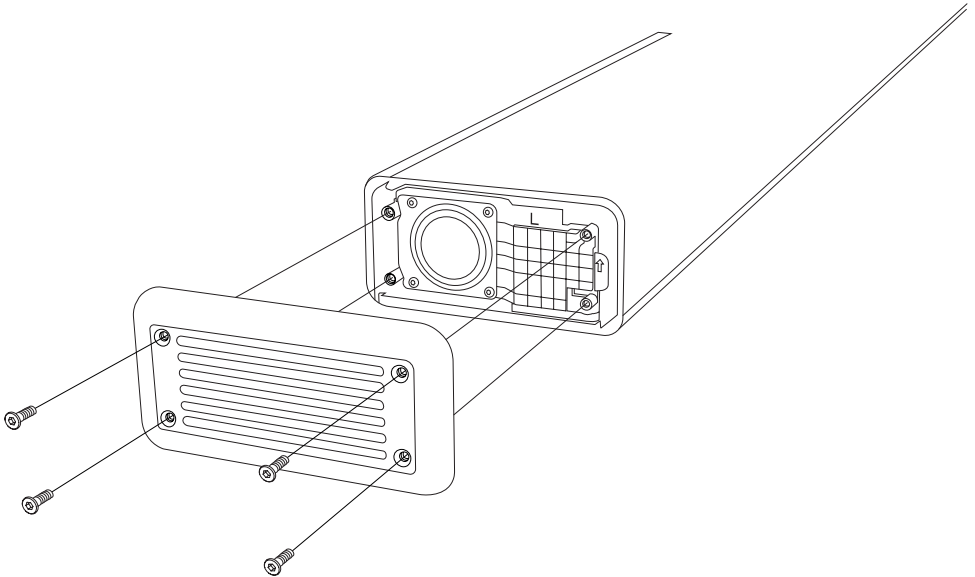

INSTRUÇÕES

PORTUGUÊS

SUBSTITUIR UM BOTÃO DE CONTROLO

Antes de começar o procedimento, certifique-se de que trabalha numa área bem iluminada, limpa e sem desarrumação.

Nota: o botão de volume é diferente dos botões de graves/agudos e de seleção da fonte.

REMOVER UM BOTÃO DE CONTROLO

- I. Puxe o botão para cima, afastando-o da barra de som.

COLOCAR O NOVO BOTÃO DE CONTROLO

- I. Certifique-se de que o novo botão está corretamente orientado. A abertura no anel deve coincidir com o lado plano do eixo em D.
- II. Coloque o novo botão na devida posição e pressione-o até encaixar.

Certifique-se de que recicla o botão antigo de forma adequada.

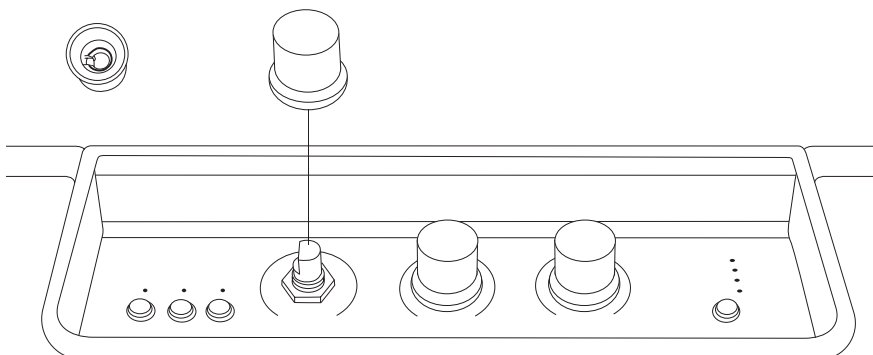

INSTRUÇÕES

PORTUGUÊS

SUBSTITUIR OS PÉS

Antes de começar o procedimento, certifique-se de que trabalha numa área bem iluminada, limpa e sem desarrumação. Vai necessitar de uma chave de parafusos de cabeça plana pequena para remover os pés.

Nota: coloque uma toalha macia que não largue pelos por baixo da barra de som ao virá-la ao contrário para não danificar a barra de som nem a mesa.

REMOVER OS PÉS ANTIGOS

- I. Vire a barra de som ao contrário e coloque-a sobre uma toalha macia que não largue pelos.
- II. Utilize uma chave de parafusos de cabeça plana para retirar cuidadosamente os pés antigos.

COLOCAR OS NOVOS PÉS

- I. Remova o selo protetor de plástico do pé para expor a cola.
- II. Coloque o novo pé na posição correta na barra de som.

Certifique-se de que recicla os pés antigos de forma adequada.

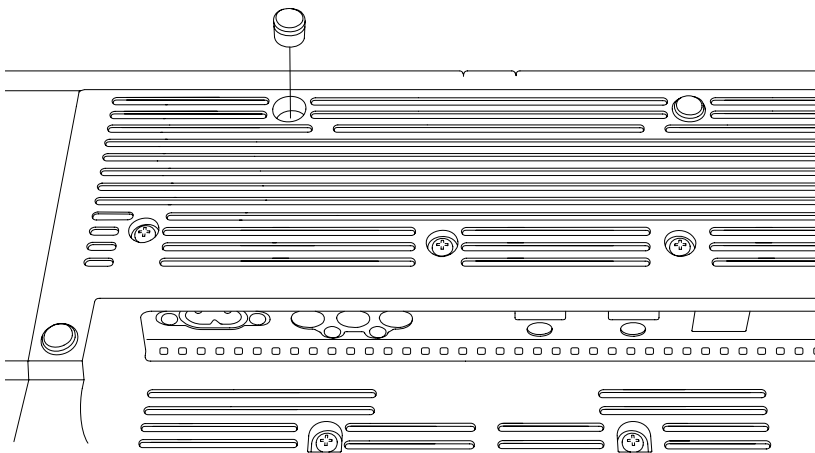

All intellectual property in the product and packaging (including the MARSHALL trade mark, copyright, designs, and patents) are owned by Marshall Group AB and may not be used without permission.
All rights reserved. Marshall Group AB, Centralplan 15, 111 20 Stockholm, Sweden. R1.0

Marshall

**HESTON 120
TV SOUNDBAR**

INSTRUCȚIUNI PRIVIND PIESELE DE SCHIMB

CUPRINS

INDEX

Înlocuirea capacului lateral	003
Înlocuirea grilei	005
Îndepărtarea grilei vechi	006
Înlocuirea butonului rotativ de control	010
Înlocuirea picioarelor	011

INSTRUCȚIUNI

ROMÂNĂ

ÎNLOCUIREA CAPACULUI LATERAL

Înainte de a începe procedura, asigurați-vă că lucrați într-o zonă bine luminată, curată și neaglomerată. Toate cablurile ar trebui să fie deconectate și difuzorul să fie oprit. Este o bună practică să păstrați șuruburile și piesele mici în cești pentru a preîntâmpina pierderea lor. Veți avea nevoie de o șurubelniță cu cap hexagonal, dimensiune 2,5 mm (HX2.5) pentru a înlocui capacul lateral.

Notă: Capacele din partea stângă și din partea dreaptă nu sunt la fel. Verificați marcajul de pe capacul lateral de rezervă înainte de a-l înlocui.

ÎNDEPĂRTAREA CAPACULUI LATERAL

- I. Folosiți o șurubelniță HX2.5 pentru a îndepărta cele 4 șuruburi care fixează capacul lateral.
- II. Scoateți capacul lateral.

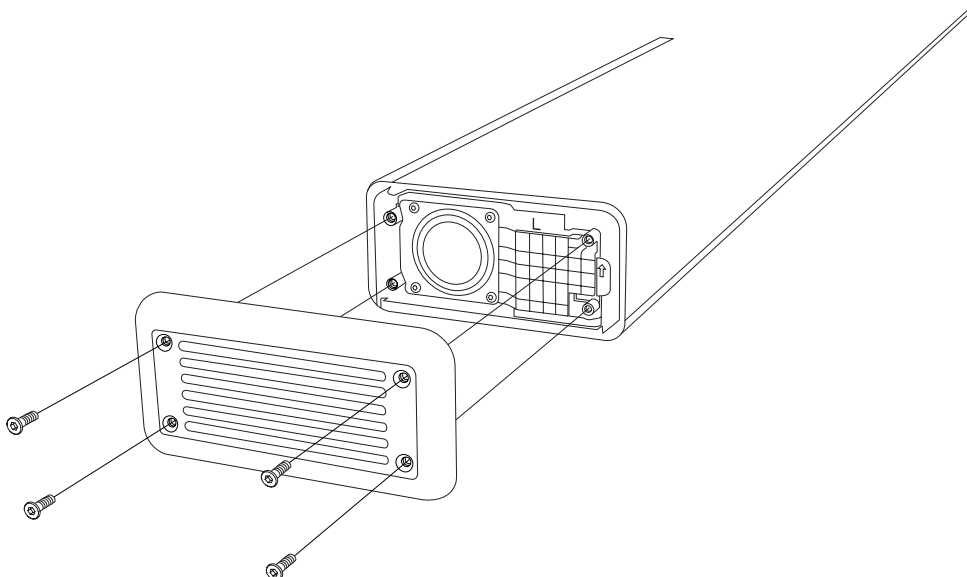

INSTRUCȚIUNI

ROMÂNĂ

MONTAREA NOULUI CAPAC LATERAL

Notă: Folosiți o atingere ușoară când strângeți șuruburile, deoarece folosirea unei forțe prea mari poate rupe bara de sunet.

- I. Verificați dacă marcajul („L” sau „R”) de pe noul capac lateral se potrivește cu marcajul de pe cel vechi.
- II. Poziționați capacul lateral pe bara de sunet și strângeți cele 4 șuruburi folosind o șurubelniță HX2.5.

Asigurați-vă că reciclați corect capătul lateral vechi.

INSTRUCȚIUNI

ROMÂNĂ

ÎNLOCUIREA GRILEI

Înainte de a începe procedura, asigurați-vă că lucrați într-o zonă bine luminată, curată și neaglomerată. Toate cablurile ar trebui să fie deconectate și difuzorul să fie oprit. Este o bună practică să păstrați șuruburile și piesele mici în cești pentru a preîntâmpina pierderea lor. Veți avea nevoie de o șurubelniță hexagonală, mărimea 2,5 mm (HX2.5), pentru a îndepărta grila.

Notă: Îndepărtarea grilei va expune membranele driverului difuzorului. Nu atingeți niciuna dintre membrane, deoarece acest lucru poate deteriora driverul.

ÎNDEPĂRTAREA CAPACULUI LATERAL STÂNG

- I. Folosiți o șurubelniță HX2.5 pentru a îndepărta cele 4 șuruburi care fixează capacul lateral.
- II. Scoateți capacul lateral.

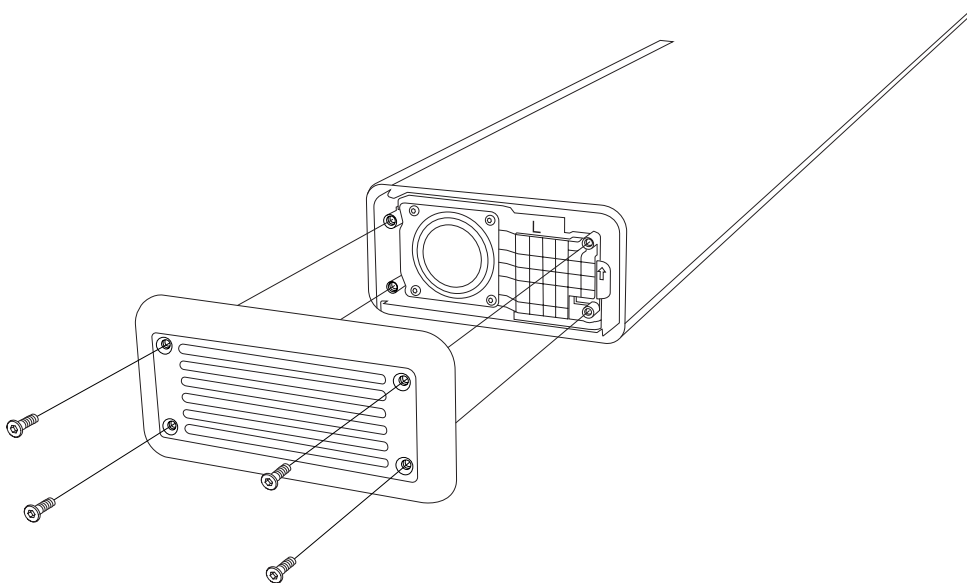

INSTRUCȚIUNI

ROMÂNĂ

ÎNDEPĂRTAREA GRILEI VECHI

Notă: Grila este fixată în poziție de călcâiul din spatele barei de sunet și se deschide din față.

- I. Deschideți cu grijă grila începând din partea din față stânga.

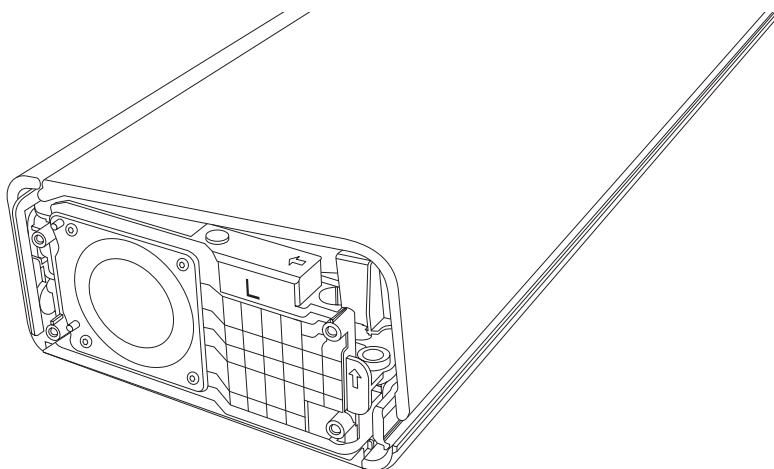

- II. Acționați de-a lungul părții frontale a barei de sunet până când grila se desprinde.



- III. Scoateți grila.

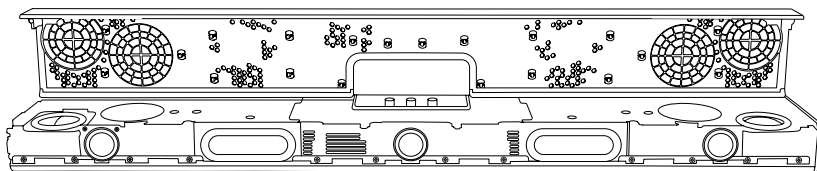

INSTRUCȚIUNI**ROMÂNĂ**

- IV. Întoarceți grila cu susul în jos, îndepărtați orice garnituri de cauciuc care s-au lipit de grilă și reatașați-o în poziția corectă pe bara de sunet.

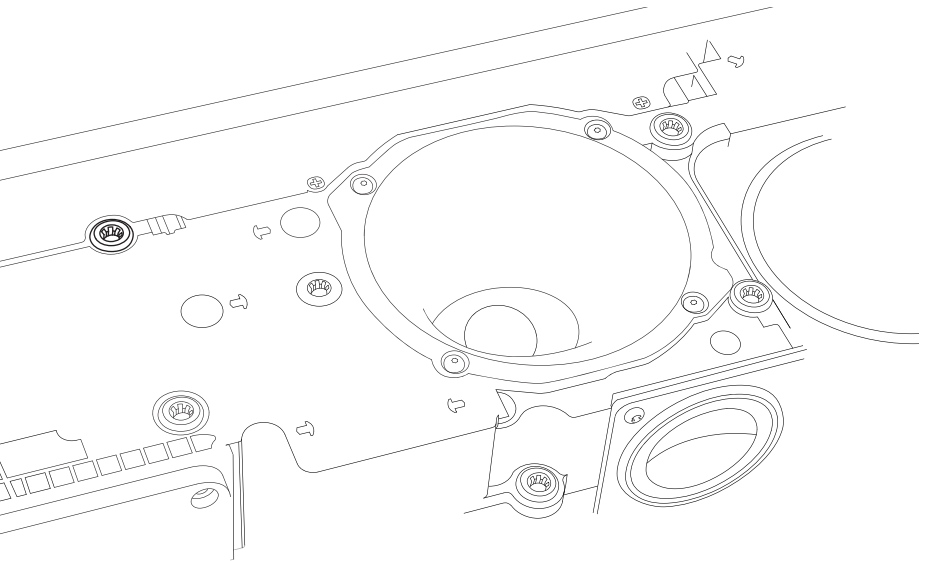
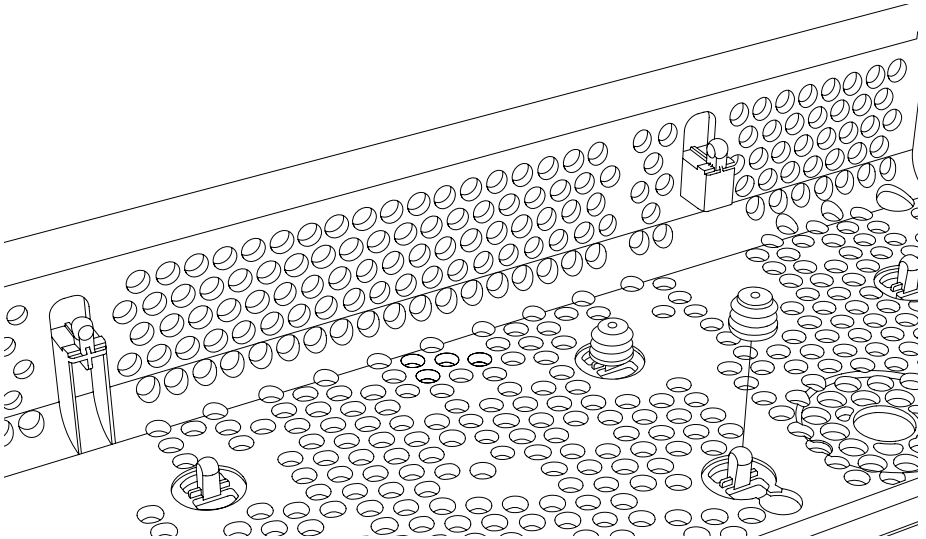

INSTRUCȚIUNI

ROMÂNĂ

ATAȘAREA GRILEI NOI

- I. Atașați plăcuțele adezive pe fiecare parte a noii grile.
- II. Așezați partea din spate a noii grile sub călcâiul de pe bara de sunet.
- III. Plițați ușor grila în jos.
- IV. Apăsăți în jurul marginilor și pe grilă pentru a o fixa în poziție.

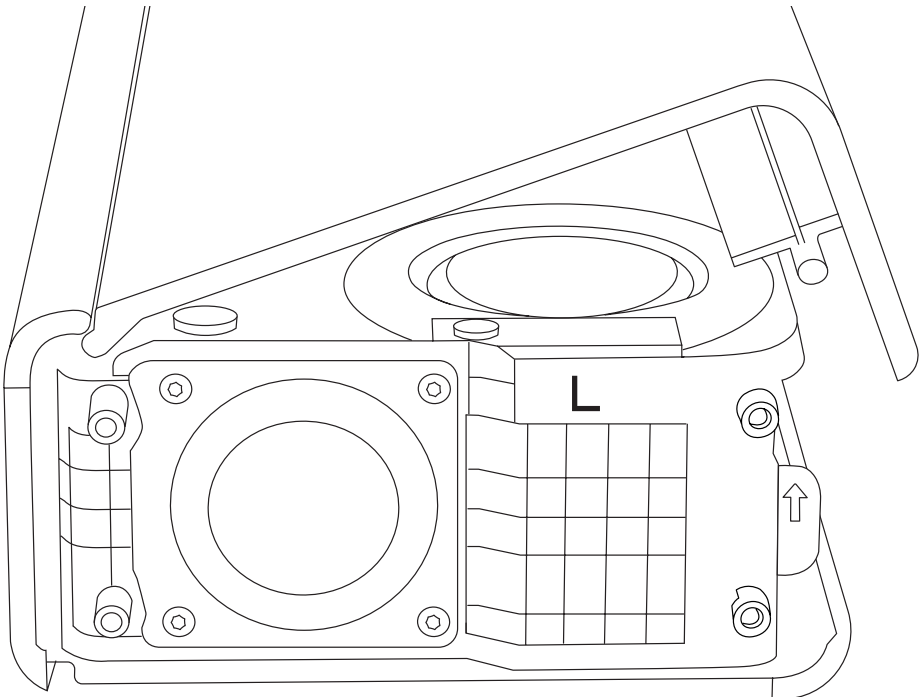
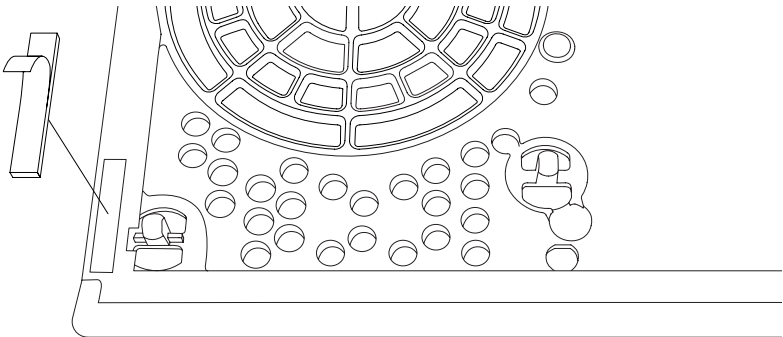

INSTRUCȚIUNI

ROMÂNĂ

REATAȘAREA CAPACULUI LATERAL

Notă: Folosiți o atingere ușoară când strângeți șuruburile, deoarece folosirea unei forțe prea mari poate rupe bara de sunet.

- I. Poziționați capacul lateral pe bara de sunet și strângeți cele 4 șuruburi folosind o șurubelniță HX2.5.

Asigurați-vă că reciclați corect grila veche.

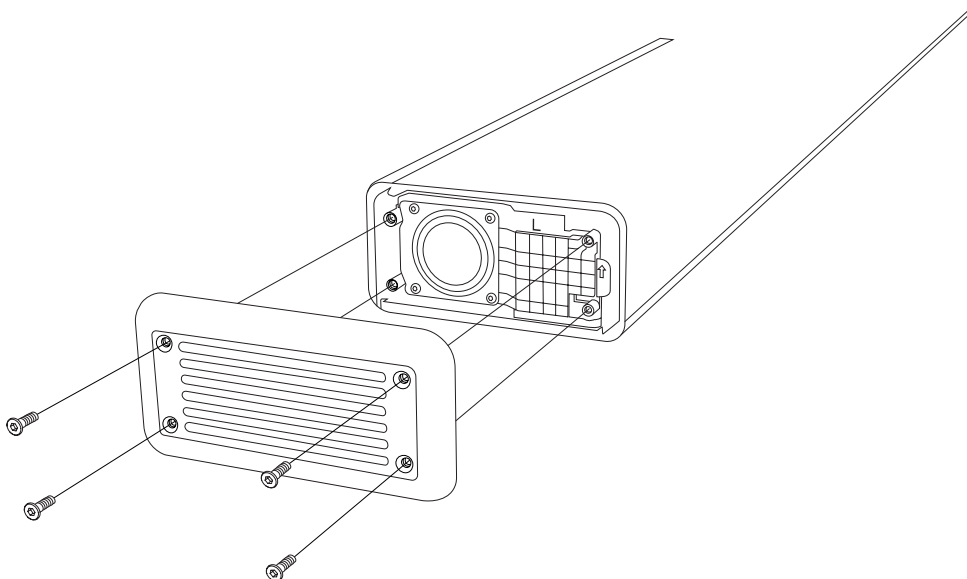

INSTRUCȚIUNI

ROMÂNĂ

ÎNLOCUIREA BUTONULUI ROTATIV DE CONTROL

Înainte de a începe procedura, asigurați-vă că lucrați într-o zonă bine luminată, curată și neaglomerată.

Notă: Butonul rotativ pentru volum este diferit de butonul pentru bas/înălțimi și de butonul pentru sursă.

ÎNDEPĂRTAREA BUTONULUI ROTATIV DE COMANDĂ

- I. Trageți butonul rotativ drept în sus, îndepărtându-l de bara de sunet.

ATAȘAREA NOULUI BUTON ROTATIV DE COMANDĂ

- I. Asigurați-vă că noul buton rotativ este orientat corect. Spațiul din inel ar trebui să se potrivească cu partea plată a axului D.
- II. Așezați noul buton rotativ în poziție și împingeți-l în jos până când se fixează în poziție.

Asigurați-vă că reciclați butonul rotativ vechi în mod corect.

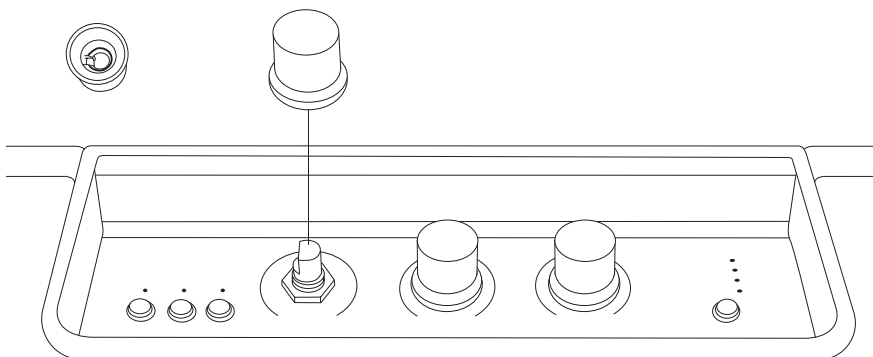

INSTRUCȚIUNI

ROMÂNĂ

ÎNLOCUIREA PICIOARELOR

Înainte de a începe procedura, asigurați-vă că lucrați într-o zonă bine luminată, curată și neaglomerată. Veți avea nevoie de o șurubelniță mică cu cap plat pentru a îndepărta picioarele.

Notă: așezați un prosop moale fără scame sub bara de sunet atunci când o întoarceți cu susul în jos pentru a nu deteriora bara de sunet sau masa.

ÎNDEPĂRTAREA PICIOARELOR VECHI

- I. Întoarceți bara de sunet cu susul în jos și puneți-o pe un prosop moale, fără scame.
- II. Folosiți o șurubelniță cu cap plat pentru a scoate ușor picioarele vechi.

ATAȘAREA PICIOARELOR NOI

- I. Îndepărtați sigiliul protector din plastic de pe picior pentru a expune adezivul.
- II. Introduceți noul picior în poziția corectă pe bara de sunet.

Asigurați-vă că reciclați picioarele vechi în mod corect.

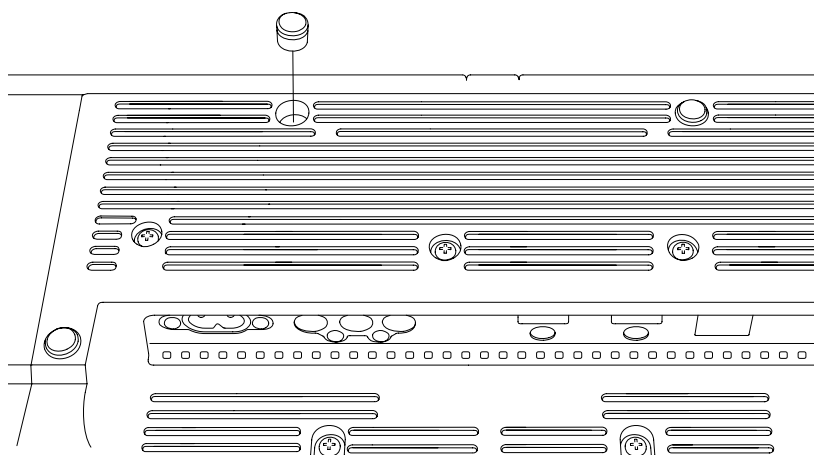

All intellectual property in the product and packaging (including the MARSHALL trade mark, copyright, designs, and patents) are owned by Marshall Group AB and may not be used without permission.
All rights reserved. Marshall Group AB, Centralplan 15, 111 20 Stockholm, Sweden. R1.0

Marshall

**HESTON 120
TV SOUNDBAR**

ИНСТРУКЦИЯ ПО ЗАПАСНЫМ ЧАСТЯМ

СОДЕРЖАНИЕ

УКАЗАТЕЛЬ

Замена боковой крышки.....	003
Замена решетки динамика.....	005
Снятие старой решетки динамика.....	006
Замена кнопки управления.....	010
Замена ножек.....	011

ИНСТРУКЦИИ

РУССКИЙ

ЗАМЕНА БОКОВОЙ КРЫШКИ

Производить описанные действия следует в хорошо освещенном, чистом и не загроможденном вещами помещении. Все провода должны быть отсоединены, а колонка должна быть выключена. Рекомендуется сложить винты и другие мелкие детали в чашки, чтобы не потерять их. Для замены боковой крышки вам потребуется шестигранная отвертка размером 2,5 мм (HХ2.5).

Примечание. Левая и правая боковые крышки различаются. Перед заменой посмотрите на маркировку на новой боковой крышке.

СНЯТИЕ БОКОВОЙ КРЫШКИ

- I. С помощью отвертки HХ2.5 открутите 4 винта, удерживающие боковую крышку.
- II. Снимите боковую крышку.

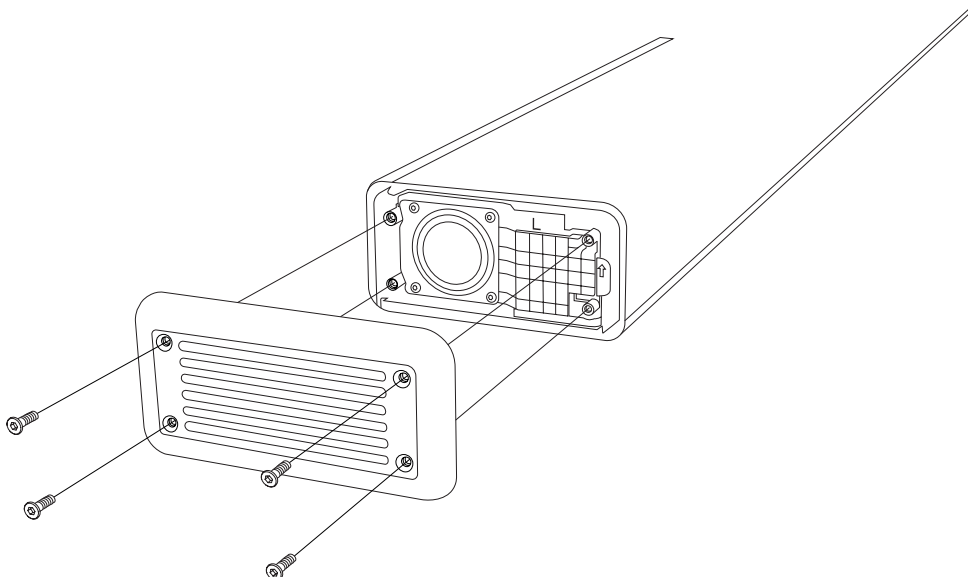

ИНСТРУКЦИИ

РУССКИЙ

УСТАНОВКА НОВОЙ БОКОВОЙ КРЫШКИ

Примечание. Винты необходимо затягивать с небольшим усилием, так как применение чрезмерной силы может привести к поломке звуковой панели.

- I. Проверьте, чтобы маркировка («L» или «R») на новой боковой крышке совпадала с маркировкой на старой.
- II. Установите боковую крышку на звуковую панель и закрутите 4 винта с помощью отвертки HX2.5.

Утилизируйте старую боковую крышку правильно.

ИНСТРУКЦИИ

РУССКИЙ

ЗАМЕНА РЕШЕТКИ ДИНАМИКА

Производить описанные действия следует в хорошо освещенном, чистом и не загроможденном вещами помещении. Все провода должны быть отсоединены, а колонка должна быть выключена. Рекомендуется сложить винты и другие мелкие детали в чашки, чтобы не потерять их. Для снятия решетки динамика вам потребуется шестигранная отвертка размером 2,5 мм (HX2.5).

Примечание. Сняв решетку, вы увидите мембраны динамика. Не трогайте их, чтобы не повредить динамик.

СНЯТИЕ ЛЕВОЙ БОКОВОЙ КРЫШКИ

- I. С помощью отвертки HX2.5 открутите 4 винта, удерживающие боковую крышку.
- II. Снимите боковую крышку.

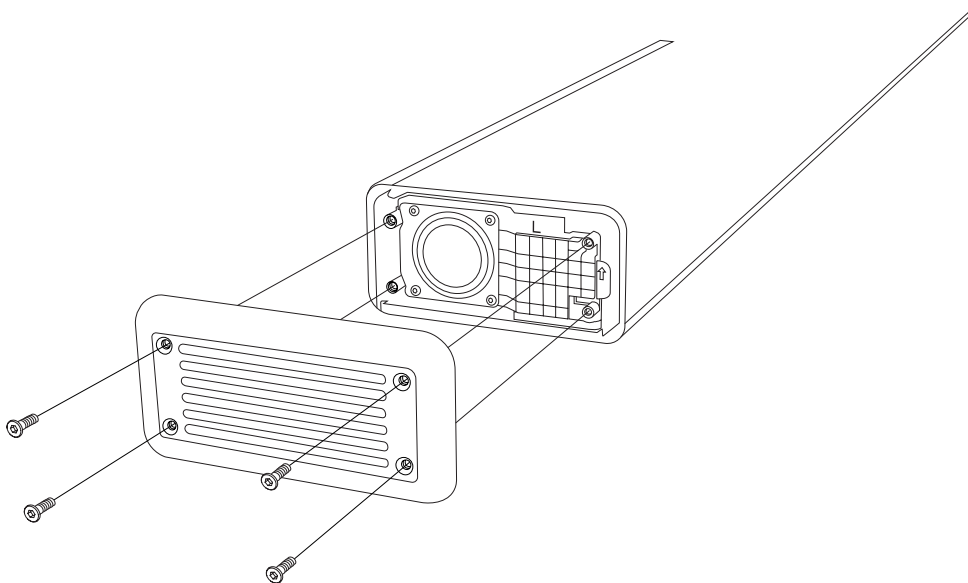

СНЯТИЕ СТАРОЙ РЕШЕТКИ ДИНАМИКА

Примечание. Решетка динамика фиксируется выступом в задней части звуковой панели и открывается спереди.

- I. Аккуратно подденьте решетку, начиная с передней левой стороны

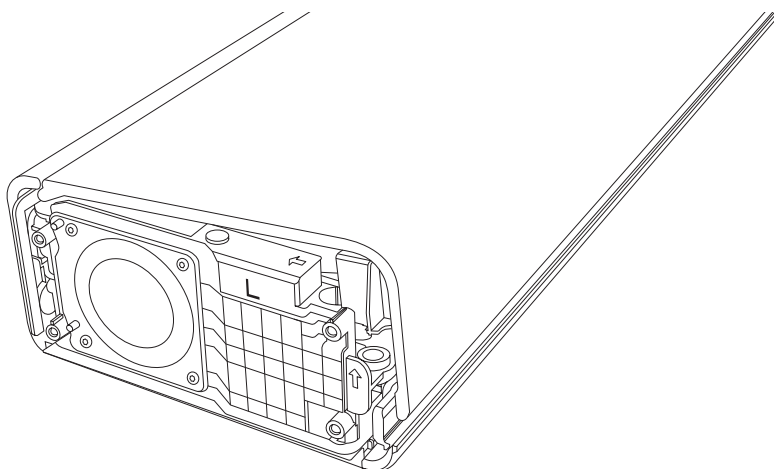

- II. Двигайтесь вдоль передней части звуковой панели, пока решетка не освободится.



- III. Снимите решетку.

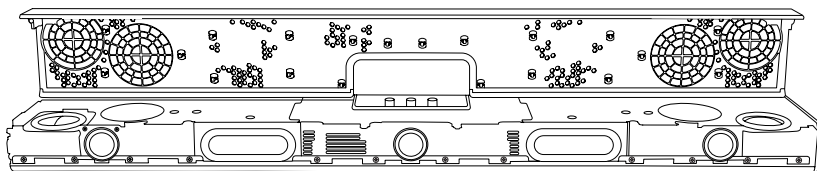

ИНСТРУКЦИИ**РУССКИЙ**

- IV. Переверните решетку динамика, снимите все прилипшие к ней резиновые прокладки и верните их на свои места на звуковой панели.

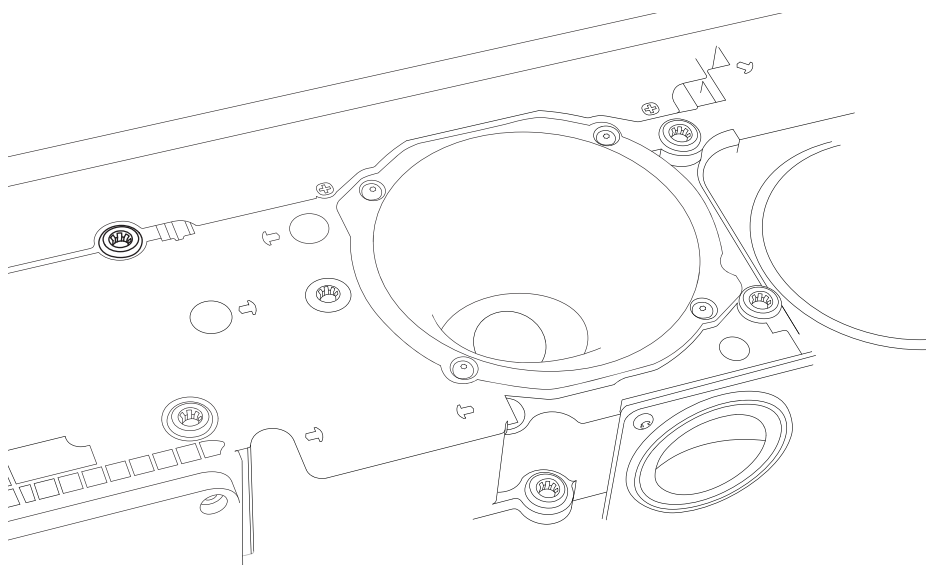
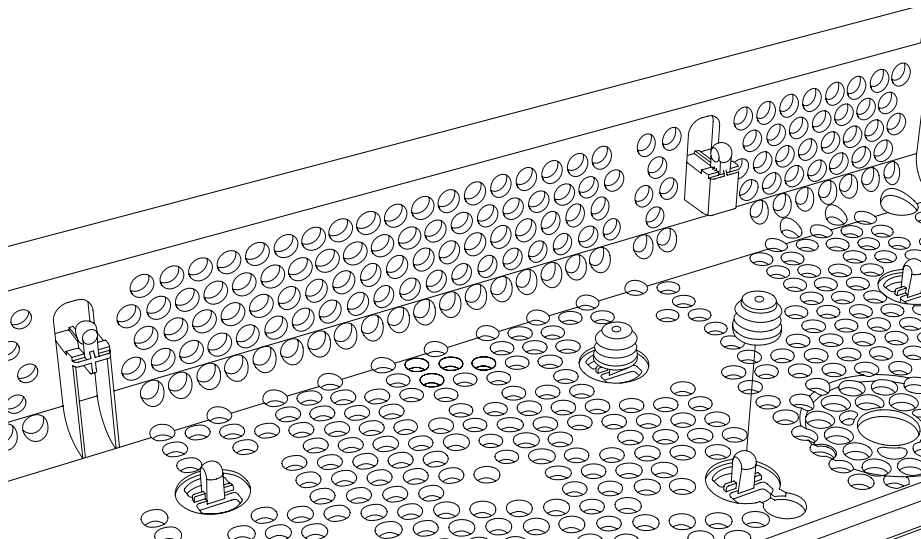

УСТАНОВКА НОВОЙ РЕШЕТКИ ДИНАМИКА

- I. Прикрепите клейкие подушечки к каждой стороне новой решетки динамика.
- II. Вставьте заднюю часть новой решетки под выступ на звуковой панели.
- III. Аккуратно опустите решетку вниз.
- IV. Надавите на края решетки, чтобы зафиксировать ее на месте.

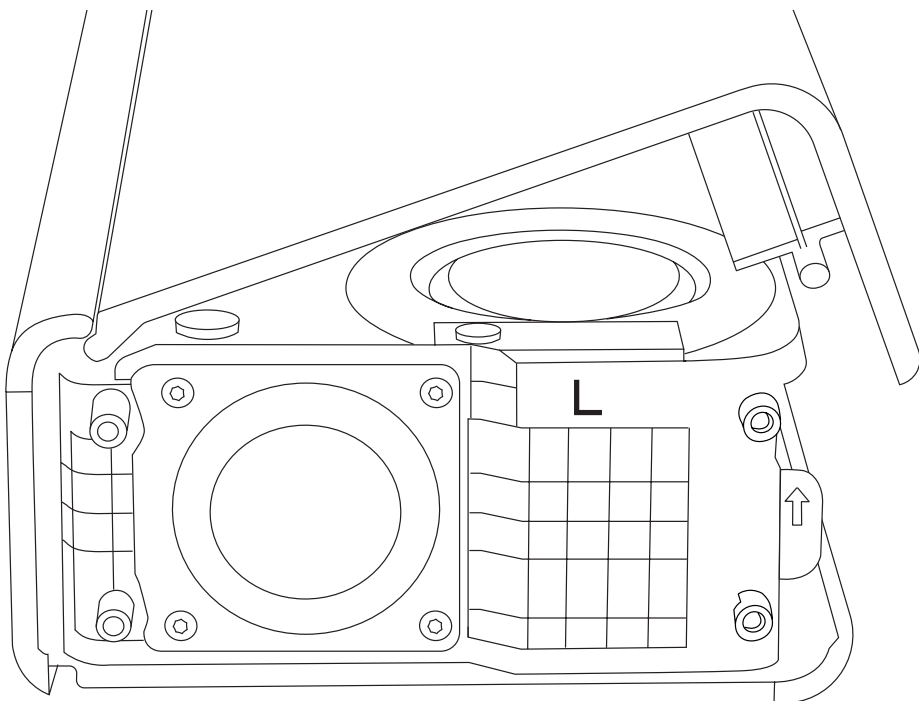
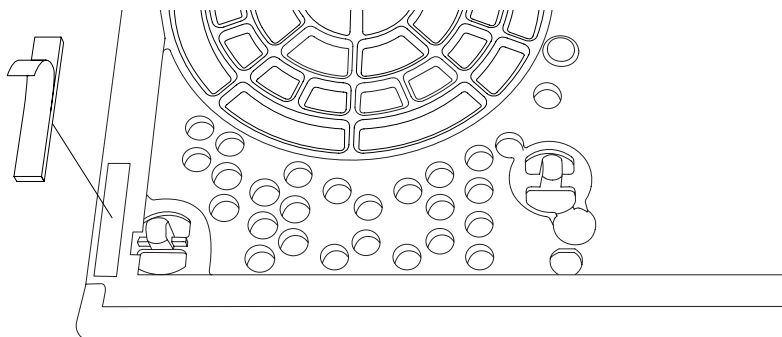

УСТАНОВКА БОКОВОЙ КРЫШКИ

Примечание. Винты необходимо затягивать с небольшим усилием, так как применение чрезмерной силы может привести к поломке звуковой панели.

- I. Установите боковую крышку на звуковую панель и закрутите 4 винта с помощью отвертки HX2.5.

Утилизируйте старую решетку динамика правильно.

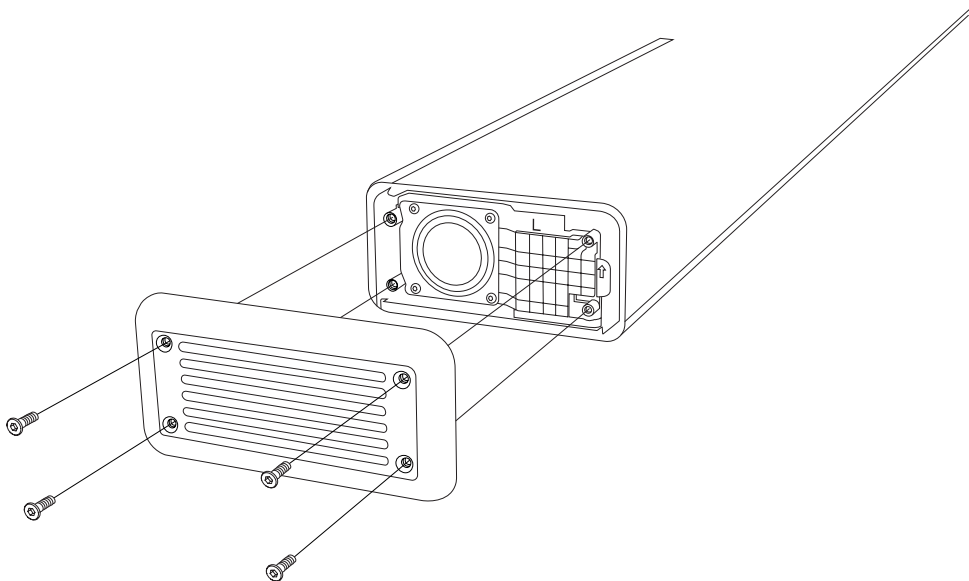

ИНСТРУКЦИИ

РУССКИЙ

ЗАМЕНА КНОПКИ УПРАВЛЕНИЯ

Производить описанные действия следует в хорошо освещенном, чистом и не загроможденном вещами помещении.

Примечание. Регулятор громкости отличается от регулятора высоких/ низких частот и выбора источника.

СНЯТИЕ КНОПКИ УПРАВЛЕНИЯ

- I. Потяните кнопку вверх, в направлении от звуковой панели.

ПРИСОЕДИНЕНИЕ НОВОЙ КНОПКИ УПРАВЛЕНИЯ

- I. Выровняйте новую кнопку правильно. Зазор в кольце должен совпадать с плоской стороной D-образного вала.
- II. Наденьте новую кнопку на вал и надавите на нее, чтобы она встала на место.

Утилизируйте старую кнопку управления правильно.

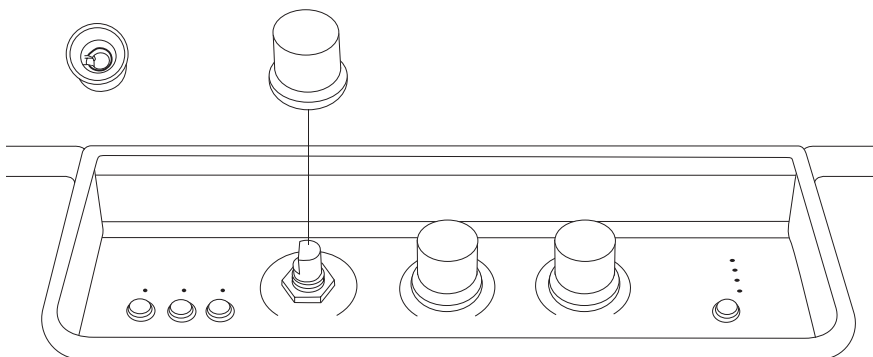

ИНСТРУКЦИИ

РУССКИЙ

ЗАМЕНА НОЖЕК

Производить описанные действия следует в хорошо освещенном, чистом и не загроможденном вещами помещении. Для снятия ножек потребуется небольшая плоская отвертка.

Примечание: прежде чем переворачивать звуковую панель, подложите под нее мягкое безворсовое полотенце, чтобы не повредить звуковую панель или стол.

СНЯТИЕ СТАРЫХ НОЖЕК

- I. Переверните звуковую панель вверх дном и положите ее на мягкое безворсовое полотенце.
- II. С помощью плоской отвертки аккуратно подденьте старые ножки.

УСТАНОВКА НОВЫХ НОЖЕК

- I. Снимите защитную пластиковую пломбу с ножки, чтобы открыть клеевой слой.
- II. Установите новую ножку в правильное положение на звуковой панели.

Утилизируйте старые ножки правильно.

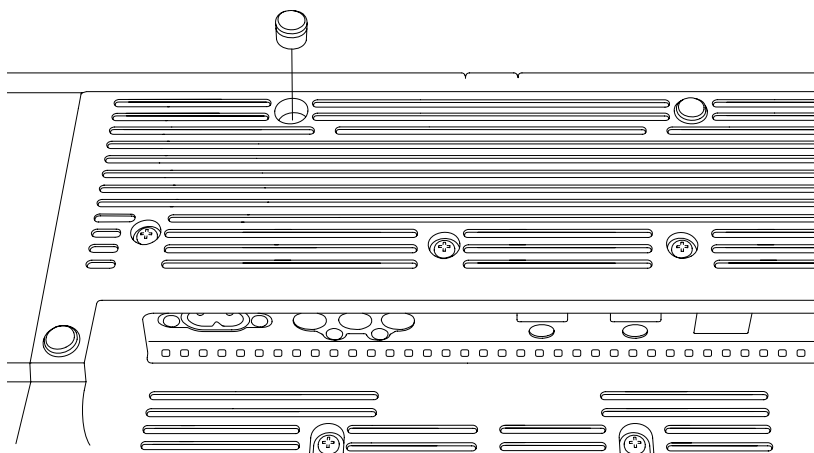

All intellectual property in the product and packaging (including the MARSHALL trade mark, copyright, designs, and patents) are owned by Marshall Group AB and may not be used without permission.
All rights reserved. Marshall Group AB, Centralplan 15, 111 20 Stockholm, Sweden. R1.0

Marshall

**HESTON 120
TV SOUNDBAR**

POKYNY K NÁHRADNÝM DIELOM

OBSAH

REGISTER

Výmena bočného krytu003
Výmena mriežky005
Demontáž starej mriežky006
Výmena otočného ovládača010
Výmena nožičiek011

POKYNY

SLOVENČINA

VÝMENA BOČNÉHO KRYTU

Pred začatím postupu sa presuňte do dobre osvetleného, čistého pracovného priestoru bez neporiadku. Všetky káble musia byť odpojené a reproduktor vypnutý. Osvedčeným postupom je ukladať skrutky a drobné diely do nádobiek, aby ste ich nestratili. Na výmenu bočného krytu je potrebný šesťhranný skrutkovač veľkosti 2,5 mm (HX2,5).

Poznámka! Ľavý a pravý bočný kryt nie sú rovnaké. Pred výmenou skontrolujte označenie náhradného bočného krytu.

ODSTRÁNENIE BOČNÉHO KRYTU

- I. Pomocou skrutkovača HX2,5 demontujte 4 skrutky, ktorými je pripevnený ľavý a pravý bočný kryt.
- II. Odoberte bočný kryt.

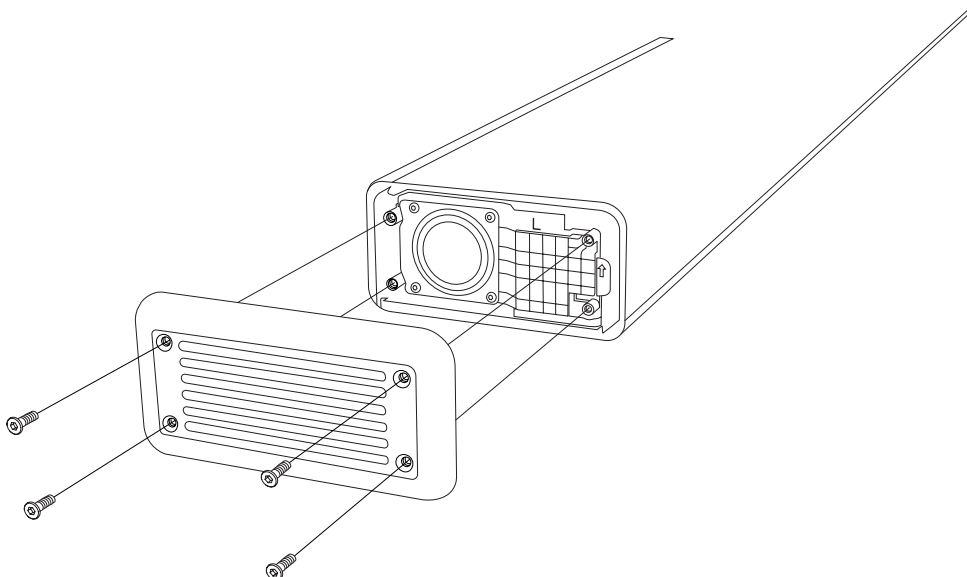

POKYNY

SLOVENČINA

NASADENIE NOVÉHO BOČNÉHO KRYTU

Poznámka! Pri uťahovaní skrutiek postupujte opatrne, pretože pri použití príliš veľkej sily sa môže soundbar poškodiť.

- I. Skontrolujte, či sa označenie („L“ alebo „R“) na novom bočnom kryte zhoduje s označením na starom kryte.
- II. Umiestnite bočný kryt na soundbar a zaskrutkujte 4 skrutky pomocou skrutkovača HX2,5.

Starý bočný kryt správnym spôsobom recyklujte.

POKYNY

SLOVENČINA

VÝMENA MRIEŽKY

Pred začatím postupu sa presuňte do dobre osvetleného, čistého pracovného priestoru bez neporiadku. Všetky káble musia byť odpojené a reproduktor vypnutý. Osvedčeným postupom je ukladať skrutky a drobné diely do nádobiek, aby ste ich nestratili. Na demontáž mriežky budete potrebovať šesťhranný skrutkovač s veľkosťou 2,5 mm (HX2.5).

Poznámka: Po demontáži mriežky sa odhalia membrány reproduktorov. Ne-dotýkajte sa membrán, pretože by sa mohol poškodiť budič.

DEMONTÁŽ ĽAVÉHO BOČNÉHO KRYTU

- I. Pomocou skrutkovača HX2,5 demontujte 4 skrutky, ktorými je pripevnený ľavý a pravý bočný kryt.
- II. Odoberte bočný kryt.

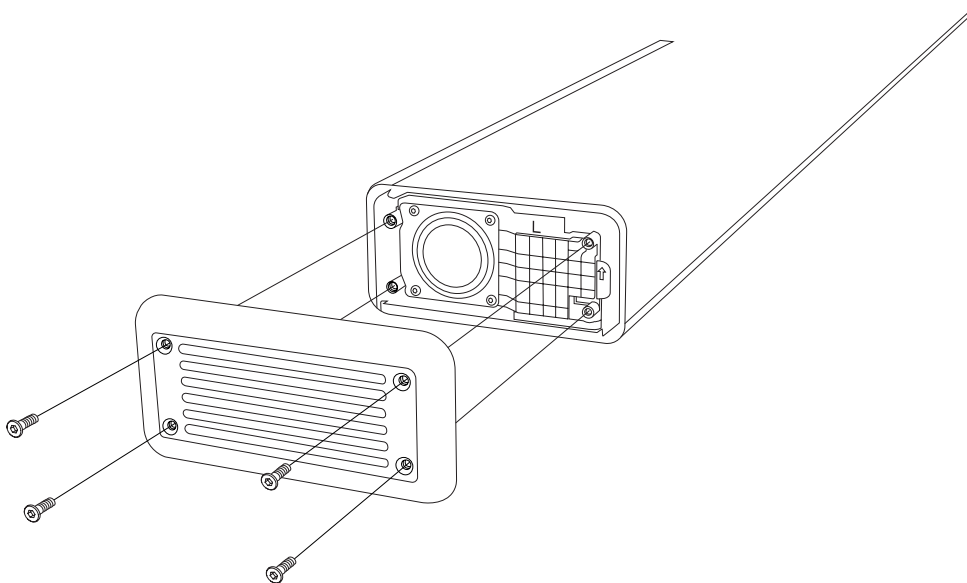

POKYNY

SLOVENČINA

DEMONTÁŽ STAREJ MRIEŽKY

Poznámka! Mriežka je zaistená na mieste päťou v zadnej časti soundbaru a otvára sa spredu.

- I. Mriežku jemne vypáčte, pričom začnite na ľavej prednej strane.

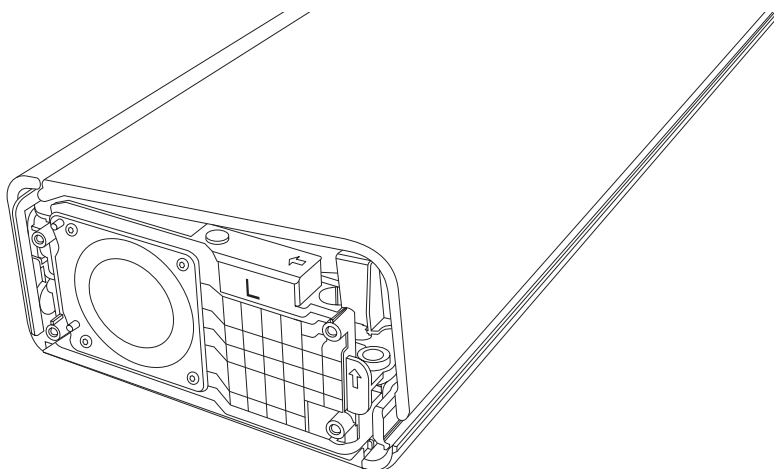

- II. Postupujte po prednej časti soundbaru, kým sa mriežka neuvolíni.



- III. Odoberte mriežku.

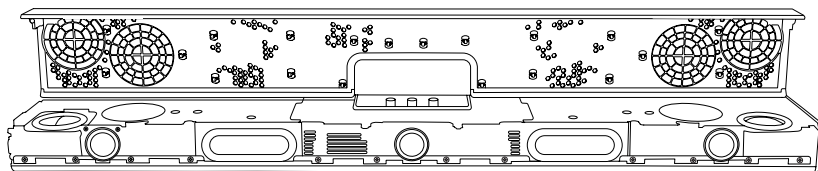

POKYNY**SLOVENČINA**

- IV. Otočte mriežku naopak, odstráňte všetky gumové tesnenia, ktoré sa prilepili na mriežku, a znovu ho pripevnite na správne miesto na soundbare.

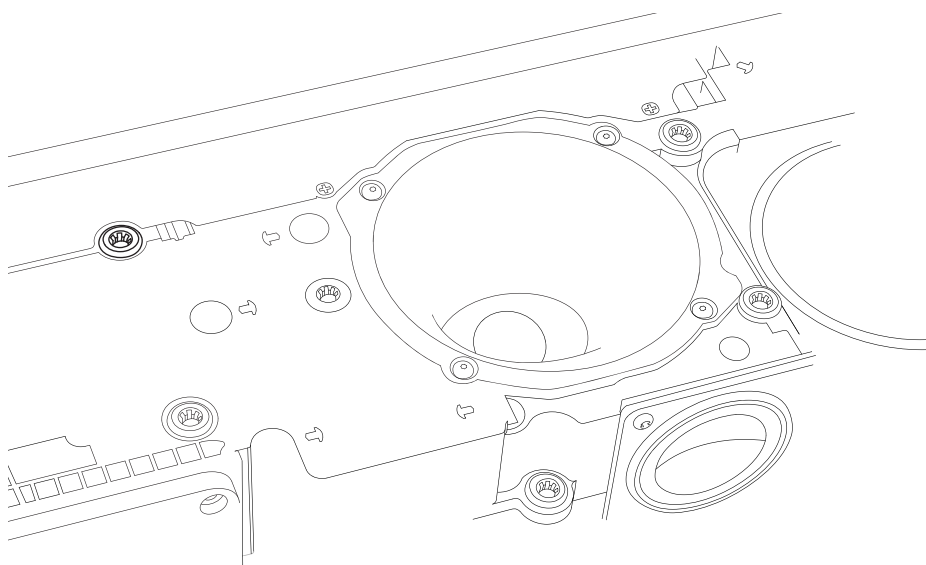
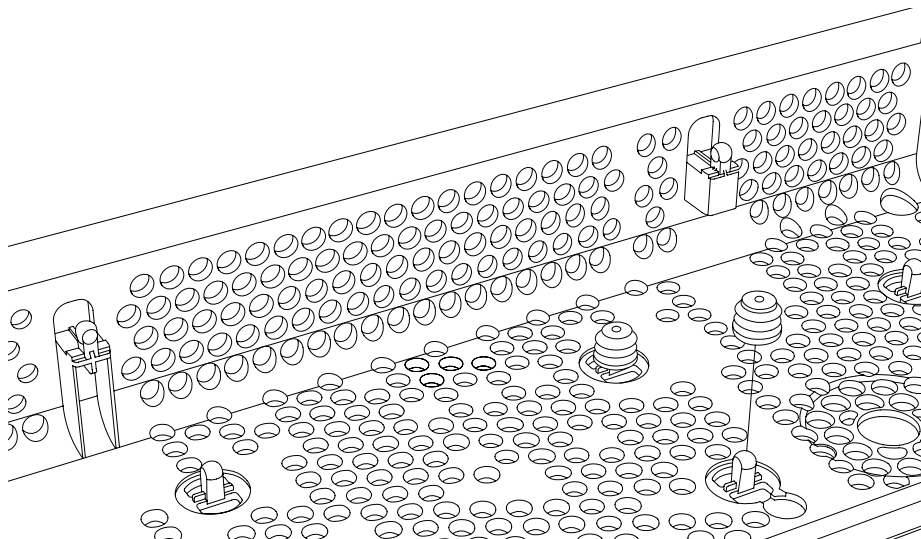

POKYNY

SLOVENČINA

NASADENIE NOVEJ MRIEŽKY

- I. Nalepte lepiace podložky na každú stranu novej mriežky.
- II. Zadnú stranu novej mriežky umiestnite pod päťu na soundbare.
- III. Mriežku jemne sklopte nadol.
- IV. Zatlačte okraje a mriežku, aby ste ju zaistili na mieste.

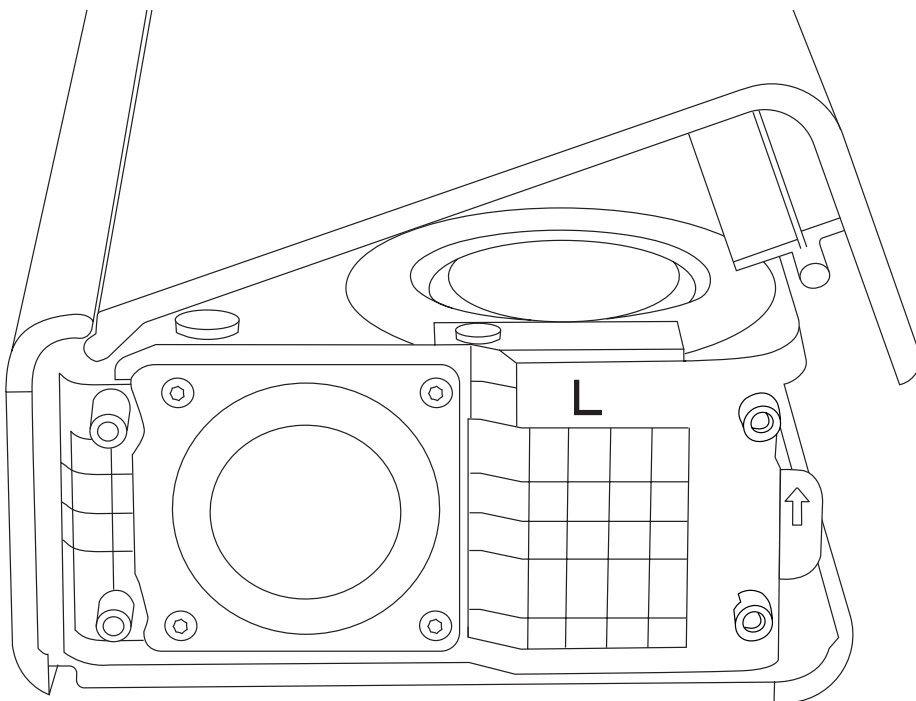
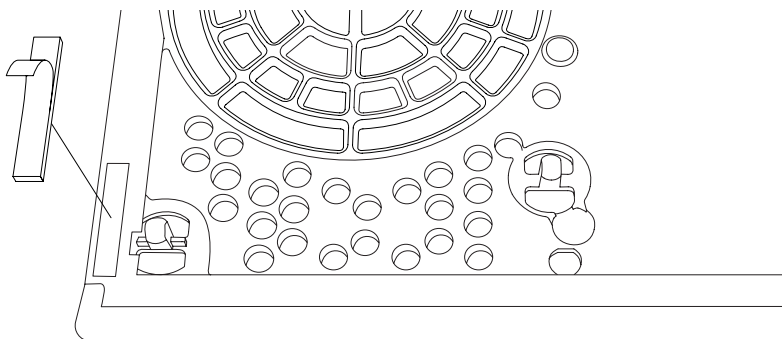

POKYNY

SLOVENČINA

OPĀTOVNÉ NASADENIE BOČNÉHO KRYTU

Poznámka! Pri uťahovaní skrutiek postupujte opatrne, pretože pri použití príliš veľkej sily sa môže soundbar poškodiť.

- I. Umiestnite bočný kryt na soundbar a zaskrutkujte 4 skrutky pomocou skrutkovača HX2,5.

Starú mriežku správnym spôsobom recyklujte.

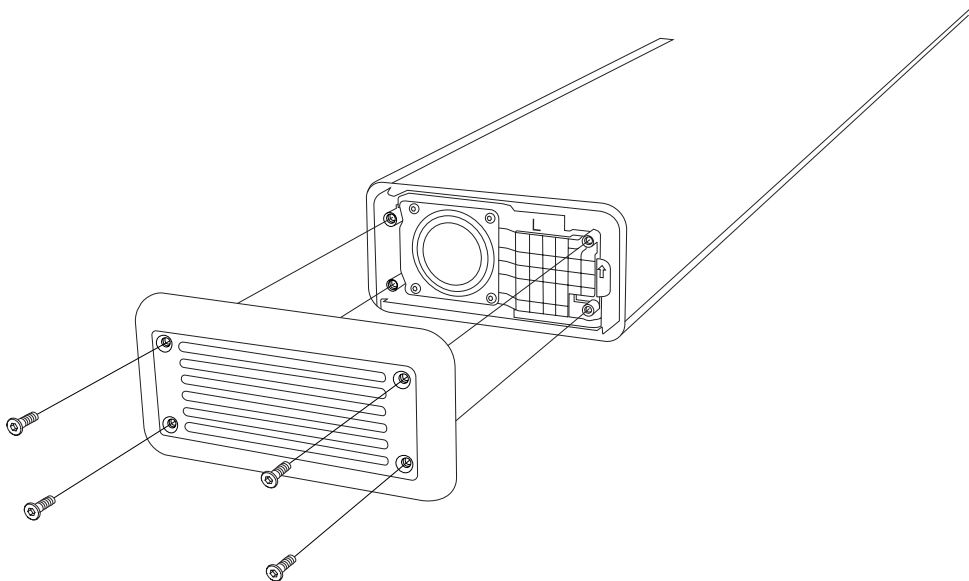

POKYNY

SLOVENČINA

VÝMENA OTOČNÉHO OVLÁDAČA

Pred začatím postupu sa presuňte do dobre osvetleného, čistého pracovného priestoru bez neporiadku.

Poznámka: Ovládač hlasitosti sa líši od ovládača basov/výšok a ovládača zdroja.

DEMONTÁŽ OTOČNÉHO OVLÁDAČA

- I. Vytiahnite ovládač priamo nahor, smerom od soundbaru.

NASADENIE NOVÉHO OTOČNÉHO OVLÁDAČA

- I. Uistite sa, že je nový otočný ovládač správne otočený. Medzera v krúžku by mala zodpovedať plochej strane D-hriadela.
- II. Umiestnite nový otočný ovládač na miesto a zatlačte ho nadol, kým nebude na mieste.

Starý otočný ovládač správnym spôsobom recyklujte.

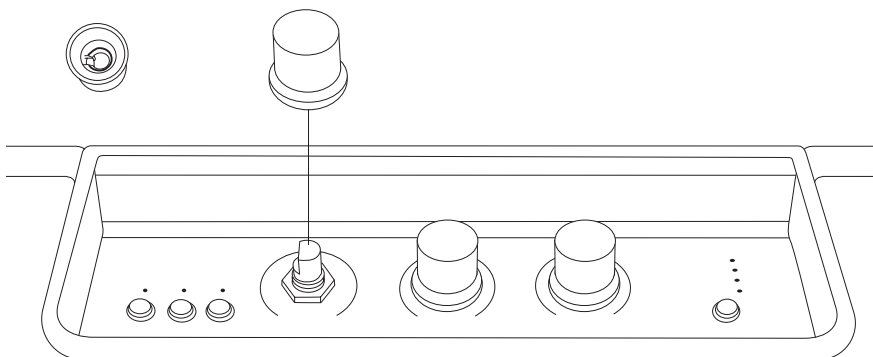

POKYNY

SLOVENČINA

VÝMENA NOŽIČIEK

Pred začatím postupu sa presuňte do dobre osvetleného, čistého pracovného priestoru bez neporiadku. Na odstránenie nožičiek je potrebný malý plochý skrutkovač.

Poznámka: pri otáčaní soundbaru naopak pod neho položte mäkkú utierku, aby ste nepoškodili soundbar alebo stôl.

ODSTRÁNENIE STARÝCH NOŽIČIEK

- I. Soundbar otočte naopak a položte ho na mäkký uterák, ktorý nepúšťa vlákna.
- II. Staré nožičky opatrne vypáčte pomocou plochého skrutkovača.

NASADENIE NOVÝCH NOŽIČIEK

- I. Odstráňte ochrannú plastovú fóliu z nožičky, aby ste odhalili lepidlo.
- II. Vložte novú nožičku do správnej polohy na soundbare.

Staré nožičky správnym spôsobom recyklujte.

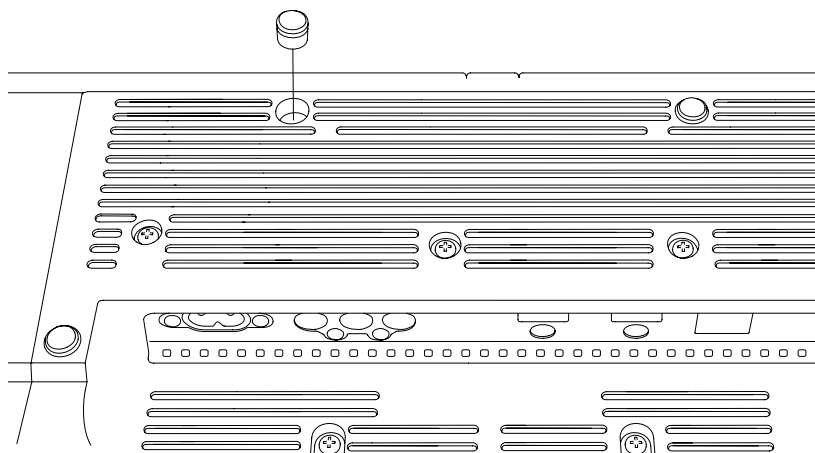

All intellectual property in the product and packaging (including the MARSHALL trade mark, copyright, designs, and patents) are owned by Marshall Group AB and may not be used without permission.
All rights reserved. Marshall Group AB, Centralplan 15, 111 20 Stockholm, Sweden. R1.0

Marshall

**HESTON 120
TV SOUNDBAR**

NAVODILA ZA REZERVNE DELE

VSEBINA

KAZALO

Zamenjava stranskega pokrova	003
Zamenjava mrežice	005
Odstranjevanje stare mrežice	006
Zamenjava gumba za upravljanje	010
Zamenjava podnožij	011

NAVODILA

SLOVENŠČINA

ZAMENJAVA STRANSKEGA POKROVA

Pred začetkom postopka se prepričajte, da delate v dobro osvetljenem, čistem in urejenem prostoru. Odklopite vse kable in izklopite zvočnik. Priporočljivo je, da vijake in majhne dele shranite v skodelice, da jih ne boste izgubili. Za zamenjavo stranskega pokrova potrebujete šestrobni izvijač velikosti 2,5 mm (HX2.5).

Opomba! Levi in desni stranski pokrov nista enaka. Preverite oznako na rezervnem stranskem pokrovu pred zamenjavo.

ODSTRANITEV STRANSKEGA POKROVA

- I. Uporabite izvijač HX2.5 za odstranitev 4 vijakov, ki pritrjujejo stranski pokrov.
- II. Odstranite stranski pokrov.

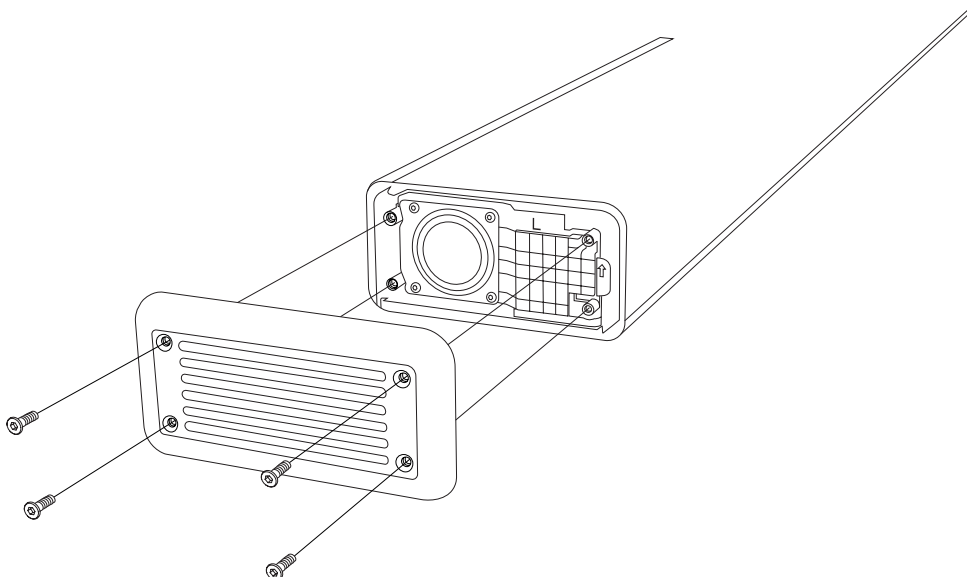

NAVODILA

SLOVENŠČINA

PRITRDITEV NOVEGA STRANSKEGA POKROVA

Opomba! Pri zategovanju vijakov uporabite rahlo silo, saj lahko prevelika sila poškoduje zvočniško letev.

- I. Preverite, ali oznaka (»L« ali »R«) na novem stranskem pokrovu ustreza oznaki na starem.
- II. Postavite stranski pokrovk na zvočniško letev in pritrdite 4 vijake z izvijačem HX2.5.

Poskrbite za pravilno recikliranje starega stranskega pokrova.

NAVODILA

SLOVENŠČINA

ZAMENJAVA MREŽICE

Pred začetkom postopka se prepričajte, da delate v dobro osvetljenem, čistem in urejenem prostoru. Odklopite vse kable in izklopite zvočnik. Priporočljivo je, da vijake in majhne dele shranite v skodelice, da jih ne boste izgubili. Za odstranitev mrežice boste potrebovali šestrobi izvijač velikosti 2,5 mm (HX2.5).

Opomba: Odstranitev mrežice razkrije membrane zvočnega gonilnika. Ne dotikajte se membrane gonilnika, saj lahko poškodujete gonilnik.

ODSTRANITEV LEVEGA STRANSKEGA POKROVA

- I. Uporabite izvijač HX2.5 za odstranitev 4 vijakov, ki pritrjujejo stranski pokrov.
- II. Odstranite stranski pokrov.

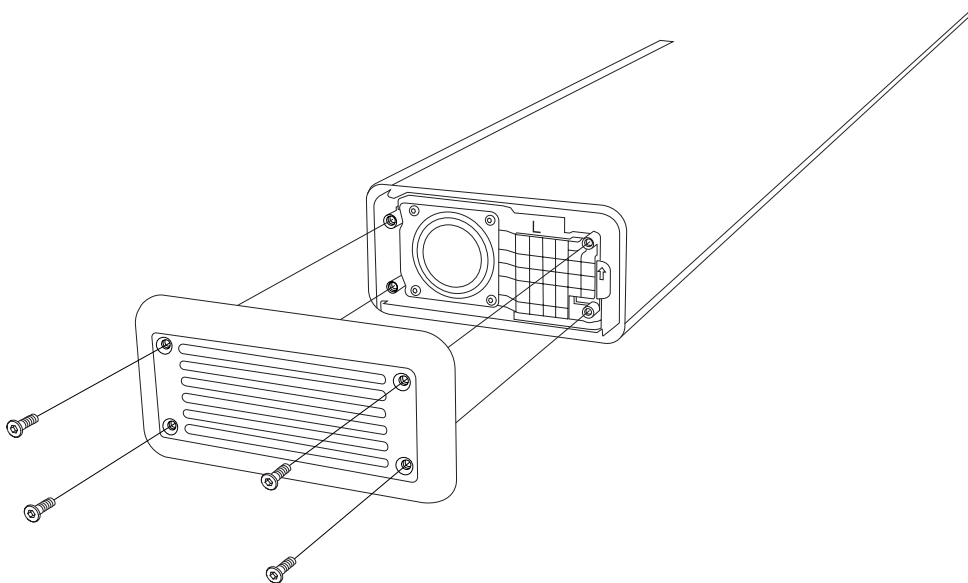

NAVODILA

SLOVENŠČINA

ODSTRANJEVANJE STARE MREŽICE

Opomba! Mrežica je zaklenjena na mestu s peto na zadnji strani zvočniške letve in se odpira s sprednje strani.

- I. Previdno odprite mrežico, začeniši na sprednji levi strani.

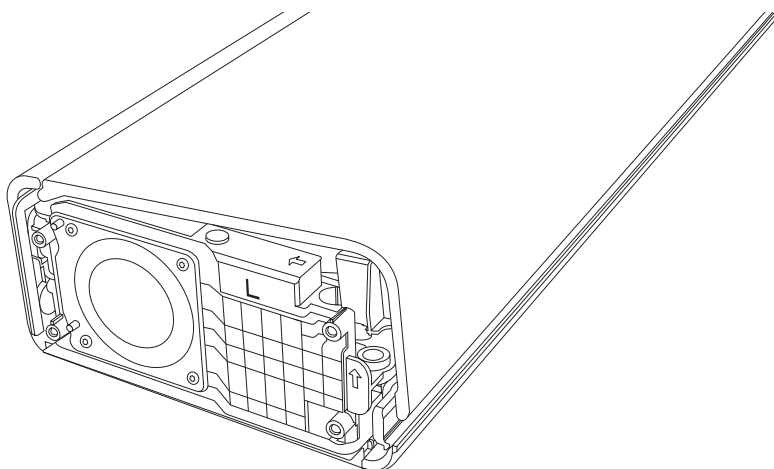

- II. Počasi odpirajte po sprednji strani zvočniške letve, dokler se mrežica ne sprosti.



- III. Odstranite mrežico.

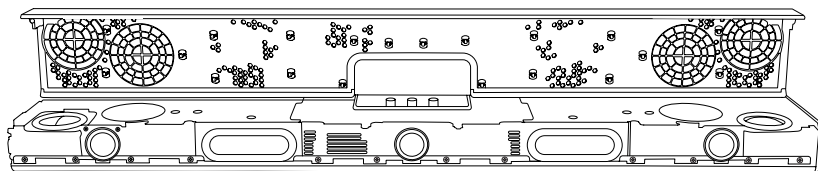

NAVODILA**SLOVENŠČINA**

- IV. Obrnite mrežico na glavo in odstranite vsa gumijasta tesnila, ki so se prilepila nanjo, ter jo ponovno namestite na pravilno mesto na zvočniški letvi.

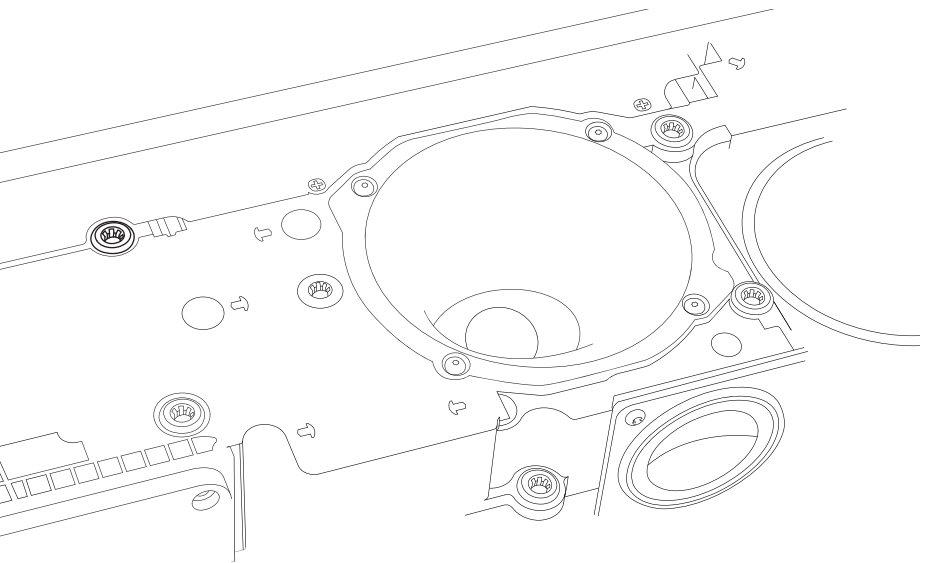
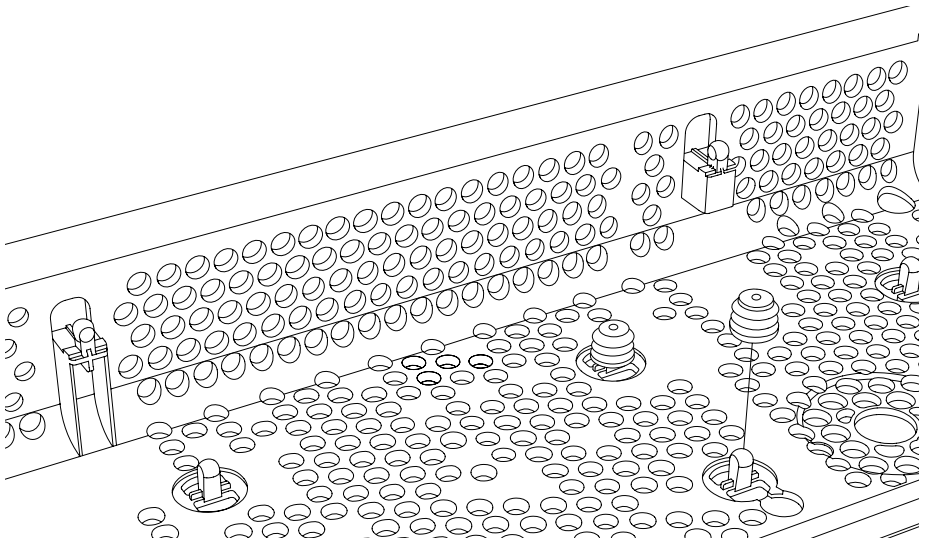

NAVODILA

SLOVENŠČINA

PRITRJEVANJE NOVE MREŽICE

- I. Pritrdite lepilne blazinice na vsako stran nove mrežice.
- II. Zadnjo stran nove mrežice namestite pod peto zvočniške letve.
- III. Previdno upognite mrežico navzdol.
- IV. Potisnite na robove in na mrežico, da jo pritrdite na mesto.

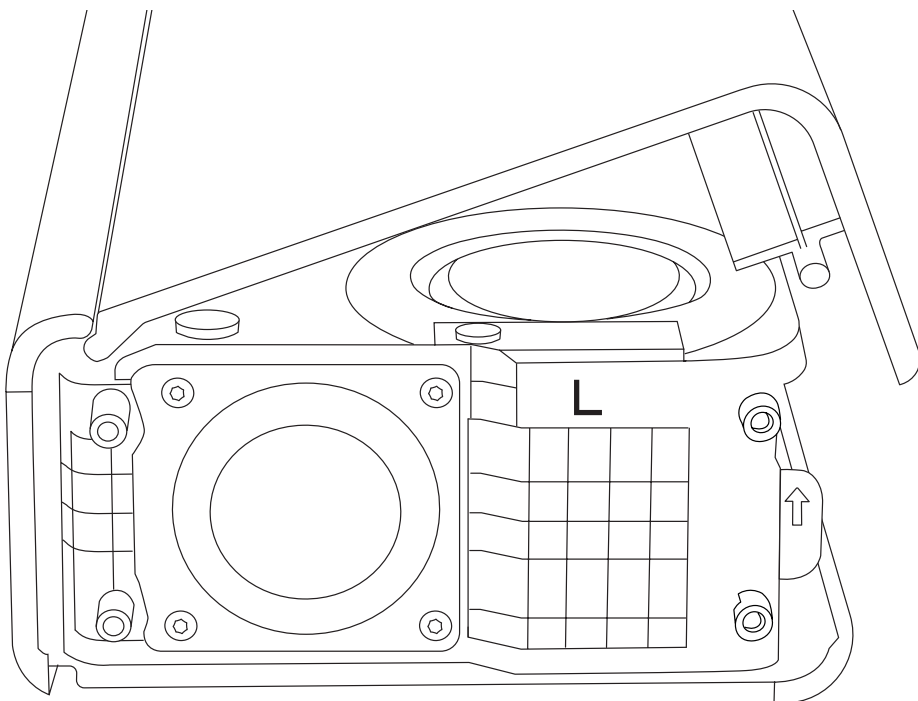
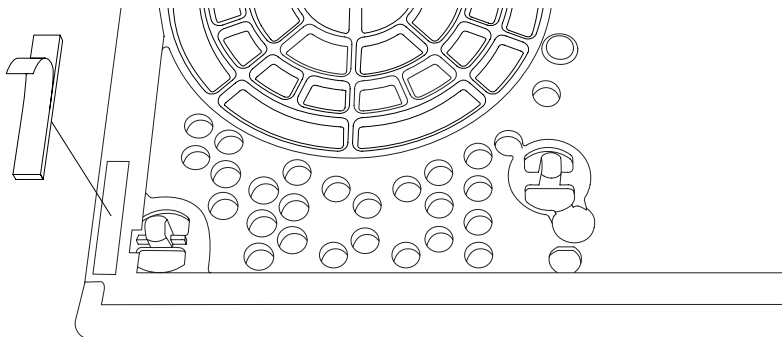

NAVODILA

SLOVENŠČINA

PONOVNA PRITRDITEV STRANSKEGA POKROVA

Opomba! Pri zategovanju vijakov uporabite rahlo silo, saj lahko prevelika sila poškoduje zvočniško letev.

- I. Postavite stranski pokrovk na zvočniško letev in pritrdite 4 vijake z izvijačem HX2.5.

Poskrbite za pravilno recikliranje stare mrežice.

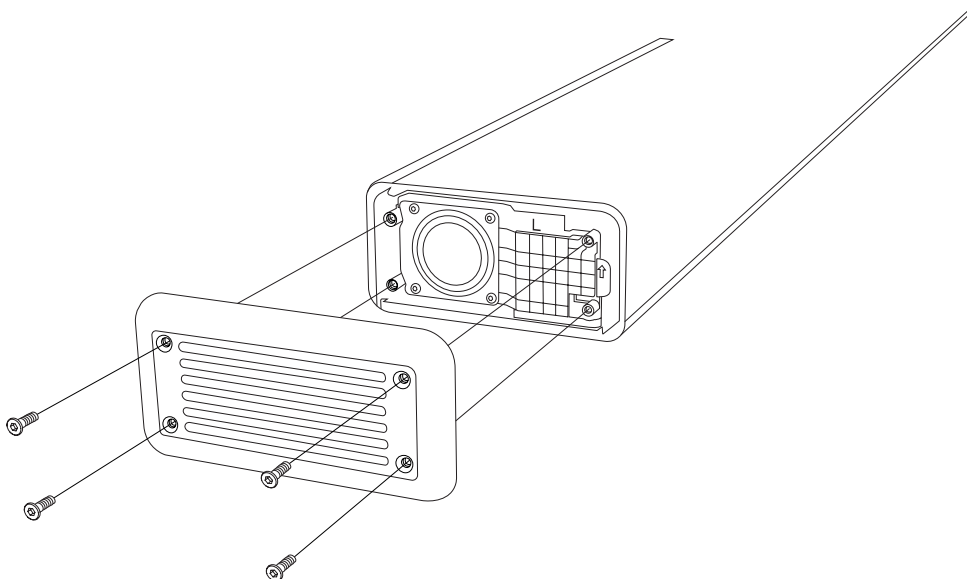

NAVODILA

SLOVENŠČINA

ZAMENJAVA GUMBA ZA UPRAVLJANJE

Pred začetkom postopka se prepričajte, da delate v dobro osvetljenem, čistem in urejenem prostoru.

Opomba: Gumb za glasnost se razlikuje od gumba za nizke/visoke tone in gumba za vir.

ODSTRANJEVANJE GUMBA ZA UPRAVLJANJE

- I. Potegnite gumb naravnost navzgor, stran od zvočniške letve.

NAMESTITEV NOVEGA GUMBA ZA UPRAVLJANJE

- I. Prepričajte se, da je novi gumb pravilno usmerjen. Vrzel v obroču mora ustrezati ravni strani D-gredi.
- II. Namestite nov gumb na mesto in ga potisnite navzdol, dokler ne bo trdno na svojem mestu.

Poskrbite, da bo stari gumb recikliran na pravilen način.

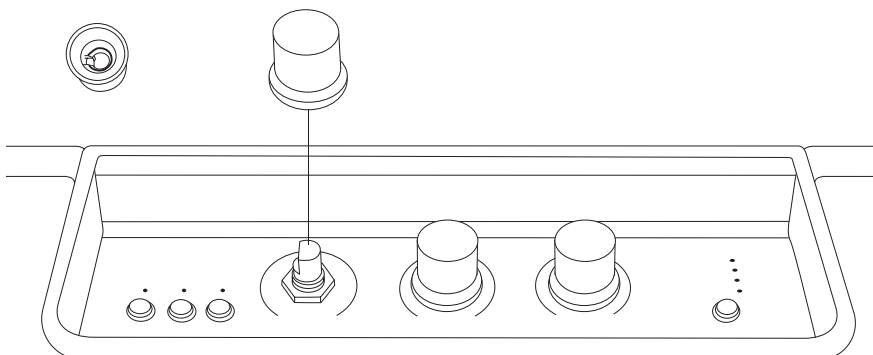

NAVODILA

SLOVENŠČINA

ZAMENJAVA PODNOŽIJ

Pred začetkom postopka se prepričajte, da delate v dobro osvetljenem, čistem in urejenem prostoru. Za odstranitev podnožja boste potrebovali majhen izvijač z ravno glavo.

Opomba: Pod zvočniško letev položite mehko brisačo, ki ne pušča vlaken, ko jo obrnete na glavo, da ne poškodujete zvočniške letve ali mize.

ODSTRANJEVANJE STAREGA PODNOŽJA

- I. Zvočniško letev obrnite na glavo in jo položite na mehko brisačo, ki ne pušča vlaken.
- II. S ploščatim izvijačem nežno odstranite staro podnožje.

NAMESTITEV NOVEGA PODNOŽJA

- I. Odstranite zaščitno plastično tesnilo s podnožja, da razkrijete lepilo.
- II. Vstavite novo podnožje na pravilno mesto na zvočniški letvi.

Poskrbite za pravilno recikliranje starega podnožja.

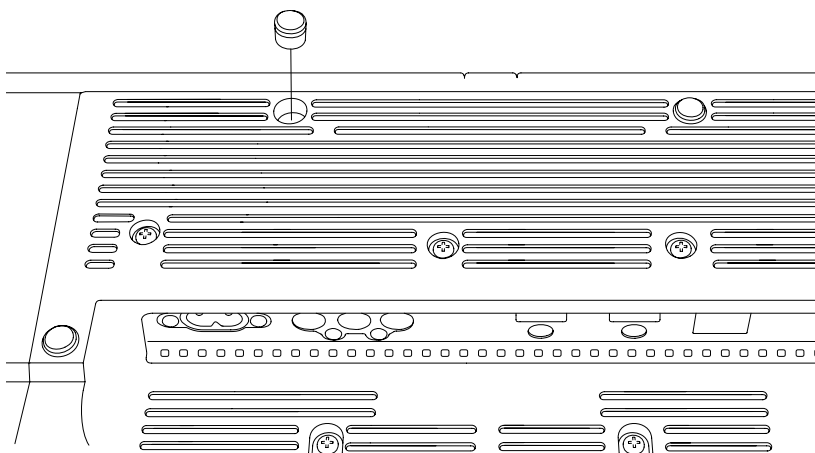

All intellectual property in the product and packaging (including the MARSHALL trade mark, copyright, designs, and patents) are owned by Marshall Group AB and may not be used without permission.
All rights reserved. Marshall Group AB, Centralplan 15, 111 20 Stockholm, Sweden. R1.0

Marshall

**HESTON 120
TV SOUNDBAR**

INSTRUCCIONES SOBRE PIEZAS DE REPUESTO

CONTENIDO

ÍNDICE

Cómo reemplazar la tapa lateral.....	003
Cómo reemplazar la rejilla	005
Cómo retirar la rejilla vieja.....	006
Cómo reemplazar un botón de control	010
Cómo reemplazar de los pies.....	011

INSTRUCCIONES

ESPAÑOL

CÓMO REEMPLAZAR LA TAPA LATERAL

Ponte en una zona bien iluminada, limpia y ordenada para manipular el altavoz. Desconecta todos los cables y apaga el altavoz. Te recomendamos meter los tornillos y las piezas pequeñas en tazas para evitar perderlos. Para cambiar la tapa lateral, necesitas un destornillador de punta hexagonal de 2,5 mm (HX2,5).

Nota: Las tapas de los lados izquierdo y derecho no son iguales. Comprueba la marca que aparece en la tapa lateral de repuesto antes de reemplazarla.

CÓMO RETIRAR LA TAPA LATERAL

- I. Utiliza un destornillador HX2,5 para quitar los 4 tornillos que sujetan la tapa lateral.
- II. Retira la tapa lateral.

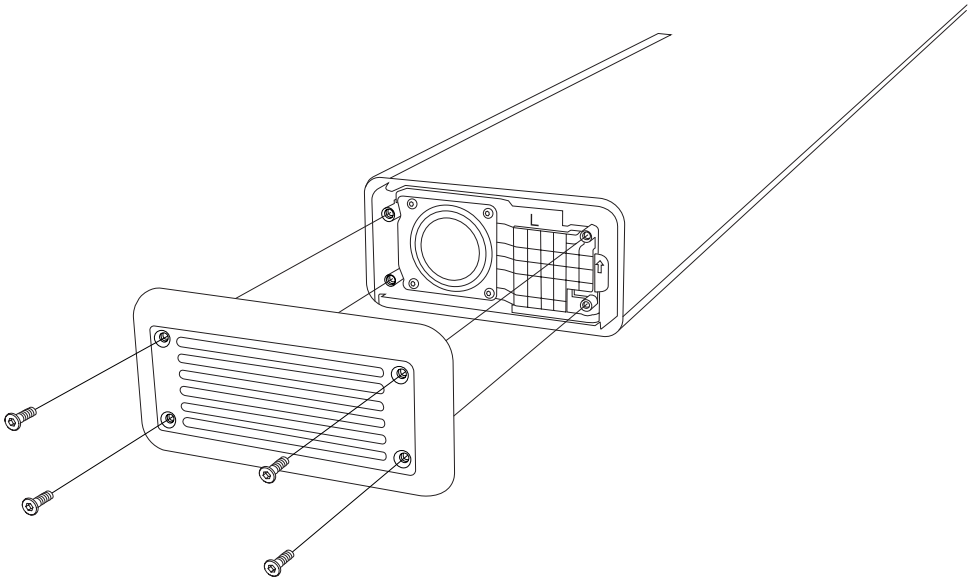

INSTRUCCIONES

ESPAÑOL

COLOCA LA NUEVA TAPA LATERAL

Nota: Aprieta los tornillos suavemente. Aplicar demasiada fuerza podría romper la barra de sonido.

- I. Comprueba que la marca («L» o «R») de la nueva tapa lateral es la misma que aparece en la vieja.
- II. Coloca la tapa lateral en la barra de sonido y aprieta los 4 tornillos con un destornillador HX2,5.

Asegúrate de reciclar la tapa lateral vieja de forma adecuada.

INSTRUCCIONES

ESPAÑOL

CÓMO REEMPLAZAR LA REJILLA

Ponte en una zona bien iluminada, limpia y ordenada para manipular el altavoz. Desconecta todos los cables y apaga el altavoz. Te recomendamos meter los tornillos y las piezas pequeñas en tazas para evitar perderlos. Para retirar la rejilla, necesitarás un destornillador de punta hexagonal de 2,5 mm (HX2,5).

Nota: Al retirar la rejilla, quedarán al descubierto las membranas de los controladores del altavoz. No toques las membranas, ya que podrías dañar los controladores.

CÓMO RETIRAR LA TAPA LATERAL IZQUIERDA

- I. Utiliza un destornillador HX2,5 para quitar los 4 tornillos que sujetan la tapa lateral.
- II. Retira la tapa lateral.

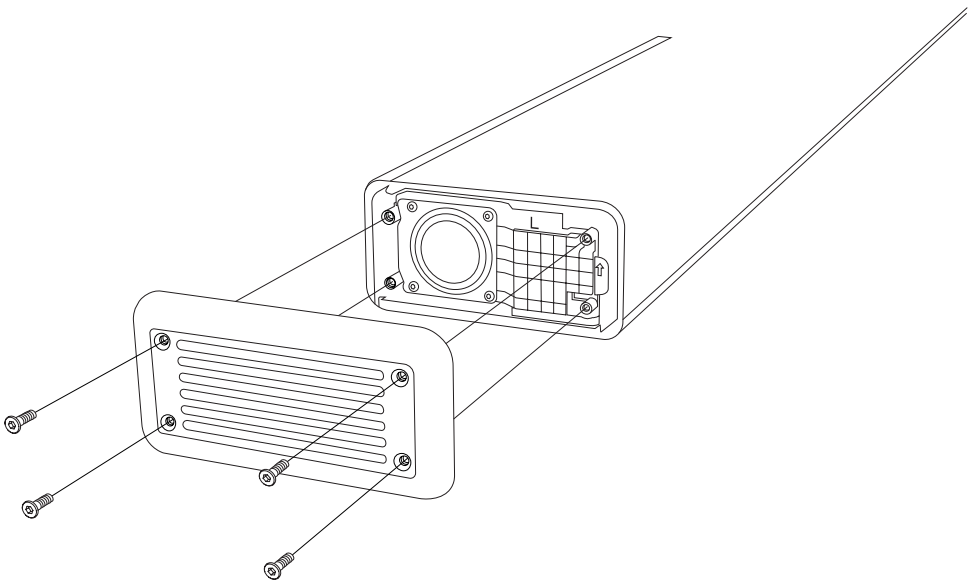

INSTRUCCIONES

ESPAÑOL

CÓMO RETIRAR LA REJILLA VIEJA

Nota: La barra de sonido se abre desde la parte frontal. Un saliente situado en la parte trasera de la barra de sonido mantiene la rejilla en su sitio.

- I. Haz palanca con cuidado para desencajar la rejilla. Empieza por la parte de delante del lado izquierdo.

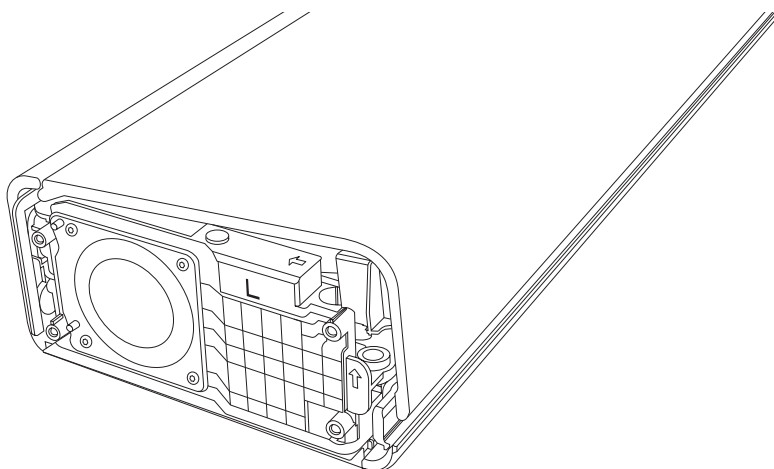

- II. Continúa desencajando la parte frontal de la barra de sonido hasta que la rejilla se suelte.



- III. Retira la rejilla.

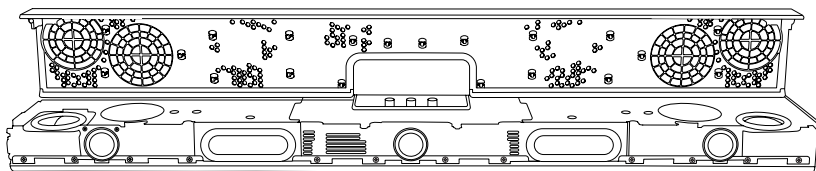

INSTRUCCIONES**ESPAÑOL**

- IV. Dale la vuelta a la rejilla y retira cualquier junta de goma que se haya quedado encajada. Vuelve a colocar las juntas en su posición original en la barra de sonido.

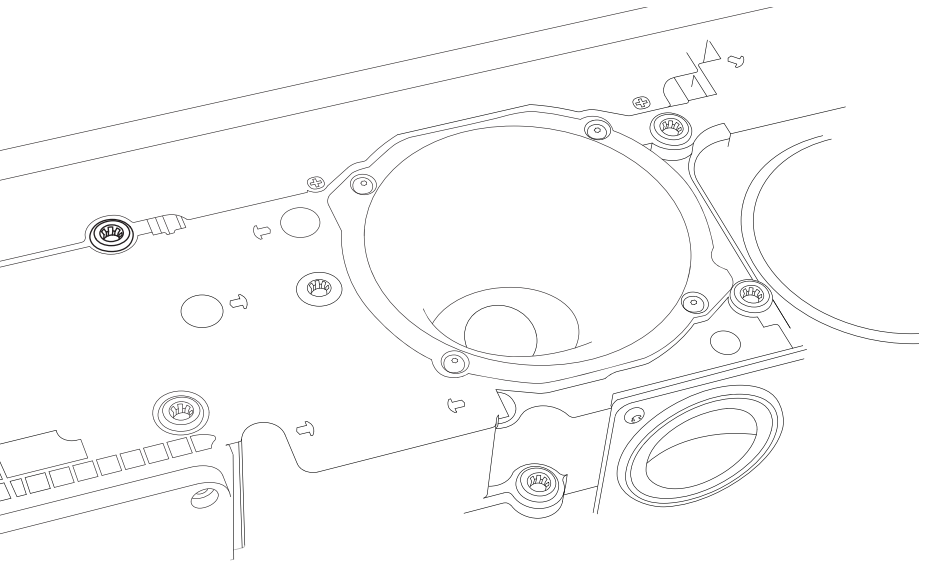
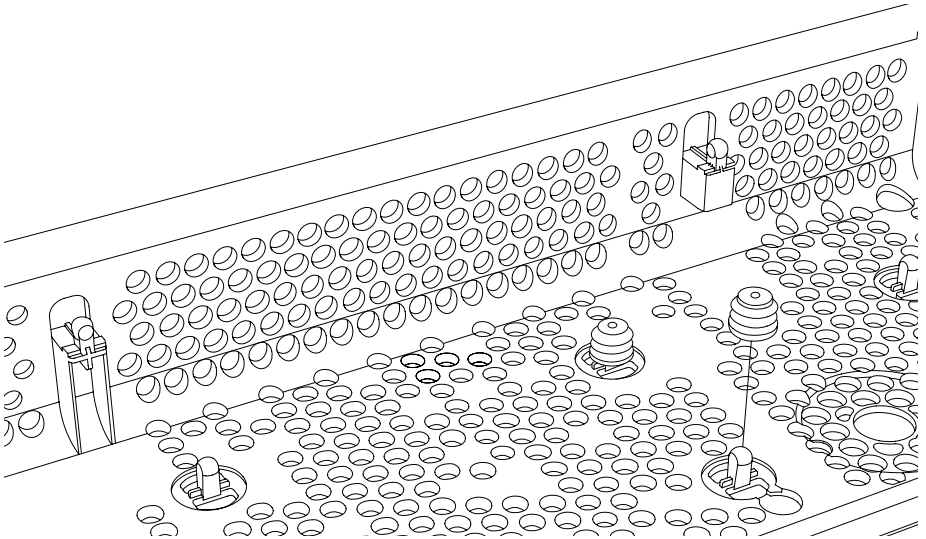

INSTRUCCIONES

ESPAÑOL

CÓMO COLOCAR LA NUEVA REJILLA

- I. Coloca las almohadillas adhesivas a cada lado de la nueva rejilla.
- II. Coloca la parte trasera de la nueva rejilla debajo del saliente de la barra de sonido.
- III. Pliega el traste hacia abajo con cuidado.
- IV. Empuja alrededor de los bordes y en la rejilla para fijarla en su sitio.

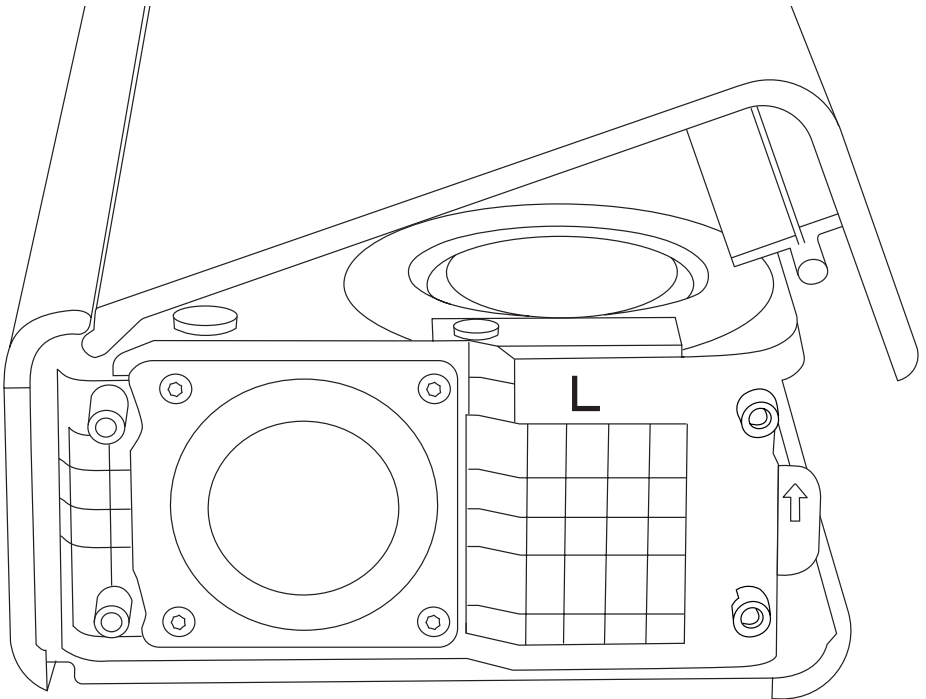
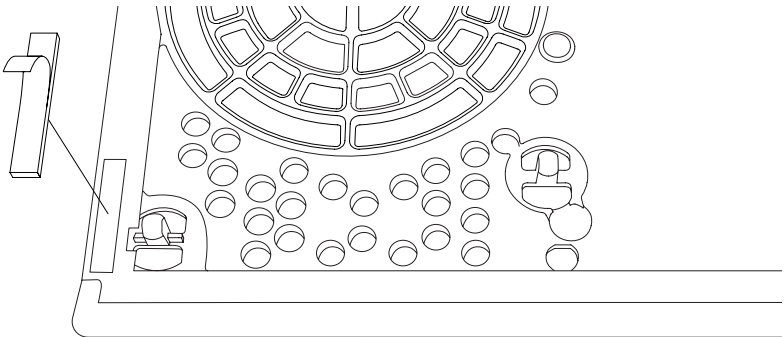

INSTRUCCIONES

ESPAÑOL

COMO COLOCAR DE NUEVO LA TAPA LATERAL

Nota: Aprieta los tornillos suavemente. Aplicar demasiada fuerza podría romper la barra de sonido.

- I. Coloca la tapa lateral en la barra de sonido y aprieta los 4 tornillos con un destornillador HX2,5.

Asegúrate de reciclar la rejilla vieja de forma correcta.

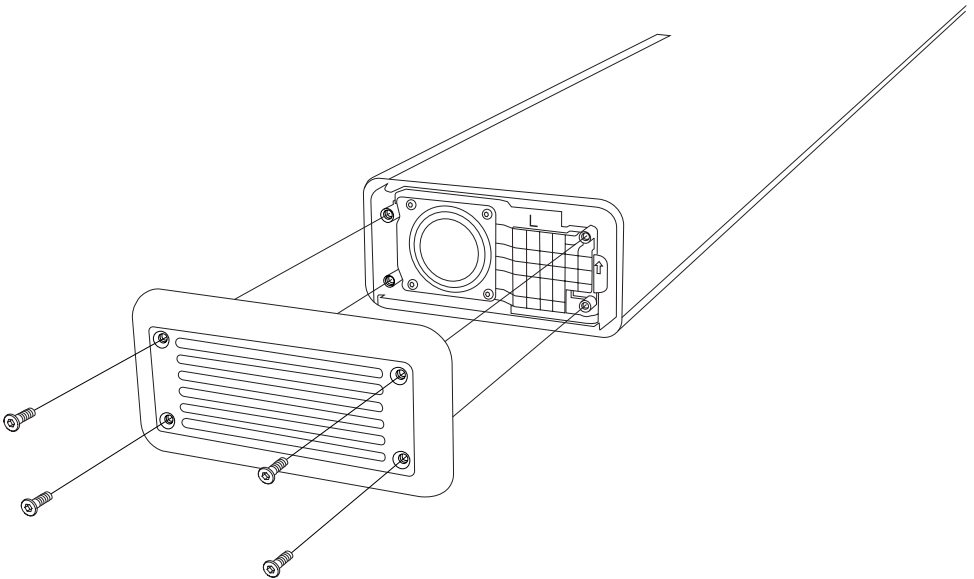

INSTRUCCIONES

ESPAÑOL

CÓMO REEMPLAZAR UN BOTÓN DE CONTROL

Ponte en una zona bien iluminada, limpia y ordenada para manipular el altavoz.

Nota: El botón de volumen es diferente del botón de graves/agudos y del botón de fuente.

CÓMO RETIRAR EL BOTÓN DE CONTROL

- I. Tira del botón hacia arriba, separándolo de la barra de sonido.

CÓMO COLOCAR EL NUEVO BOTÓN DE CONTROL

- I. Asegúrate de que la orientación del nuevo botón sea la correcta. El hueco del anillo debe coincidir con el lado plano del eje en forma de D.
- II. Coloca el nuevo botón en su sitio y empújalo hacia abajo hasta que encaje.

Asegúrate de reciclar el botón viejo de forma correcta.

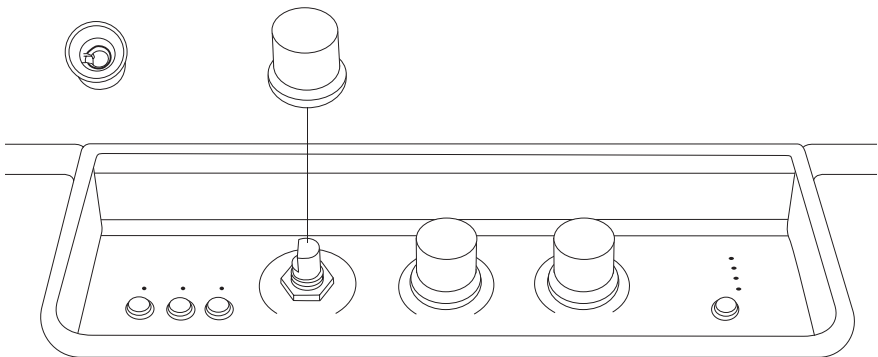

INSTRUCCIONES

ESPAÑOL

CÓMO REEMPLAZAR DE LOS PIES

Ponte en una zona bien iluminada, limpia y ordenada para manipular el altavoz. Para retirar los pies, necesitarás un destornillador de cabeza plana pequeño.

Nota: Coloca una toalla suave que no suelte pelusa debajo de la barra de sonido cuando la pongas boca abajo para no dañar ni barra de sonido ni la mesa.

CÓMO RETIRAR LOS PIES VIEJOS

- I. Coloca la barra de sonido boca abajo sobre una toalla suave que no suelte pelusa.
- II. Utiliza un destornillador de cabeza plana para desencajar con cuidado los pies viejos.

CÓMO COLOCAR LOS PIES NUEVOS

- I. Retira el protector de plástico del pie para dejar al descubierto el adhesivo.
- II. Coloca el nuevo pie en la posición correcta en la barra de sonido.

Consider changing “pies viejos” to “patas viejas” for clarity, as “pies” might be confused with human feet. “Patas” is more commonly used for furniture or equipment parts.

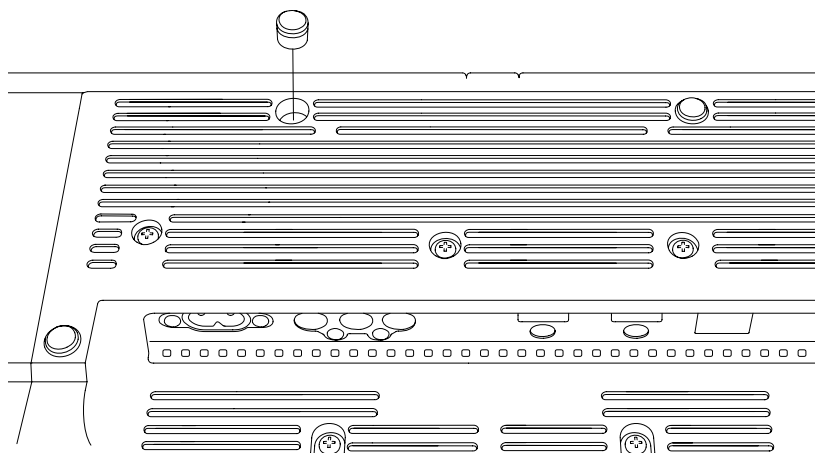

All intellectual property in the product and packaging (including the MARSHALL trade mark, copyright, designs, and patents) are owned by Marshall Group AB and may not be used without permission.
All rights reserved. Marshall Group AB, Centralplan 15, 111 20 Stockholm, Sweden. R1.0

Marshall

**HESTON 120
TV SOUNDBAR**

RESERVEDELSINSTRUKTION

INNEHÅLL

INDEX

Byte av sidopanel	003
Byte av frontpanel	005
Ta bort den gamla frontpanelen.....	006
Byta kontrollknapp	010
Byte av fötterna	011

INSTRUKTIONER

SVENSKA

BYTE AV SIDOPANEL

Innan du påbörjar bytet, se till att du har en ren och välbelyst arbetsyta. Alla kablar bör kopplas bort och högtalaren stängas av. Det är en bra idé att lägga skruvar och smådelar i en liten skål för att inte tappa bort dem. Du behöver en sexkantsskruvmejsel, storlek 2,5 mm (HX2.5), för att byta sidopanel.

Obs! Den vänstra och högra sidopanelen är inte likadana. Kontrollera märkningen på sidopanelen innan du byter ut den.

TA BORT SIDOPANELEN

- I. Använd en HX2.5-skruvmejsel för att ta bort de fyra skruvarna som håller sidopanelen på plats.
- II. Ta bort sidopanelen.

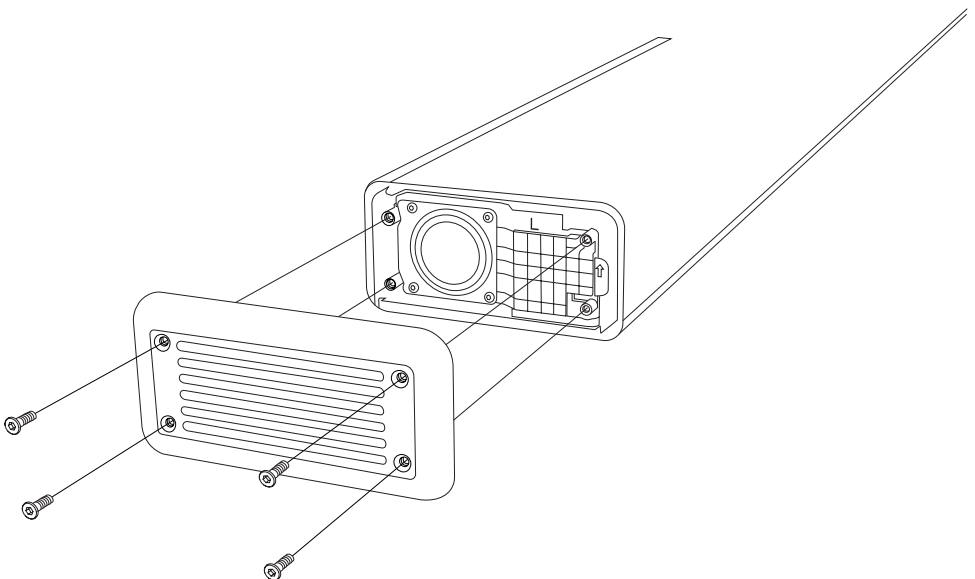

INSTRUKTIONER

SVENSKA

FÄST DEN NYA SIDOPANELEN

Obs! Dra försiktigt åt skruvarna eftersom för mycket kraft kan leda till att soundbaren går sönder.

- I. Kontrollera att märkningen (“L” eller “R”) på de nya sidopanelerna överensstämmer med märkningen på de gamla.
- II. Placera sidopanelerna på soundbaren och dra åt de fyra skruvarna med en HX2.5-skruvmejsel.

Se till att de gamla sidopanelerna återvinns på korrekt sätt.

INSTRUKTIONER

SVENSKA

BYTE AV FRONTPANEL

Innan du påbörjar bytet, se till att du har en ren och välbelyst arbetsyta. Alla kablar bör kopplas bort och högtalaren stängas av. Det är en bra idé att lägga skruvar och smådelar i en liten skål för att inte tappa bort dem. Du behöver en sexkantsskruvmejsel, storlek 2,5 mm (HX2.5), för att ta bort frontpanelen.

Obs! Genom att ta bort frontpanelen blir högtalarmembranen exponerade. Rör inte vid några membran eftersom det kan skada dem.

TA BORT VÄNSTER SIDOPANEL

- I. Använd en HX2.5-skruvmejsel för att ta bort de fyra skruvarna som håller sidopanelen på plats.
- II. Ta bort sidopanelen.

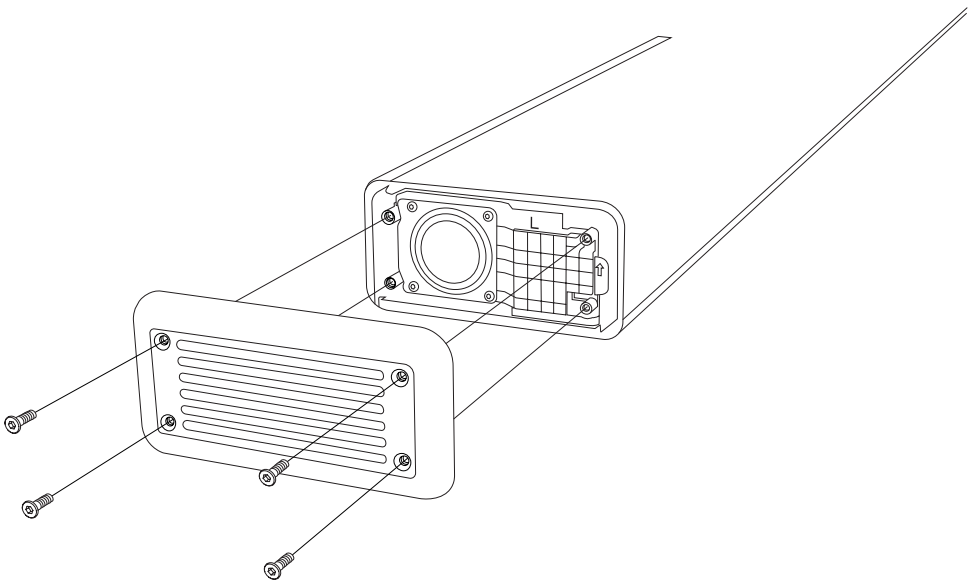

INSTRUKTIONER

SVENSKA

TA BORT DEN GAMLA FRONTPANELEN

Obs! Frontpanelen är låst av en spärrhake på baksidan av soundbaren som öppnas från framsidan.

- I. Bänd försiktigt upp frontpanel med början i det främre vänstra hörnet.

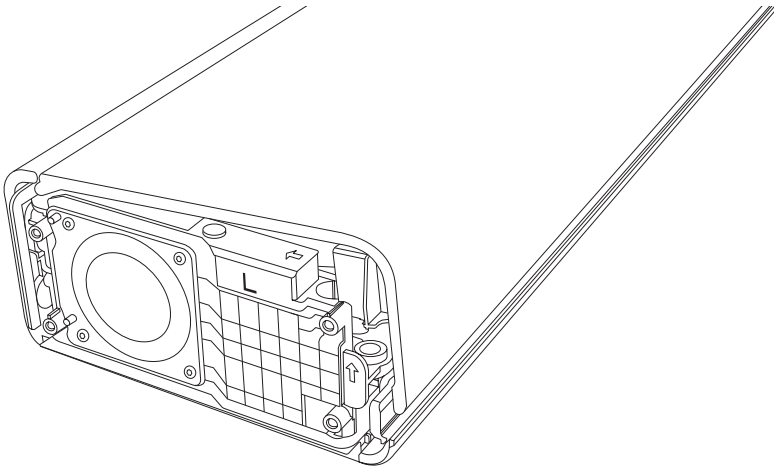

- II. Fortsätt att försiktigt längs soundbarens framsida tills frontpanelen lossnar helt.



- III. Ta bort frontpanelen.

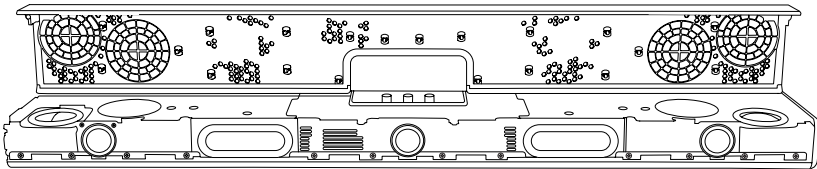

INSTRUKTIONER**SVENSKA**

- IV. Vänd frontpanelen upp och ned, ta bort eventuella rester av gummipackningar som fastnat på panelen och sätt tillbaka den i rätt position på soundbaren.

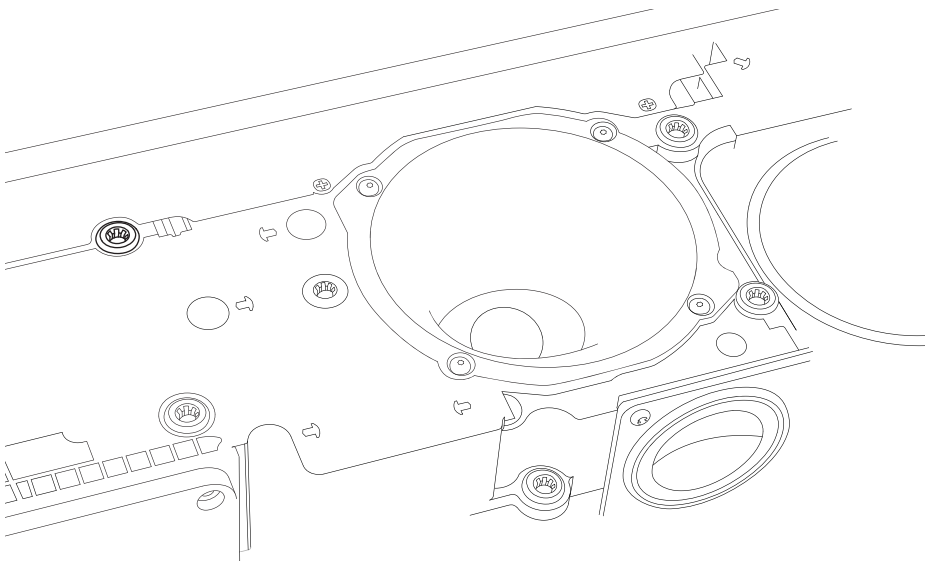
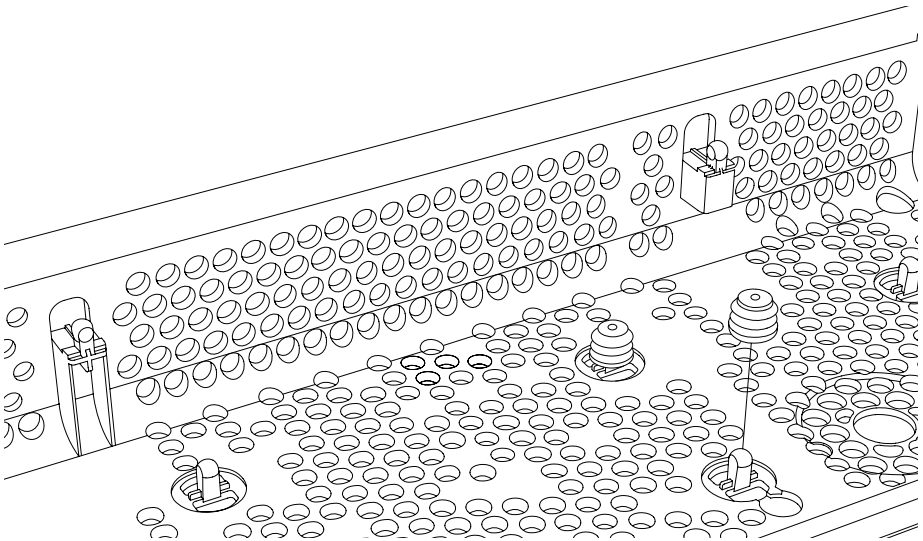

INSTRUKTIONER

SVENSKA

FÄSTA DEN NYA FRONTPANELEN

- I. Fäst häftkuddarna på varje sida av den nya frontpanelen.
- II. Placera baksidan av den nya frontpanelen under spärren på soundbaren.
- III. Vik försiktigt ner frontpanelen.
- IV. Tryck försiktigt runt kanterna och på panelen för att se till att det sitter på plats.

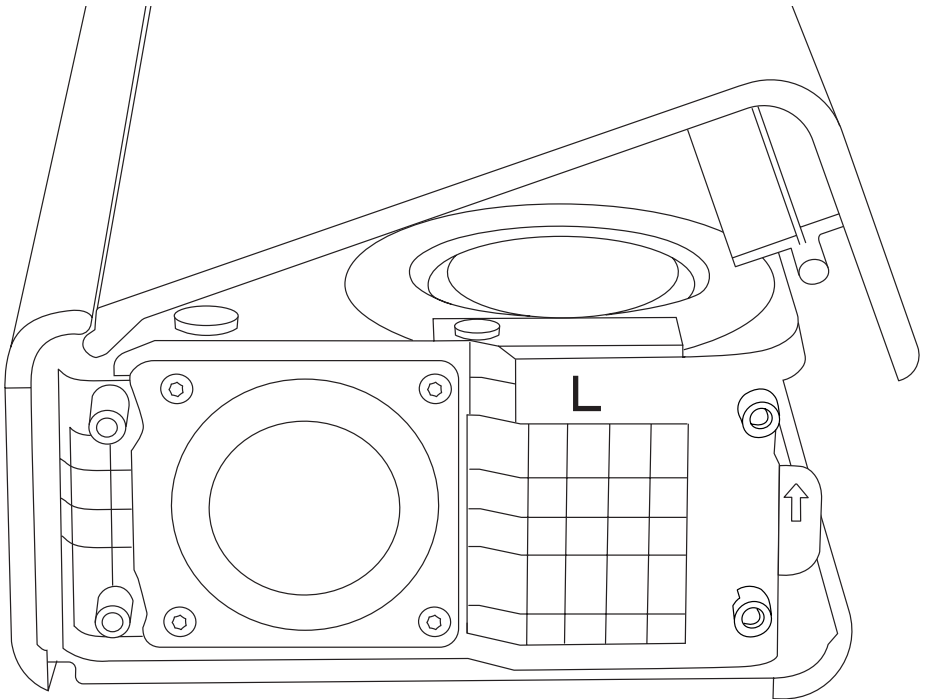
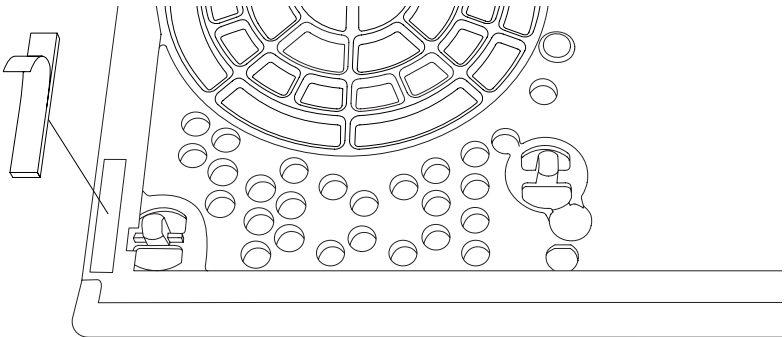

INSTRUKTIONER

SVENSKA

SÄTT TILLBAKA SIDOPANELEN

Obs! Dra försiktigt åt skruvarna eftersom för mycket kraft kan leda till att soundbaren går sönder.

- I. Placera sidopanelerna på soundbaren och dra åt de fyra skruvarna med en HX2.5-skruvmejsel.

Se till att den gamla frontpanelen återvinns på korrekt sätt.

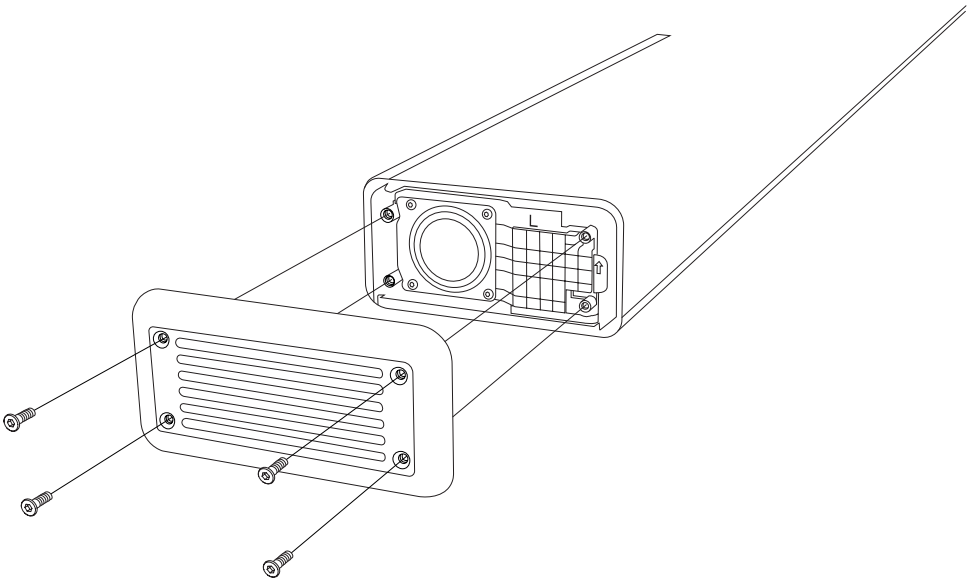

INSTRUKTIONER

SVENSKA

BYTA KONTROLLKNAPP

Innan du påbörjar bytet, se till att du har en ren och välbelyst arbetsyta.

Obs! Volymratten skiljer sig från bas/diskant- och källratten.

TA BORT RATTEN

- I. Dra den rakt upp, från soundbaren.

MONTERING AV DEN NYA RATTEN

- I. Kontrollera att den nya ratten sitter åt rätt håll. Öppningen i ringen ska passas in mot den plana sidan på axeln.
- II. Sätt den nya ratten på plats och tryck ner den tills den sitter fast.

Se till att återvinna den gamla ratten på ett korrekt sätt.

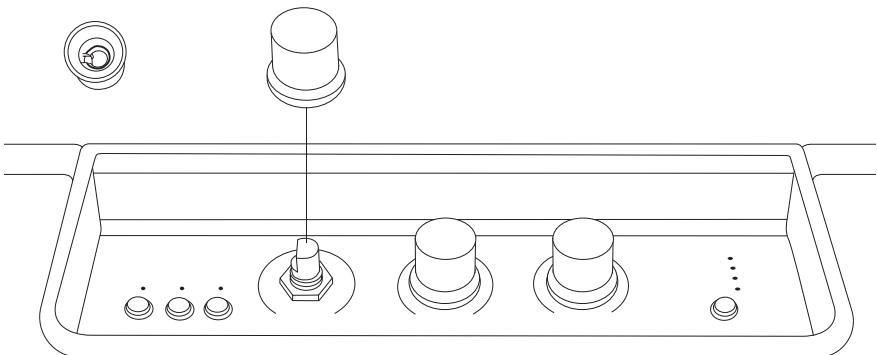

INSTRUKTIONER

SVENSKA

BYTE AV FÖTTERNA

Innan du påbörjar bytet, se till att du har en ren och välbelyst arbetsyta. Du behöver en liten platt skruvmejsel för att ta bort fötterna.

Obs! Lägg en mjuk, luddfri handduk under soundbaren när du vänder den upp och ner för att inte skada soundbaren eller bordet.

TA BORT DE GAMLA FÖTTERNA

- I. Vänd soundbaren upp och ner och placera den på en mjuk luddfri handduk.
- II. Använd en platt skruvmejsel för att försiktigt lossa de gamla fötterna.

FÄSTA DE NYA FÖTTERNA

- I. Ta bort den skyddande plastfilmen från varje fot för att exponera limmet.
- II. Sätt den nya foten i rätt position på soundbaren.

Se till att återvinna de gamla fötterna på ett korrekt sätt.

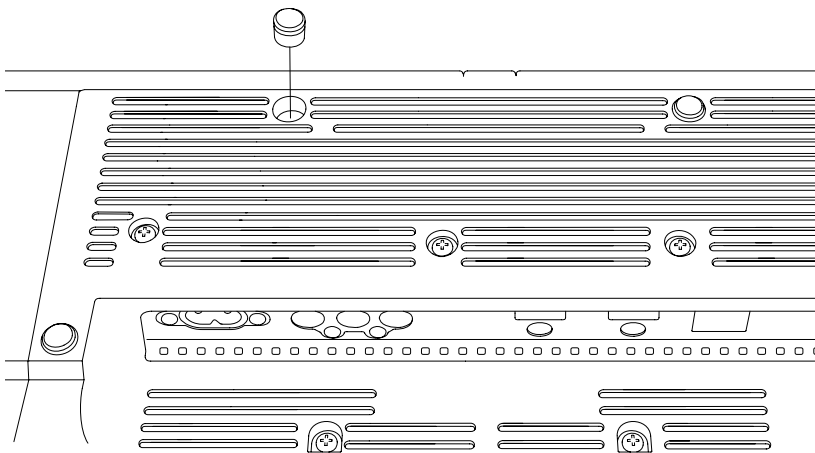

All intellectual property in the product and packaging (including the MARSHALL trade mark, copyright, designs, and patents) are owned by Marshall Group AB and may not be used without permission.
All rights reserved. Marshall Group AB, Centralplan 15, 111 20 Stockholm, Sweden. R1.0

Marshall

HESTON 120
TV SOUNDBAR

คำแนะนำเกี่ยวกับชิ้นส่วนอะไหล่

สารบัญ

ดัชนี

การเปลี่ยนฝาครอบด้านข้าง.....	003
การเปลี่ยนตะแกรงลำโพง	005
การถอดตะแกรงลำโพงเก่า.....	006
การเปลี่ยนลู กบิดควบคุม	010
การเปลี่ยนขาตั้ง.....	011

คำแนะนำ

ภาษาไทย

การเปลี่ยนฝาครอบด้านข้าง

ก่อนเริ่มต้นขั้นตอนการดำเนินงานนี้ ตรวจสอบให้แน่ใจว่าคุณมีพื้นที่ทำงานที่แสงสว่างเพียงพอ สะอาด และเป็นระเบียบเรียบร้อย ควรถอดสายเคเบิลทั้งหมดและปิดเครื่องลำโพง แนวปฏิบัติที่ดีคือการเก็บสกรูและชิ้นส่วนขนาดเล็กไว้ในฝาครอบเพื่อป้องกันการสูญหาย คุณจะต้องใช้ไขควงหกเหลี่ยมขนาด 2.5 มม. (HX2.5) เพื่อเปลี่ยนฝาครอบด้านข้าง

หมายเหตุ! ฝาครอบด้านซ้ายและด้านขวาไม่เหมือนกัน ตรวจสอบเครื่องหมายบนฝาครอบด้านข้างจะโหล่ก่อนที่จะเปลี่ยน

การถอดฝาครอบด้านข้าง

- I. ใช้ไขควง HX2.5 เพื่อถอดสกรู 4 ตัวที่ยึดฝาครอบด้านข้างออก
- II. ถอดฝาครอบด้านข้างออก

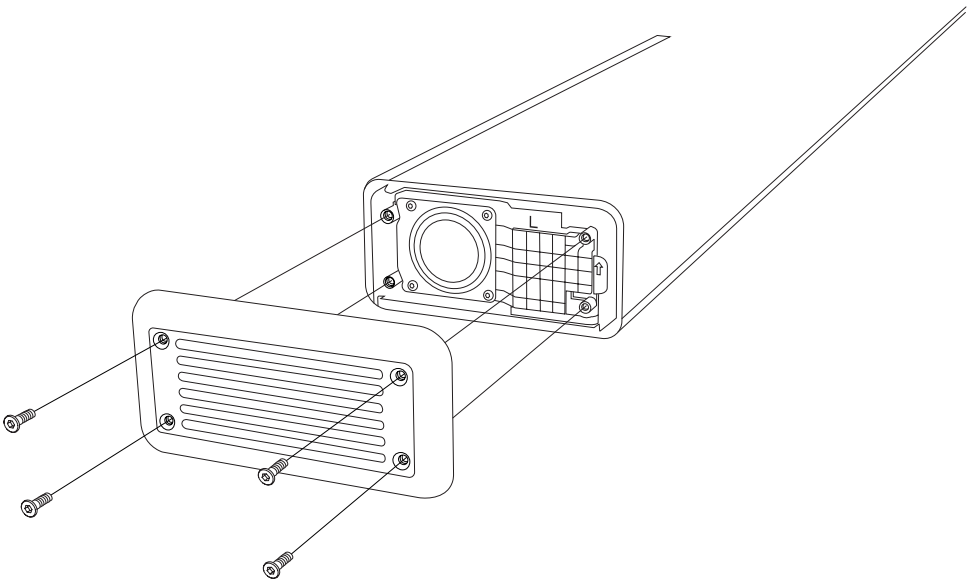

คำแนะนำ

ภาษาไทย

การติดตั้งฝาครอบด้านข้างใหม่

หมายเหตุ! ชันสกรูด้วยแรงที่พอเหมาะ เนื่องจากการใช้แรงมากเกินไปอาจทำให้ชาวด์บาร์เสียหาย

- I. ตรวจสอบว่าเครื่องหมาย (“L” หรือ “R”) บนฝาครอบด้านข้างใหม่ตรงกับเครื่องหมายบนฝาครอบด้านข้างเก่า
- II. วางฝาครอบด้านข้างบนชาวด์บาร์และขันสกรู 4 ตัวให้แน่นโดยใช้ไขควง HX2.5

ตรวจสอบให้แน่ใจว่าได้นำฝาครอบด้านข้างเก่าไปรีไซเคิลอย่างถูกวิธี

คำแนะนํ

ภาษาไทย

การเปลี่ยนตะแกรงลำโพง

ก่อนเริ่มต้นขั้นตอนการดำเนินงานนี้ ตรวจสอบให้แน่ใจว่าคุณมีพื้นที่ทำงานที่แสงสว่างเพียงพอ สะอาด และเป็นระเบียบเรียบร้อย ควรถอดสายเคเบิลทั้งหมดและปิดเครื่องลำโพง แนวปฏิบัติที่ดีคือการเก็บสกรูและชิ้นส่วนขนาดเล็กไว้ในฝัครอบเพื่อป้องกันการสูญหาย คุณจะต้องใช้ไขควงหกเหลี่ยมขนาด 2.5 มม. (HX2.5) เพื่อถอดตะแกรงลำโพงออก

หมายเหตุ: การถอดตะแกรงลำโพงออกจะทำให้เมมเบรนไดรเวอร์ลำโพงสัมผัสได้โดยตรง ห้ามสัมผัสเมมเบรนไดรเวอร์เนื่องจากอาจทำให้ไดรเวอร์เสียหายได้

การถอดฝัครอบด้านซ้าย

- I. ใช้ไขควง HX2.5 เพื่อถอดสกรู 4 ตัวที่ยึดฝัครอบด้านข้างออก
- II. ถอดฝัครอบด้านข้างออก

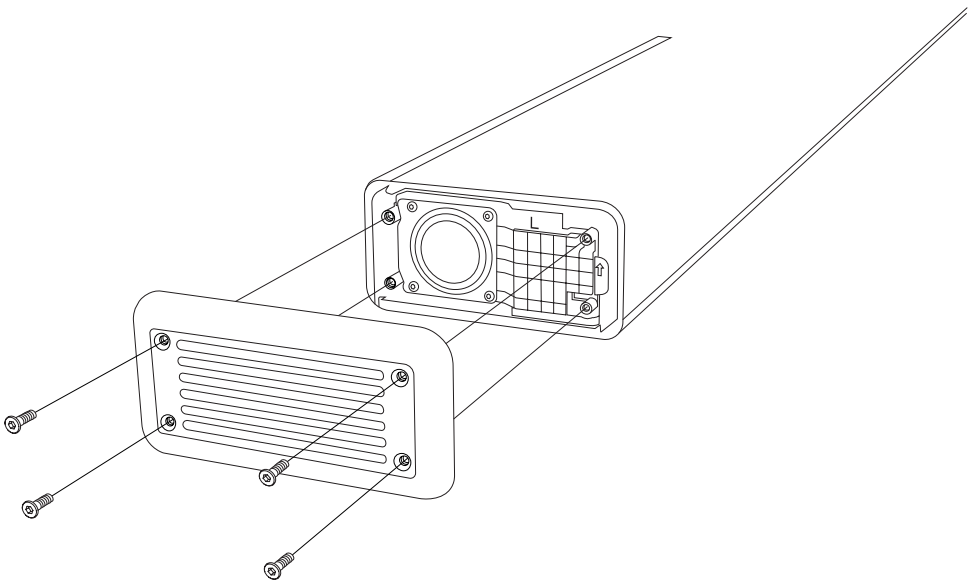

คำแนะนํ

ภาษาไทย

การถอดตะแกรงลําไฟงเคํา

หมายเหตุ! ตะแกรงลําไฟงถูกลํือกดด้วยตัวยึดดํานหลังของชาวด์บาร์ และสามารถเป็ดออกจากดํานหน้า

I. คํอยๆ เงะตะแกรงลําไฟง โดยเริ่มจากดํานหน้าซ้าย

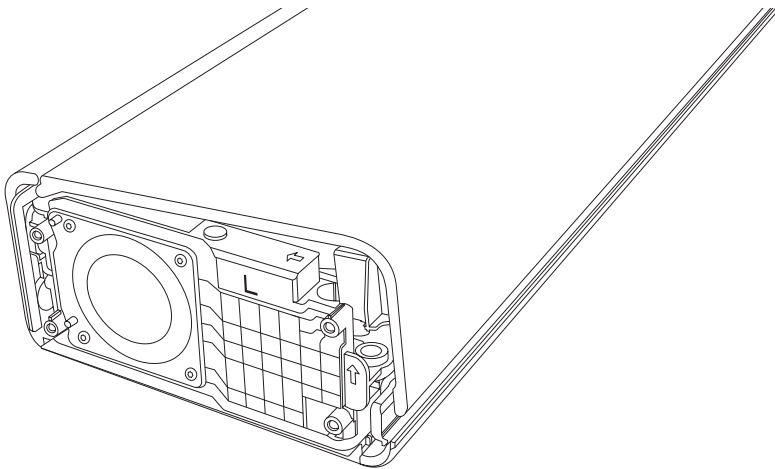

II. คํอยๆ เงะไปตามแนวดํานหน้าของชาวด์บาร์ จนกวําะตะแกรงจะหลุดออก

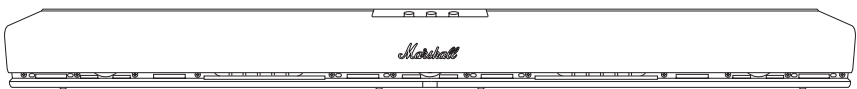

III. ถอดตะแกรงลําไฟงออก

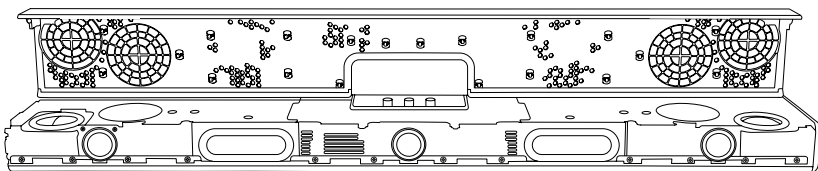

คำแนะนำ

ภาษาไทย

- IV. พลิกตะแกรงลำโพงด้านล่างขึ้น แล้วถอดซิลยางที่ติดกับตะแกรงออก จากนั้นติดตั้งกลับในตำแหน่งที่ถูกต้องบนชาวดับบาร์

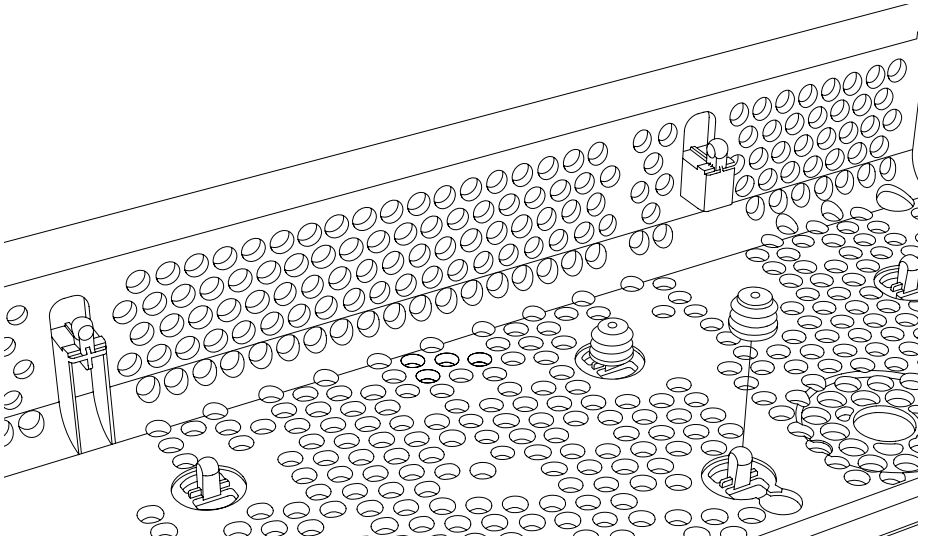

คำแนะนำ

ภาษาไทย

การติดตั้งตะแกรงลำโพงใหม่

- I. ตัดแผ่นกาวบนแต่ละด้านของตะแกรงลำโพงใหม่
- II. วางด้านหลังของตะแกรงลำโพงใหม่ไว้ใต้ตัวยึดของชาวด์บาร์
- III. ค่อยๆ พับตะแกรงลำโพงลง
- IV. กดรอบๆ ขอบและบนตะแกรงลำโพงเพื่อให้แน่นเข้าที่

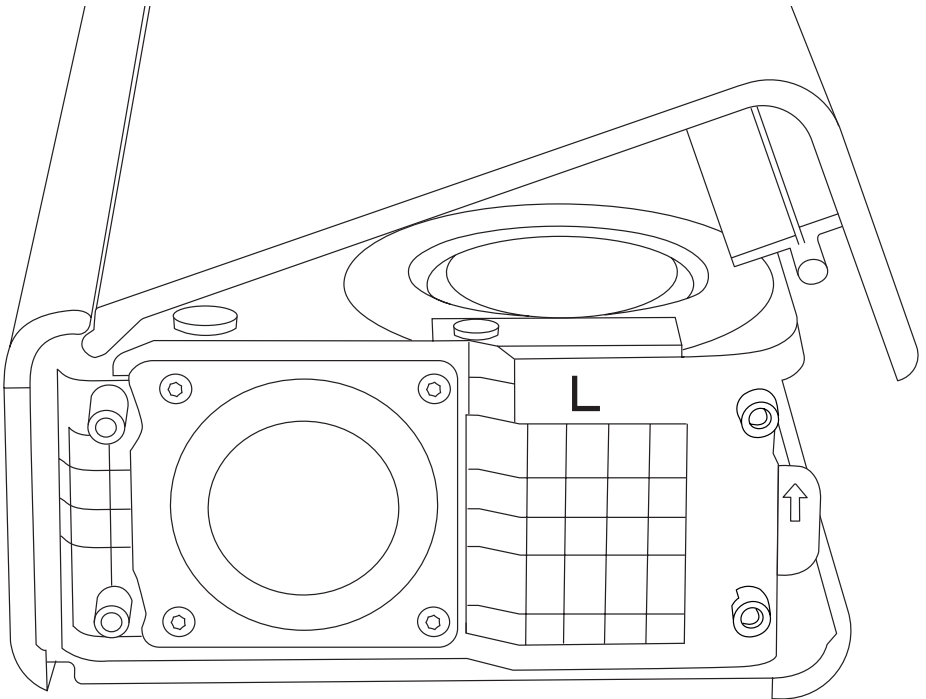
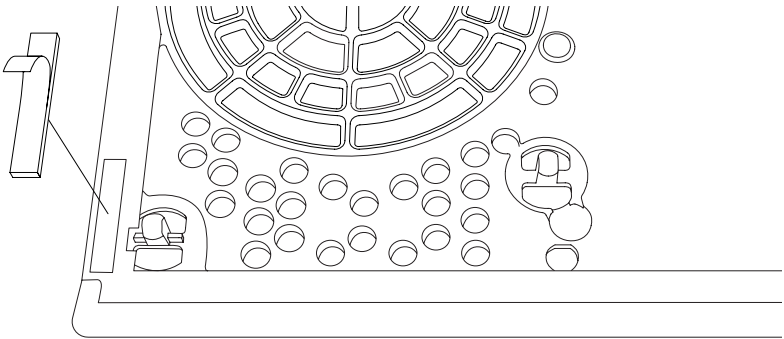

คำแนะนํ

ภาษาไทย

การติดตั้งฝาครอบด้านข้างใหม่ให้เข้าที่เดิม

หมายเหตุ! ชันสกรูด้วยแรงที่พอเหมาะ เนื่องจากการใช้แรงมากเกินไปอาจทำให้ซาวด์บาร์เสียหาย

- I. วางฝาครอบด้านข้างบนซาวด์บาร์และขันสกรู 4 ตัวให้แน่นโดยใช้ไขควง HX2.5
ตรวจสอบให้แน่ใจว่าได้รีไซเคิลตะแครงลำโพงเก่าอย่างถูกวิธี

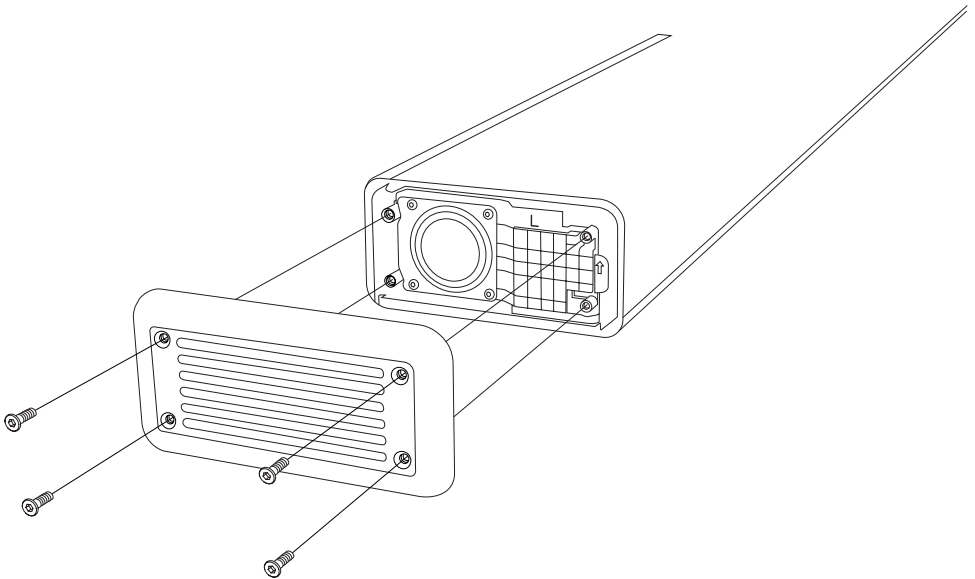

คำแนะนำ

ภาษาไทย

การเปลี่ยนลู กบิดควบคุม

ก่อนเริ่มขั้นตอนการดำเนินงานนี้ ตรวจสอบให้แน่ใจว่าคุณมีพื้นที่ทำงานที่แสงสว่างเพียงพอ สะอาด และเป็นระเบียบเรียบร้อย

หมายเหตุ: ลู กบิดปรับระดับเสียงแตกต่างจากลู กบิดปรับเสียงเบส/เสียงแหลมและลู กบิดเลือกแหล่งเล่น

การถอดลู กบิดควบคุม

- I. ดึงลู กบิดขึ้นตรงๆ ออกจากซาวด์บาร์

การติดตั้งลู กบิดควบคุมใหม่

- I. ตรวจสอบให้แน่ใจว่าลู กบิดใหม่อยู่ในตำแหน่งที่ลู กบิดต้อง โดยช่องว่างบนวงแหวนต้องตรงกับด้านแบนของเพลลาแบบ D
- II. วางลู กบิดใหม่ในตำแหน่งที่กำหนด แล้วกดลงไปจนกว่าจะเข้าที่

โปรดตรวจสอบให้แน่ใจว่าได้รีเซ็ตลู กบิดเก่าอย่างถู กวิธี

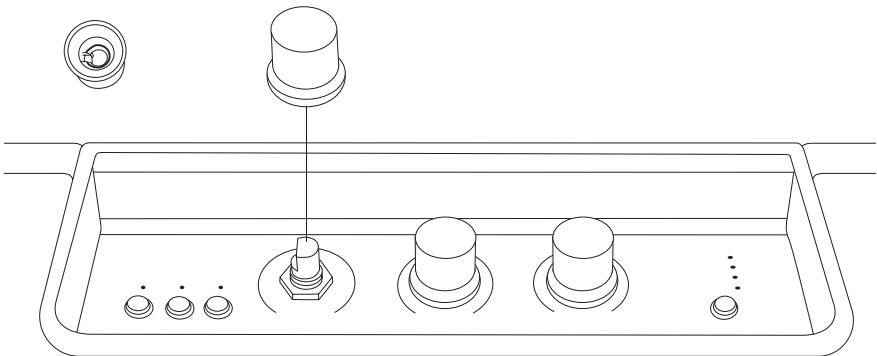

คำแนะนำ

ภาษาไทย

การเปลี่ยนขาตั้ง

ก่อนเริ่มต้นขั้นตอนการดำเนินงานนี้ ตรวจสอบให้แน่ใจว่าคุณมีพื้นที่ทำงานที่แสงสว่างเพียงพอ สะอาด และเป็นระเบียบเรียบร้อย คุณจะต้องใช้ไขควงปากแบนขนาดเล็กเพื่อถอดขาตั้งออก

หมายเหตุ: วางผ้าขนหนู นุ่มๆ ที่ไม่มีขุยใต้ชารด์บาร์เมื่อพลิกด้านล่างขึ้นเพื่อไม่ให้ชารด์บาร์หรือโต๊ะเสียหาย

การถอดขาตั้งเก่า

- I. พลิกชารด์บาร์ด้านล่างขึ้น แล้ววางบนผ้าขนหนู นุ่มๆ ที่ไม่มีขุย
- II. ใช้ไขควงหัวแบนค่อยๆ จัดขาตั้งเก่าออกมา

การติดตั้งขาตั้งใหม่

- I. ถอดซิลพลาสติกเชิงป้องกันออกจากขาตั้งเพื่อให้การสัมผัสได้
- II. ติดตั้งขาตั้งใหม่ในตำแหน่งที่ถูกต้องบนชารด์บาร์

ตรวจสอบให้แน่ใจว่าได้รีไซเคิลขาตั้งเก่าอย่างถูกวิธี

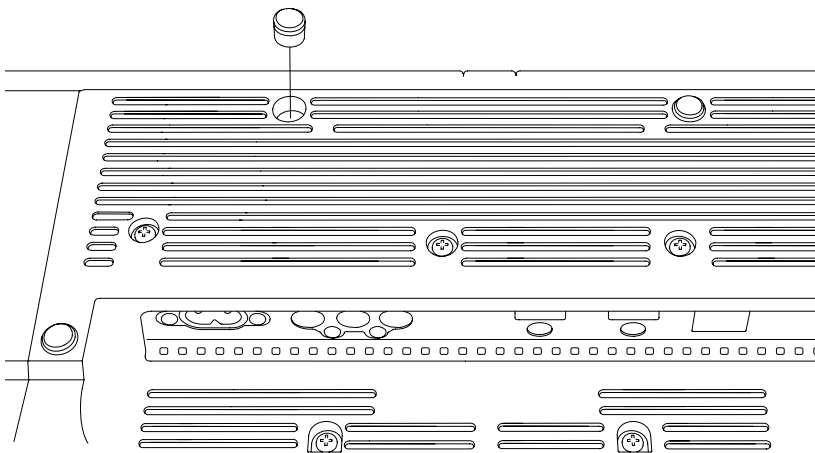

All intellectual property in the product and packaging (including the MARSHALL trade mark, copyright, designs, and patents) are owned by Marshall Group AB and may not be used without permission.
All rights reserved. Marshall Group AB, Centralplan 15, 111 20 Stockholm, Sweden. R1.0

Marshall

**HESTON 120
TV SOUNDBAR**

YEDEK PARÇA TALIMATLARI

İÇİNDEKİLER

İNDEKS

Yan kapağın deęiřtirilmesi.....	003
Izgaranın deęiřtirilmesi.....	005
Eski izgaranın ıkarılması.....	006
Kontrol dğmesinin deęiřtirilmesi.....	010
Ayakların deęiřtirilmesi.....	011

TALIMATLAR

TÜRKÇE

YAN KAPAĞIN DEĞİŞTİRİLMESİ

İşleme başlamadan önce aydınlık, temiz ve düzenli bir alanda çalıştığınızdan emin olun. Tüm kabloların bağlantısı kesilmeli ve hoparlör kapatılmalıdır. Vidaları ve küçük parçaları kaybetmemek için onları kaplarda saklamak iyi bir uygulamadır. Yan kapağı değiştirmek için 2,5 mm (HX2.5) boyutunda bir altıgen tornavidaya ihtiyacınız olacak.

Not! Sol ve sağ yan kapaklar aynı değildir. Yedek yan kapağı değiştirmeden önce üzerindeki işareti kontrol edin.

YAN KAPAĞIN ÇIKARILMASI

- I. Yan kapağı sabitleyen 4 vidayı çıkarmak için HX2.5 tornavida kullanın.
- II. Yan kapağı çıkartın.

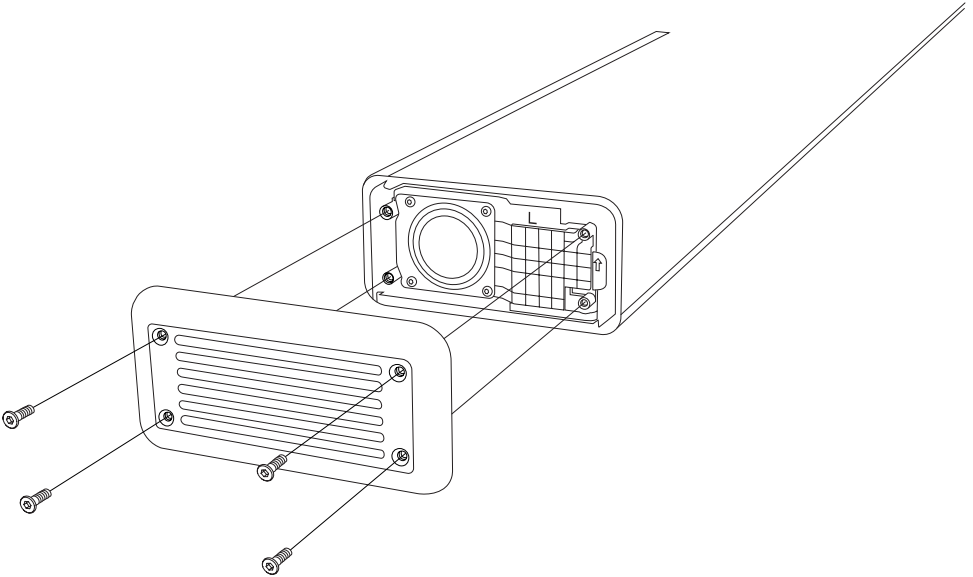

TALIMATLAR

TÜRKÇE

YENİ YAN KAPAĞIN TAKILMASI

Not! Vidaları sıkarken soundbar'ı kırabilecek aşırı güç kullanımından kaçınarak hafif bir dokunuşla hareket edin.

- I. Yeni yan kapaktaki işaretin (“L” veya “R”) eski kapaktaki işaretle eşleştiğini kontrol edin.
- II. Yan kapağı soundbar üzerine yerleştirin ve HX2.5 tornavida kullanarak 4 vidayı sıkın.

Eski yan kapağı doğru şekilde geri dönüşüme gönderdiğinizden emin olun.

TALIMATLAR

TÜRKÇE

IZGARANIN DEĞİŞTİRİLMESİ

İşleme başlamadan önce aydınlık, temiz ve düzenli bir alanda çalıştığınızdan emin olun. Tüm kabloların bağlantısı kesilmeli ve hoparlör kapatılmalıdır. Vidaları ve küçük parçaları kaybetmemek için onları kaplarda saklamak iyi bir uygulamadır. Izgarayı çıkarmak için 2,5 mm (HX2.5) boyutunda bir altıgen tornavidaya ihtiyacınız olacak.

Not: Izgarayı çıkardığınızda hoparlör sürücü diyaframları açığa çıkacaktır. Sürücüye zarar verebileceğinden sürücü diyaframına dokunmayın.

SOL TARAF KAPAĞININ ÇIKARILMASI

- I. Yan kapağı sabitleyen 4 vidayı çıkarmak için HX2.5 tornavida kullanın.
- II. Yan kapağı çıkartın.

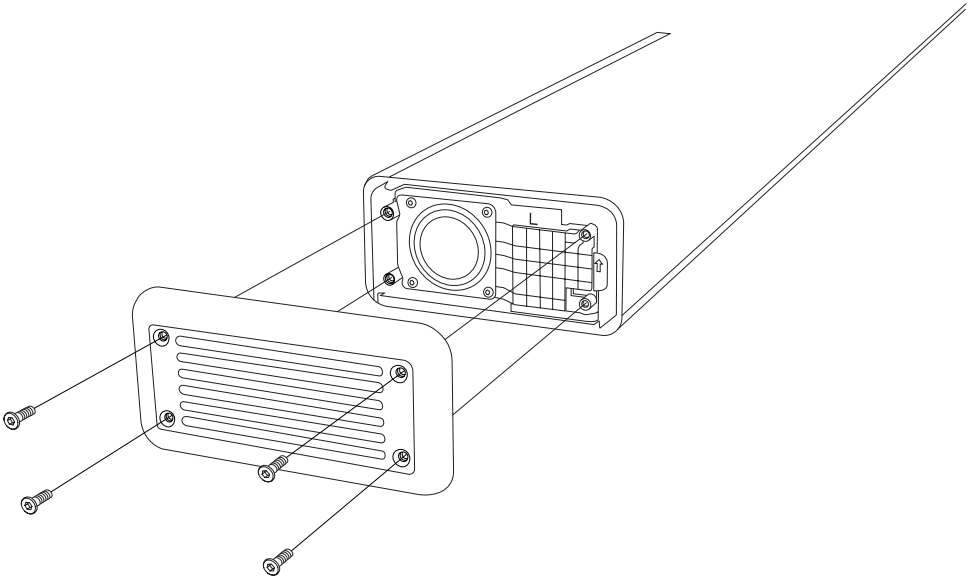

TALIMATLAR

TÜRKÇE

ESKI IZGARANIN ÇIKARILMASI

Not! Izgara, soundbar'ın arkasındaki topuk kısmı tarafından sabitlenir ve önden açılır.

I. Izgarayı sol ön taraftan başlayarak nazikçe açın.

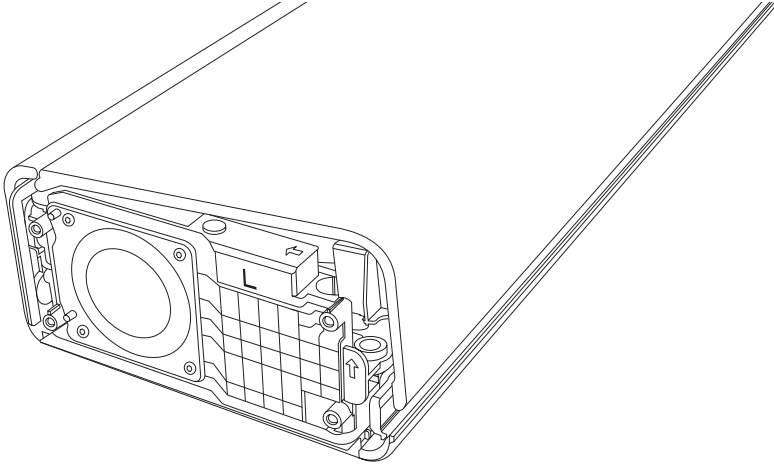

II. Izgara gevşeyene kadar soundbar'ın ön kısmı boyunca ilerleyin.



III. Izgarayı çıkarın.

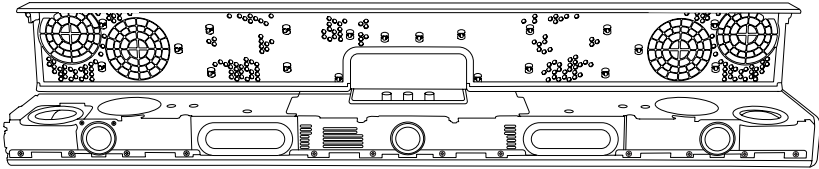

TALIMATLAR**TÜRKÇE**

- IV. Izgarayı ters çevirin, ızgaraya yapışmış olan lastik contaları çıkarın ve soundbar üzerindeki doğru konumuna tekrar takın.

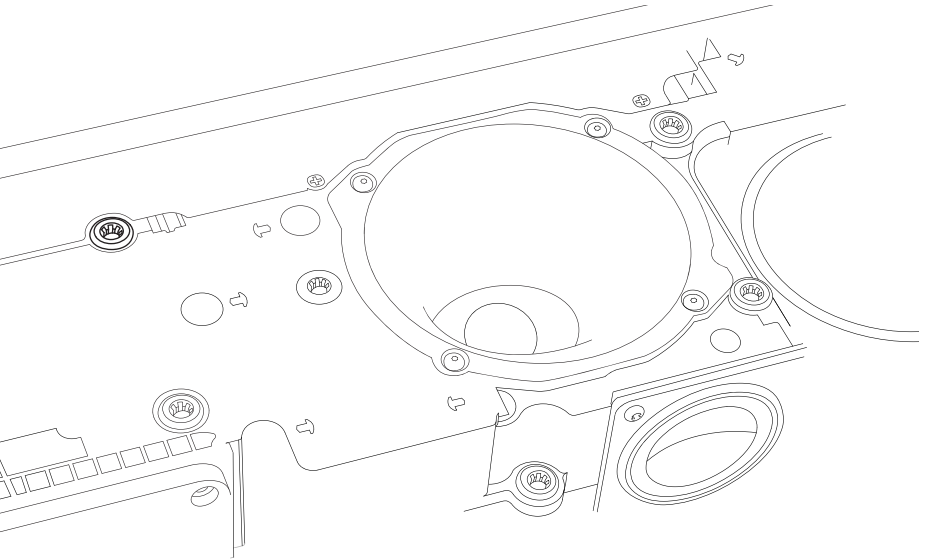
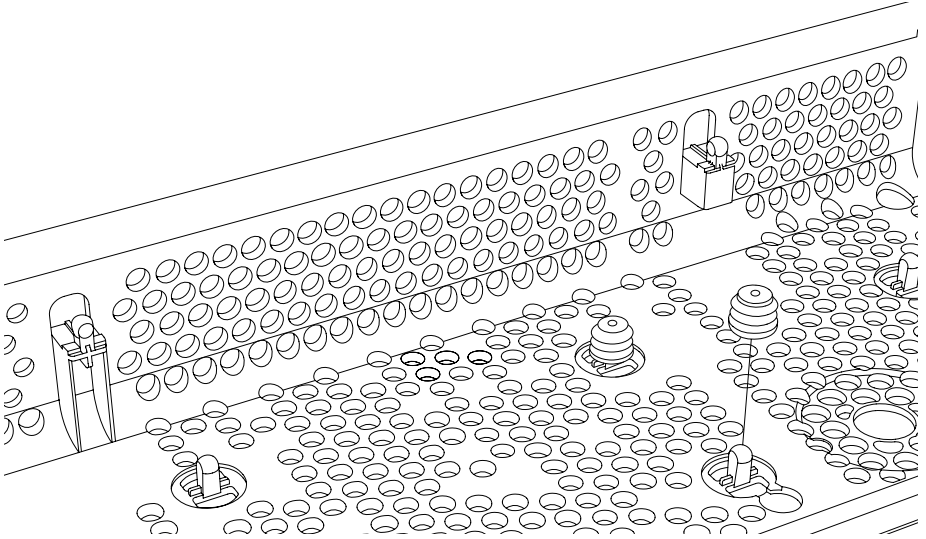

TALIMATLAR

TÜRKÇE

YENİ IZGARANIN TAKILMASI

- I. Yapışkan pedleri yeni ızgara üzerinde her iki tarafa takın.
- II. Yeni ızgaranın arka tarafını soundbar'daki topuğun altına yerleştirin.
- III. Izgarayı nazikçe aşağı doğru katlayın.
- IV. Izgarayı yerine sabitlemek için kenarlarından ve üst kısmından bastırın.

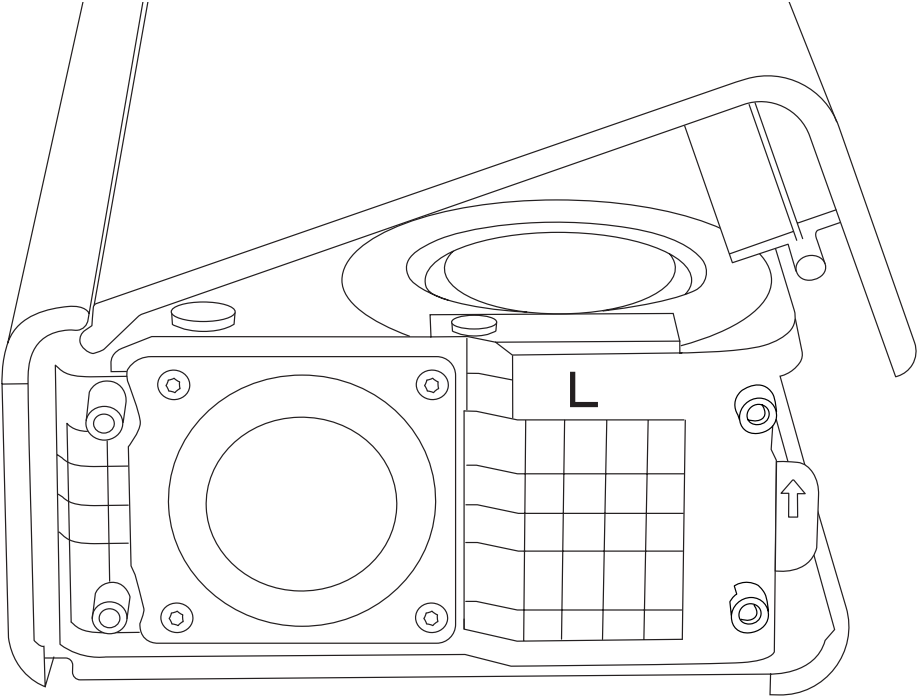
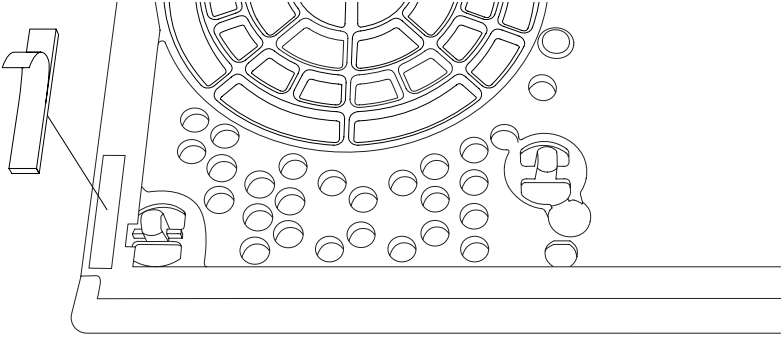

TALIMATLAR

TÜRKÇE

YAN KAPAĞIN YENİDEN TAKILMASI

Not! Vidaları sıkarken soundbar'ı kırabilecek aşırı güç kullanımından kaçınarak hafif bir dokunuşla hareket edin.

- I. Yan kapağı soundbar üzerine yerleştirin ve HX2.5 tornavida kullanarak 4 vidayı sıkın.

Eski ızgarayı doğru bir şekilde geri dönüşüme gönderdiğinizden emin olun.

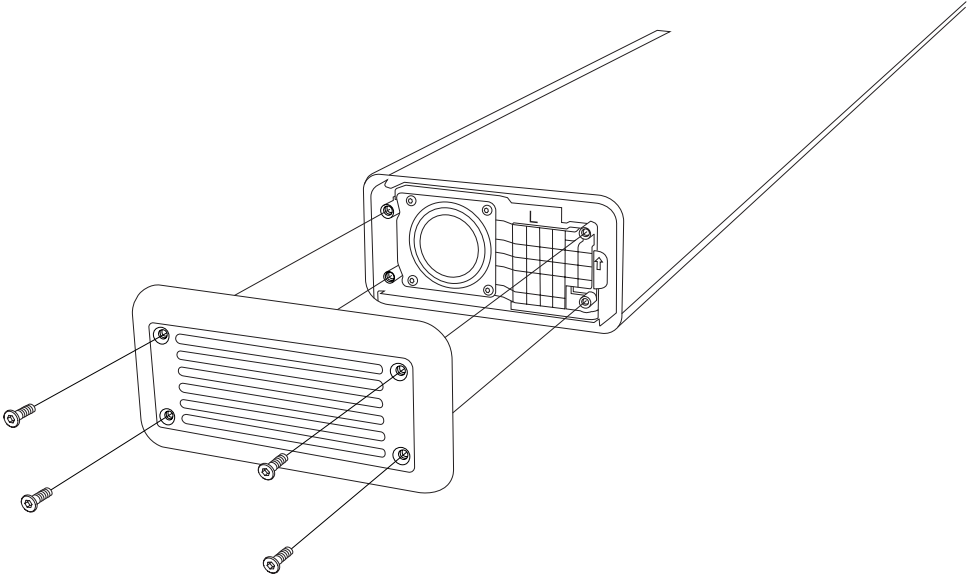

TALIMATLAR

TÜRKÇE

KONTROL DÜĞMESİNİN DEĞİŞTİRİLMESİ

İşleme başlamadan önce aydınlık, temiz ve düzenli bir alanda çalıştığınızdan emin olun.

Not: Ses seviyesi düğmesi, bas/tiz ve kaynak düğmesinden farklıdır.

KONTROL DÜĞMESİNİN ÇIKARILMASI

I. Düğmeyi soundbar'dan düz bir şekilde yukarı doğru çekin.

YENİ KONTROL DÜĞMESİNİN TAKILMASI

- I. Yeni düğmenin doğru şekilde yerleştirildiğinden emin olun. Halkadaki boşluk, D milinin düz tarafıyla eşleşmelidir.
- II. Yeni düğmeyi yerine yerleştirin ve tamamen oturana kadar aşağı bastırın.

Eski kontrol düğmesini doğru şekilde geri dönüşüme gönderdiğinizden emin olun.

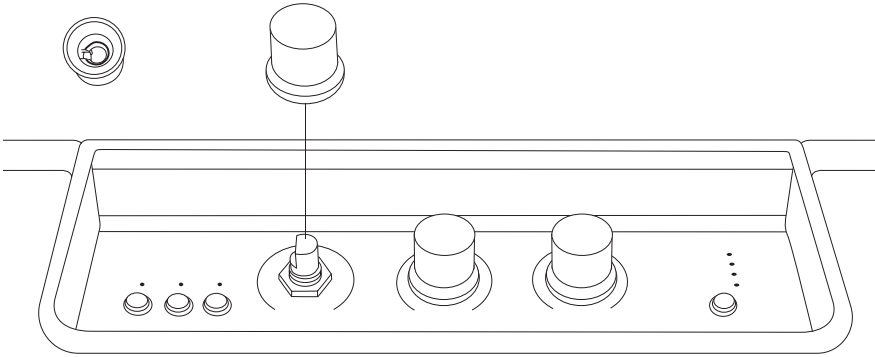

TALIMATLAR

TÜRKÇE

AYAKLARIN DEĞİŞTİRİLMESİ

İşleme başlamadan önce aydınlık, temiz ve düzenli bir alanda çalıştığınızdan emin olun. Ayakları çıkarmak için küçük, düz uçlu bir tornavidaya ihtiyacınız olacak.

Not: Soundbar'a veya masaya zarar vermemek için ters çevirirken soundbar'ın altına yumuşak, tüy bırakmayan bir havlu yerleştirin.

ESKİ AYAKLARIN ÇIKARILMASI

- I. Soundbar'ı ters çevirin ve yumuşak, tüy bırakmayan bir havlu üzerine koyun.
- II. Eski ayakları dikkatlice çıkarmak için düz uçlu bir tornavida kullanın.

YENİ AYAKLARIN TAKILMASI

- I. Yapışkanı açığa çıkarmak için ayaktaki koruyucu plastik mührü çıkarın.
- II. Yeni ayağı soundbar üzerindeki doğru konuma yerleştirin.

Eski ayakları doğru şekilde geri dönüşüme gönderdiğinizden emin olun.

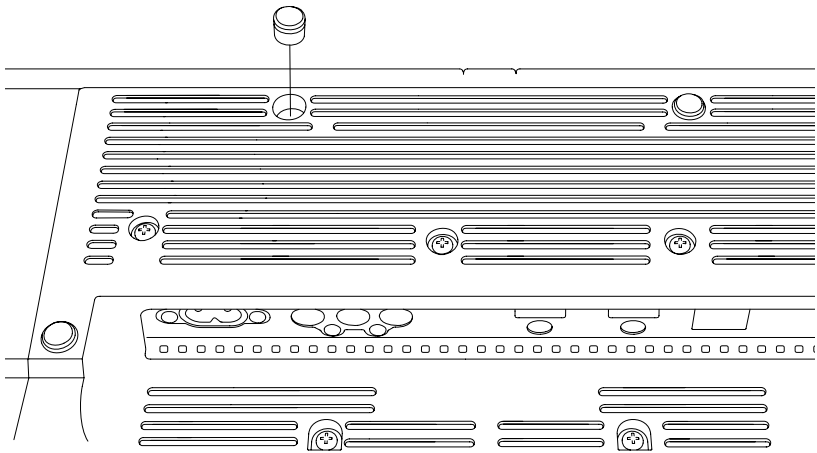

All intellectual property in the product and packaging (including the MARSHALL trade mark, copyright, designs, and patents) are owned by Marshall Group AB and may not be used without permission.
All rights reserved. Marshall Group AB, Centralplan 15, 111 20 Stockholm, Sweden. R1.0

Marshall

**HESTON 120
TV SOUNDBAR**

ІНСТРУКЦІЯ З ВИКОРИСТАННЯ ЗАПЧАСТИН

ЗМІСТ

АЛФАВІТНИЙ ПОКАЖЧИК

Заміна бокової кришки.....	003
Заміна декоративної решітки.....	005
Зняття старої декоративної решітки.....	006
Заміна ручок регуляторів.....	010
Заміна ніжок	011

ІНСТРУКЦІЇ

УКРАЇНСЬКА

ЗАМІНА БОКОВОЇ КРИШКИ

Перед початком процедури потурбуйтеся, щоб ваше робоче місце було добре освітлене, чисте та не захащене. Слід вимкнути звукову панель і від'єднати всі кабелі. Рекомендуємо зберігати гвинти та дрібні деталі в чашках, щоб не загубити їх. Для заміни бокової кришки вам знадобиться шестигранна викрутка розміром 2,5 мм (НХ2.5).

Примітка. Ліва та права бокові кришки не однакові. Перевірте маркування на запасній боковій кришці перед її заміною.

ЗНЯТТЯ БОКОВОЇ КРИШКИ

- I. За допомогою викрутки НХ2.5 відкрутіть 4 гвинти, які кріплять бокову кришку.
- II. Зніміть бокову кришку.

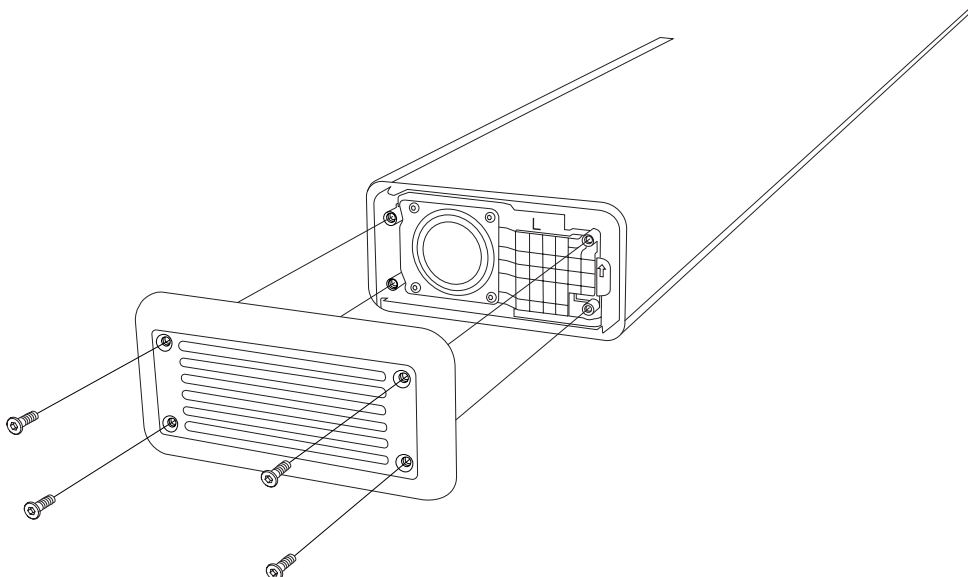

ІНСТРУКЦІЇ

УКРАЇНСЬКА

ПРИЄДНАННЯ НОВОЇ БОКОВОЇ КРИШКИ

Примітка. Затягуйте гвинти обережно, оскільки надмірне зусилля може призвести до пошкодження звукової панелі.

- I. Переконайтеся, що маркування («L» або «R») на новій боковій кришці відповідає маркуванню на старій.
- II. Розмістіть бокову кришку на звуковій панелі й закрутіть 4 гвинти за допомогою викрутки HX2.5.

Подбайте про належну утилізацію старої бокової кришки.

ІНСТРУКЦІЇ

УКРАЇНСЬКА

ЗАМІНА ДЕКОРАТИВНОЇ РЕШІТКИ

Перед початком процедури потурбуйтеся, щоб ваше робоче місце було добре освітлене, чисте та не захащене. Слід вимкнути звукову панель і від'єднати всі кабелі. Рекомендуємо зберігати гвинти та дрібні деталі в чашках, щоб не загубити їх. Щоб зняти декоративну решітку, вам знадобиться шестигранна викрутка розміром 2,5 мм (HX2.5).

Примітка. Після зняття решітки відкриються дифузори динаміків. Не торкайтеся дифузорів динаміків, оскільки можна пошкодити динаміки.

ЗНЯТТЯ ЛІВОЇ БОКОВОЇ КРИШКИ

- I. За допомогою викрутки HX2.5 відкрутіть 4 гвинти, які кріплять бокову кришку.
- II. Зніміть бокову кришку.

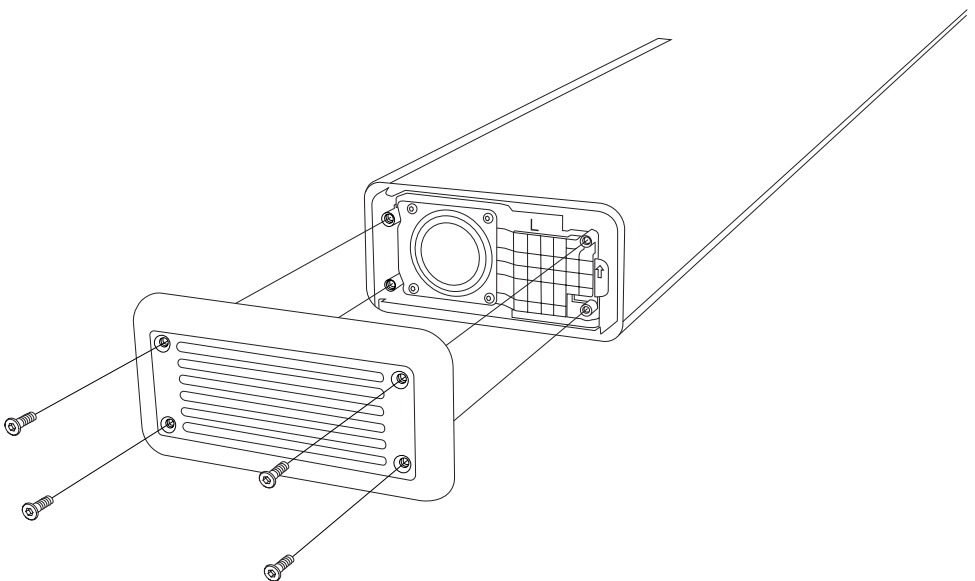

ЗНЯТТЯ СТАРОЇ ДЕКОРАТИВНОЇ РЕШІТКИ

Примітка. Решітка фіксується п'яткою в задній частині звукової панелі й відкривається спереду.

- I. Обережно підніміть решітку, починаючи з лівого переднього боку.

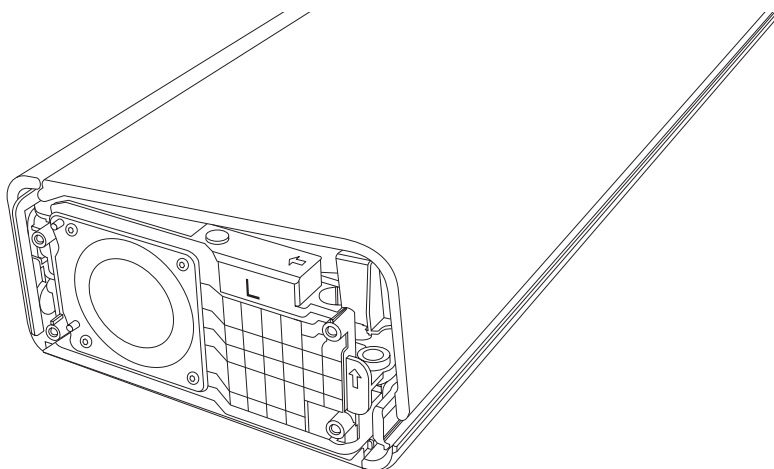

- II. Просувайтеся по передній частині звукової панелі, поки решітка не звільниться.



- III. Зніміть решітку.

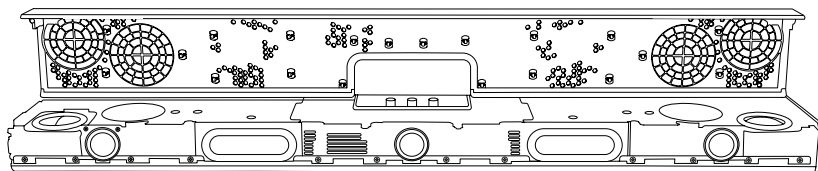

ІНСТРУКЦІЇ

УКРАЇНСЬКА

- IV. Переверніть решітку догори дном, видаліть прилиплі до неї гумові прокладки й знову прикріпіть її в правильному положенні на звуковій панелі.

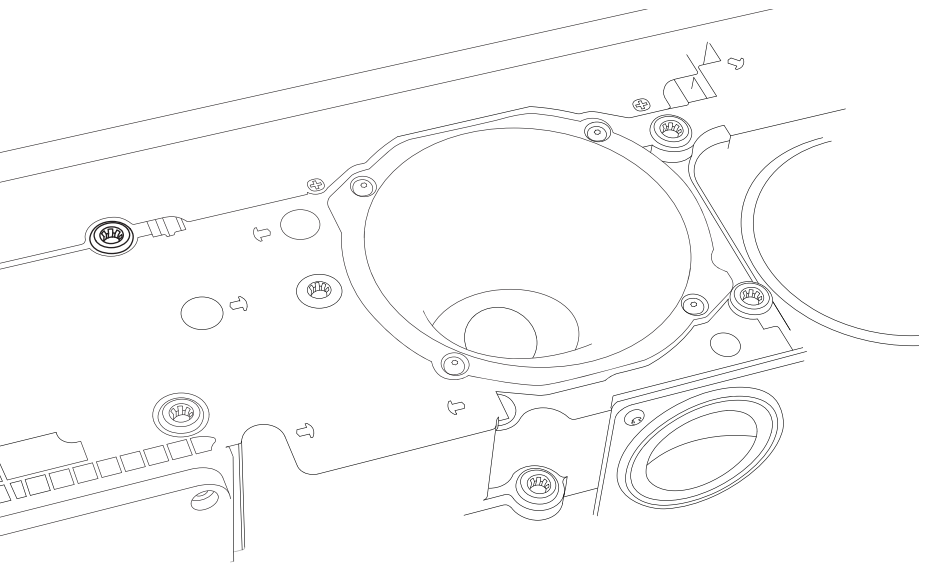
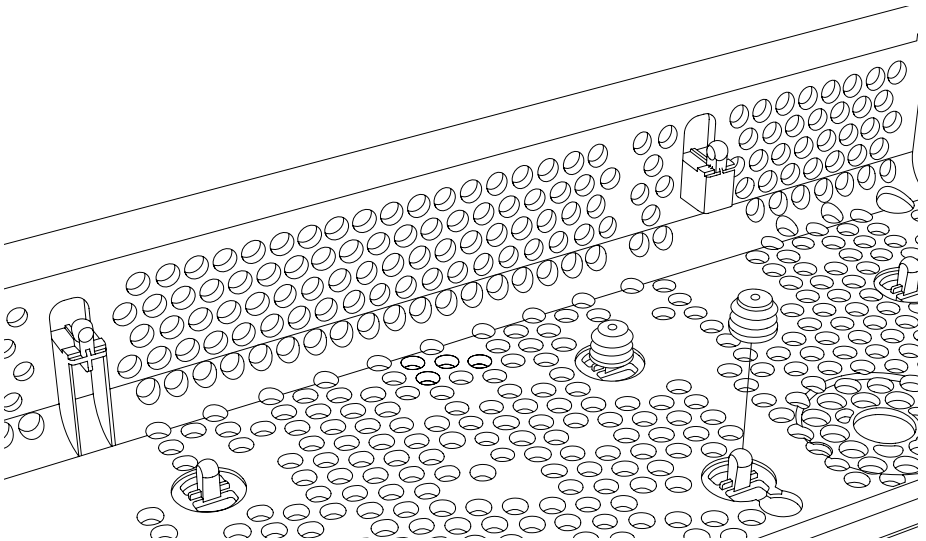

ІНСТРУКЦІЇ

УКРАЇНСЬКА

ПРИЄДНАННЯ НОВОЇ ДЕКОРАТИВНОЇ РЕШІТКИ

- I. Прикріпіть клейові прокладки з кожного боку нової решітки.
- II. Зачепіть задню сторону нової решітки під п'яткою на звуковій панелі.
- III. Акуратно опустіть передню сторону решітки.
- IV. Понатискайте на краї й на решітку, щоб зафіксувати її на місці.

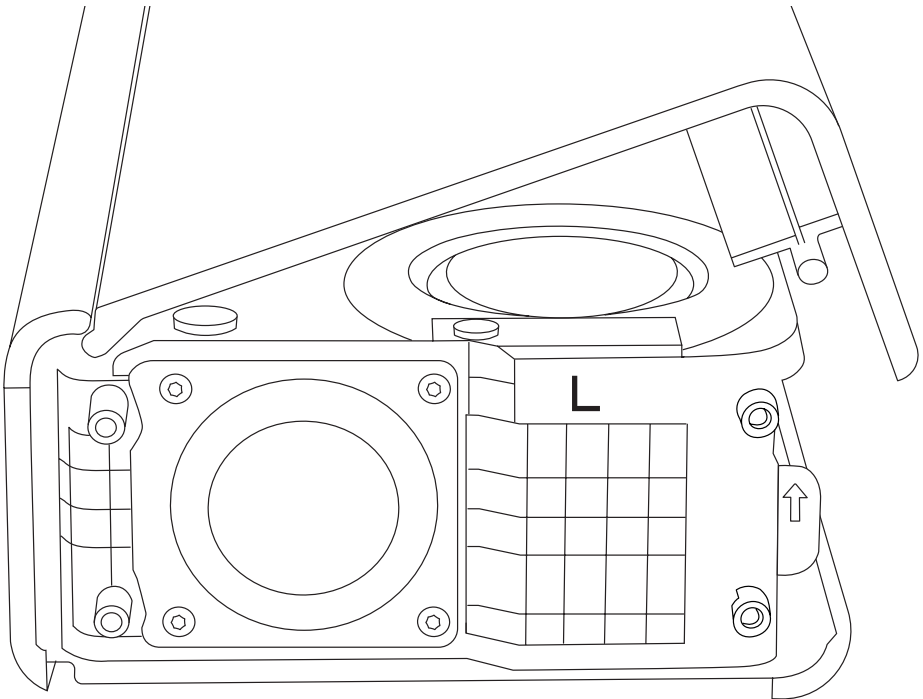
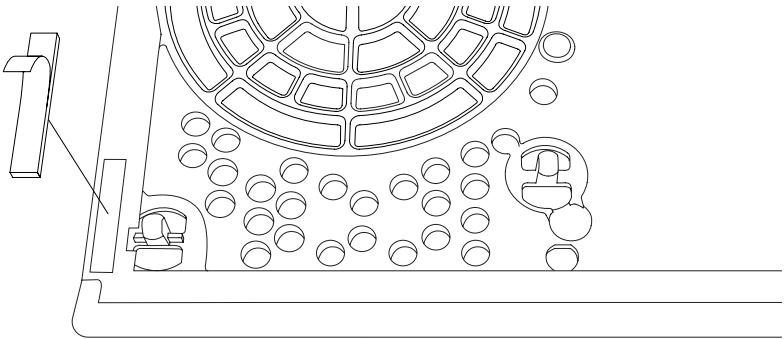

ІНСТРУКЦІЇ

УКРАЇНСЬКА

ПРИКРІПЛЕННЯ БОКОВОЇ КРИШКИ

Примітка. Затягуйте гвинти обережно, оскільки надмірне зусилля може призвести до пошкодження звукової панелі.

- I. Розмістіть бокову кришку на звуковій панелі й закрутіть 4 гвинти за допомогою викрутки HX2.5.

Подбайте про належну переробку старої решітки.

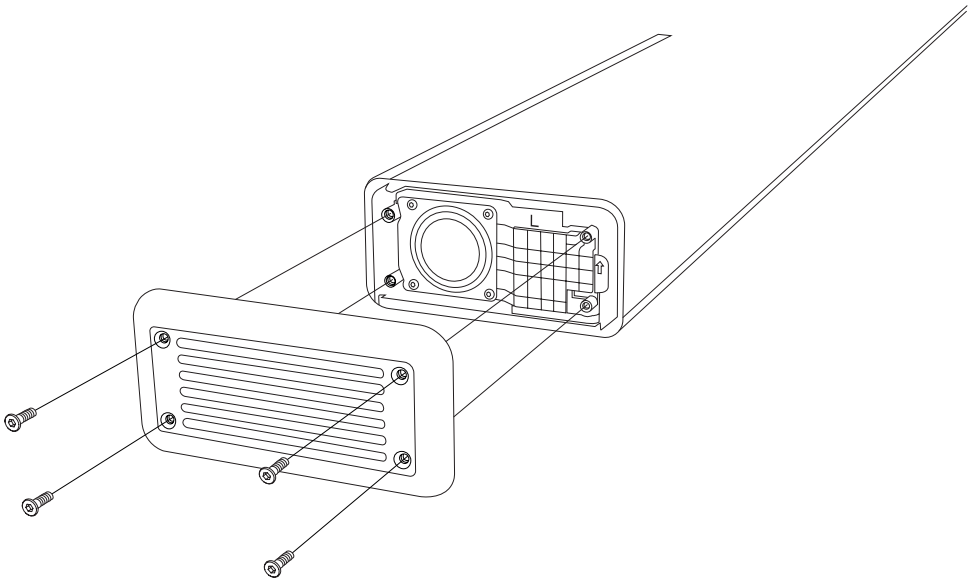

ІНСТРУКЦІЇ

УКРАЇНСЬКА

ЗАМІНА РУЧОК РЕГУЛЯТОРІВ

Перед початком процедури потурбуйтеся, щоб ваше робоче місце було добре освітлене, чисте та не захащене.

Примітка. Регулятор гучності відрізняється від регуляторів басів/високих частот і ручки вибору джерела звуку.

ЗНЯТТЯ РУЧКИ РЕГУЛЯТОРА

- I. Потягніть ручку регулятора прямо вгору від звукової панелі.

УСТАНОВЛЕННЯ НОВОЇ РУЧКИ РЕГУЛЯТОРА

- I. Переконайтеся, що нова ручка правильно орієнтована. Проріз на кільці має збігатися зі зрізиною вала.
- II. Помістіть нову ручку на вал і натискайте вниз, поки вона не зафіксується.

Потурбуйтеся про належну переробку старої ручки.

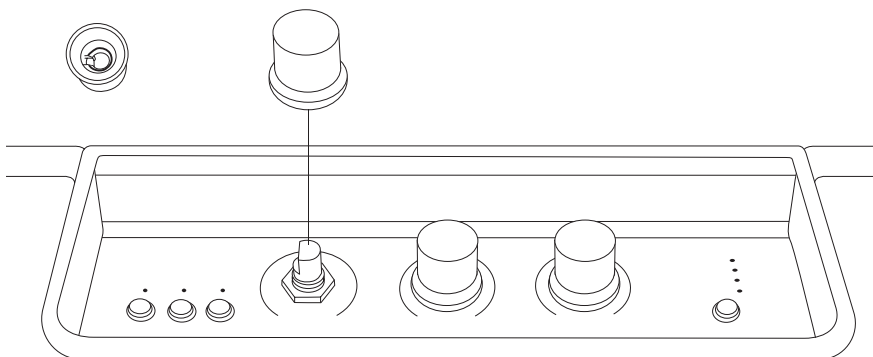

ІНСТРУКЦІЇ

УКРАЇНСЬКА

ЗАМІНА НІЖОК

Перед початком процедури потурбуйтеся, щоб ваше робоче місце було добре освітлене, чисте та не захаращене. Для зняття ніжок вам знадобиться невелика викрутка з пласким наконечником.

Примітка. Коли будете перевертати звукову панель, підкладіть під неї м'який безворсовий рушник, щоб не пошкодити звукову панель або стіл.

ВИДАЛЕННЯ СТАРИХ НІЖОК

- I. Переверніть звукову панель і покладіть його на м'який безворсовий рушник.
- II. За допомогою пласкої викрутки акуратно підчепіть старі ніжки.

ПРИЄДНАННЯ НОВИХ НІЖОК

- I. Зніміть із ніжки захисне пластикове покриття, щоб відкрити клейкий шар.
- II. Вставте нову ніжку в належне місце на звуковій панелі.

Подбайте про належну переробку старих ніжок.

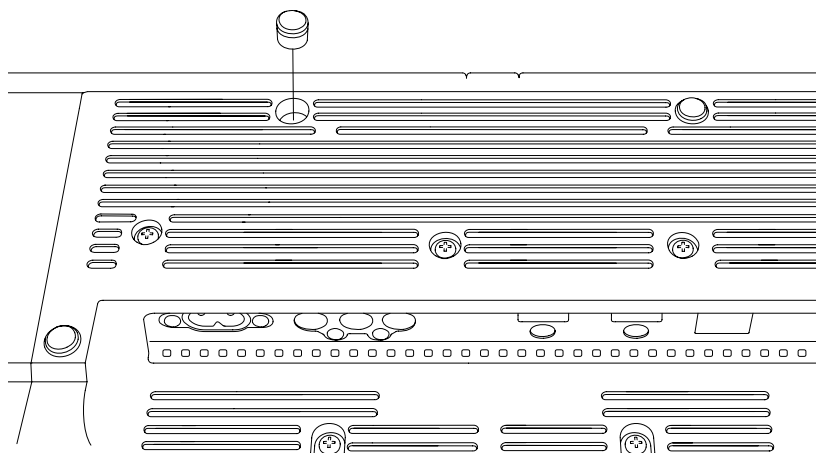

All intellectual property in the product and packaging (including the MARSHALL trade mark, copyright, designs, and patents) are owned by Marshall Group AB and may not be used without permission.
All rights reserved. Marshall Group AB, Centralplan 15, 111 20 Stockholm, Sweden. R1.0

Marshall

**HESTON 120
TV SOUNDBAR**

HƯỚNG DẪN VỀ PHỤ TÙNG

NỘI DUNG LỤC

MỤC LỤC

Thay thế nắp bên.....	003
Thay lưới bọc.....	005
Tháo lưới bọc cũ.....	006
Thay núm điều khiển.....	010
Thay thế chân loa.....	011

HƯỚNG DẪN

TIẾNG VIỆT NAM

THAY THẾ NẮP BÊN

Trước khi bắt đầu quy trình, hãy đảm bảo rằng bạn đang thao tác trong một khu vực đủ ánh sáng, sạch sẽ và không lộn xộn. Hãy ngắt kết nối tất cả các dây cáp và tắt nguồn loa. Bạn nên cất giữ các đinh vít và linh kiện nhỏ trong cốc để tránh làm mất chúng. Bạn sẽ cần một tua vít lục giác, kích thước 2,5 mm (HX2.5) để thay thế nắp bên.

Lưu ý! Nắp bên trái và bên phải không giống nhau. Kiểm tra ký hiệu trên nắp bên dự phòng trước khi thay thế.

THÁO NẮP BÊN

- I. Sử dụng tua vít HX2.5 để tháo 4 vít cố định nắp bên.
- II. Tháo nắp bên.

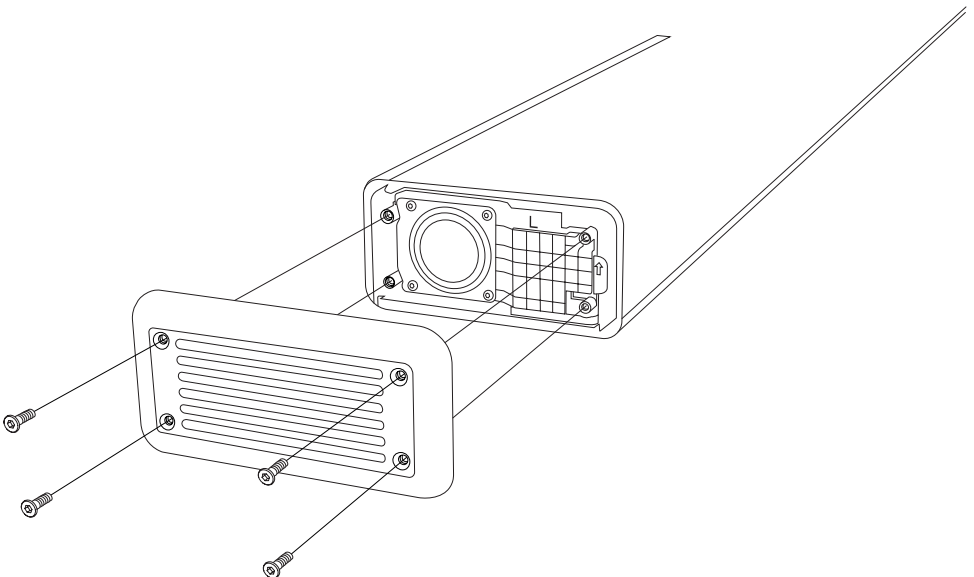

HƯỚNG DẪN

TIẾNG VIỆT NAM

LẮP NẮP BÊN MỚI

Lưu ý! Hãy siết các ốc vít một cách nhẹ nhàng vì dùng quá nhiều lực có thể làm hỏng loa thanh.

- I. Hãy kiểm tra xem dấu ("L" hoặc "R") trên nắp bên mới có khớp với dấu trên nắp bên cũ không.
- II. Đặt nắp bên lên loa thanh và vặn chặt 4 vít bằng tua vít HX2.5.

Hãy đảm bảo tái chế vỏ bên cũ đúng cách.

HƯỚNG DẪN

TIẾNG VIỆT NAM

THAY LƯỚI BỌC

Trước khi bắt đầu quy trình, hãy đảm bảo rằng bạn đang thao tác trong một khu vực đủ ánh sáng, sạch sẽ và không lộn xộn. Hãy ngắt kết nối tất cả các dây cáp và tắt nguồn loa. Bạn nên cất giữ các đinh vít và linh kiện nhỏ trong cốc để tránh làm mất chúng. Bạn sẽ cần một tua vít Hex, kích thước 2,5 mm (HX2.5) để tháo lưới bọc.

Lưu ý: Việc tháo lưới bọc sẽ làm lộ ra màng loa của củ loa. Không chạm vào màng loa nào vì có thể làm hỏng màng loa.

THÁO NẮP BÊN TRÁI

- I. Sử dụng tua vít HX2.5 để tháo 4 vít cố định nắp bên.
- II. Tháo nắp bên.

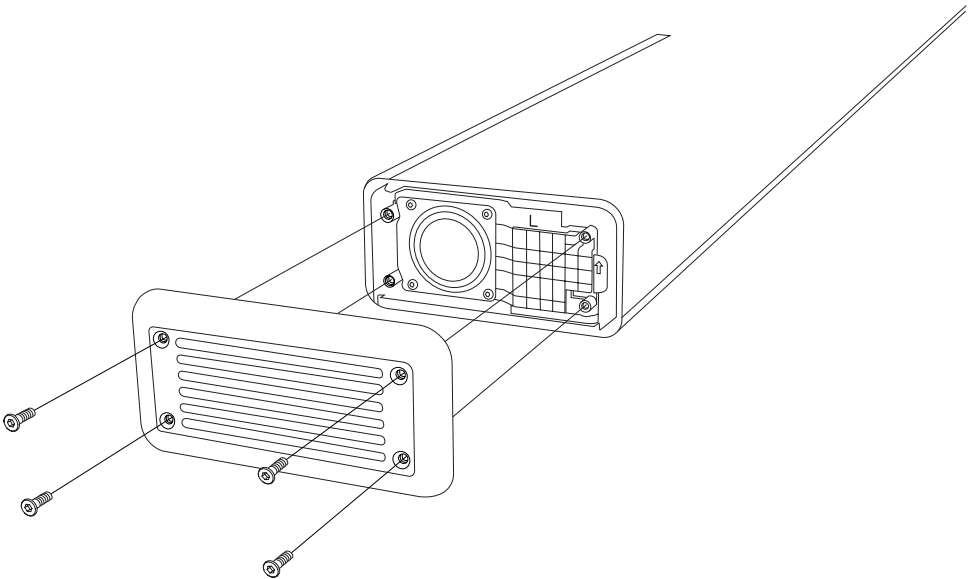

HƯỚNG DẪN

TIẾNG VIỆT NAM

THÁO LƯỚI BỌC CŨ

Lưu ý! Lưới bọc được khóa cố định ở chân đế phía sau của loa thanh và được mở từ phía trước.

- I. Nhẹ nhàng cạy mở lưới bọc, bắt đầu từ phía trước bên trái.

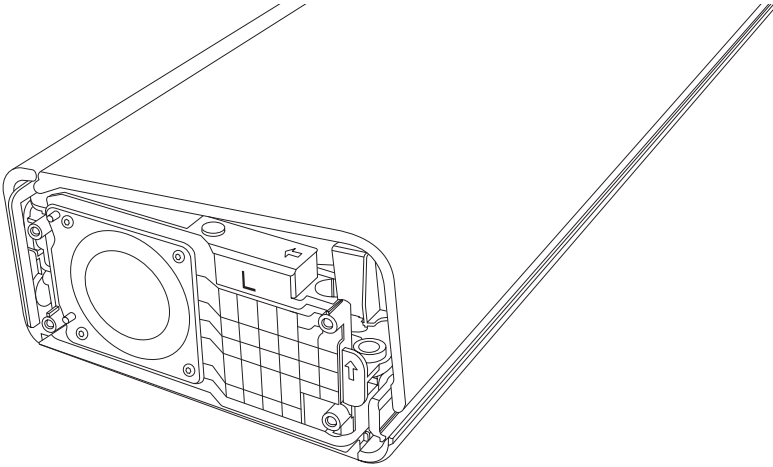

- II. Thao tác trên mặt trước của loa thanh cho đến khi lớp lưới bọc được nới lỏng.



- III. Tháo lưới bọc.

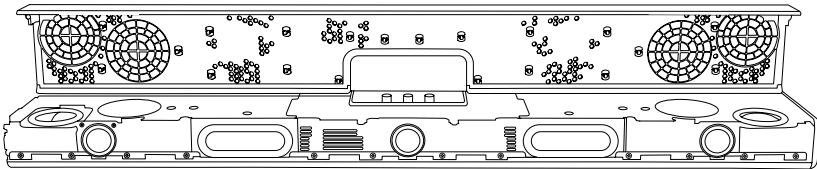

HƯỚNG DẪN

TIẾNG VIỆT NAM

- IV. Lật ngược lưới bọc, tháo bất kỳ miếng đệm cao su nào dính vào lưới bọc và gắn lại vào đúng vị trí trên loa thanh.

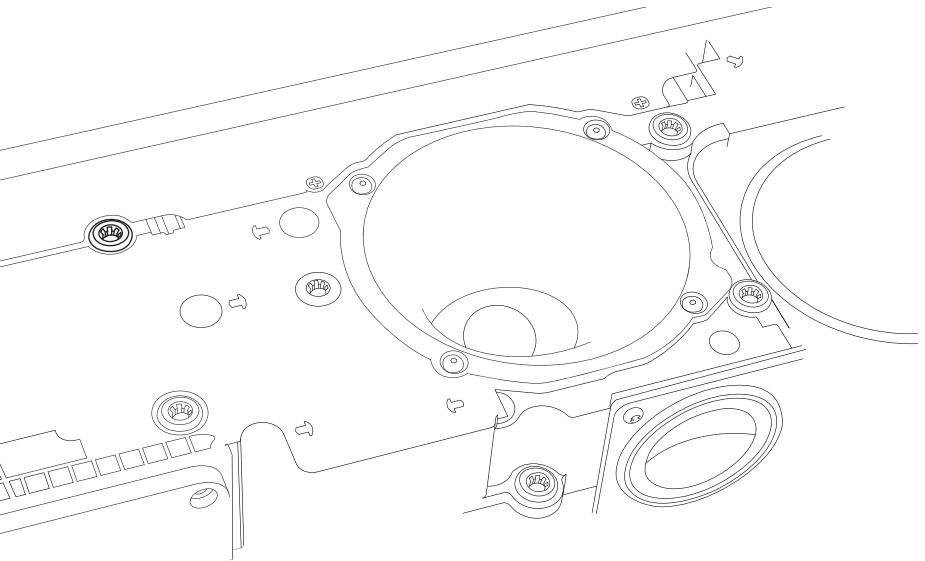
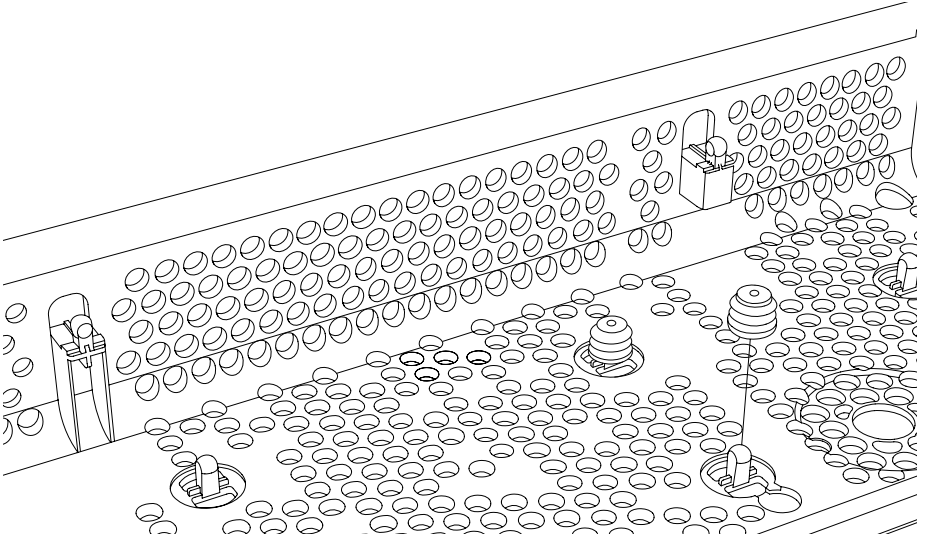

HƯỚNG DẪN

TIẾNG VIỆT NAM

GẮN LƯỚI BỌC MỚI

- I. Gắn các miếng đệm dính vào mỗi bên của lưới bọc mới.
- II. Đặt mặt sau của lưới bọc mới dưới chân đế trên loa thanh.
- III. Nhẹ nhàng gập lưới bọc xuống.
- IV. Ấn các cạnh và trên mặt lưới để cố định vào vị trí.

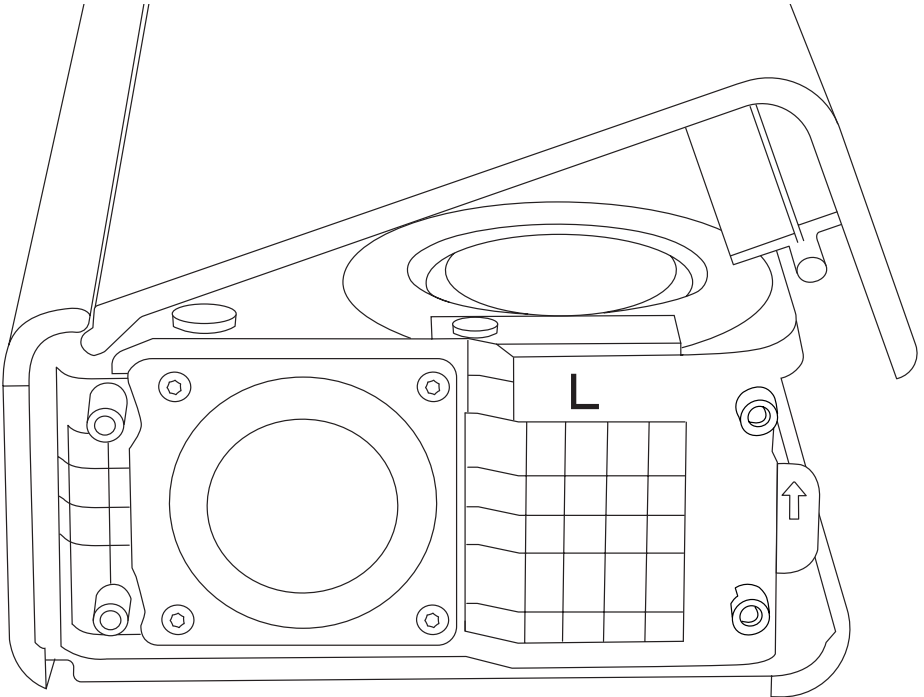
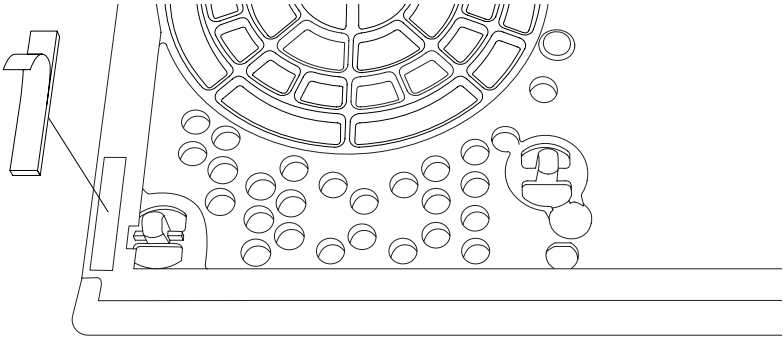

HƯỚNG DẪN

TIẾNG VIỆT NAM

LẮP LẠI NẮP BÊN

Lưu ý! Hãy siết các ốc vít một cách nhẹ nhàng vì dùng quá nhiều lực có thể làm hỏng loa thanh.

- I. Đặt nắp bên lên loa thanh và vặn chặt 4 vít bằng tua vít HX2.5.

Đảm bảo tái chế lưới bọc đúng cách.

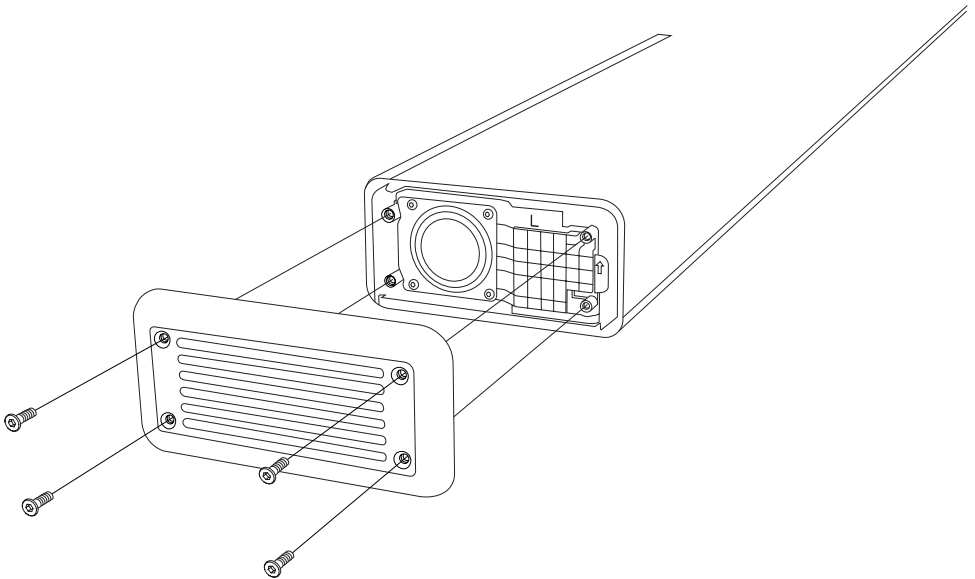

HƯỚNG DẪN

TIẾNG VIỆT NAM

THAY NÚM ĐIỀU KHIỂN

Trước khi bắt đầu quy trình, hãy đảm bảo rằng bạn đang thao tác trong một khu vực đủ ánh sáng, sạch sẽ và không lộn xộn.

Lưu ý: Núm âm lượng khác với nút bass/treble và nút nguồn.

THÁO NÚM ĐIỀU KHIỂN

I. Kéo nút thẳng lên trên, ra xa khỏi loa thanh.

GẮN NÚM ĐIỀU KHIỂN MỚI

- I. Đảm bảo nút mới được xoay đúng hướng. Khoảng trống trong vòng nên khớp với mặt phẳng của trục D.
- II. Đặt nút mới vào vị trí và nhấn xuống cho đến khi nó được gắn chặt.

Đảm bảo tái chế nút vụn cũ đúng cách.

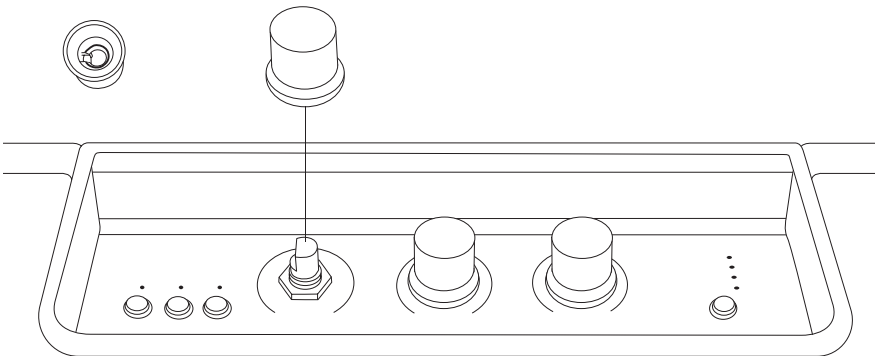

HƯỚNG DẪN

TIẾNG VIỆT NAM

THAY THẾ CHÂN LOA

Trước khi bắt đầu quy trình, hãy đảm bảo rằng bạn đang thao tác trong một khu vực đủ ánh sáng, sạch sẽ và không lộn xộn. Bạn cần một tua vít đầu phẳng nhỏ để tháo chân.

Lưu ý: Đặt một chiếc khăn mềm, không có xơ dưới loa thanh khi lật ngược để tránh làm hỏng loa thanh hoặc bàn.

THÁO BỎ CHÂN CŨ

- I. Lật ngược loa thanh và đặt nó lên một chiếc khăn mềm, không xơ vải.
- II. Sử dụng tua vít đầu phẳng để nhẹ nhàng cạy các chân cũ ra.

GẮN CHÂN MỚI

- I. Tháo lớp niêm phong nhựa bảo vệ khỏi chân để lộ keo.
- II. Lắp chân mới vào đúng vị trí trên loa thanh.

Đảm bảo tái chế chân cũ đúng cách.

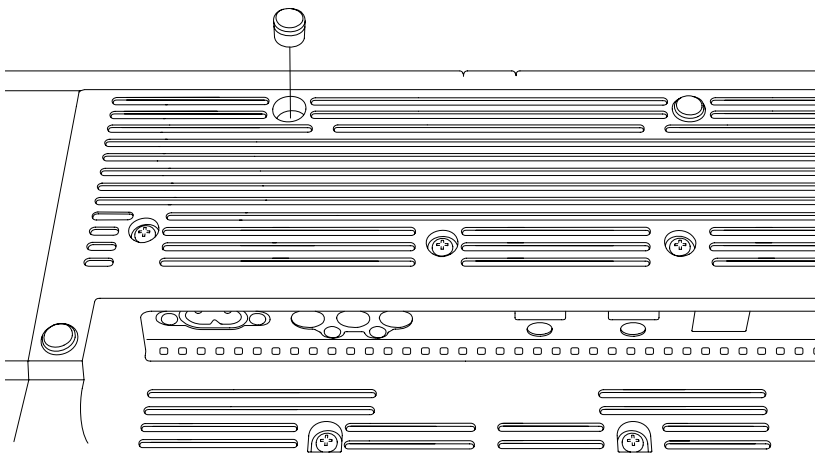

All intellectual property in the product and packaging (including the MARSHALL trade mark, copyright, designs, and patents) are owned by Marshall Group AB and may not be used without permission.
All rights reserved. Marshall Group AB, Centralplan 15, 111 20 Stockholm, Sweden. R1.0

Marshall

**HESTON 120
TV SOUNDBAR**

备件说明

目录

索引

更换端盖.....	003
更换面网.....	005
拆卸旧面网.....	006
更换控制旋钮.....	010
更换支脚.....	011

说明

简体中文

更换端盖

在开始本流程之前, 请确保所处环境光线充足、干净整洁且没有任何杂物。请断开所有连接线, 并关闭音箱电源。建议将螺丝和小零件放在容器里, 以防丢失。需要一把规格为2.5毫米(HX2.5)的六角螺丝刀来更换端盖。

注意! 左右两侧的端盖不一样。在更换备用端盖之前, 请查看其上的标记。

拆卸端盖

- I. 使用HX2.5螺丝刀卸下固定端盖的4颗螺丝。
- II. 卸下端盖。

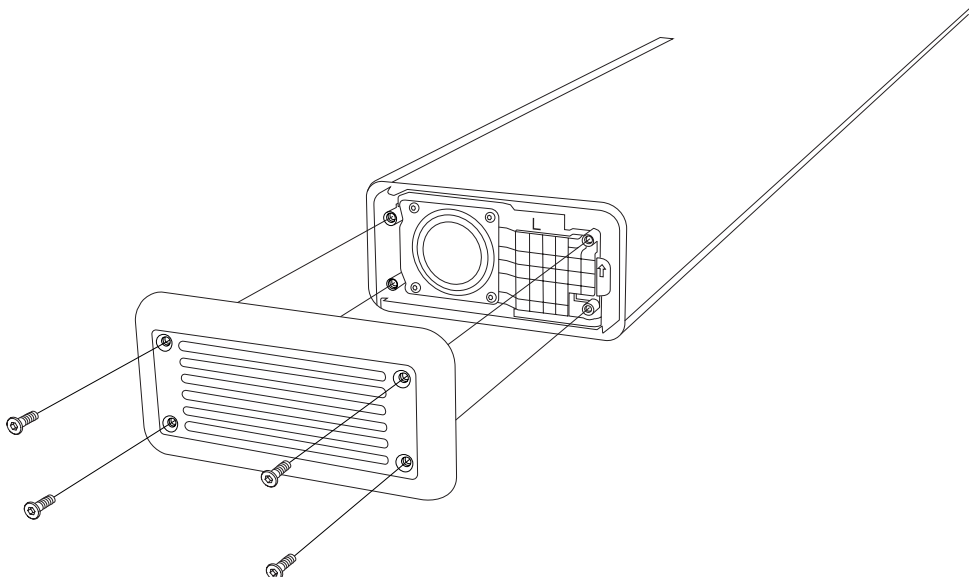

说明

简体中文

安装新的端盖

注意! 拧紧螺丝时要轻轻用力, 用力过猛可能会损坏音箱。

- I. 检查新端盖上的标记 (“L” 或 “R”) 是否与旧端盖上的标记匹配。
- II. 将端盖放置在音箱上, 然后使用HX2.5螺丝刀拧紧4个螺丝。

请确保妥善回收旧端盖。

说明

简体中文

更换面网

在开始本流程之前，请确保所处环境光线充足、干净整洁且没有任何杂物。请断开所有连接线，并关闭音箱电源。建议将螺丝和小零件放在容器里，以防丢失。需要一把规格为2.5毫米(HX2.5)的六角螺丝刀来拆下面网。

注：拆下面网后，会露出音箱驱动单元的振膜。请勿触摸任何驱动单元的振膜，以免损坏驱动单元。

拆卸左侧端盖

- I. 使用HX2.5螺丝刀卸下固定端盖的4颗螺丝。
- II. 卸下端盖。

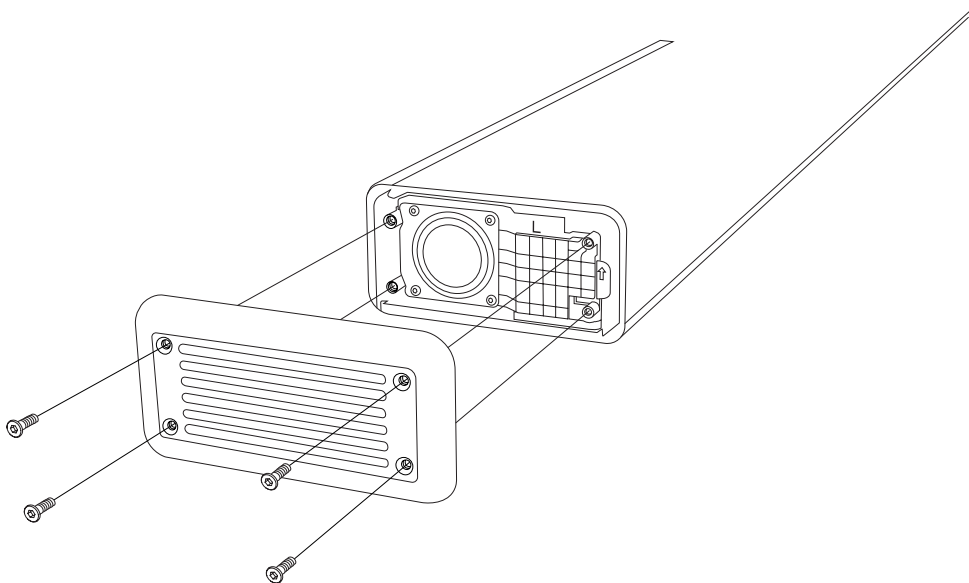

说明

简体中文

拆卸旧面网

注意!面网由音箱背部的卡槽固定,可从前部打开。

I. 从左前方开始,轻轻撬开面网。

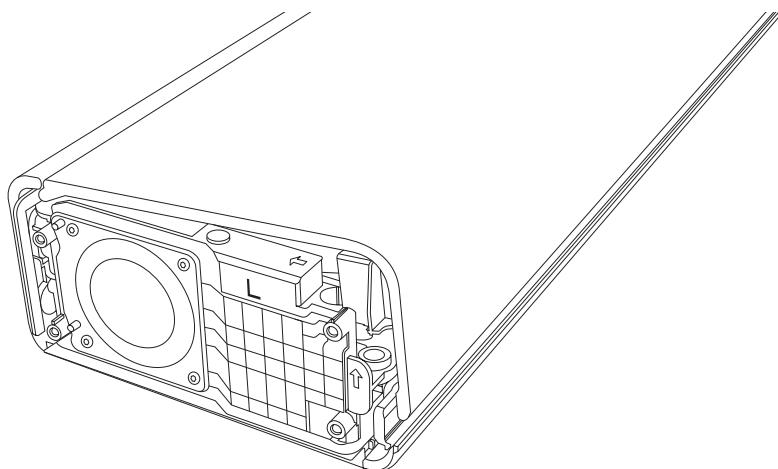

II. 沿着音箱前部慢慢撬动,直到面网松动。



III. 拆下面网。

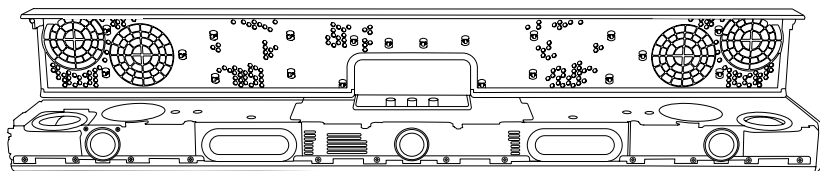

说明

简体中文

- IV. 将面网翻转过来，取下粘在面网上的橡胶垫片，并将其重新安装到音箱上的正确位置。

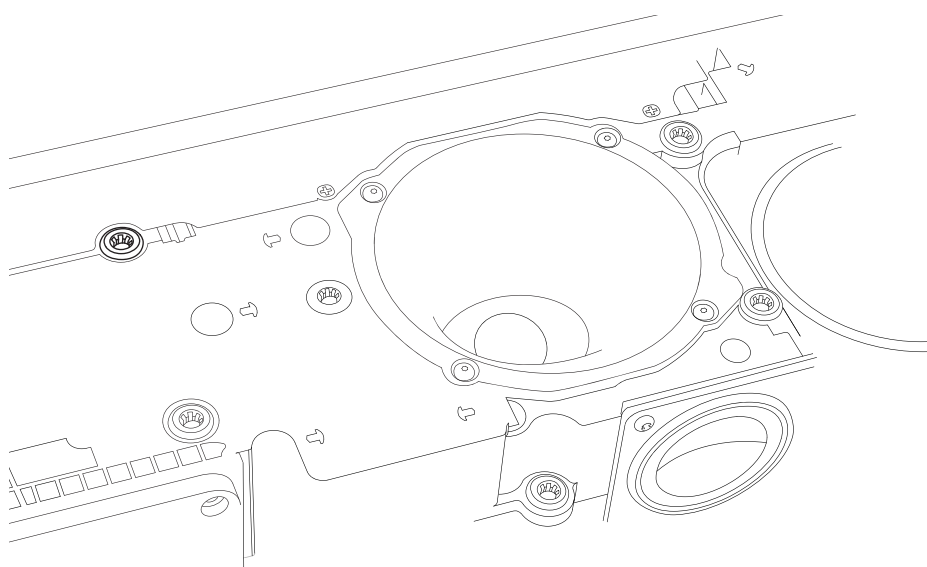
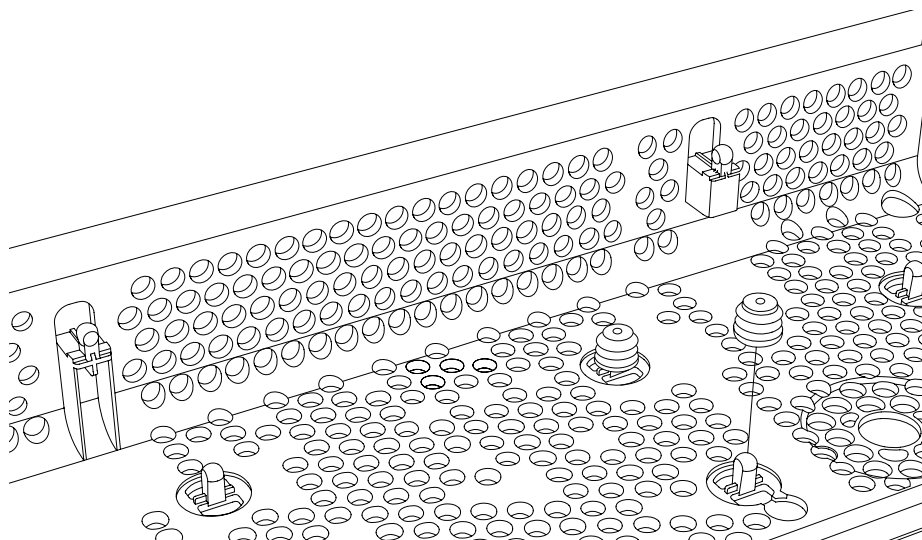

说明

简体中文

安装新面网

- I. 将胶垫分别贴在新面网的两侧。
- II. 将新面网的背面置于音箱卡槽下方。
- III. 轻轻将面网向下贴合。
- IV. 按压面网边缘, 确保其固定到位。

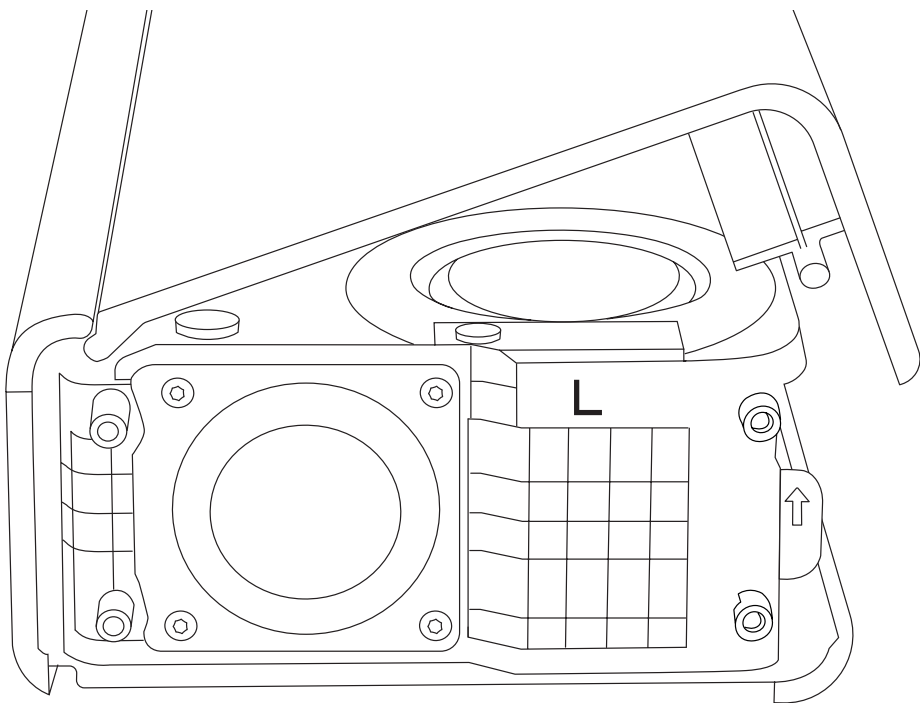
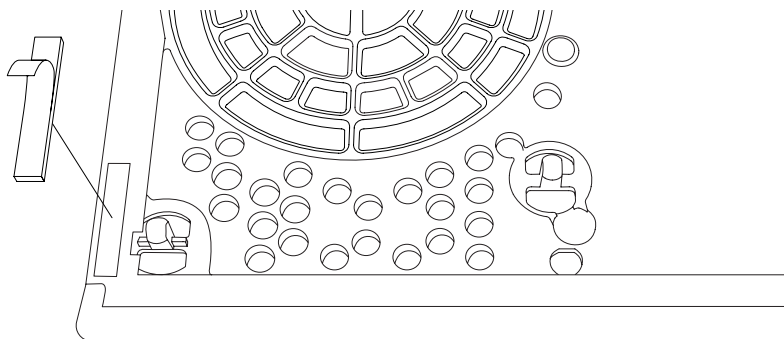

说明

简体中文

重新装上前盖

注意! 拧紧螺丝时要轻轻用力, 用力过猛可能会损坏音箱。

1. 将前盖放置在音箱上, 然后使用HX2.5螺丝刀拧紧4个螺丝。

确保妥善回收旧面网。

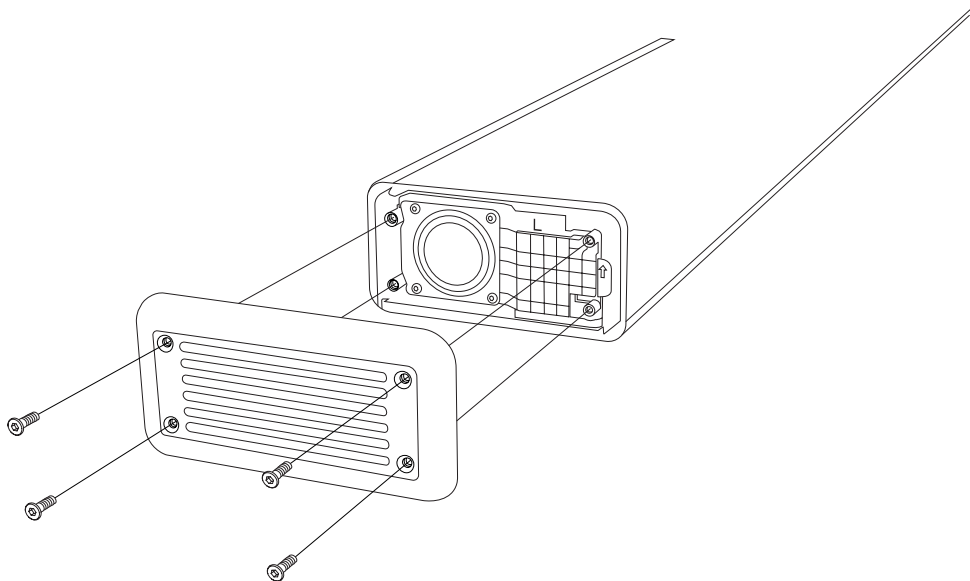

说明

简体中文

更换控制旋钮

在开始本流程之前，请确保所处环境光线充足、干净整洁且没有任何杂物。

注：音量旋钮与低音/高音和音源旋钮不同。

移除控制旋钮

- I. 沿垂直于音箱表面的方向拉出旋钮。

安装新的控制旋钮

- I. 确保新旋钮的方向正确。环形缺口的朝向必须与D型轴的“平口”对准。
- II. 将新旋钮放到位，向下按压直到固定到位。

确保妥善回收旧旋钮。

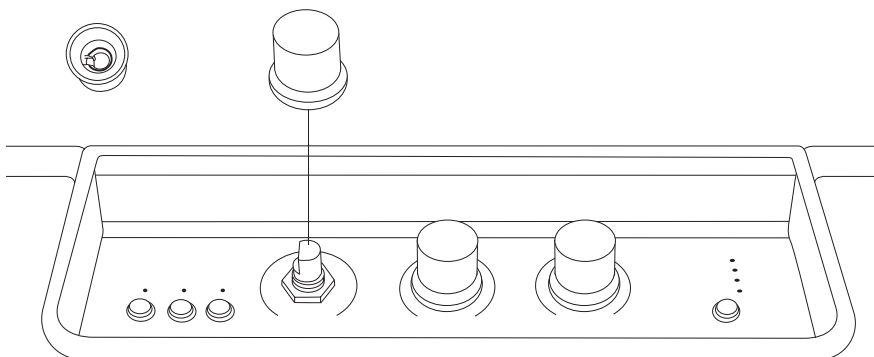

说明

简体中文

更换支脚

在开始本流程之前, 请确保所处环境光线充足、干净整洁且没有任何杂物。需要一把小号一字螺丝刀来拆下支脚。

注意: 将音箱倒置时, 请在下面垫一块柔软的无绒毛巾, 以免损坏音箱或桌面。

拆卸旧支脚

- I. 将音箱翻转过来, 放在柔软的无绒毛巾上。
- II. 使用一字螺丝刀轻轻撬下旧支脚。

安装新支脚

- I. 撕下底部的塑料保护膜, 露出粘胶。
- II. 将新的支脚固定到音箱的对应位置。

确保妥善回收旧支脚。

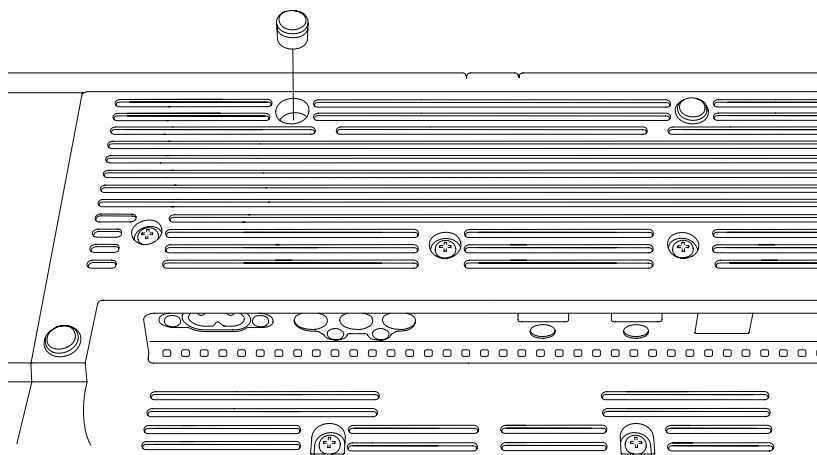

All intellectual property in the product and packaging (including the MARSHALL trade mark, copyright, designs, and patents) are owned by Marshall Group AB and may not be used without permission.
All rights reserved. Marshall Group AB, Centralplan 15, 111 20 Stockholm, Sweden. R1.0

Marshall

**HESTON 120
TV SOUNDBAR**

備用零件說明

目錄

索引

更換側蓋.....	003
更換擋板.....	005
拆下舊擋板.....	006
更換控制旋鈕.....	010
更換支腳.....	011

說明

繁體中文

更換側蓋

在開始更換程序之前，請確認是否在光線充足、乾淨且無雜物的區域中處理。請斷開所有線纜，並將揚聲器電源關閉。最佳做法是將螺絲和小零件存放在杯子裡，以防遺失。您需要一把尺寸為 2.5 mm (HX2.5) 的六角螺絲起子來更換側蓋。

注意！左側蓋與右側蓋不同。更換備用側蓋前，請先檢查其上的標記。

拆卸側蓋

- I. 使用 HX2.5 螺絲起子來拆下固定側蓋的四顆螺絲。
- II. 移除側蓋。

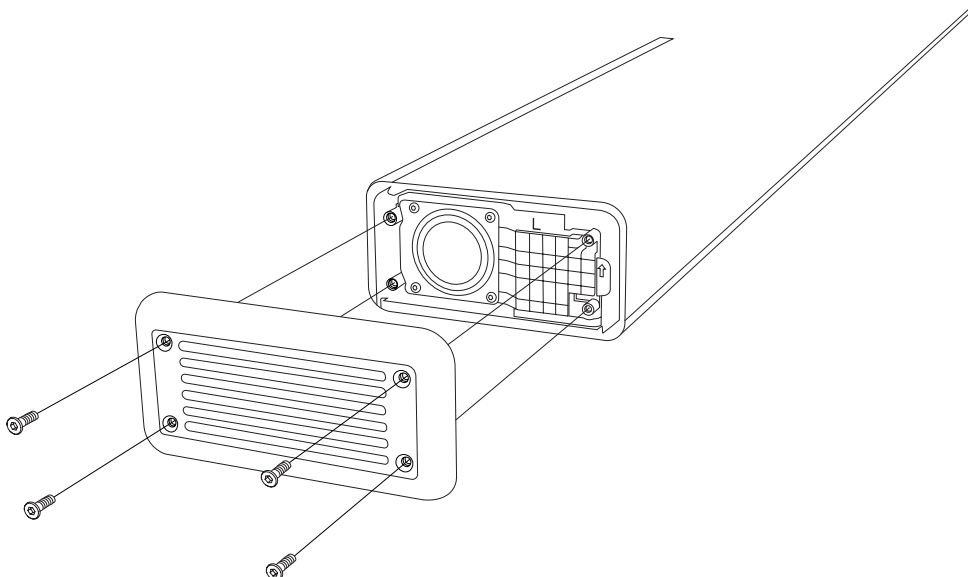

說明

繁體中文

安裝新的側蓋

注意！擰緊螺絲時請不要用力過猛，以免損壞音箱。

- I. 檢查新側蓋上的標記（“L”或“R”）是否與舊側蓋上的標記相符。
- II. 將側蓋裝在音箱上，並使用 HX2.5 螺絲起子擰緊 4 個螺絲。

確保以正確的方式回收舊側蓋。

說明

繁體中文

更換擋板

在開始更換程序之前，請確認是否在光線充足、乾淨且無雜物的區域中處理。請斷開所有線纜，並將揚聲器電源關閉。最佳做法是將螺絲和小零件存放在杯子裡，以防遺失。您需要一把尺寸為 2.5 mm (HX2.5) 的六角螺絲起子來拆卸擋板。

注意：取下擋板即可看到揚聲器的驅動單元振膜。請勿觸碰任何驅動單元的振膜，否則可能會損壞驅動單元。

拆除左側蓋板

- I. 使用 HX2.5 螺絲起子來拆下固定側蓋的四顆螺絲。
- II. 移除側蓋。

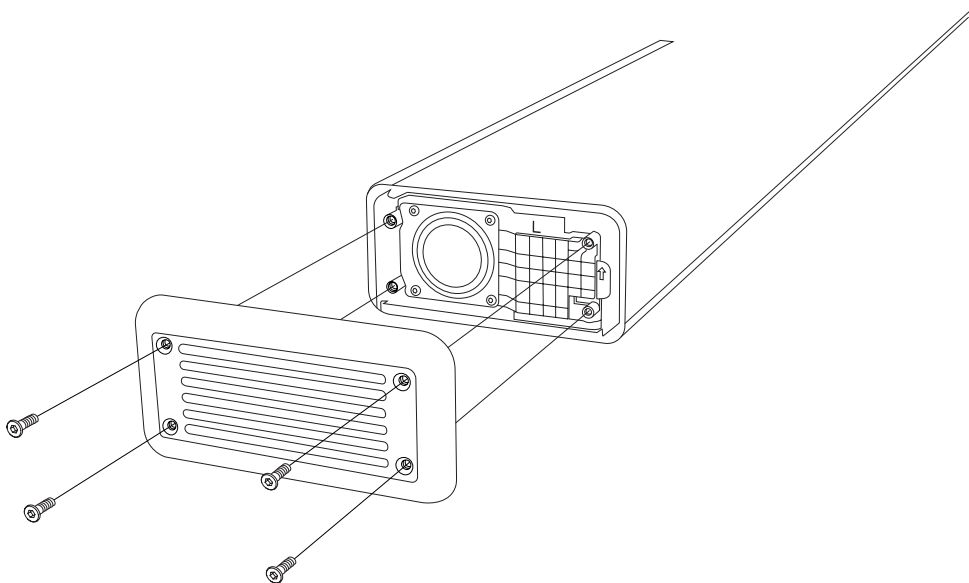

說明

繁體中文

拆下舊擋板

注意!由後部的支撐物固定,並從前部打開。

- I. 從左前方開始,輕輕撬開擋板。

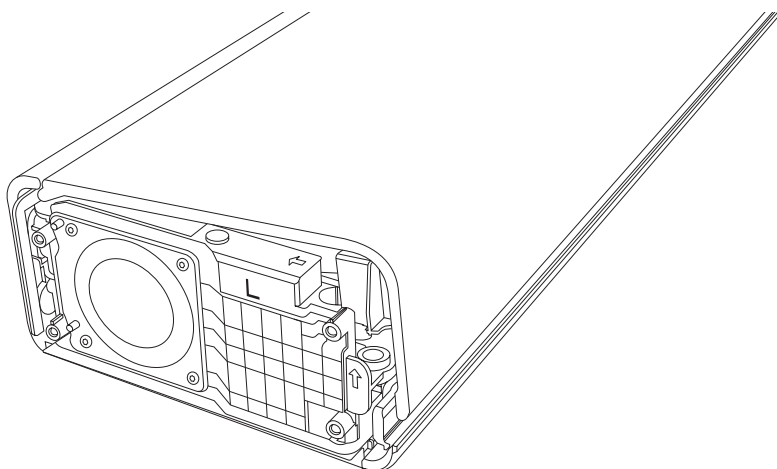

- II. 沿著音箱的正面移動,直到音箱網罩鬆動。



- III. 拆下網罩。

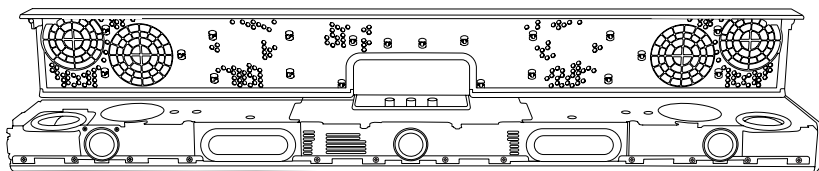

說明

繁體中文

- IV. 將擋板倒置，拆下所有粘在擋板上的橡膠墊片，然後將其重新安裝在音箱上的正確位置。

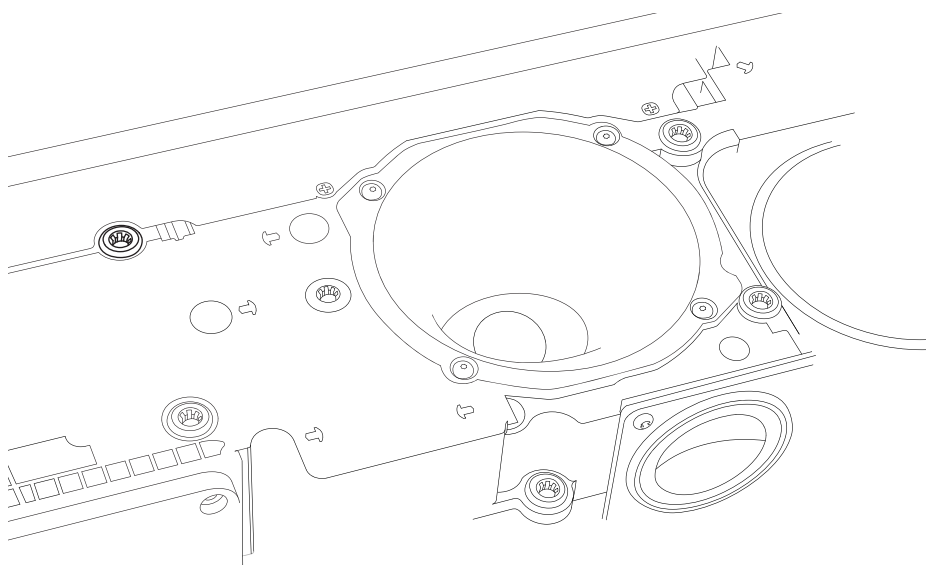
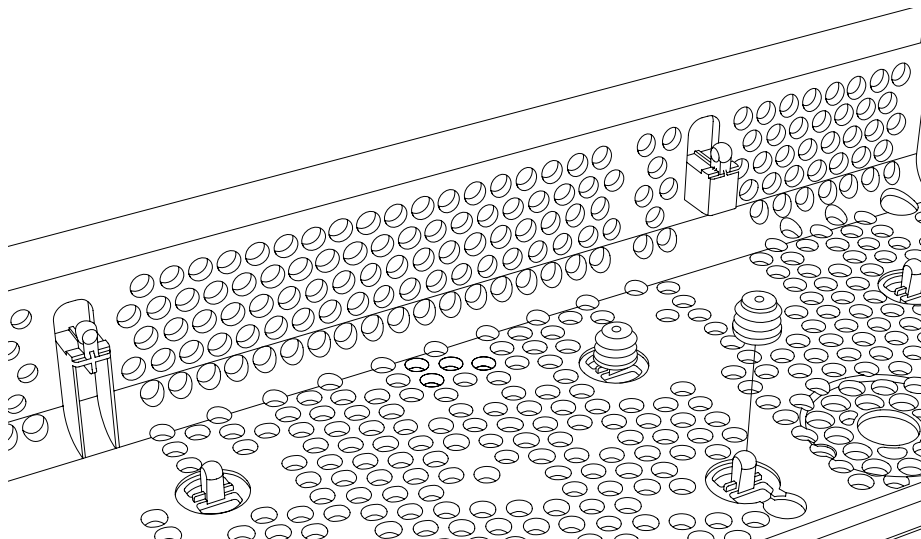

說明

繁體中文

安裝新擋板

- I. 將黏膠墊貼到新擋板的兩側。
- II. 將新擋板的背面放在音箱的底部。
- III. 輕輕地將擋板向下折。
- IV. 按壓音箱罩的邊緣和擋板以固定其位置。

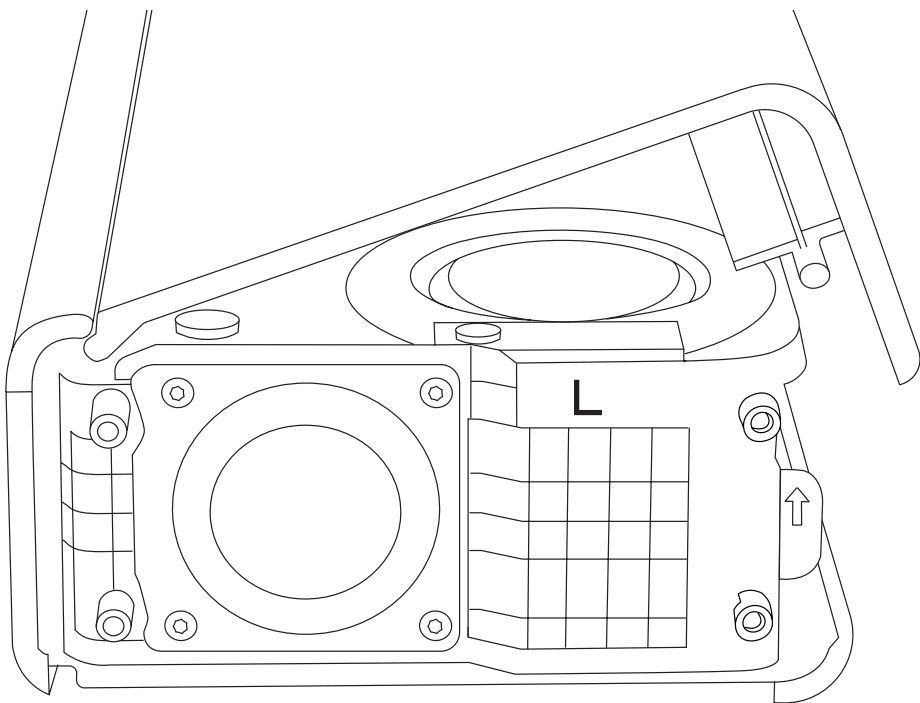
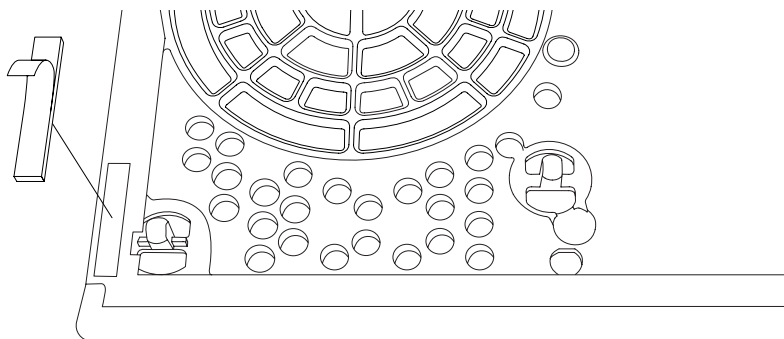

說明

繁體中文

重新安裝側蓋

注意！擰緊螺絲時請不要用力過猛，以免損壞音箱。

1. 將側蓋裝在音箱上，並使用 HX2.5 螺絲起子擰緊 4 個螺絲。

確保以正確的方式回收舊擋板。

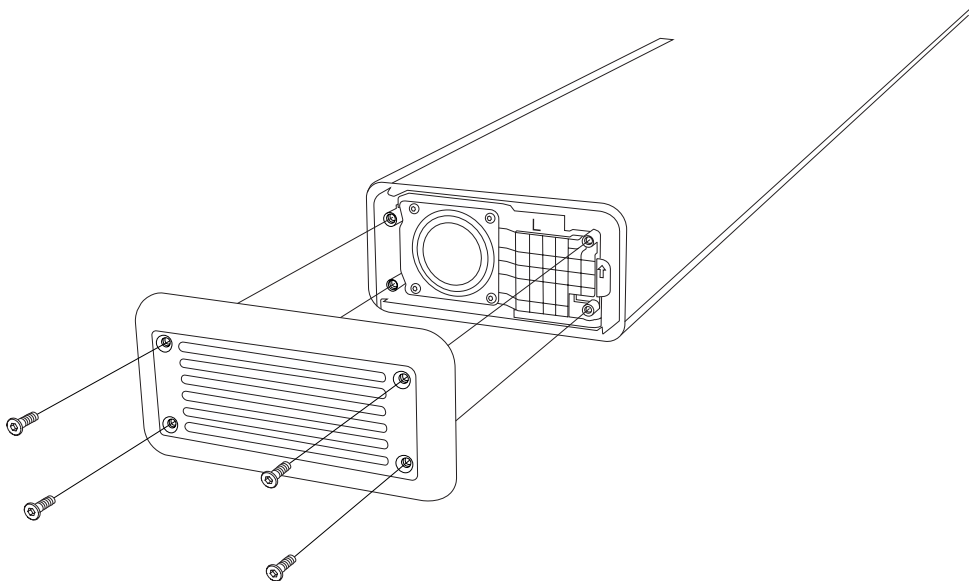

說明

繁體中文

更換控制旋鈕

在開始更換程序之前，請確認是否在光線充足、乾淨且無雜物的區域中處理。

注意：音量旋鈕與低音、高音及音源旋鈕不同。

拆卸控制旋鈕

- I. 將旋鈕直接向上拉，遠離音箱。

安裝新的控制旋鈕

- I. 確保新旋鈕的方向正確無誤。環圈の間隙應與 D 軸的平坦側對齊。
- II. 將新的旋鈕放置到位，然後向下按壓，直至固定。

確保以正確的方式回收舊旋鈕。

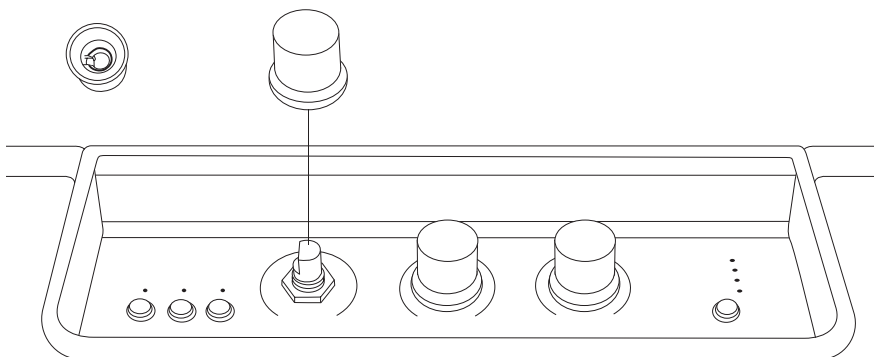

說明

繁體中文

更換支腳

在開始更換程序之前，請確認是否在光線充足、乾淨且無雜物的區域中處理。您需要一把小型一字螺絲起子來拆除支腳。

注意：將音箱倒置時，請在其下方放置柔軟的無絨毛巾，以免損壞音箱或台面。

拆下舊支架

- I. 將音箱倒置，並放在柔軟的無絨毛巾上。
- II. 使用一字螺絲起子輕輕撬起舊支腳。

安裝新支腳

- I. 移除支腳的保護性塑料封條，以露出膠水。
- II. 將新支腳插入音箱的正確位置。

確保以正確的方式回收舊支腳。

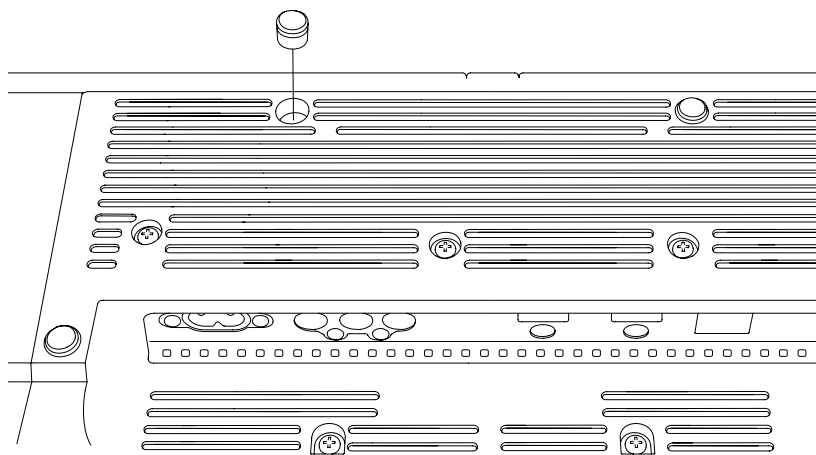

All intellectual property in the product and packaging (including the MARSHALL trade mark, copyright, designs, and patents) are owned by Marshall Group AB and may not be used without permission.
All rights reserved. Marshall Group AB, Centralplan 15, 111 20 Stockholm, Sweden. R1.0