

Outdoor Lighting



FLOS  
OUTDOOR





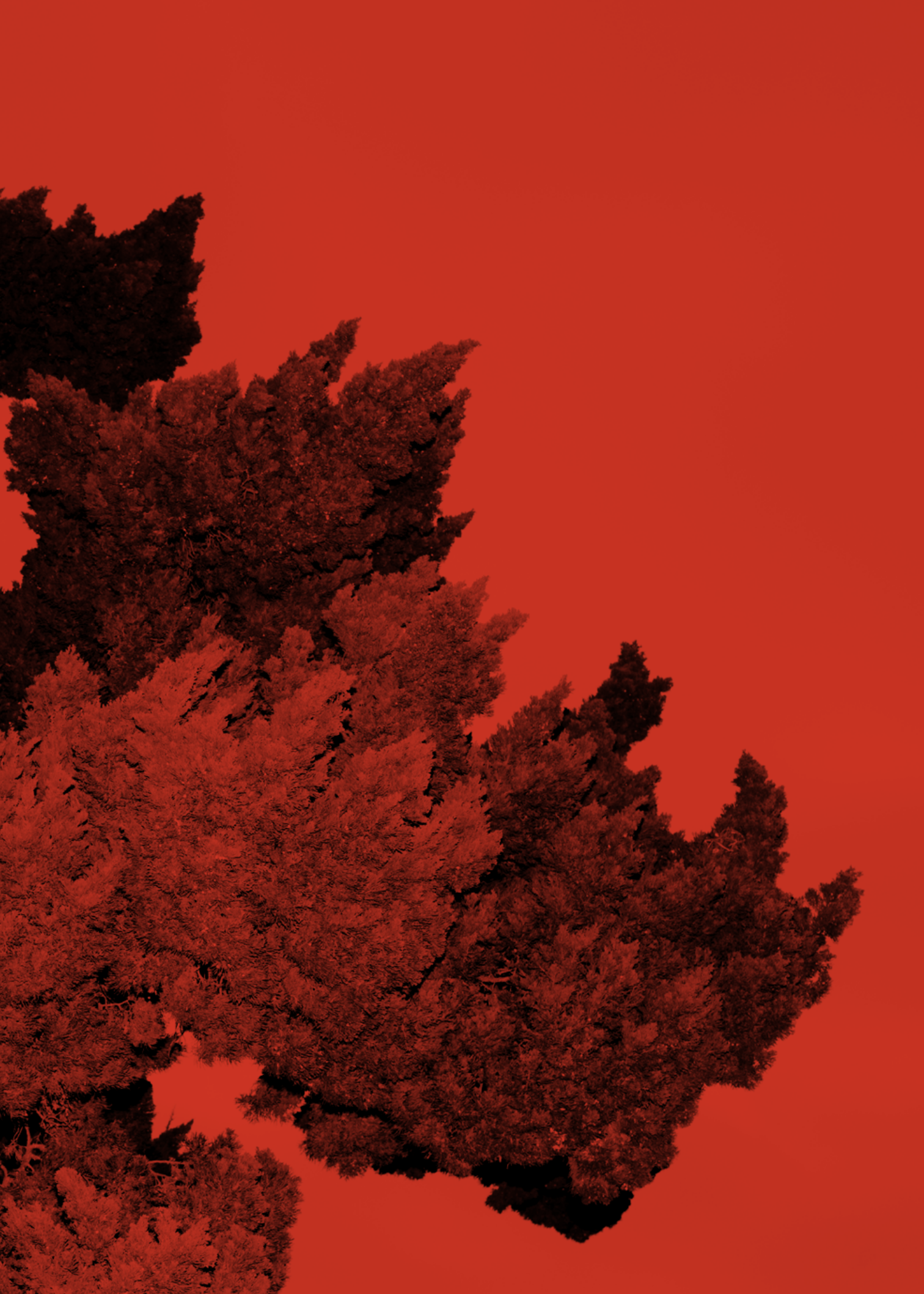





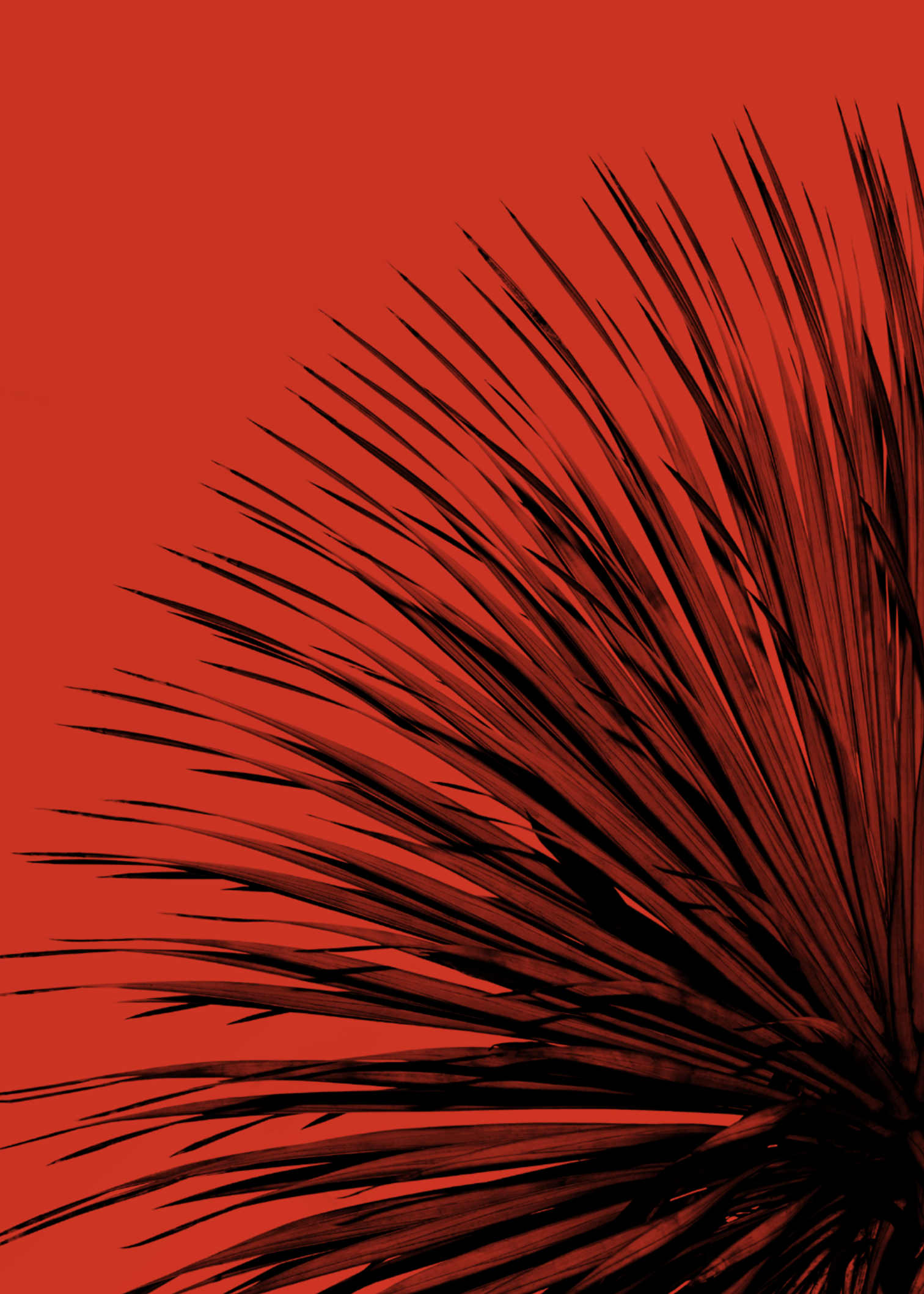

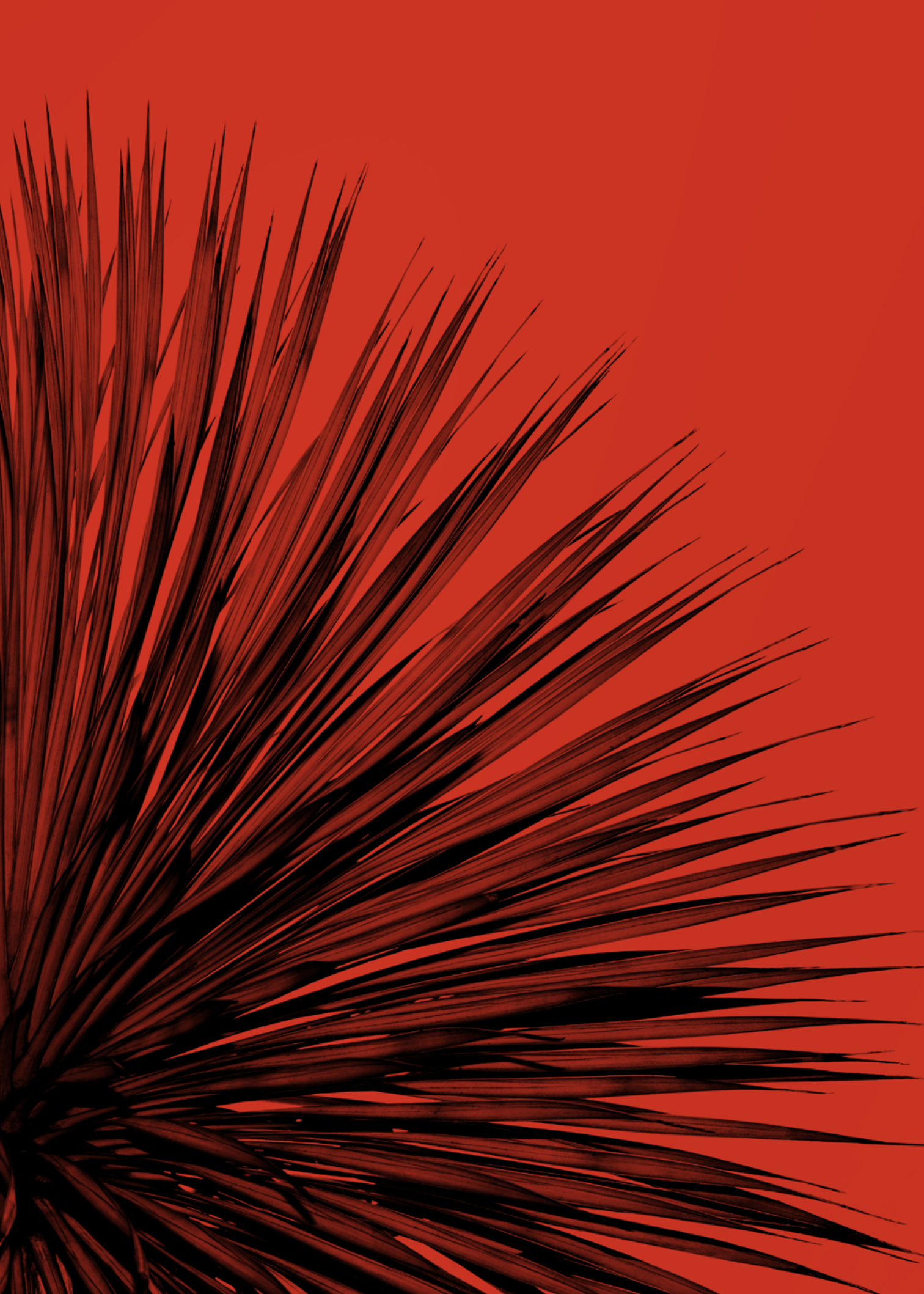



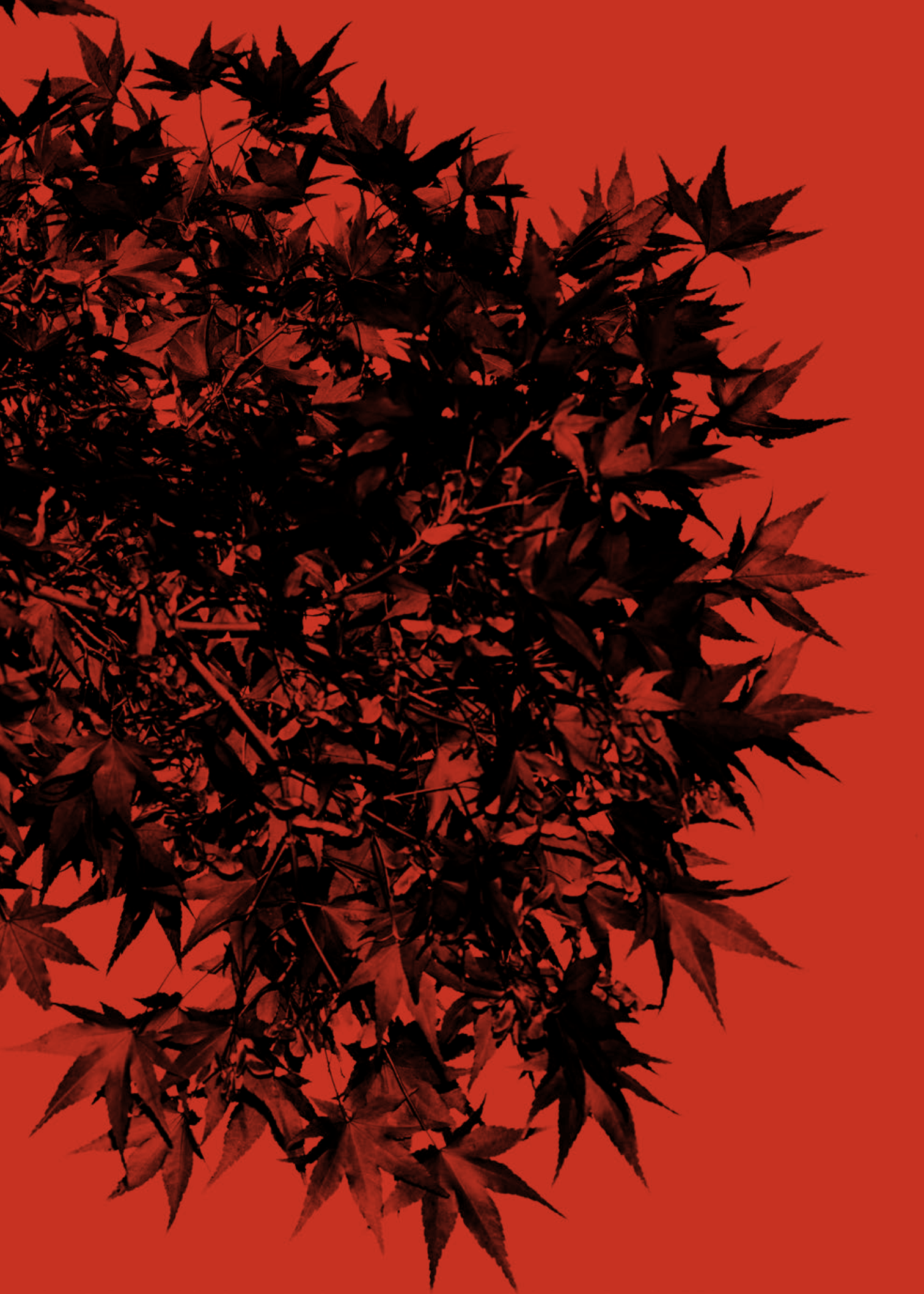

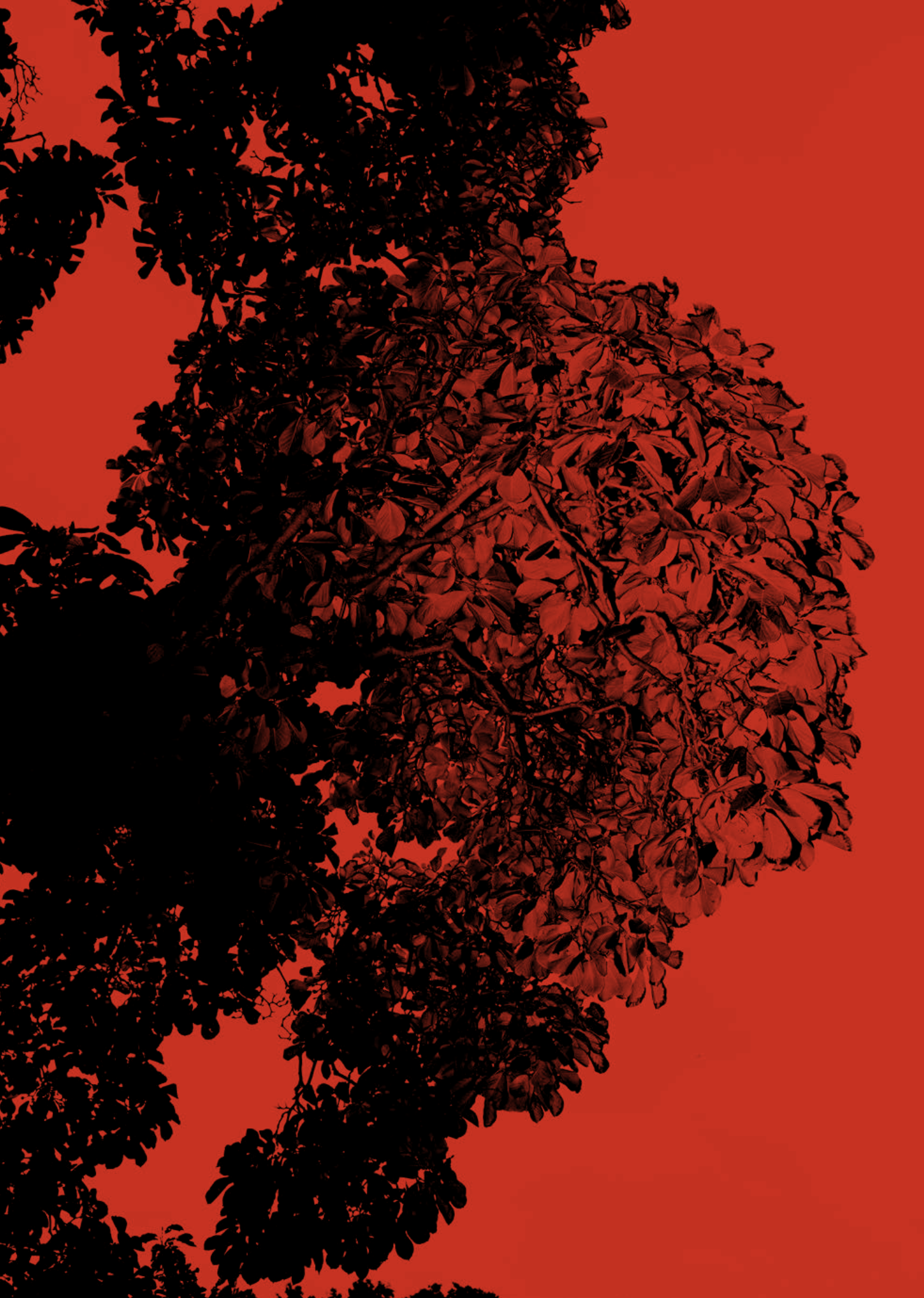

FLOS  
OUTDOOR

Apparaît l'idée de Flos Outdoor, une collection créée pour éclairer les espaces ouverts avec un nouveau langage, qui trouve son équilibre en se dissimulant dans le paysage avec des objets discrets, ou en dialoguant avec l'architecture à travers un design à l'identité unique.

Grâce à sa collaboration avec les meilleurs créateurs de la scène internationale, et à l'expérience reconnue en technologie de pointe et éclairage étanche de Ares, la nouvelle entreprise du groupe, Flos se place aujourd'hui en véritable acteur de l'éclairage outdoor. Plein d'enthousiasme à l'idée d'entamer ce nouveau parcours dans le même esprit de conception innovante qui l'a rendu leader dans le monde du design international.

Flos Outdoor is a new collection created to illuminate open spaces through a new language, finding balance both by hiding in the natural landscape behind discrete objects, and by conversing with the architecture through designs with a unique identity.

Working as always with the best creatives on the international stage and drawing on the advanced technology and proven experience in lighting and waterproof engineering provided by Ares, a company new to the Group, Flos is now marketing itself as a leader in outdoor lighting. We are enthusiastic to embark on this new adventure with the same innovative design spirit that has made us a leader on the international design stage.

**Landlord**

20

- Landlord Spot
- Landlord Soft
- Landlord Ground



**Bellhop**

40

- Bellhop Wall
- Bellhop Bollard
- Bellhop Pole



**Klein Pro**

56



Casting Concrete  
Casting C  
Casting T



**Walkstick**

Walkstick Pipe  
Walkstick  
Wallstick



**Belvedere**

Belvedere Clove  
Belvedere Spot  
Belvedere Wall





**Lighting In The Rain**

132

Romeo C3  
KTribe F3  
Superarchimoon



**Camouflage**

146





My Way



Climber





IC F1 Outdoor  
IC F2 Outdoor  
Captain Flint Outdoor

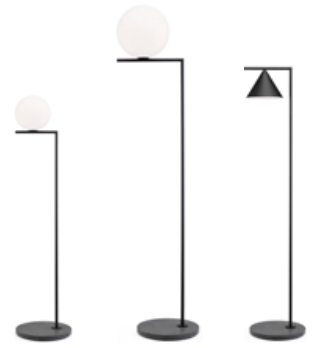

Landlord est le seigneur de la terre et le seigneur de la lumière ... et si vous êtes une fleur ou un arbre ou un simple animal à deux ou quatre pattes, vous devez demander la permission à Landlord si vous voulez passer indemne dans la nuit.

Landlord is the lord of the earth and the lord of light... and if you are a flower or a tree or a simple two or four-legged animal, you have to ask Landlord for permission if you want to pass unharmed through the night.

## **Landlord**

Designed by Piero Lissoni











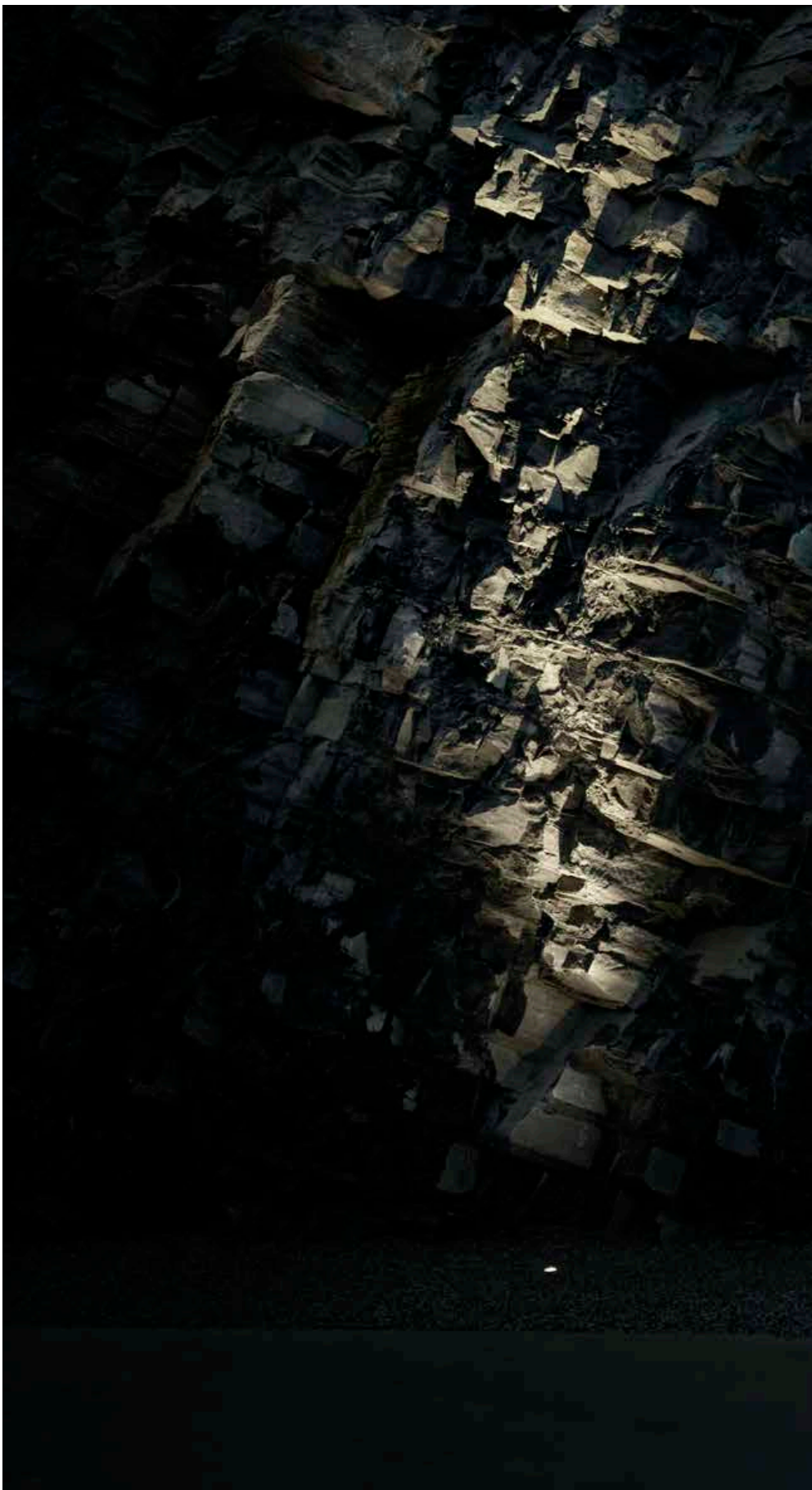

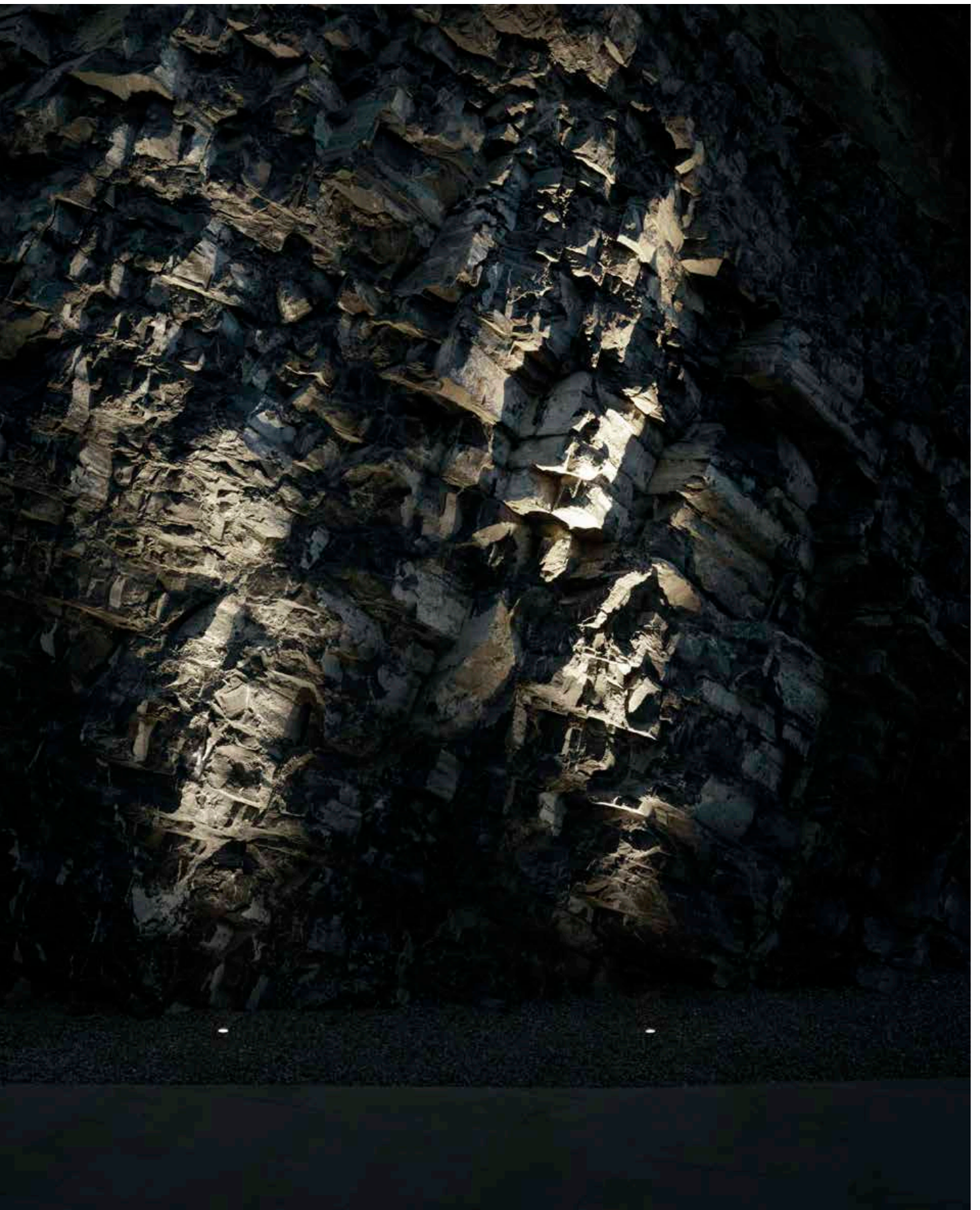











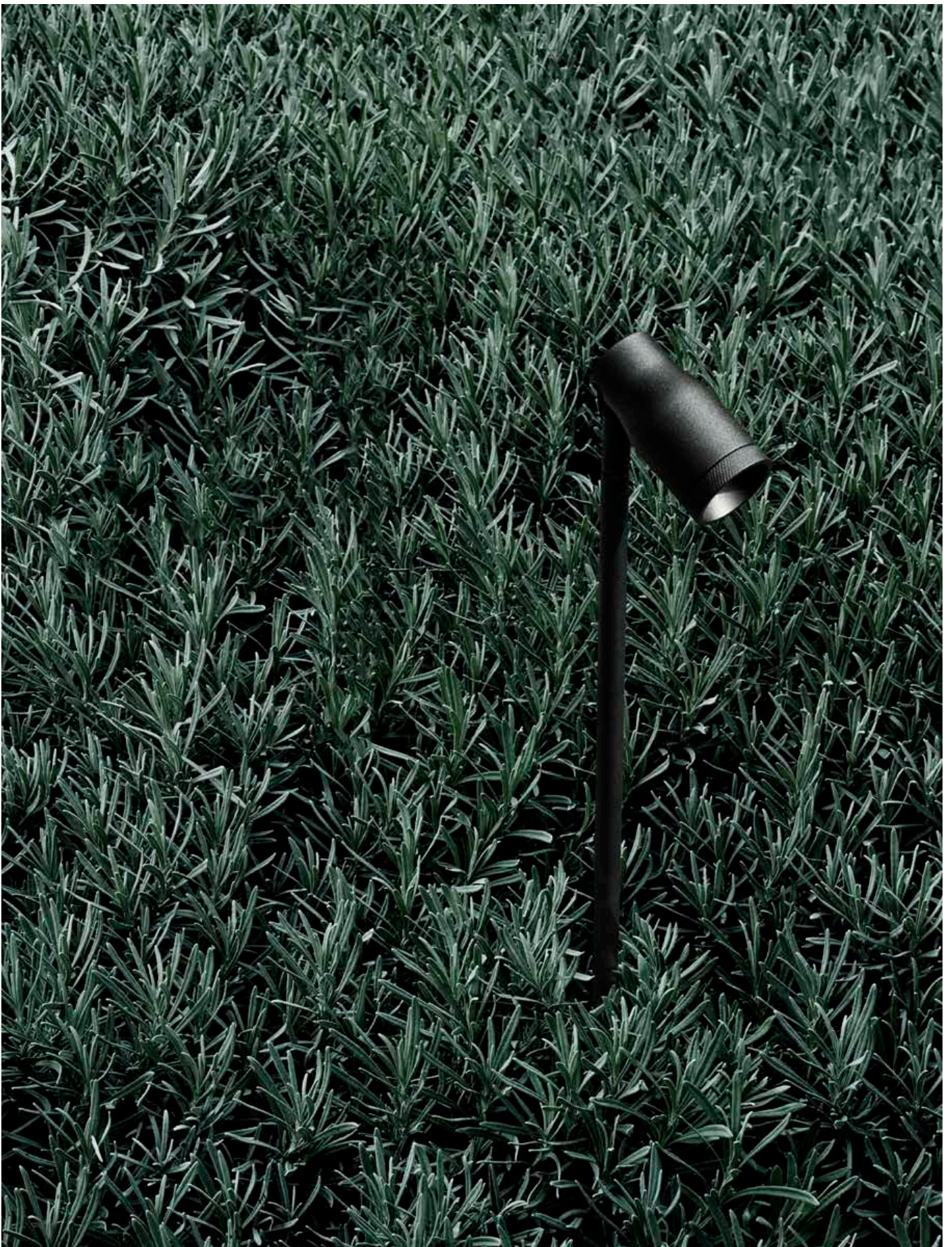





Les têtes Landlord Spot peuvent être montées sur l'accessoire Tree Strap, une pièce en silicone conçue pour entourer les branches d'arbres, intégrant parfaitement les sources lumineuses dans l'environnement naturel pour un effet sophistiqué et inattendu.

Landlord Spot heads can be mounted on the exclusive Tree Strap accessory, a silicon brand designed to brace around tree branches, perfectly integrating the light source in the natural environment for the most sophisticated and unexpected effect.

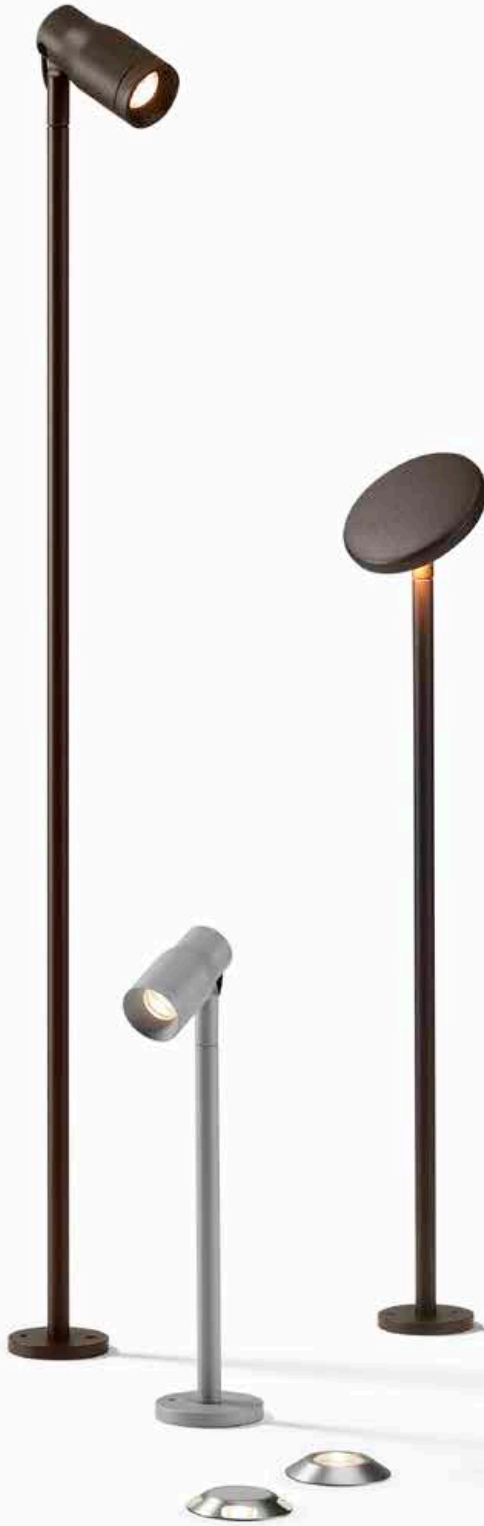



Le design simple de la tête, combiné aux multiples fonctions et options d'installation, fait de Landlord Spot un outil polyvalent pour l'éclairage extérieur, à intégrer dans tout type de design paysager.

The gentle design of the head, combined with the variety of functions and installation options, makes the Landlord Spot a versatile tool for outdoor lighting, to be integrated in any kind of landscape design.



Le diffuseur opale à l'arrière de la tête orientable de Landlord Soft garantit une distribution lumineuse confortable et homogène, tout en maintenant un bon rendement en filtrant parfaitement la source LED.

The opal diffuser on the back of the Landlord Soft orientable head guarantees a comfortable and homogeneous light distribution, maintaining a good level efficiency while perfectly screening the LED light source.

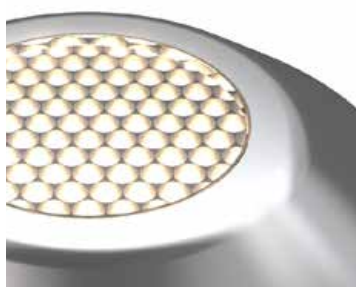

Les luminaires Landlord Ground sont également disponibles avec "honeycomb" intégré, pour une source lumineuse hyper confortable et sans éblouissement, qui devient presque invisible au sol.

Landlord Ground luminaries are also available with integrated honeycomb, for a super comfortable, glare-free light source that becomes virtually invisible in the ground.



Pour offrir un contrôle supplémentaire et un confort optimal, Landlord Spots peut être agrémenté de deux grilles honeycomb ou d'une lentille elliptique. Ces deux accessoires s'installent facilement grâce à la bague frontale étanche amovible.

To offer additional control and maximize comfort, Landlord Spots can be equipped with up to two honeycombs or with an elliptical lens. Both honeycomb and lens are available as separated accessories, and can be easily mounted during the installation, thanks to the removable watertight front ferrule.

## Famille / Family

Landlord Spot



Landlord Soft



Landlord Ground



## Finitions / Colours

### Landlord Spot / Soft

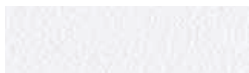

01 Blanc  
01 White



06 Gris  
06 Grey



33 Anthracite  
33 Anthracite



30 Noir  
30 Black



18 Deep Brown  
18 Deep Brown



71 Noir Anodisé  
71 Anodized Black

### Landlord Ground



05 Acier Inoxydable  
05 Stainless Steel

### Landlord Spot

Projecteur IP65 pour l'extérieur avec corps en aluminium tourné alimenté en 24V, disponible en 2700K, 3000K et 4000K. Sur l'axe horizontal, le spot peut être orienté jusqu'à 30° vers le bas et jusqu'à 90° vers le haut. Les spots Landlord sont disponibles en deux tailles, tête ø40 et ø50, toutes deux équipées d'une virole frontale démontable pour permettre l'installation de lentille flood ou jusqu'à deux "honeycomb" pour un confort visuel optimal. Les spots Landlord peuvent être installés sur piquets pour sols durs avec possibilité de piquet en option, sur une base murale, ou sur une ceinture innovante conçue pour fixer les luminaires directement sur les branches des arbres.

### Landlord Soft

Projecteur IP65 pour l'extérieur conçu pour offrir un lumière diffuse. Il se caractérise par une tête en forme de disque en aluminium, orientable jusqu'à 20° et position verrouillable, alimenté en 24V et disponible en 2700K, 3000K et 4000K. C'est le produit parfait pour éclairer les buissons et les circulations avec un faisceau de lumière homogène. Landlord Soft peut être installé sur piquets pour sols durs avec possibilité de piquet en option.

### Landlord Ground

Luminaires IP67 pour montage encastré au sol, alimentés en 24V. Corps en aluminium anodisé puis résiné, anneau externe en acier inoxydable grenailé, enfermant le bloc de commande électronique. Tête disponible en deux tailles, ø49 mm et ø64 mm, à émission frontale ou rasante (un, deux ou quatre faisceaux). La version à émission frontale est disponible avec optique spot ou médium, ou avec honeycomb intégré non amovible, pour un confort visuel optimal. A installer dans son boîtier d'installation.

Lors du montage et de la maintenance des appareils, veillez à ne pas endommager le revêtement de peinture. Les dommages combinés à l'action de l'eau peuvent provoquer la corrosion. Les produits chimiques attaquent la protection contre la corrosion.

Sur les appareils à LED, il est prouvé que la plupart des dommages proviennent des effets électriques sur les isolations, qui provoquent des décharges électriques destructives.

Ces sollicitations peuvent provenir de :

- surtensions provenant du réseau électrique d'alimentation de l'installation/des appareils.
- surtensions d'origine électrostatiques (ESD) provenant de l'environnement.

Nous conseillons d'utiliser un dispositif de protection contre les surtensions sur l'installation électrique qui atténue l'intensité de certains de ces phénomènes, en protégeant les appareils de dommages irréversibles. Le choix du type d'appareil à utiliser doit être fait en fonction des caractéristiques de l'installation.

### Landlord Spot

IP65 projector for external use made of turned aluminium body and powered at 24V, and available in 2700K, 3000K and 4000K colour temperatures. With reference to the horizontal axis, the spot can be oriented up to 30° down and up to 90° up. Landlord Spots are available in two sizes, ø40 and ø50 head, both equipped with desmontable front ferrule, in order to install flood lens or up to two honeycombs for maximum visual confort. Landlord Spots can be installed on solid ground spikes, with the possibility of an optional picket, on wall base, or on the innovative tree belt, designed to fix the luminaires directly on tree branches.

### Landlord Soft

IP65 projector for external use, designed to offer diffuse lighting. It is characterized by an aluminium disk shape head, orientable up to 20° beam and lockable in position, to be powered at 24V, and available in 2700K, 3000K and 4000K colour temperature. It is the perfect tool to light bushes, flowerbed and transit areas with an homogenous diffuse light beam. Landlord Soft can be installed on solid ground spikes, with the possibility of an optional picket.

### Landlord Ground

IP67 luminaires for ground recessed installation, powered 24V. Body in anodized, then resined aluminium, external ring in shot-peened stainless steel, encasing the entire control electronics. Head available in two sizes, ø49 mm, and ø64 mm, with frontal or grazing emission (one, two or four beams). Frontal emission version are available with spot or medium optic, or with integrated non removable honeycomb, for maximum visual confort. To be installed in its installation box.

During the installation and the maintenance of the fixtures it is important to be careful and avoid damages on the paint coating. Damages on the coating exposed to outdoor conditions or water, could cause corrosion. Chemical substances affect the anticorrosion covering protection.

For LED fixtures, there is evidence that most of the damages are connected to electrical effects related to the insulations, which cause destructive electrical discharges. These effects are frequently caused by:

- over voltage coming from the mains' network where fixture is connected.
- electrostatic discharge (ESD) coming from the environment.

The use of a protective device against the overvoltage on the electrical installation is warmly suggest this helps to reduce the intensity of some of these phenomenon and prevent irreversible damages. The selection of the type of device to be used must be adjust on the electrical plant.

La Bellhop a été conçue en lampe de table pour le restaurant du London Design Museum. Aujourd'hui, la collection se déplace à l'extérieur. Nous avons transformé le simple archétype en une série de propositions fonctionnelles pour embellir les paysages et les architectures.

The Bellhop was conceived as a table lamp for the London Design Museum restaurant. Now the collection is moving outdoors. We have adapted the simple archetype into a functional outdoor series which enriches landscapes and architecture.

Designed by Edward Barber & Jay Osgerby

**Bellhop**

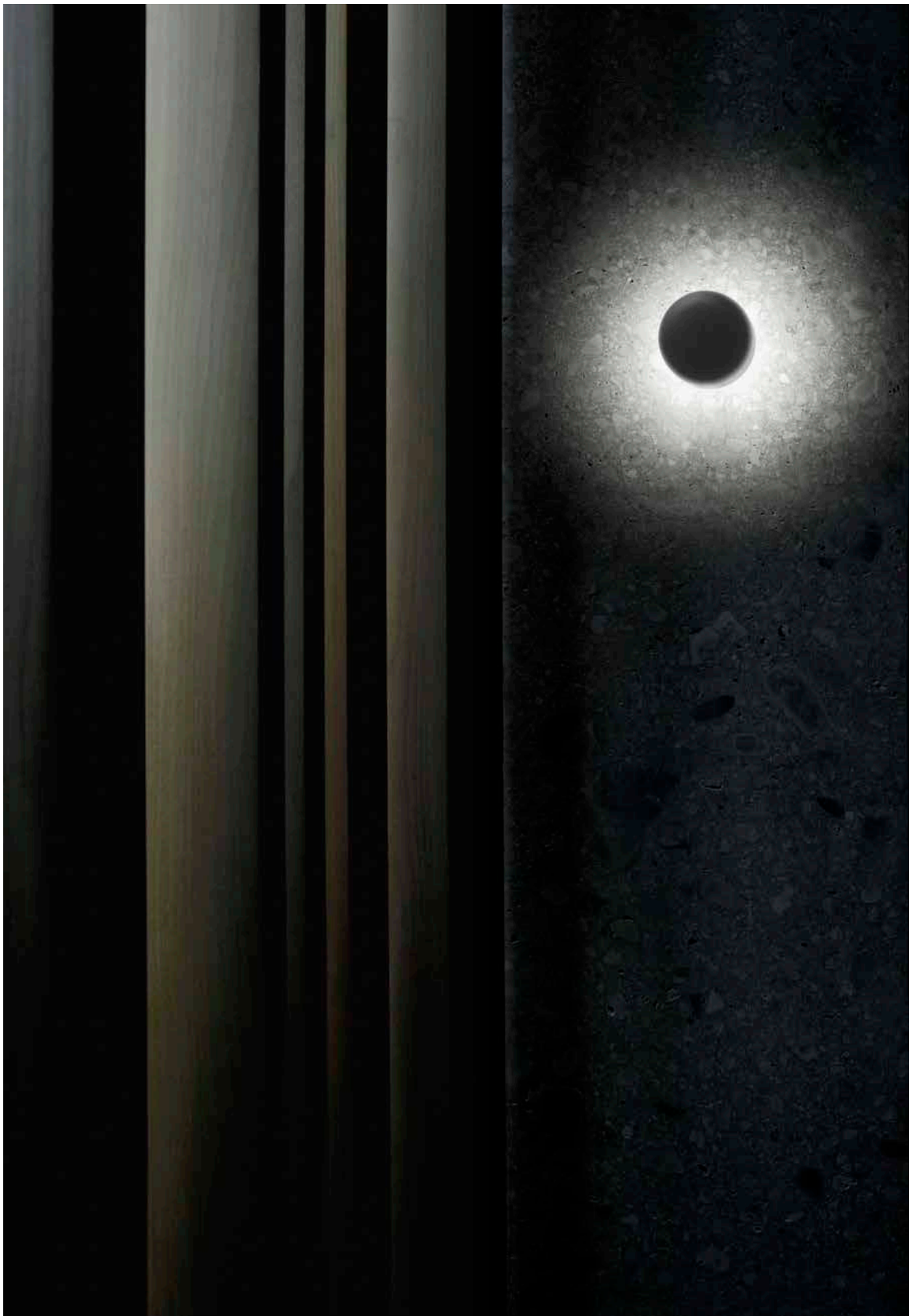

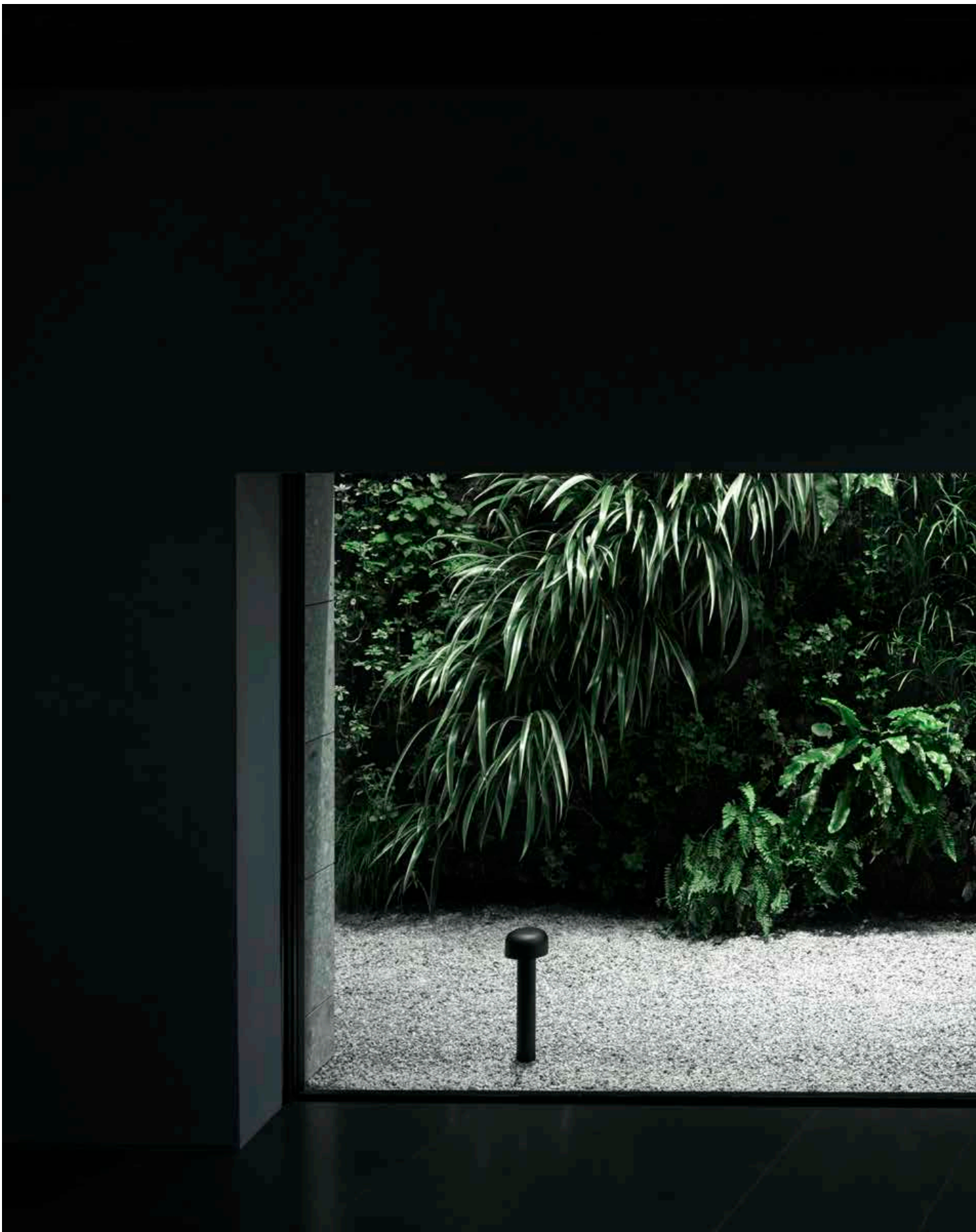



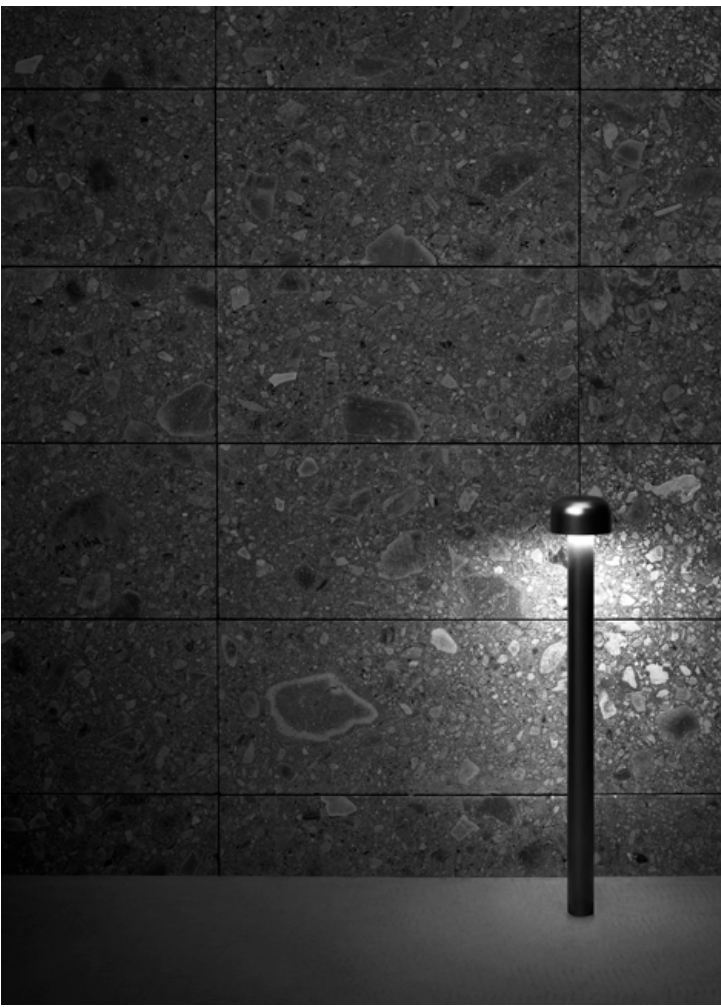







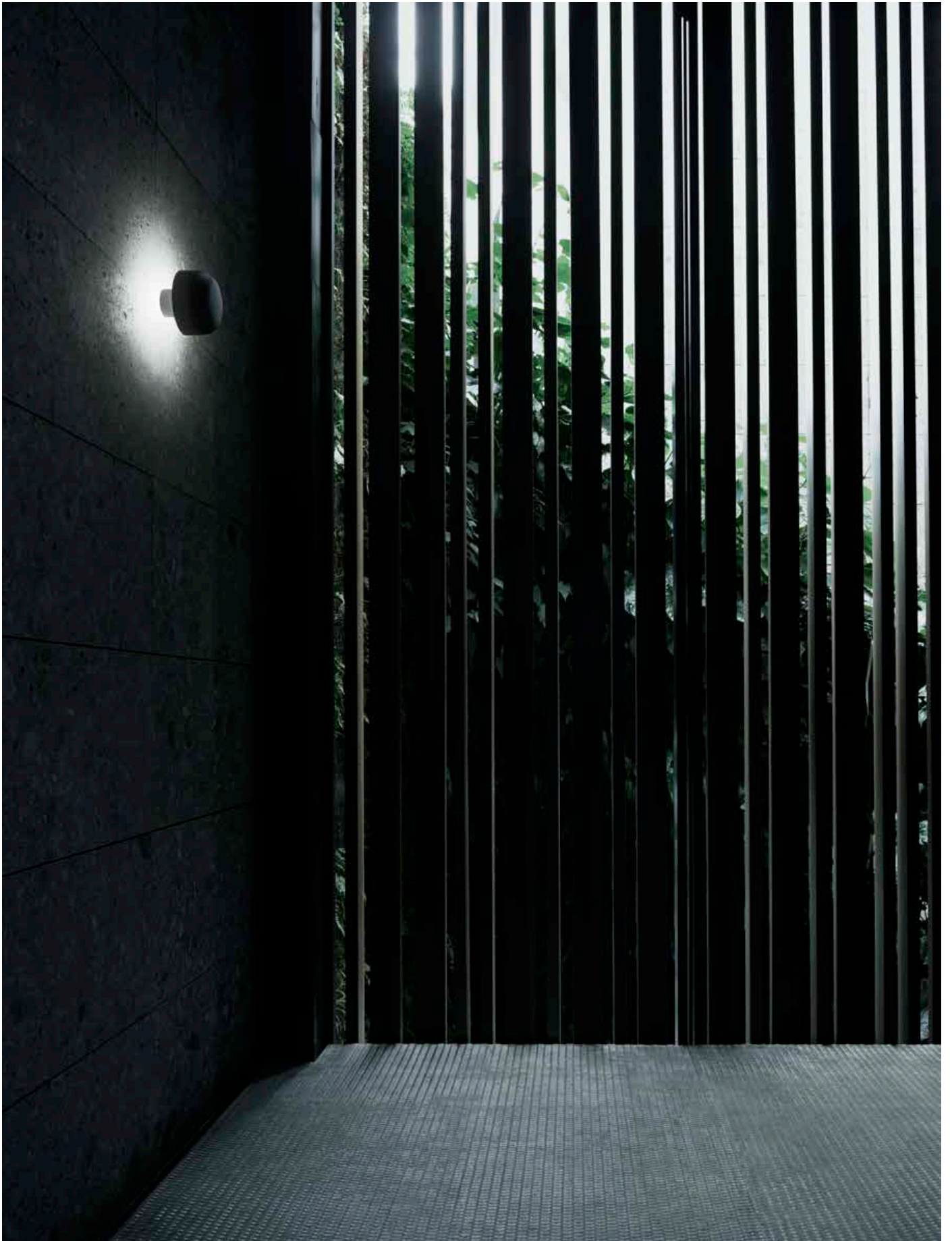





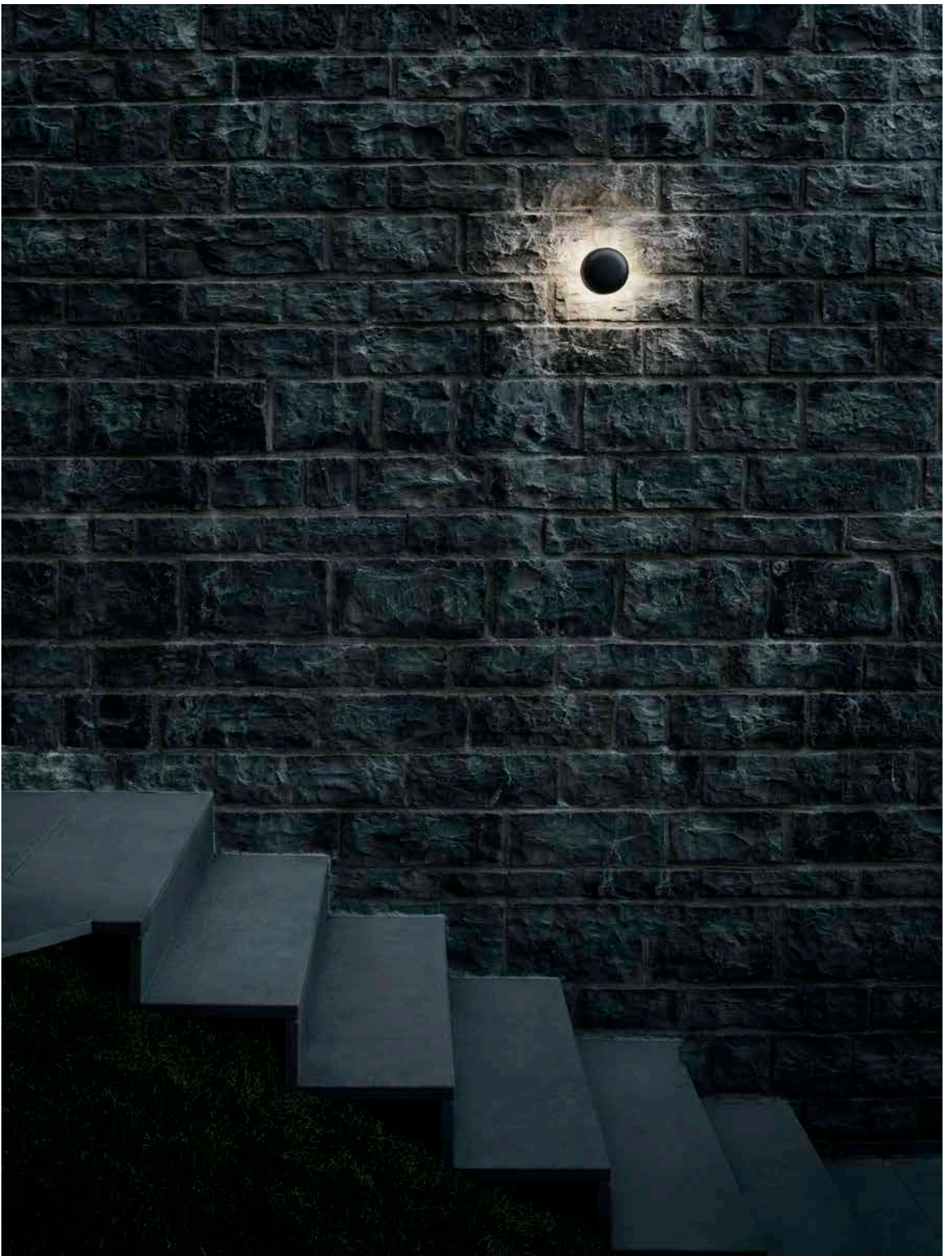





Une carte électronique LED de dernière génération conçue par Flos est intégrée dans le projecteur et protégée par un diffuseur optique opale offrant une distribution lumineuse douce et homogène autour du mât.

The latest generation LED electronic board designed by Flos is integrated in the lamp head, and protected by an opal optic diffuser, to allow a smooth and homogeneous light distribution all around the pole.

## Famille / Family

Bellhop Wall



Bellhop Bollard



Bellhop Pole



## Finitions / Colours

### Bellhop



01 Blanc  
01 White



06 Gris  
06 Grey



33 Anthracite  
33 Anthracite



30 Noir  
30 Black



18 Deep Brown  
18 Deep Brown



05 Acier Inoxydable  
05 Stainless Steel

### **Bellhop Wall**

Applique murale d'extérieur de la collection Bellhop pour une lumière diffuse, en aluminium extrudé et moulé sous pression ou en acier inoxydable.

### **Bellhop Bollard**

Version borne d'extérieur de la collection Bellhop pour lumière diffuse. En aluminium extrudé et moulé sous pression ou en acier inoxydable, Bellhop est disponible en deux hauteurs de borne et avec différents lumens et types de branchement pour répondre à tout type d'aménagement extérieur et tout scénario lumineux.

### **Bellhop Pole**

Version sur mât de la collection Bellhop pour lumière diffuse.

Tête en aluminium montée sur un mât extrudé de 3m ou 4m de long, pour installation sur surfaces rigides ou dans le sol.

Lors du montage et de la maintenance des appareils, veillez à ne pas endommager le revêtement de peinture.

Les dommages combinés à l'action de l'eau peuvent provoquer la corrosion. Les produits chimiques attaquent la protection contre la corrosion.

Sur les appareils à LED, il est prouvé que la plupart des dommages proviennent des effets électriques sur les isolations, qui provoquent des décharges électriques destructives.

Ces sollicitations peuvent provenir de :

- surtensions provenant du réseau électrique d'alimentation de l'installation/des appareils.
- surtensions d'origine électrostatiques (ESD) provenant de l'environnement.

Nous conseillons d'utiliser un dispositif de protection contre les surtensions sur l'installation électrique qui atténue l'intensité de certains de ces phénomènes, en protégeant les appareils de dommages irréversibles. Le choix du type d'appareil à utiliser doit être fait en fonction des caractéristiques de l'installation.

### **Bellhop Wall**

Wall light version of the Bellhop Outdoor Collection for diffuse light, made of extruded and die-cast aluminium or stainless steel.

### **Bellhop Bollard**

Bollard version of the Bellhop Outdoor Collection for diffuse light. Made of extruded and die-cast aluminium or stainless steel, Bellhop is available in two heights for the bollard model and with different lumens and luminaire outputs as to comply with any outdoor setting and lighting scenario need.

### **Bellhop Pole**

Pole version of the Bellhop Outdoor Collection for diffuse light.

Aluminum head mounted on a 3m or 4m long extruded pole, available for installation on rigid surface or in ground.

During the installation and the maintenance of the fixtures it is important to be careful and avoid damages on the paint coating.

Damages on the coating exposed to outdoor conditions or water, could cause corrosion.

Chemical substances affect the anticorrosion covering protection.

For LED fixtures, there is evidence that most of the damages are connected to electrical effects related to the insulations, which cause destructive electrical discharges

These effects are frequently caused by:

- over voltage coming from the mains' network where fixture is connected.
- electrostatic discharge (ESD) coming from the environment.

The use of a protective device against the overvoltage on the electrical installation is warmly suggest this helps to reduce the intensity of some of these phenomenon and prevent irreversible damages. The selection of the type of device to be used must be adjust on the electrical plant.

Des lignes épurées, des intersections nettes et une simplicité raffinée qui la rendent à peine perceptible dans le paysage, tout en offrant une fonctionnalité parfaite et précise.

Le Klein Pro surprend grâce à sa source LED de dernière génération, entièrement intégrée et imperceptible, qui fusionne avec les nouveaux écrans qui agrémentent le luminaire.

Clean lines, clear intersections and a refined simplicity that make it barely noticeable in its surroundings, but which also offer perfect, precise functionality.

The Klein Pro continues to amaze with its state-of-the-art LED light source. This completely integrated, imperceptible LED light source comes into its own when combined with various lampshades to enhance the overall light fitting.









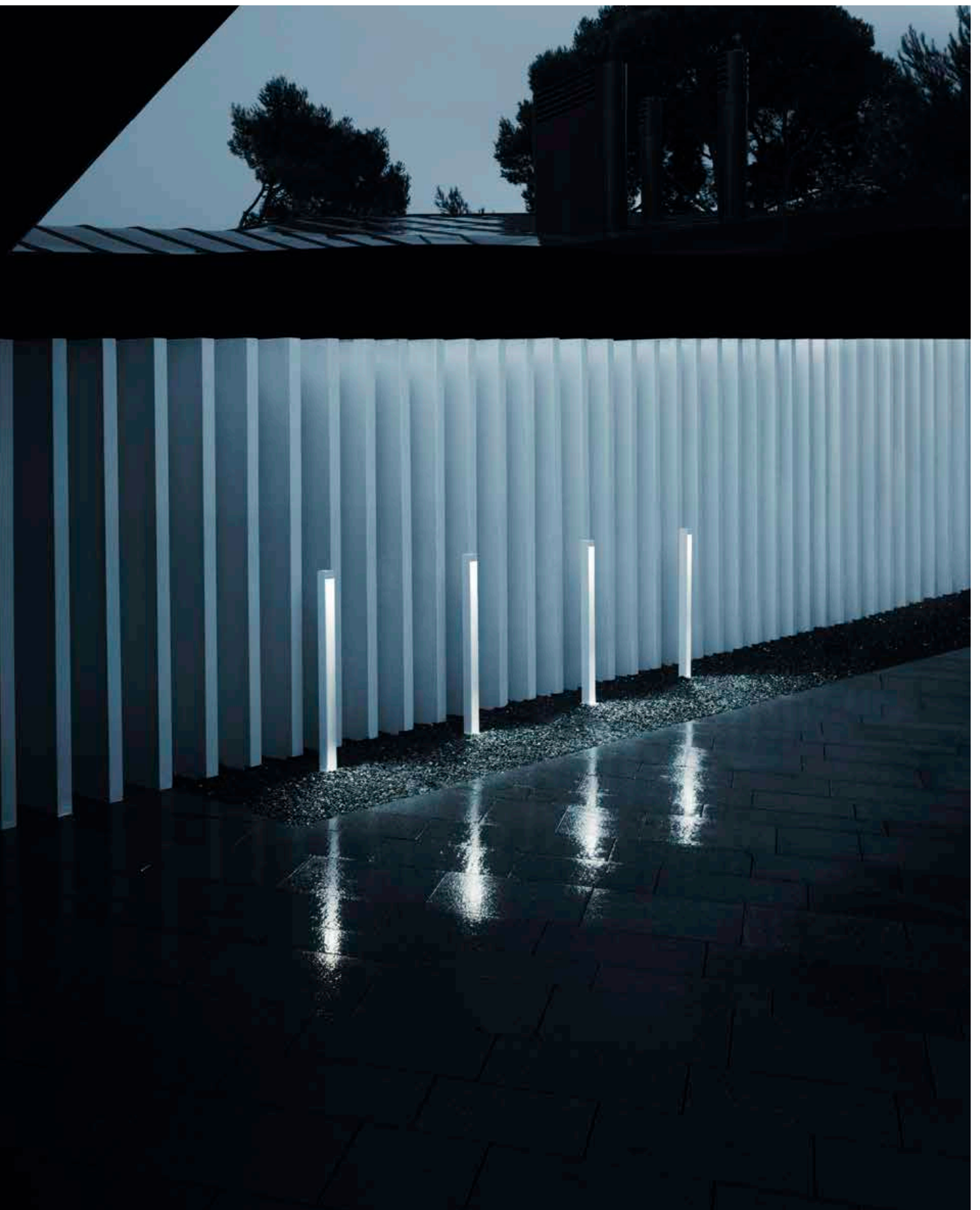



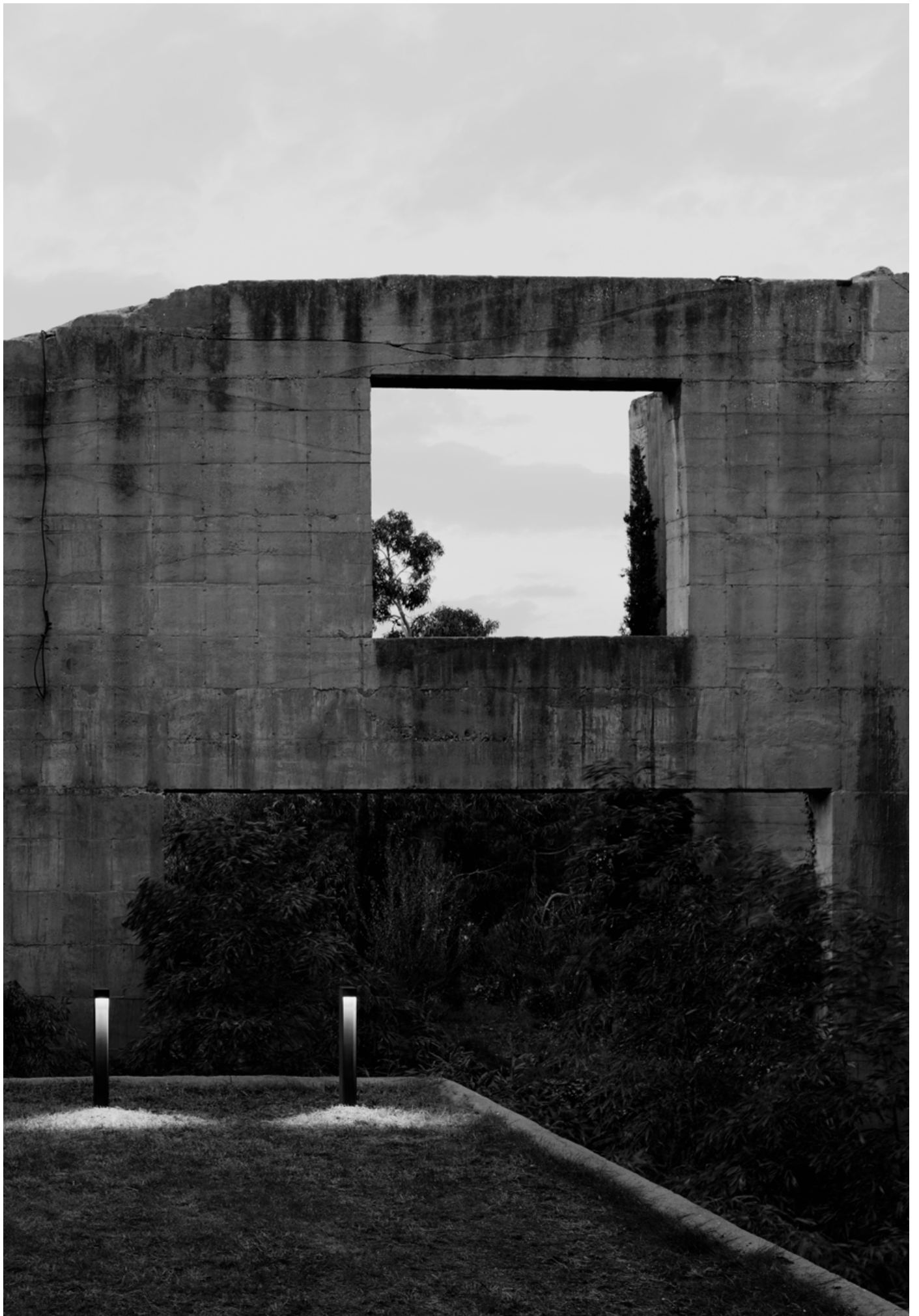



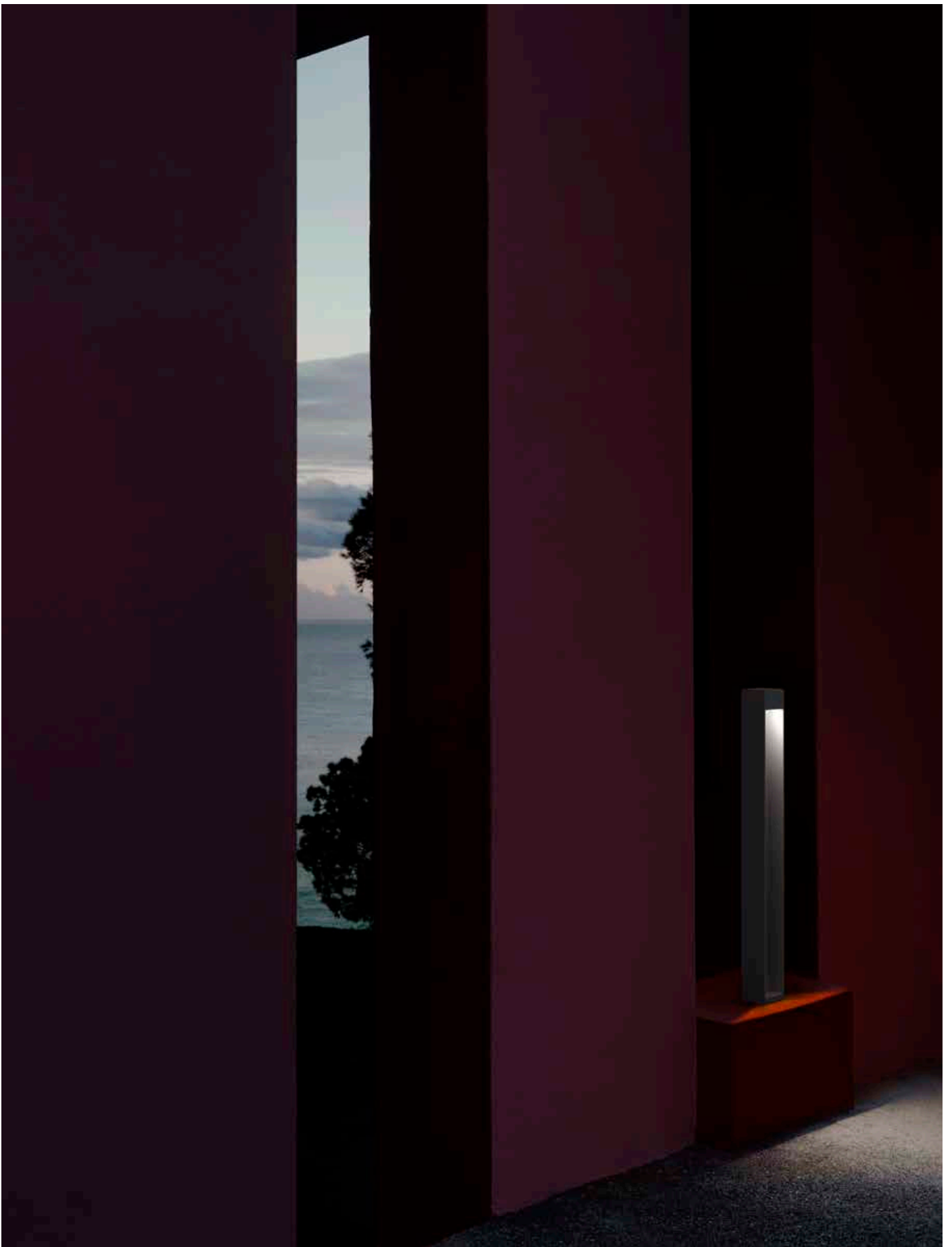





La nouvelle base de fixation proposée en élément séparé permet d'installer la borne Klein Pro sur sol meuble comme sur surface dure : il suffit de choisir l'accessoire adapté.

With the new design of the fixing base as a separate part, the same Klein Pro bollard can both be installed in ground or on solid surface: it is just a matter of choosing the needed accessory.



Les différentes options d'écran esthétique offrent un grand choix de finitions, avec de nombreuses combinaisons différentes intéressantes tant pour une intégration dans l'architecture à la lumière du jour que pour l'effet décoratif produit dans l'obscurité.

Different options of esthetical pole screen offer the possibility of a wider choices of finishes, with many different combination interesting both for the integration in the architecture during daylight use and for the decorative effected when lit in darkness.



**Finitions / Colours**

---

**Klein Pro**

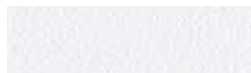

01 Blanc  
01 White



06 Gris  
06 Grey



33 Anthracite  
33 Anthracite



30 Noir  
30 Black



18 Deep Brown  
18 Deep Brown



70 Naturel Anodisé  
70 Anodized Natural



71 Noir Anodisé  
71 Anodized Black



73 Or Anodisé  
73 Anodized Gold  
\*seulement pour mât écran  
\*only for pole screen

Le corps de la borne Klein Pro est en aluminium extrudé, la base et le diffuseur sont en aluminium moulé sous pression EN AB-47100 à faible teneur en cuivre. Revêtement haute résistance : le revêtement externe est appliqué en double couche de poudres epoxy selon la norme QUALICOAT. La première couche de poudres epoxy fournit une résistance chimique et mécanique, la deuxième couche de finition de poudre polyester garantit la résistance. Egalement disponible en finition anodisée. Klein Pro est compatible avec la plaque de fixation "Klein" existante.

Lors du montage et de la maintenance des appareils, veillez à ne pas endommager le revêtement de peinture. Les dommages combinés à l'action de l'eau peuvent provoquer la corrosion. Les produits chimiques attaquent la protection contre la corrosion.

Sur les appareils à LED, il est prouvé que la plupart des dommages proviennent des effets électriques sur les isolations, qui provoquent des décharges électriques destructives.

Ces sollicitations peuvent provenir de :

- surtensions provenant du réseau électrique d'alimentation de l'installation/des appareils.
- surtensions d'origine électrostatiques (ESD) provenant de l'environnement.

Nous conseillons d'utiliser un dispositif de protection contre les surtensions sur l'installation électrique qui atténue l'intensité de certains de ces phénomènes, en protégeant les appareils de dommages irréversibles. Le choix du type d'appareil à utiliser doit être fait en fonction des caractéristiques de l'installation.

The body of Klein Pro bollard is made of extruded aluminium, base and diffuser in die-cast aluminium EN AB-47100 with a low copper content.

High-resistance coating: the external coating is applied with a double layer with epoxy powders according to the QUALICOAT standard. The first layer of epoxy powder gives chemical and mechanical resistance, the second finishing layer of polyester powder ensures resistance. Also available in anodized finishes. Klein Pro is compatible with existing "Klein" fixing plate.

During the installation and the maintenance of the fixtures it is important to be careful and avoid damages on the paint coating.

Damages on the coating exposed to outdoor conditions or water, could cause corrosion.

Chemical substances affect the anticorrosion covering protection.

For LED fixtures, there is evidence that most of the damages are connected to electrical effects related to the insulations, which cause destructive electrical discharges

These effects are frequently caused by:

- over voltage coming from the mains' network where fixture is connected.
- electrostatic discharge (ESD) coming from the environment.

The use of a protective device against the overvoltage on the electrical installation is warmly suggest this helps to reduce the intensity of some of these phenomenon and prevent irreversible damages. The selection of the type of device to be used must be adjust on the electrical plant.

Chaque fois qu'un architecte est sollicité pour un aménagement paysager, sa réponse est pertinente : il crée l'architecture. Les deux mondes sont indissolublement liés, l'un commence où l'autre se termine. Et dans certains cas, ils fusionnent. Casting est une série d'icônes d'éclairage miniature qui rassemble paysage et design outdoor. Les formes T et C dessinent un cadre clair dans chaque arrière-plan. Sa forme révèle clairement l'intention de la direction souhaitée de la lumière. Une expression et une attitude des périodes modernistes « quand la forme suit la fonction ». Le modèle semi-arrondi, Casting Concrete, se réfère à une architecture plus brutaliste. La lampe que Le Corbusier a conçue pour la ville de Chandigarh a été un véritable coup de foudre pour moi car elle incarne parfaitement l'architecture brutaliste 'avant la lettre'. Je voulais rendre hommage à cet archétype en lui donnant une interprétation contemporaine ... et une touche de Flos. Une géométrie d'archétype et une base solide, renforcée par un matériau concret qui reflète sa masse.

Whenever an architect is requested to be involved in landscaping, the answer is pertinent: he creates architecture. Both worlds are indissolubly connected, where one ends, the other begins. And in some cases they just merge. Casting is a series of miniature lighting icons which fuse landscape and outdoor design.

The design of the T and C shapes, casts a clear frame in every background. Its shape clearly reveals the intent of the desired light direction. An expression and attitude of modernist periods 'when form follows function'.

The half-rounded model, Casting Concrete, refers to a more brutalist architecture. The lamp Le Corbusier developed for the city of Chandigarh was for me love at first sight, it perfectly embodies brutalist architecture 'avant la lettre'. I wanted to pay tribute to this archetype by giving it a contemporary interpretation... and with a touch of Flos. An archetype geometry and a solid base, enhanced by a concrete material that reflects its mass.











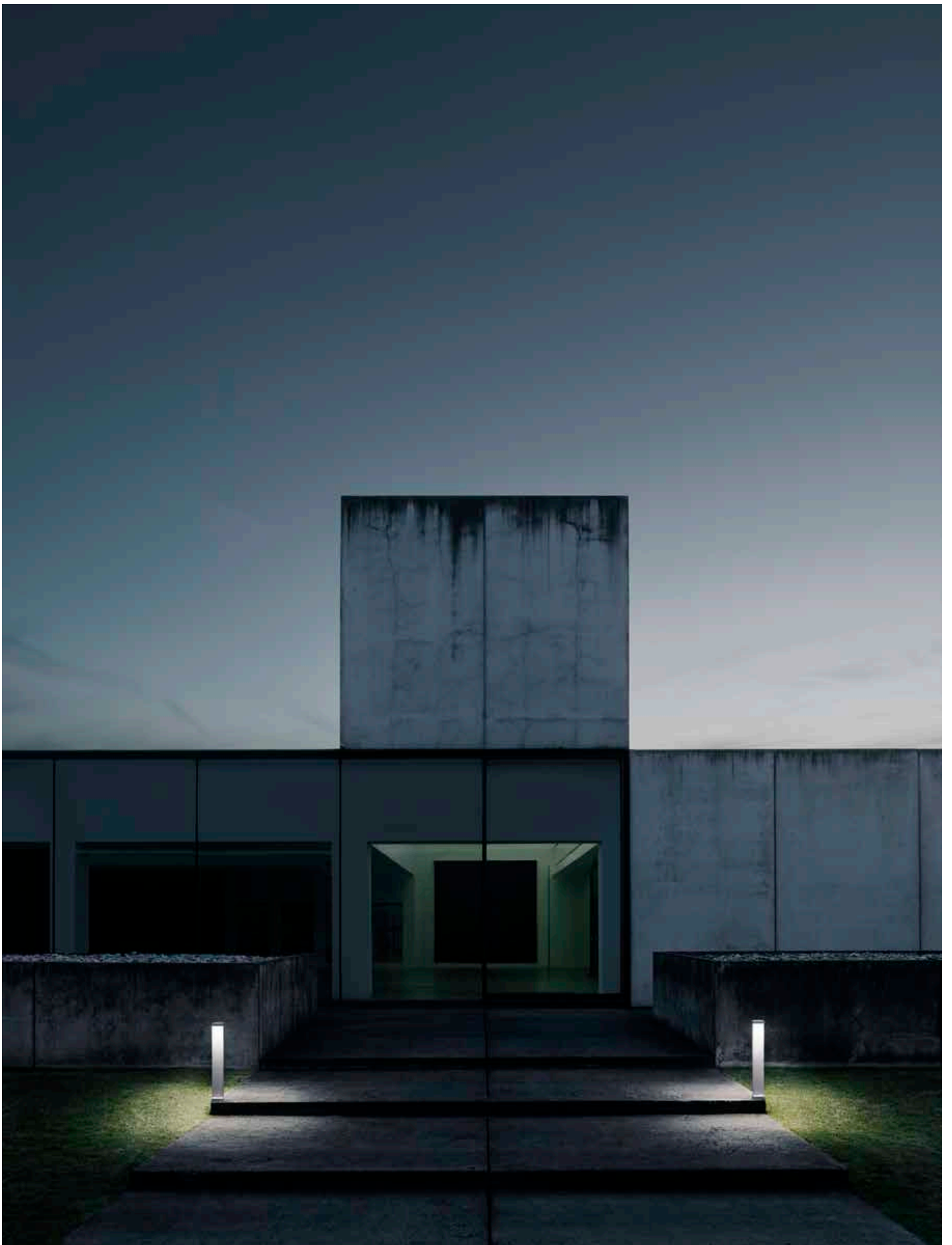











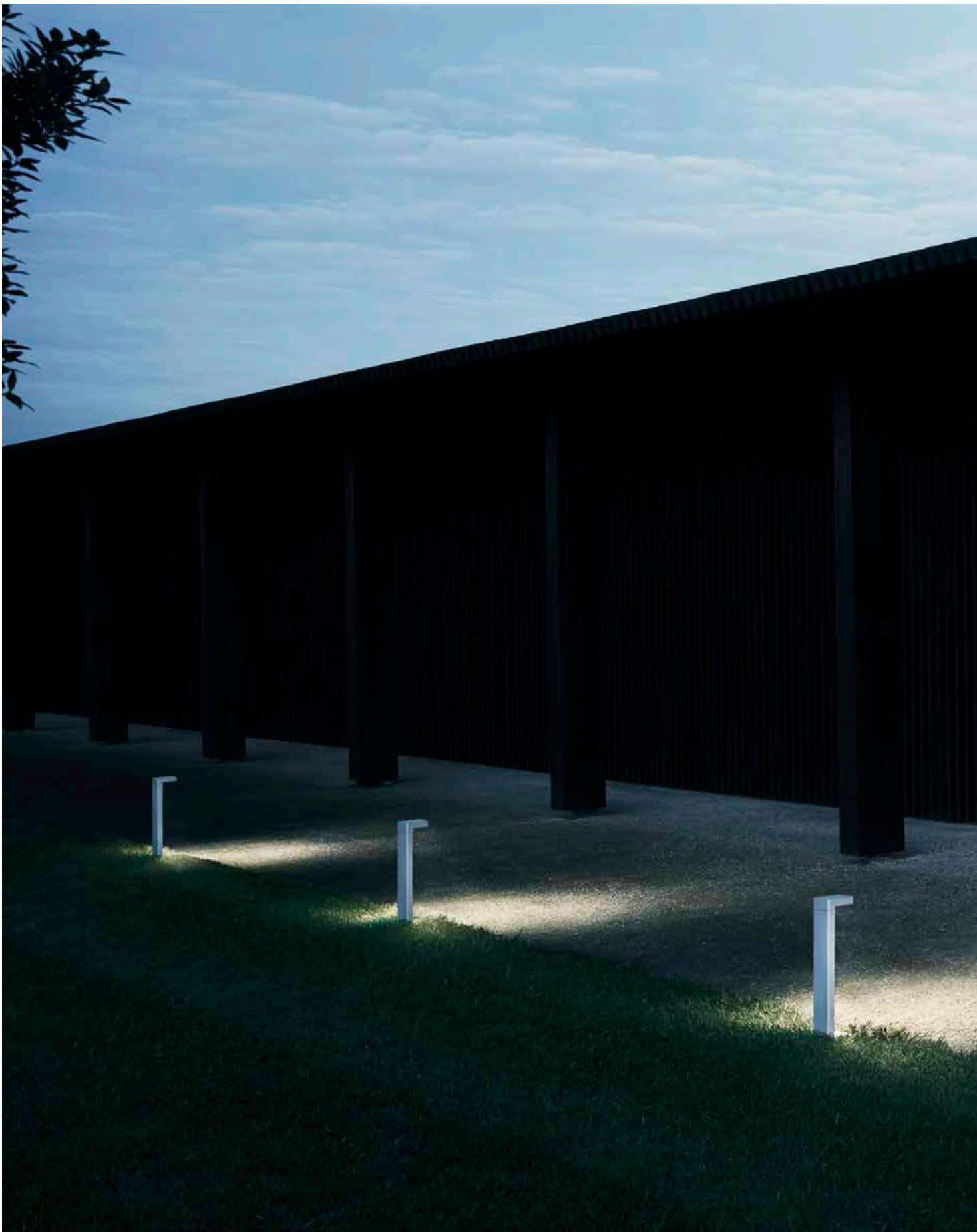





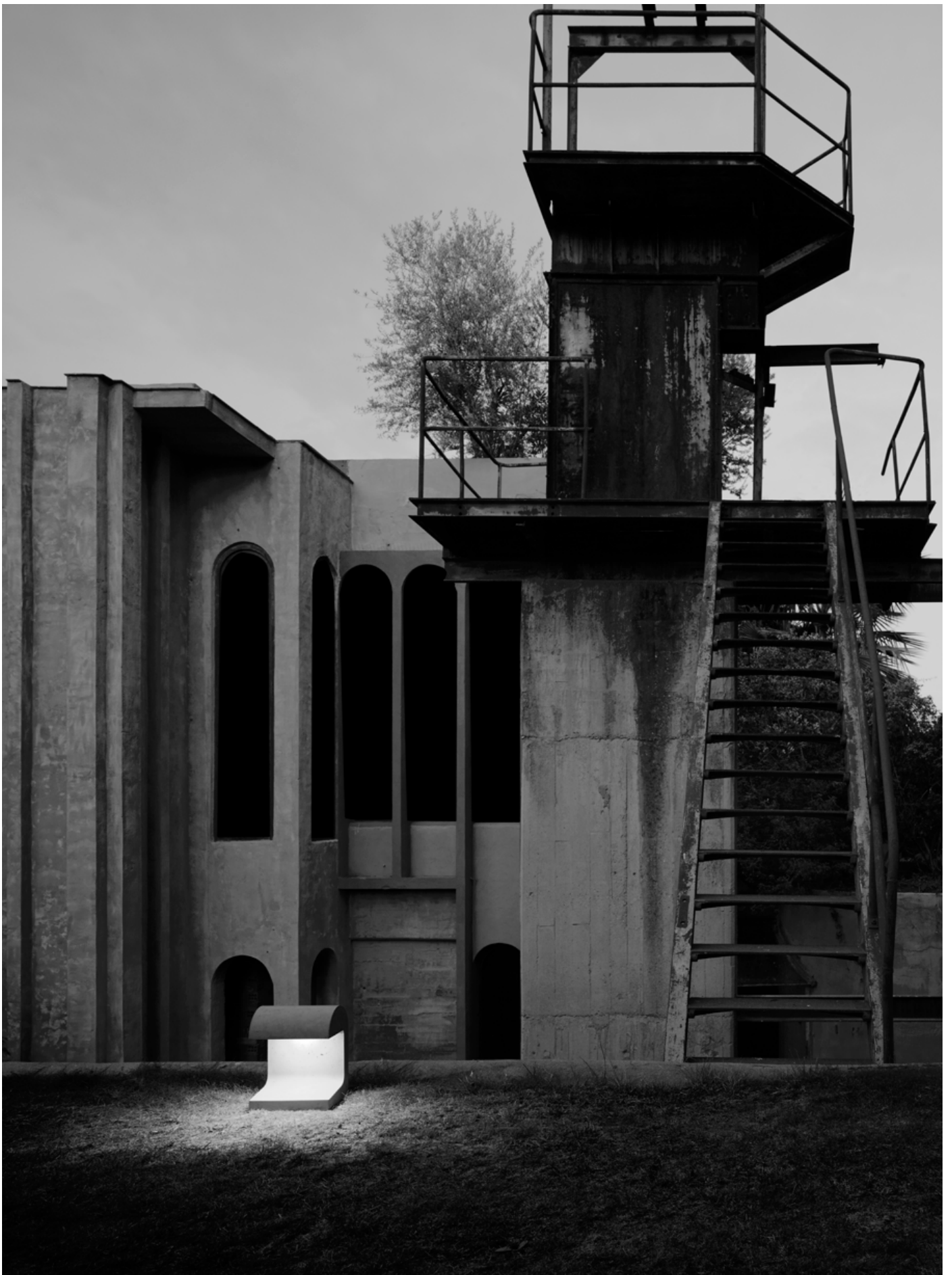



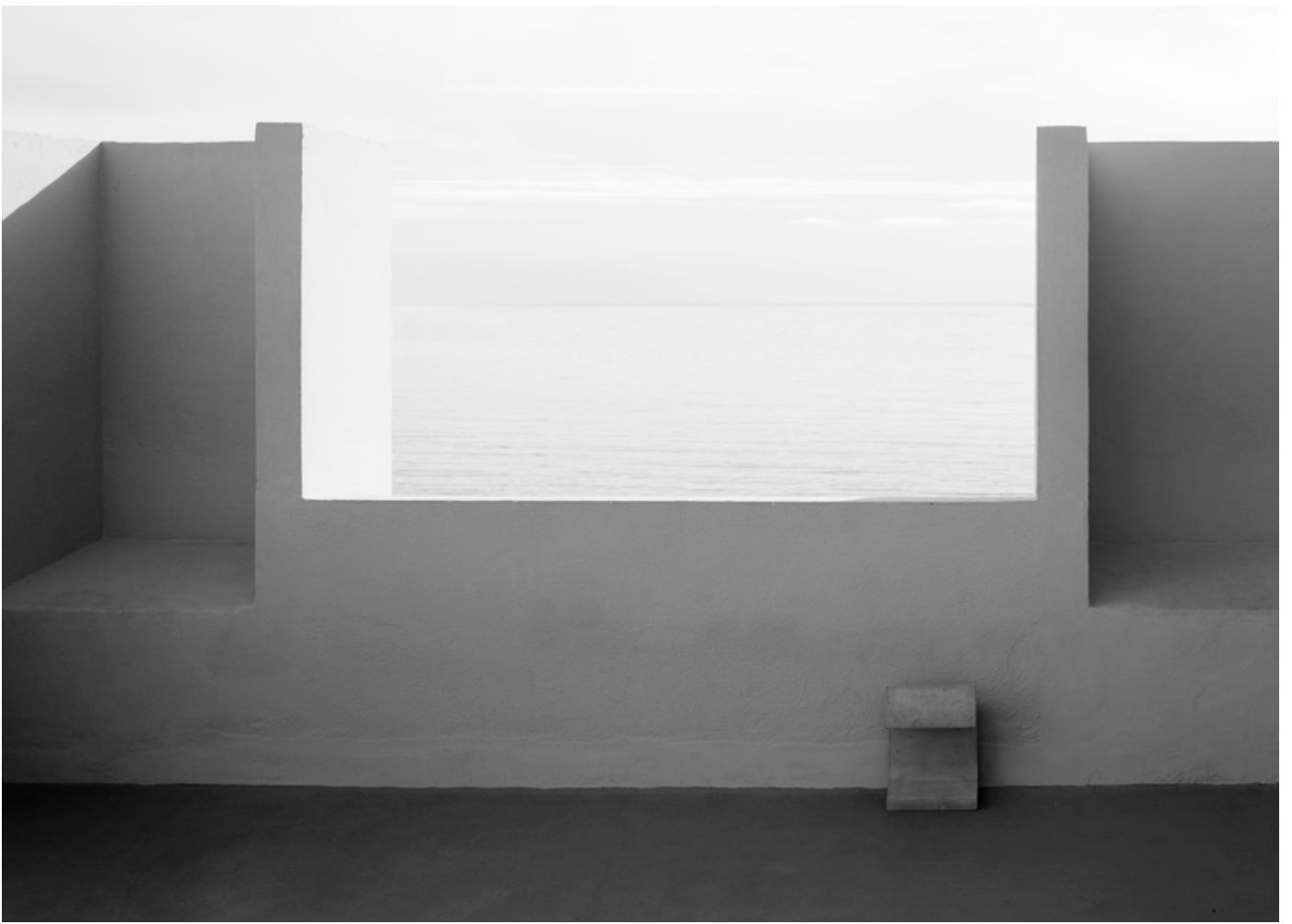



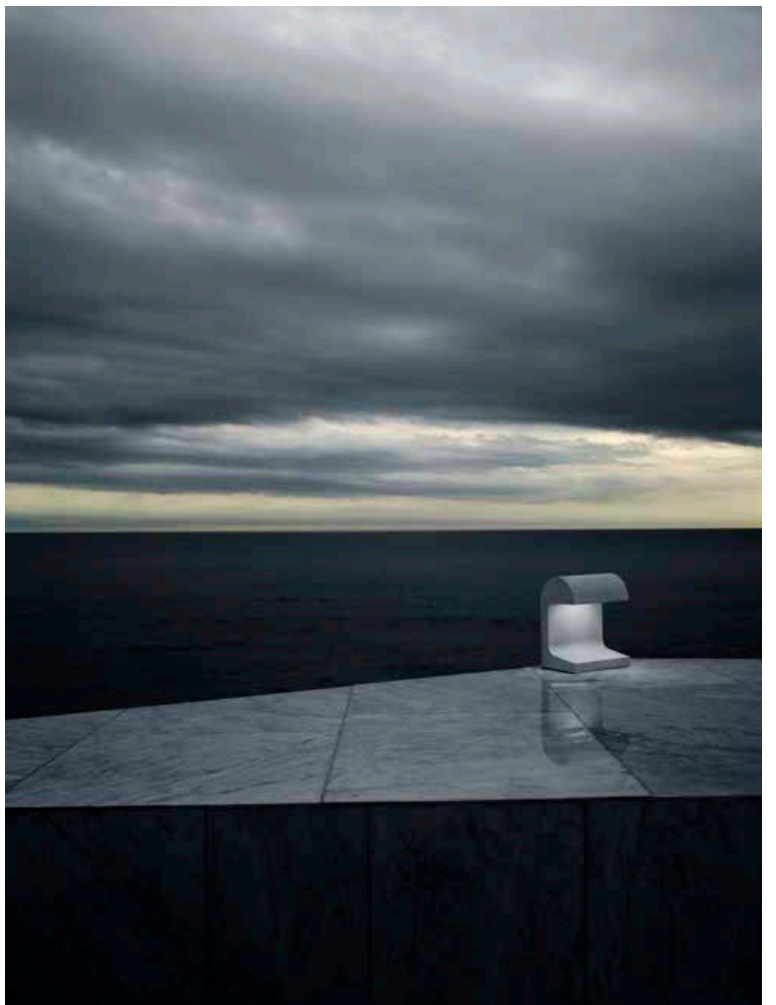





Lignes pures qui dessinent des formes géométriques sans solution de continuité, pour mettre en valeur les détails de matière de la finition en béton.

Pure lines that delineate continuous geometries to bring out the material details of the concrete finish.



Système de fixation rapide à la base, intégré dans le béton coulé.

Rapid fixture system at the base integrated in the cement casting.



Le design essentiel et élégant de la structure en aluminium fait du Casting un produit parfait pour tous les types d'installation.

The minimalist, stylish design of the aluminium structure makes Casting perfect for any type of installation.



Diffuseur en verre microtexturée, pour protéger le corps optique et uniformiser la distribution du faisceau lumineux.

Diffuser in micro-texturized glass, to protect the optic body and provide a uniform distribution of the light beam.

## Famille / Family

Casting Concrete

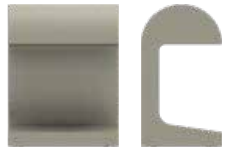

Casting C



W: **100**  
H: 200 / **500** / 700 mm



W: **150**  
H: 250 / **500** / 850 mm

Casting T



W: **100**  
H: 200 / **500** / 700 mm



W: **150**  
H: 250 / **500** / 850 mm

## Finitions / Colours

Casting Concrete



89 Béton  
89 Concrete

Casting C / T



01 Blanc  
01 White



06 Gris  
06 Grey



33 Anthracite  
33 Anthracite



30 Noir  
30 Black



18 Deep Brown  
18 Deep Brown

Collection de bornes lumineuses d'extérieur à LED.

### **Casting Concrete**

Le corps de la version Concrete est moulé, en béton coulé composé de ciment, d'agrégats et de fibres de renforcement. Chaque pièce est réalisée individuellement et artisanalement : de légères différences esthétiques et de coloris peuvent exister d'un appareil à un autre, elles attestent du caractère unique de chaque lampe. Chaque appareil est équipé d'un diffuseur en polycarbonate satiné collé au dissipateur du produit pour garantir son étanchéité (stabilisé aux rayons UV pour éviter son jaunissement).

L'appareil est pré-câblé avec câble sortant en néoprène, avec un kit de connexion électrique pour câble multipolaire simple et avec des chevilles pour l'installation sur des surfaces pleines et solides.

La plaque de fixation pour installation sur béton, sur ciment projeté ou sur socle sont disponibles parmi les accessoires.

### **Casting C/T**

Le corps des versions C et T est en aluminium extrudé, base et diffuseur en aluminium moulé sous pression EN AB-47100 à faible teneur en cuivre.

Revêtement à haute résistance : après un traitement de sablage de tous les composants pour rendre la surface poreuse et garantir une meilleure adhérence de la peinture, le revêtement externe est appliqué en double couche avec poudres selon le label QUALICOAT. La première couche de poudres époxydiques assure la résistance chimique et mécanique; la seconde couche de finition de poudres polyester garantit la résistance aux rayons UV et aux agents atmosphériques.

Les surfaces peintes sont traitées par lavages alcalins et acides, rincées à l'eau déminéralisée puis soumises à un traitement de conversion chimique pour les protéger de l'oxydation. Diffuseur en verre collé au dissipateur du produit pour garantir son étanchéité, et microtexturé pour offrir une distribution homogène et uniforme de la lumière.

L'appareil est pré-câblé avec câble sortant en néoprène. Il est conseillé de l'installer sur un socle en ciment ou sur une surface plane.

Il est recommandé d'utiliser un système de connexion présentant un degré de protection supérieur ou égal au degré de protection de l'appareil.

Lors du montage et de la maintenance des appareils, veillez à ne pas endommager le revêtement de peinture.

Les dommages combinés à l'action de l'eau peuvent provoquer la corrosion. Les produits chimiques attaquent la protection contre la corrosion.

Sur les appareils à LED, il est prouvé que la plupart des dommages proviennent des effets électriques sur les isolations, qui provoquent des décharges électriques destructives.

Ces sollicitations peuvent provenir de :

- surtensions provenant du réseau électrique d'alimentation de l'installation/des appareils.
- surtensions d'origine électrostatiques (ESD) provenant de l'environnement.

Nous conseillons d'utiliser un dispositif de protection contre les surtensions sur l'installation électrique qui atténue l'intensité de certains de ces phénomènes, en protégeant les appareils de dommages irréversibles. Le choix du type d'appareil à utiliser doit être fait en fonction des caractéristiques de l'installation.

Collection of outdoor bollard lights with LED light source.

### **Casting Concrete**

The body of the Round version is made from a mould, with poured concrete consisting of cement, fine inert materials for aggregating purposes, and reinforcing fibers. Each article is manufactured individually with a handcrafted process: minor aesthetic and color differences between one luminaire and another are the sign of the uniqueness of each lamp. Each luminaire has a frosted polycarbonate diffuser glued to the heat sink of the product to ensure a watertight seal (UV stabilized to minimise yellowing).

The luminaire is provided with a segment of outgoing cable in neoprene, with a kit of electrical connection for single multicore cable, and with dowels for installation on full and solid surfaces. The fixing plate for installation on cement paving, poured concrete, or on plinth is available as an accessory.

### **Casting C/T**

The body of the versions C and T is made of extruded aluminum, base and diffuser in die-cast aluminum EN AB-47100 with a low copper content.

High-resistance coating: after a sandblasting treatment of all components to make the surface porous and ensure a greater adhesion of the paint, the external coating is applied with a double layer with epoxy powders according to the QUALICOAT standard. The first layer of epoxy powder gives chemical and mechanical resistance, the second finishing layer of polyester powder ensures resistance to UV rays and atmospheric agents. The painted surfaces are treated with alkaline and acidic washes, then rinsed with demineralized water, subjected to a chemical conversion treatment to protect against oxidation. A glass diffuser is glued to the heat sink of the product to ensure a watertight seal, micro-texturized to ensure homogeneous and uniform distribution of the light.

The luminaire is provided with a segment of outgoing cable in neoprene.

We recommend installation on a plinth of cement or on a flat surface.

We recommend using a connection system with a degree of protection greater than or equal to the degree of protection of the luminaire.

During the installation and the maintenance of the fixtures it is important to be careful and avoid damages on the paint coating.

Damages on the coating exposed to outdoor conditions or water, could cause corrosion.

Chemical substances affect the anticorrosion covering protection.

For LED fixtures, there is evidence that most of the damages are connected to electrical effects related to the insulations, which cause destructive electrical discharges

These effects are frequently caused by:

- over voltage coming from the mains' network where fixture is connected.
  - electrostatic discharge (ESD) coming from the environment.
- The use of a protective device against the overvoltage on the electrical installation is warmly suggest this helps to reduce the intensity of some of these phenomenon and prevent irreversible damages. The selection of the type of device to be used must be adjust on the electrical plant.

"Je préfère éclairer la nature plutôt que mettre en valeur la forme de l'objet qui l'éclaire".

Le design rigoureux de la collection Walkstick est minimal dans la version Pipe. L'innovation technologique des sources lumineuses LED permet de réduire au maximum la tête de la lampe sur mât. Objet minimal et mimétique, il se fond quasiment dans la nature et dans l'architecture des espaces extérieurs, en accentuant l'effet de lumière diffuse.

## Walkstick

"I prefer giving light to nature rather than emphasizing the shape of the object that gives light".

The design rigour of the Walkstick collection is minimised in the Pipe version. The technological innovation of the LED light source allows the maximum reduction of the head of the bollard. Minimal, mimetic object, almost disappearing into the nature and the architecture of the outdoor spaces, enhances the effect of a diffuse lighting beam.

Designed by Antonio Citterio



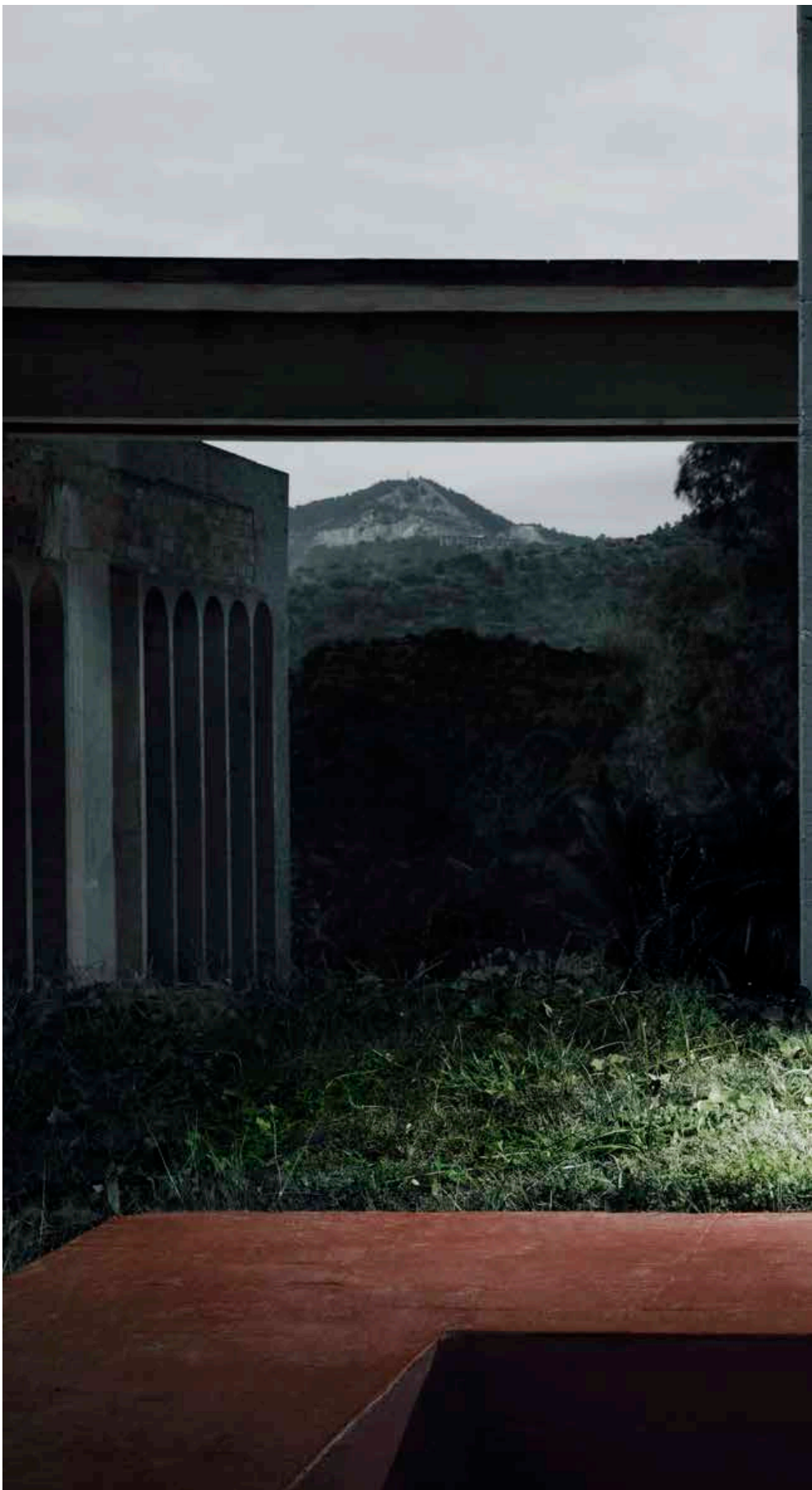













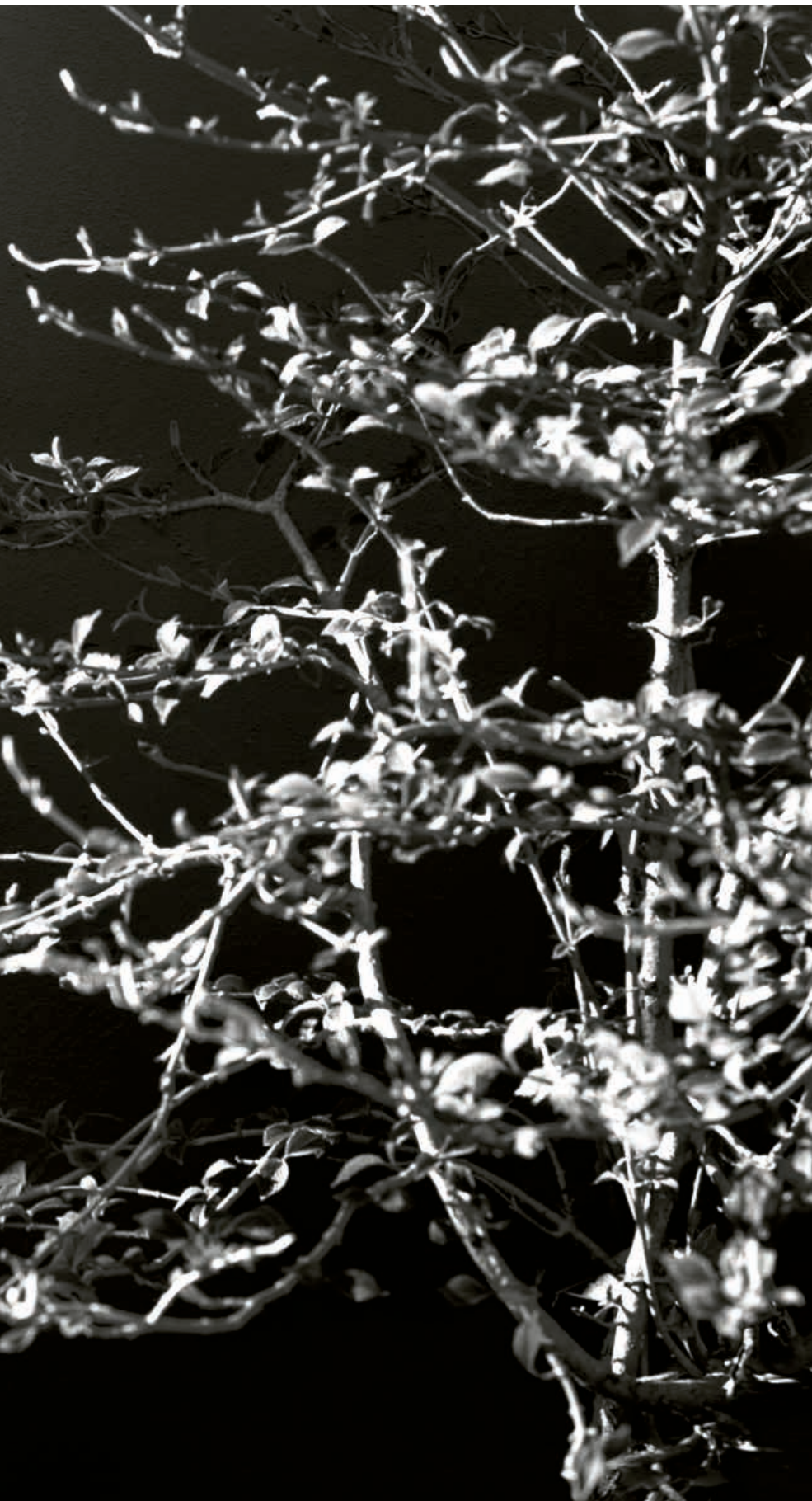





La version Pipe présente une tête au design minimal, pur et élégant dans sa fonction de diffuseur de lumière orientable.

The Pipe version offers a head with minimal design, pure and elegant in its function of an orientable light diffuser.

## Famille / Family

Walkstick Pipe



Walkstick

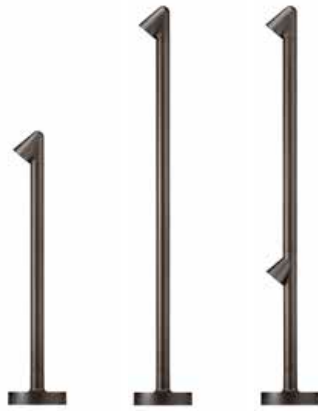

Wallstick



## Finitions / Colours

### Walkstick Pipe



01 Blanc  
01 White



06 Gris  
06 Grey



33 Anthracite  
33 Anthracite



30 Noir  
30 Black



18 Deep Brown  
18 Deep Brown

Luminaire d'extérieur constitué d'une tête lumineuse tubulaire orientable jusqu'à  $350^{\circ} \pm 5^{\circ}$  sur l'axe vertical, pour installation au sol (sol dur ou sol meuble) avec alimentation intégrée.

Il est recommandé d'utiliser un système de connexion présentant un degré de protection supérieur ou égal au degré de protection de l'appareil.

Lors du montage et de la maintenance des appareils, veillez à ne pas endommager le revêtement de peinture. Les dommages combinés à l'action de l'eau peuvent provoquer la corrosion. Les produits chimiques attaquent la protection contre la corrosion.

Sur les appareils à LED, il est prouvé que la plupart des dommages proviennent des effets électriques sur les isolations, qui provoquent des décharges électriques destructives.

Ces sollicitations peuvent provenir de :

- surtensions provenant du réseau électrique d'alimentation de l'installation/des appareils.
- surtensions d'origine électrostatiques (ESD) provenant de l'environnement.

Nous conseillons d'utiliser un dispositif de protection contre les surtensions sur l'installation électrique qui atténue l'intensité de certains de ces phénomènes, en protégeant les appareils de dommages irréversibles. Le choix du type d'appareil à utiliser doit être fait en fonction des caractéristiques de l'installation.

Outdoor luminaire consisting of a tubular light emitting head orientable up to  $350^{\circ} \pm 5^{\circ}$  on the vertical axle, suitable for floor installations (ground or buried) and with integrated power supply.

We recommend using a connection system with a degree of protection greater than or equal to the degree of protection of the luminaire.

During the installation and the maintenance of the fixtures it is important to be careful and avoid damages on the paint coating.

Damages on the coating exposed to outdoor conditions or water, could cause corrosion.

Chemical substances affect the anticorrosion covering protection.

For LED fixtures, there is evidence that most of the damages are connected to electrical effects related to the insulations, which cause destructive electrical discharges

These effects are frequently caused by:

- over Voltage coming from the Mains' network where fixture is connected.
- electrostatic discharge (ESD) coming from the environment.

The use of a protective device against the overvoltage on the electrical installation is warmly suggest this helps to reduce the intensity of some of these phenomenon and prevent irreversible damages.

The selection of the type of device to be used must be adjust on the electrical plant.

Dans l'idée première qui a donné naissance à la série Belvedere, il y a le choix d'un design volontairement 'understated'.

Ces lampes ont été conçues comme des objets mimétiques et discrets que l'on peut vaguement apercevoir, placés au beau milieu d'un jardin.

Trois éléments caractérisent la série: un design très simple, intemporel, qui respecte le langage de la nature, une étude technologique approfondie sur les matériaux, et une source LED adaptée.

Le choix du nom, Belvedere, est un hommage à la longue histoire du jardin à l'italienne, plein de mémoire et de culture.

## **Belvedere**

The initial idea that breathed life into the Belvedere series includes the choice of a deliberately understated design.

These lamps have been designed as camouflaged, discreet objects, which, immersed in a garden, can only be vaguely perceived.

Three elements characterise the entire series: a very simple, timeless design, that adheres to the language of nature, an in-depth technological study of the materials, an appropriate LED energy source.

The choice of name, Belvedere, is a tribute to the long history of the Italian garden, thick with memories and culture.

Designed by Antonio Citterio assistant Toan Nguyen













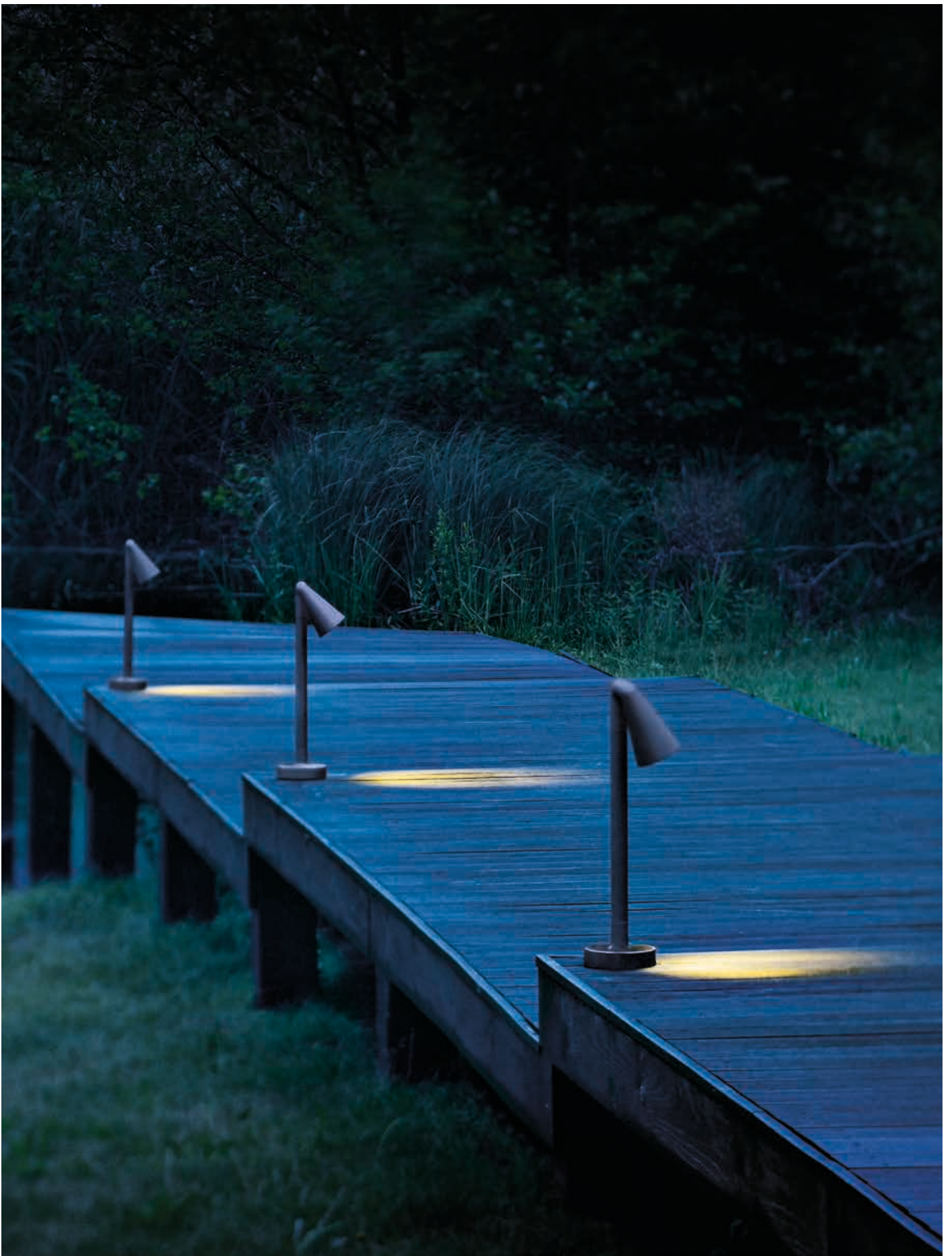





Un design très simple, "sans époque", qui respecte le langage de la nature.

A very simple, timeless design which respects the language of nature.



La Power LED utilisée dans les modèles Belvedere sont le fruit d'une recherche sélective et attentive de ce qui se fait de mieux sur le marché avec cette technologie. Elle se démarque par des prestations élevées, tant en termes d'efficacité lumineuse qu'en termes de flux émis et d'excellent rendu des couleurs.

The Power LED used in Belvedere models are the result of a careful and selective search among all the best that exists in the market with this technology. They stand out for their high performance both in terms of luminous efficiency and in lighting flow and an excellent colour rendering.



La visière peut être adaptée en accessoire sur le spot Belvedere. Elle peut s'utiliser seule pour améliorer le confort visuel, ou dans sa version avec "honeycomb" intégré pour un meilleur blindage, ou dans sa version avec lentille "flood" intégrée pour élargir le faisceau et obtenir une lumière plus diffuse sans changer l'optique spot.

The Visor can be mounted as accessory on the Belvedere Spot heads. It can improve visual comfort, both by itself or in the version with integrated honeycomb for top screening, or in the version with integrated flood lens can open the beam and offer a more diffused light without having to change the spot optic.

## Famille / Family

Belvedere Clove



Belvedere Spot



Belvedere Spot Wall



## Finitions / Colours

### Belvedere



01 Blanc  
01 White



06 Gris  
06 Grey



33 Anthracite  
33 Anthracite



30 Noir  
30 Black



18 Deep Brown  
18 Deep Brown

**Belvedere Spot**

Famille de luminaires d'extérieur à LED orientables (double rotation, axe vertical et horizontal) pour installation au sol (sol dur ou sol meuble) avec boîtier d'alimentation intégré.

**Belvedere Spot Wall**

Luminaires d'extérieur composé d'un projecteur orientable à  $350^{\circ} \pm 5^{\circ}$  sur l'axe horizontal pour installation au mur, avec boîtier d'alimentation intégré.

**Belvedere Clove**

Famille de luminaires d'extérieur avec mât en deux hauteurs différentes pour installation au sol (sol dur ou sol meuble) avec boîtier d'alimentation intégré.

Il est recommandé d'utiliser un système de connexion présentant un degré de protection supérieur ou égal au degré de protection de l'appareil.

Lors du montage et de la maintenance des appareils, veillez à ne pas endommager le revêtement de peinture.

Les dommages combinés à l'action de l'eau peuvent provoquer la corrosion. Les produits chimiques attaquent la protection contre la corrosion.

Sur les appareils à LED, il est prouvé que la plupart des dommages proviennent des effets électriques sur les isolations, qui provoquent des décharges électriques destructives.

Ces sollicitations peuvent provenir de :

- surtensions provenant du réseau électrique d'alimentation de l'installation/des appareils.
- surtensions d'origine électrostatiques (ESD) provenant de l'environnement.

Nous conseillons d'utiliser un dispositif de protection contre les surtensions sur l'installation électrique qui atténue l'intensité de certains de ces phénomènes, en protégeant les appareils de dommages irréversibles. Le choix du type d'appareil à utiliser doit être fait en fonction des caractéristiques de l'installation.

**Belvedere Spot**

Family of adjustable outdoor LED lighting luminaires (double rotation, vertical and horizontal axle) suitable for floor installations (ground or buried) and with integrated power supply box.

**Belvedere Spot Wall**

Outdoor luminaire consisting of an adjustable projector for up to  $350^{\circ} \pm 5^{\circ}$  on the horizontal axle suitable for wall installations and with integrated power supply box.

**Belvedere Clove**

Family of outdoor products consisting of luminaires with a pole of two different heights and suitable for floor installations (ground or buried) and with integrated power supply box.

We recommend using a connection system with a degree of protection greater than or equal to the degree of protection of the luminaire.

During the installation and the maintenance of the fixtures it is important to be careful and avoid damages on the paint coating.

Damages on the coating exposed to outdoor conditions or water, could cause corrosion.

Chemical substances affect the anticorrosion covering protection.

For LED fixtures, there is evidence that most of the damages are connected to electrical effects related to the insulations, which cause destructive electrical discharges

These effects are frequently caused by:

- over voltage coming from the mains' network where fixture is connected.
- electrostatic discharge (ESD) coming from the environment.

The use of a protective device against the overvoltage on the electrical installation is warmly suggest this helps to reduce the intensity of some of these phenomenon and prevent irreversible damages. The selection of the type of device to be used must be adjust on the electrical plant.

Designed by Tim Derhaag

J'ai toujours aimé les formes primitives qui deviennent impitoyables entre les mains du designer. La lampe outdoor 45 garde cette attitude rigide, demeurant solitaire dans les endroits irréguliers ou cachant l'arrière plan par rapport à l'architecture moderne. Elle réserve une surprise lorsqu'on tourne sa tête pour orienter la lumière.

Elle passe rapidement de sa forme d'origine à une nouvelle forme. Cette simplicité permet d'utiliser la lampe 45 au sol, au mur et au plafond.

I've always enjoyed primitive shapes for being unforgiving in the hands of the designer. The 45 outdoor light captures this rigid attitude, standing solitary in the jagged surroundings of the outdoors or respectfully hiding in the background in a modern architectural setting. It does have a surprise up its sleeve, by turning the head and aiming the light. Briefly snapping out of its original form before turning into a new one. This simplicity makes the 45 suitable for use on the floor, wall and ceiling.



















On peut obtenir une lumière directe ou indirecte en rotant le diffuseur par un joint spécial.

Direct or indirect light provided by rotating the diffuser via a special joint.



Finitions / Colours

---

45



30 Noir  
30 Black



54 Aluminium Anodisé  
54 Anodized Aluminium

Famille d'appareils d'éclairage d'extérieur avec tête orientable en trois positions, 0°, 45° et 90°.

Source lumineuse power LED.

Corps, tête et fond en alliage d'aluminium 6010 anticorrosion extrudé avec protection anticorrosion chromâtée au phosphore. Réflecteurs en aluminium 46100 moulés sous pression avec finition de surface obtenue par aluminisation sous vide. Diffuseurs disponibles en blanc mat ou finition transparente pour répondre aux exigences de haute efficacité.

Les matériaux plastiques utilisés (PC ou APEC) sont moulés par injection et stabilisés UV. Le joint mécanique est équipé de deux brides en alliage d'aluminium 46100 moulées sous pression avec protection anticorrosion en alodine jaune, deux éléments à friction respectivement en résine acétale moulée par injection (POM) et laine de verre 30% nylon. Accessoires en élastomère de silicone. Les vis externes exposées aux phénomènes météorologiques sont en acier inoxydable (AISI 316). Parmi les accessoires figurent les écrans anti-éblouissements en Zamak 12 moulé sous pression avec protection anticorrosion en alodine jaune et finition en poudre époxydique de couleur noir mat qui modifient l'angle de sortie du rayon lumineux pour ne pas gêner la vue.

Il est possible de bloquer la tête de chaque appareil dans la position souhaitée.

Il est recommandé d'utiliser un système de connexion présentant un degré de protection supérieur ou égal au degré de protection de l'appareil.

Lors du montage et de la maintenance des appareils, veillez à ne pas endommager le revêtement de peinture.

Les dommages combinés à l'action de l'eau peuvent provoquer la corrosion. Les produits chimiques attaquent la protection contre la corrosion.

Sur les appareils à LED, il est prouvé que la plupart des dommages proviennent des effets électriques sur les isolations, qui provoquent des décharges électriques destructives.

Ces sollicitations peuvent provenir de :

- surtensions provenant du réseau électrique d'alimentation de l'installation/des appareils.
- surtensions d'origine électrostatiques (ESD) provenant de l'environnement.

Nous conseillons d'utiliser un dispositif de protection contre les surtensions sur l'installation électrique qui atténue l'intensité de certains de ces phénomènes, en protégeant les appareils de dommages irréversibles. Le choix du type d'appareil à utiliser doit être fait en fonction des caractéristiques de l'installation.

Family of outdoor luminaires with adjustable head in three positions, 0°, 45° and 90°. LED power light source power.

Body, head and base are extruded anticorrosion 6010 aluminum alloy with phosphochromated protection against corrosion. Reflectors in die-cast 46100 aluminum with a surface finish obtained by means of a vacuum aluminization process.

The diffusers are available in opal white or in transparent finish whenever high efficiency is required.

The plastic materials used (PC or APEC) are injection-molded and UV-stabilized.

The mechanical joint has two die-cast 46100 aluminum alloy flanges with yellow alodine non-corrosive protection, two friction elements made respectively of injection-molded acetal resin (POM) and 30% nylon glass wool. Silicone elastomer fittings. The external screws, which are exposed to weather conditions, are in stainless steel (AISI 316). Accessories include anti-glare screens in diecast Zamak 12 with non-corrosive yellow alodine protection and matte black epoxy powdercoat finish, which modify the angle at which the beam of light leaves the luminaire for enhanced visual comfort.

The head of each luminaire can be locked at the chosen position.

We recommend using a connection system with a degree of protection greater than or equal to the degree of protection of the luminaire.

During the installation and the maintenance of the fixtures it is important to be careful and avoid damages on the paint coating. Damages on the coating exposed to outdoor conditions or water, could cause corrosion. Chemical substances affect the anticorrosion covering protection.

For LED fixtures, there is evidence that most of the damages are connected to electrical effects related to the insulations, which cause destructive electrical discharges. These effects are frequently caused by:

- over voltage coming from the mains' network where fixture is connected.
- electrostatic discharge (ESD) coming from the environment.

The use of a protective device against the overvoltage on the electrical installation is warmly suggest this helps to reduce the intensity of some of these phenomenon and prevent irreversible damages. The selection of the type of device to be used must be adjust on the electrical plant.

« La pluie tomba, tomba des jours, des mois, des années... Tout disparut, les animaux, les végétaux, les problèmes, les designers, même les anges eurent les plumes mouillées. Dans la nuit dense, on crut apercevoir des lueurs, puis des lumières, puis des éclats.

C'étaient des lampes, des Flos, venues du pays d'Italie; elles s'étaient adaptées, elles étaient étanches. Elles ne survivaient plus, elles vivaient pour le plus grand et seul bonheur des amibes phosphorescentes.

Miracle. »

« The rain fell, fell for days, months, years... Everything disappeared, animals, plants, problems, designers, even the angels had wet feathers. In the dense night, we thought we could see glimmers, then lights, then bright flashes.

It was the Flos lamps, all the way from Italy. They had adapted, they were waterproof. They were no longer surviving, they were living for the sole, utmost happiness of the phosphorescent amoebas.

A miracle. »



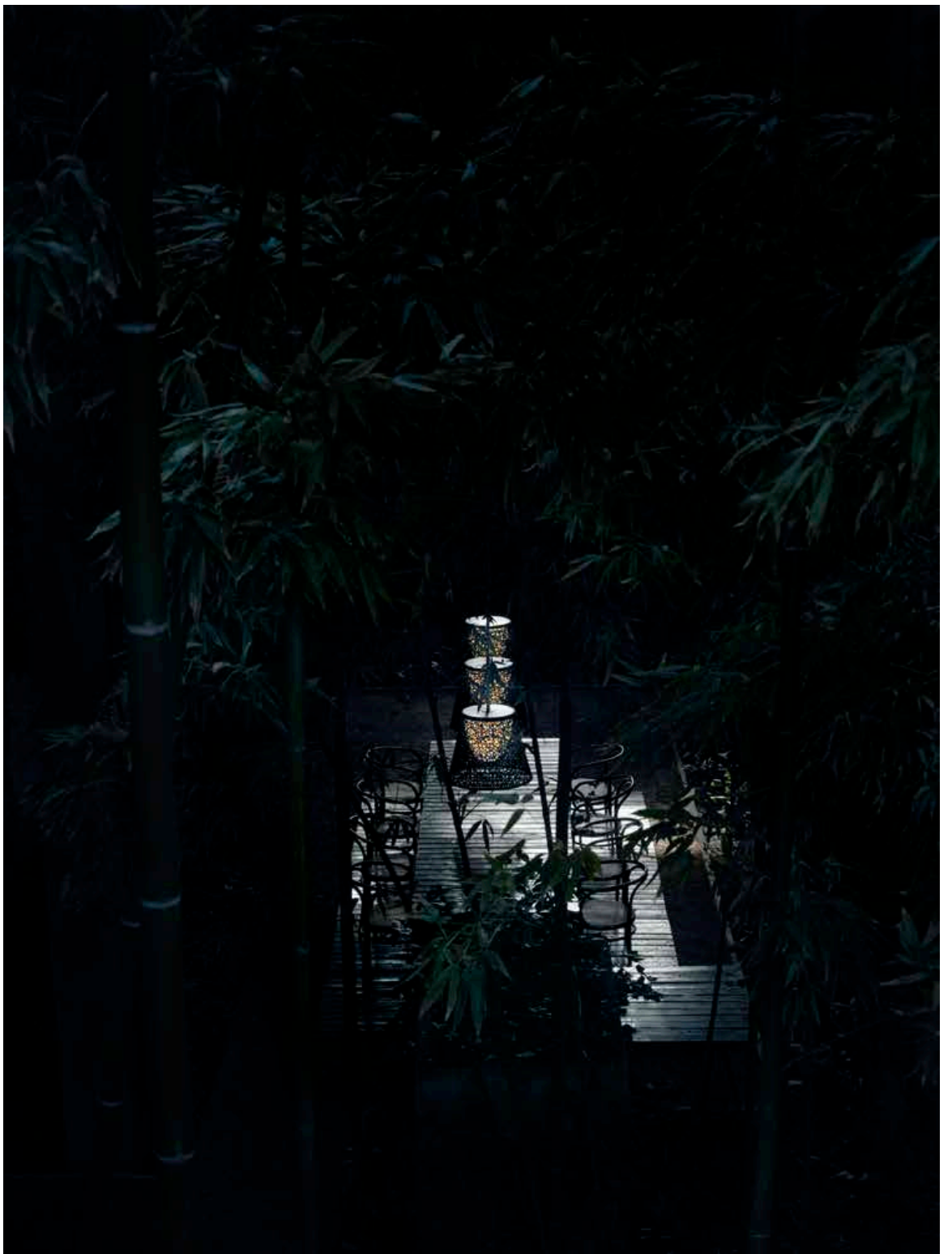











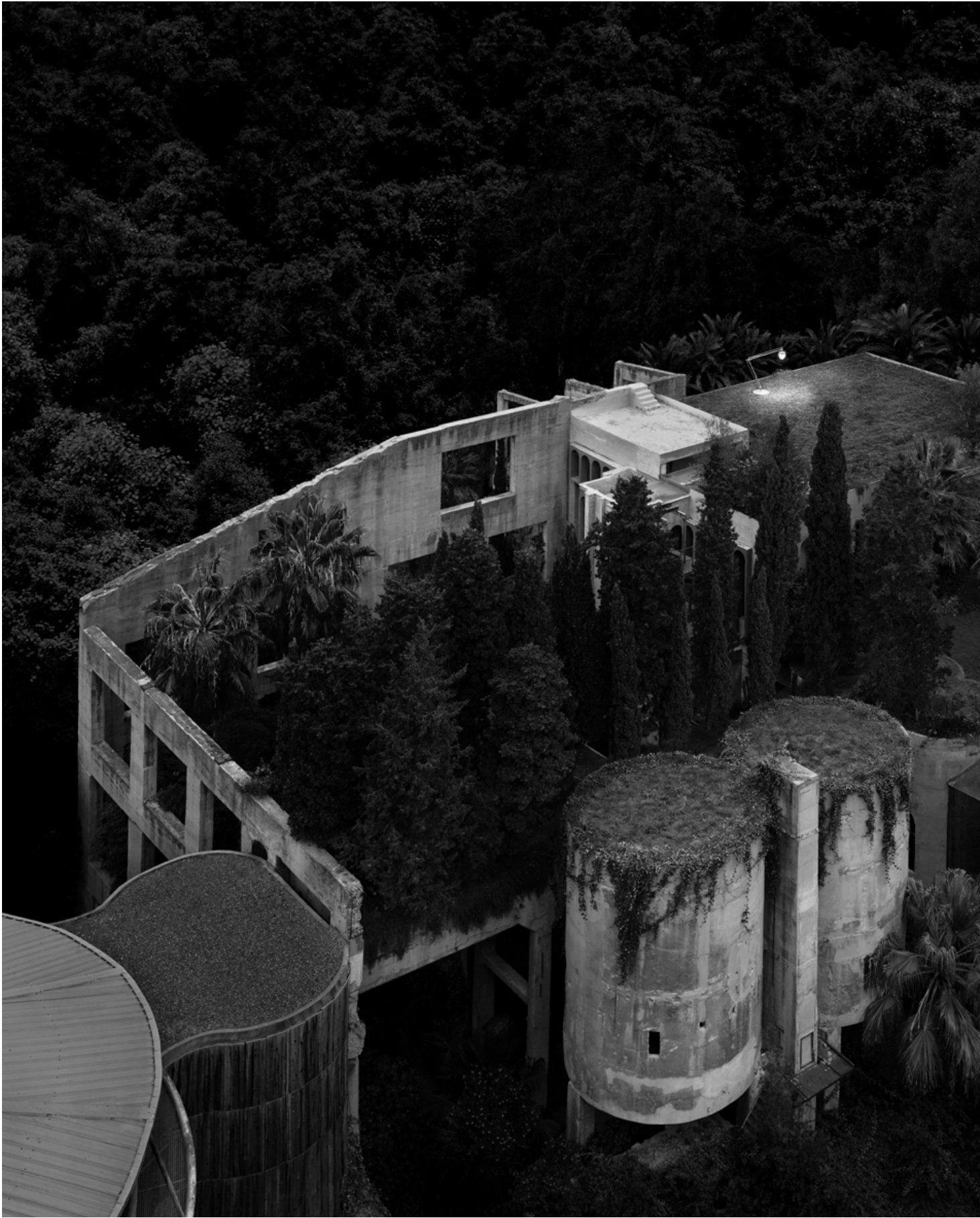







## Famille / Family

---



## Finitions / Colours

---

### Lighting in the Rain



22 Panama  
22 Panama

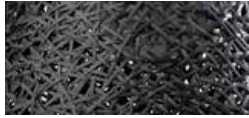

41 Green Wall  
41 Green Wall

### **KTribe F3 Outdoor**

Lampadaire à lumière diffuse pour l'extérieur. Base et support de bras en fonte d'aluminium, bras en aluminium extrudé.

Les parties structurelles de l'appareil ont subi un traitement de conversion chimique offrant une meilleure résistance aux agents atmosphériques. Finition chromée. Diffuseur intérieur et support de douille en polycarbonate moulé par injection. Diffuseur externe en fils de PVC tressés de différentes couleurs, structure intérieure en fil d'aluminium recouvert d'une peinture polyester. Contrepoids en acier traité par cathodose, garantissant une meilleure résistance aux agents atmosphériques. Cache du diffuseur externe en fonte d'aluminium.

### **Romeo C3 Outdoor**

Lampe d'extérieur pour installation au plafond, à lumière directe et diffuse. Diffuseur externe en fils de PVC colorés tressés, sur un cadre interne en tubulaire d'aluminium recouvert d'une peinture polyester. Diffuseur interne en polycarbonate thermoformé sous vide de couleur opale et qui peut être facilement retiré par l'utilisateur pour le remplacement de la lampe, sans nécessité d'outils spécifiques. Support diffuseur en alliage d'aluminium moulé sous pression, anodisé et recouvert d'une peinture liquide de couleur grise. Attache plafond en alliage d'aluminium moulé sous pression avec finition brillante. Rosace de couverture en polycarbonate (PC) moulé par injection. Tige en acier INOX alliage 316L – poli. Afin d'assurer une bonne résistance aux agents atmosphériques, toutes les pièces peintes sont traitées avec un procédé de conversion chimique anticorrosion.

### **Superarchimoon Outdoor**

Lampadaire d'extérieur à lumière directe et diffuse. Diffuseur externe en fils de PVC colorés tressés sur cadre interne en tubulaire d'aluminium recouvert d'une peinture polyester. Diffuseur interne en polycarbonate opalin moulé par injection. Les différents éléments structurels de la lampe (base, support diffuseur, bras, fourches, leviers et tirants) sont traités avec un procédé de conversion chimique afin d'assurer une bonne résistance aux agents atmosphériques. Le corps est recouvert d'une peinture de couleur grise. Les ressorts et les principaux composants mécaniques de la lampe sont réalisés dans des matériaux spécifiques afin de garantir leur bonne résistance aux agents atmosphériques. La lampe n'est pas équipée de fonction ON/OFF ni de variateur mais d'un câble d'alimentation bipolaire transparent d'une longueur utile de 10 mètres. La lampe est également équipée d'une boîte de dérivation pour un câblage adapté aux utilisations en extérieur.

Il est recommandé d'utiliser un système de connexion présentant un degré de protection supérieur ou égal au degré de protection de l'appareil.

### **KTribe F3 Outdoor**

Floor lamp emitting diffused light for outdoor use. Die-cast aluminum base and pole support. Chemical conversion treatment of the structural parts to enhance their resistance to atmospheric agents. Chrome finish. Injection-molded polycarbonate internal diffuser and bulb-holder. External diffuser made from braided colored PVC tubes and inner frame from polyester-painted aluminum tubes. Steel cathodose treated counterweight for effective weather resistance. Painted die-cast aluminum external diffuser cover.

### **Romeo C3 Outdoor**

Suspension luminaire for outdoor use providing direct and diffused light. External diffuser obtained from braided colored PVC tubes, internal frame in polyester-painted aluminum tubes. Inner diffuser in opal-colored, vacuum-formed polycarbonate which is removable for bulb change without the use of tools. Diffuser support in anodized die-cast aluminum alloy, liquid grey painted. Die-cast aluminum alloy ceiling fitting with polished finish. Injection-molded polycarbonate (PC) cover rose. 316L stainless steel pole – polished. In order to obtain good weather resistance, all the painted details have undergone a chemical conversion treatment for enhanced corrosion resistance.

### **Superarchimoon Outdoor**

Floor lamp for outdoor use providing direct and diffused light. External diffuser obtained from braided colored PVC tubes, internal frame in polyester-painted aluminum tubular. Internal diffuser in injection-molded opal polycarbonate. The structural parts of the luminaire (base support, diffusers support, arms, brackets, levers and tie rods) have been treated with a chemical conversion for enhanced weather resistance. The body is painted in grey. Springs and main mechanical components are also made with special materials for good weather resistance. The luminaire has no ON/OFF switch or luminous flux adjustment, but has a 10 mt transparent bipolar feeding cord. The luminaire also is equipped with a junction box suitable for outdoor applications.

We recommend using a connection system with a higher or equal protection degree than the one of the luminaire.

# Camouflage

Eteignez la lumière et comme par enchantement, la lampe disparaît; allumez la lumière et comme par enchantement, seule la lumière est visible. Est-ce une lampe ou un caméléon?

Designed by Piero Lissoni

Switch off the light and, as if by magic, the lamp disappears. Switch it on and, again as if by magic, all you see is the light itself. Is it a lamp or a chameleon?

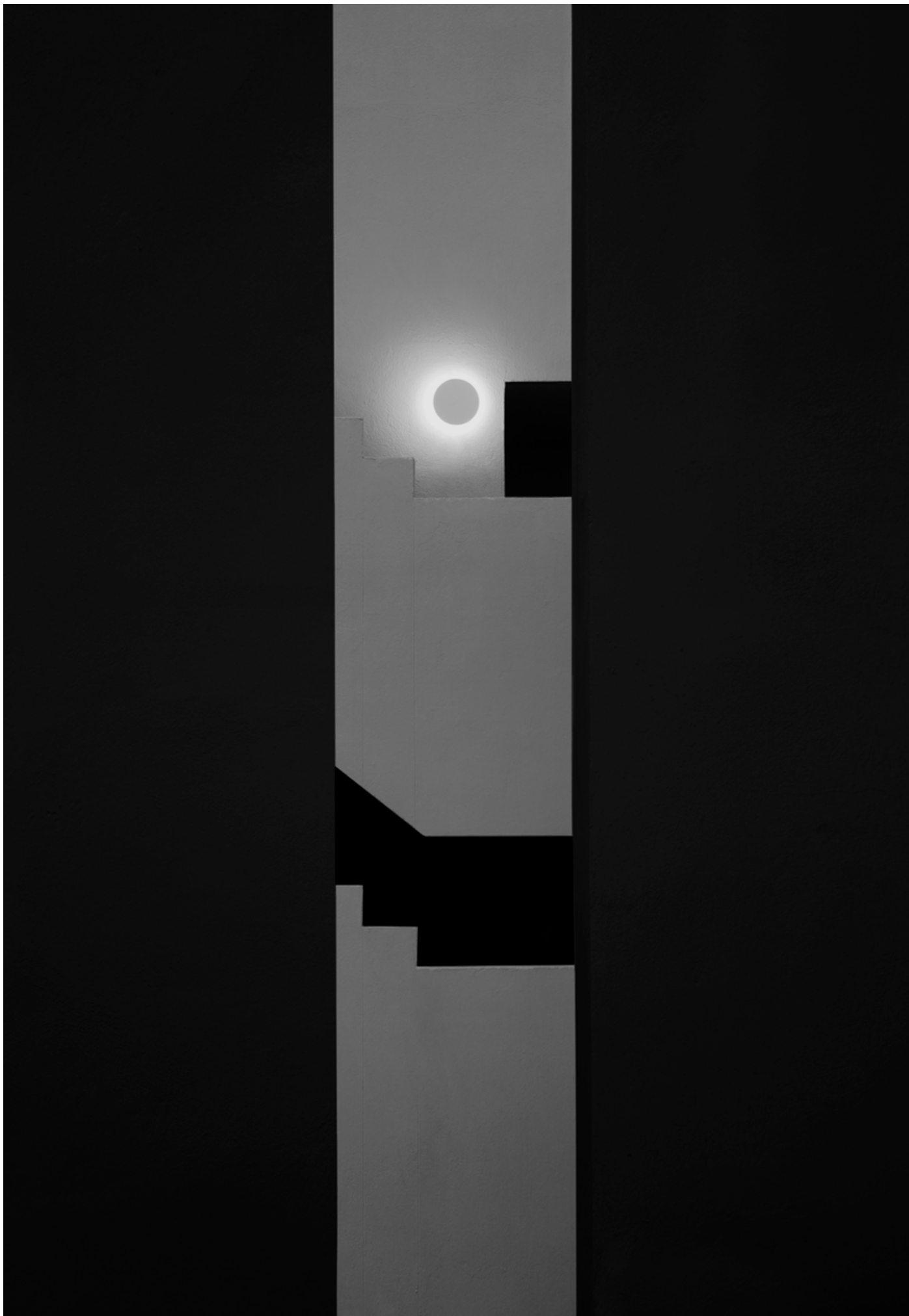



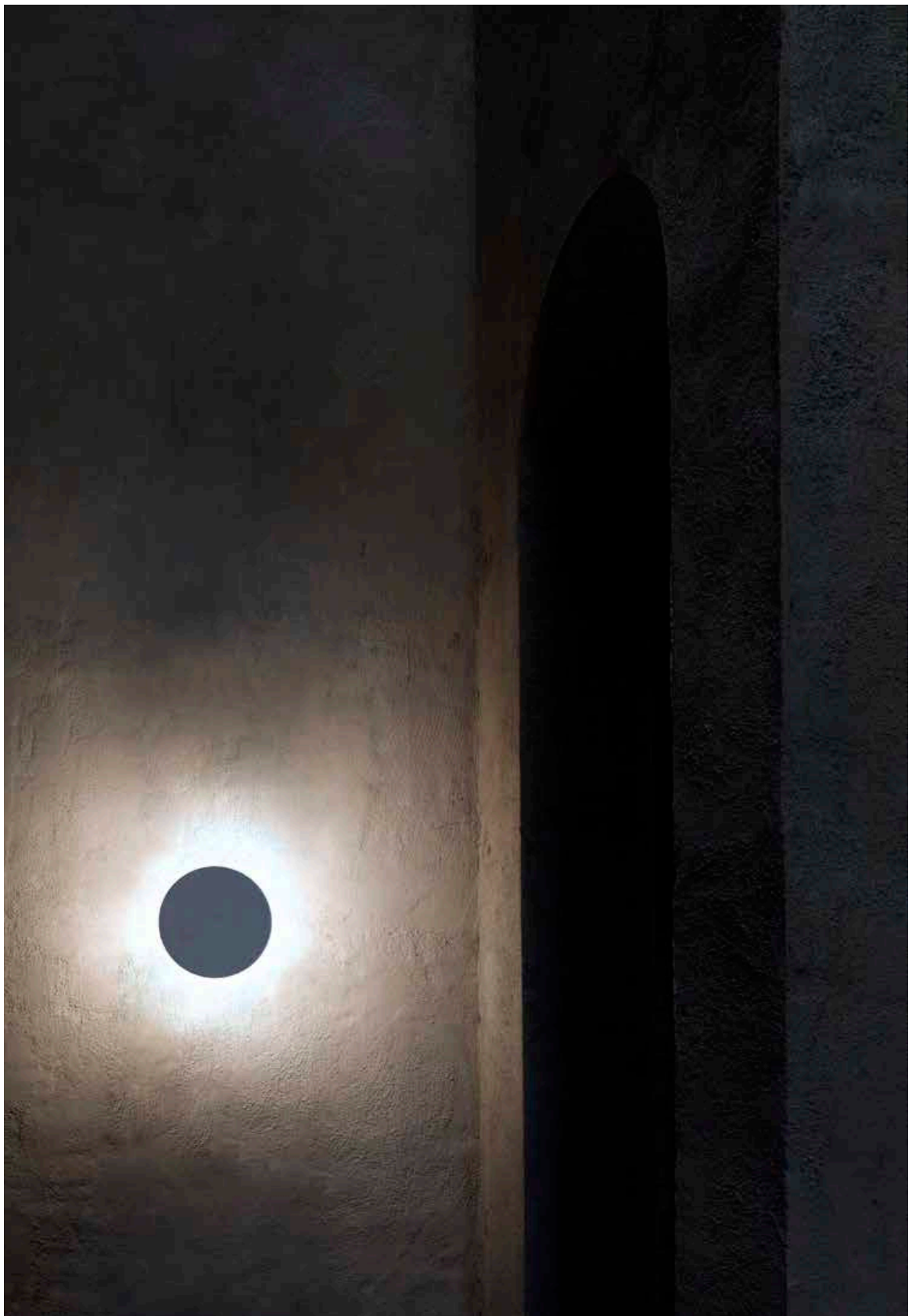









Réflecteur parabolique en polycarbonate blanc pour une distribution lumineuse radiale contrôlée et uniforme.

Parabolic reflector in white polycarbonate for controlled, uniform radial light distribution.



La richesse des finitions en pierre offre la fois le mimétisme d'une intégration parfaite et la distinction du contraste.

The richness of the stone finishings provides both the camouflage of perfect integration and the distinction of contrast.

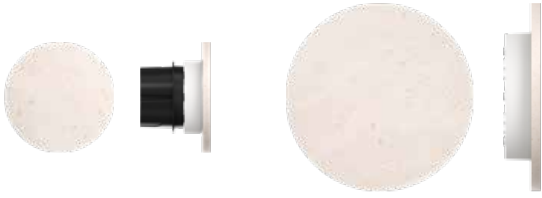

**Finitions / Colours**

---

**Camouflage**



89 Béton  
89 Concrete



90 Pierre Crema d'Orcia  
90 Crema d'Orcia Stone

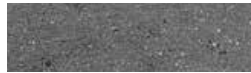

87 Pierre Basaltine  
87 Basaltina Stone



00 Imprégnation  
00 Primer

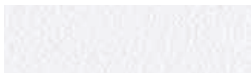

01 Blanc  
01 White



06 Gris  
06 Grey



33 Anthracite  
33 Anthracite



30 Noir  
30 Black



18 Deep Brown  
18 Deep Brown

Collection d'appiques murales d'extérieur à LED  
Corps dissipateur en aluminium avec diffuseur en polycarbonate transparent.

Les finitions pierre Crema d'Orcia et Basaltina sont fabriquées en fixant à l'aide d'une colle à très haute résistance, une plaque de pierre créée par processus d'usinage.

La finition béton est fabriquée en fixant avec une colle monocomposant à haute résistance, une plaque de ciment collé renforcé par fibre de verre. La version Apprêt est peinte après installation, avec des solutions acqueuses classiques (stucs, peintures à l'eau) pour garantir une meilleure homogénéité avec l'architecture. Les versions en aluminium sont recouvertes d'un revêtement à haute résistance : après un traitement par sablage de tous les composants pour rendre la surface poreuse et garantir une meilleure adhérence de la peinture, le revêtement externe est appliqué en deux couches avec poudres selon le label QUALICOAT. La première couche de poudres epoxydiques assure la résistance chimique et mécanique; la seconde couche de finition de poudres polyester assure la résistance aux rayons UV et aux agents atmosphériques.

Les surfaces peintes sont traitées par lavages alcalins et acides, rincées à l'eau déminéralisée puis soumises à un traitement de conversion chimique pour les protéger de l'oxydation.

Sous réserve d'évaluation commerciale et technique, il est possible de réaliser des versions personnalisées sur demande, avec d'autres matériaux.

Il est recommandé d'utiliser un système de connexion présentant un degré de protection supérieur ou égal au degré de protection de l'appareil.

Lors du montage et de la maintenance des appareils, veillez à ne pas endommager le revêtement de peinture.

Les dommages combinés à l'action de l'eau peuvent provoquer la corrosion. Les produits chimiques attaquent la protection contre la corrosion.

Sur les appareils à LED, il est prouvé que la plupart des dommages proviennent des effets électriques sur les isolations, qui provoquent des décharges électriques destructives.

Ces sollicitations peuvent provenir de :

- surtensions provenant du réseau électrique d'alimentation de l'installation/des appareils.
- surtensions d'origine électrostatiques (ESD) provenant de l'environnement.

Nous conseillons d'utiliser un dispositif de protection contre les surtensions sur l'installation électrique qui atténue l'intensité de certains de ces phénomènes, en protégeant les appareils de dommages irréversibles. Le choix du type d'appareil à utiliser doit être fait en fonction des caractéristiques de l'installation.

Collection of products for outdoor use, for wall installation with LED light source  
Dissipating aluminum body with diffuser in transparent polycarbonate.

The Crema d'Orcia and Basaltina stone finishes are made by fastening high-strength, high-resistance adhesive to a stone plate created by means of mechanical machining from a solid block.

The concrete finishing is made by fastening a poured cement plate reinforced with fiberglass using a single component high strength, high-resistance adhesive. The Primer version is painted after installation with normal water-based colors (tempera, stucco, water-based paints) to ensure maximum uniformity with the architecture.

The aluminum versions are finished with a high-resistance coating: after a sandblasting treatment of all components to make the surface porous and ensure a greater adhesion of the paint, the external coating is applied with a double layer with epoxy powders according to the QUALICOAT standard. The first layer of epoxy powder gives chemical and mechanical resistance, the second finishing layer of polyester powder ensures resistance to UV rays and atmospheric agents.

The painted surfaces are treated with alkaline and acidic washes, then rinsed with demineralized water, subjected to a chemical conversion treatment to protect against oxidation.

Upon commercial and technical evaluation, it is possible to create customized versions with other materials on request.

We recommend using a connection system with a degree of protection greater than or equal to the degree of protection of the luminaire.

During the installation and the maintenance of the fixtures it is important to be careful and avoid damages on the paint coating.

Damages on the coating exposed to outdoor conditions or water, could cause corrosion.

Chemical substances affect the anticorrosion covering protection.

For LED fixtures, there is evidence that most of the damages are connected to electrical effects related to the insulations, which cause destructive electrical discharges

These effects are frequently caused by:

- over voltage coming from the mains' network where fixture is connected.
- electrostatic discharge (ESD) coming from the environment.

The use of a protective device against the overvoltage on the electrical installation is warmly suggest this helps to reduce the intensity of some of these phenomenon and prevent irreversible damages. The selection of the type of device to be used must be adjust on the electrical plant.

Qu'y a-t-il de plus réel que la lumière? Peut-être la  
matière? Ou peut-être la surprise que la matière fasse  
la lumière?

What could be more real than light? Matter, perhaps?  
Or maybe the surprising fact that matter makes light?

Designed by Piero Lissoni

**Real Matter**

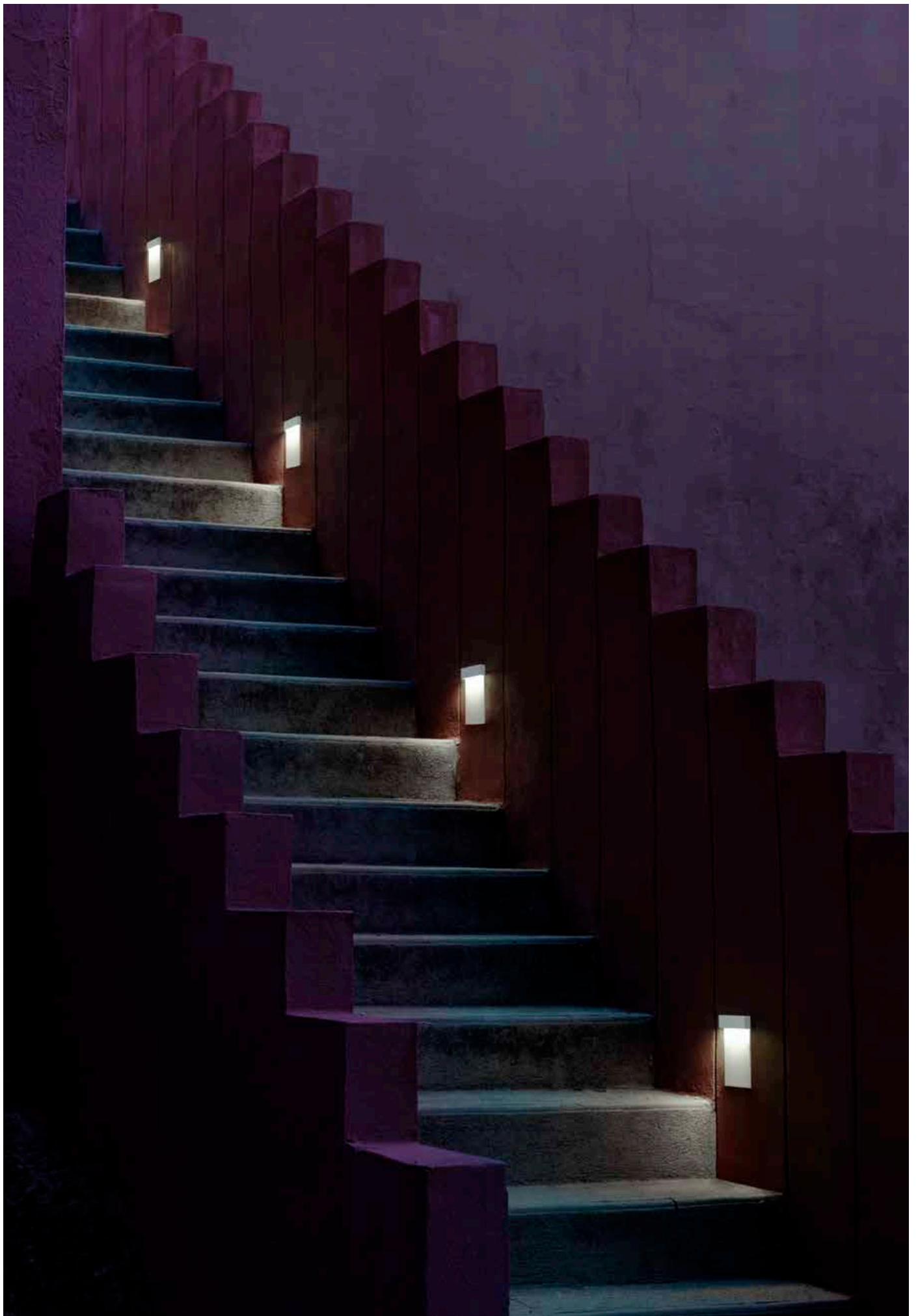

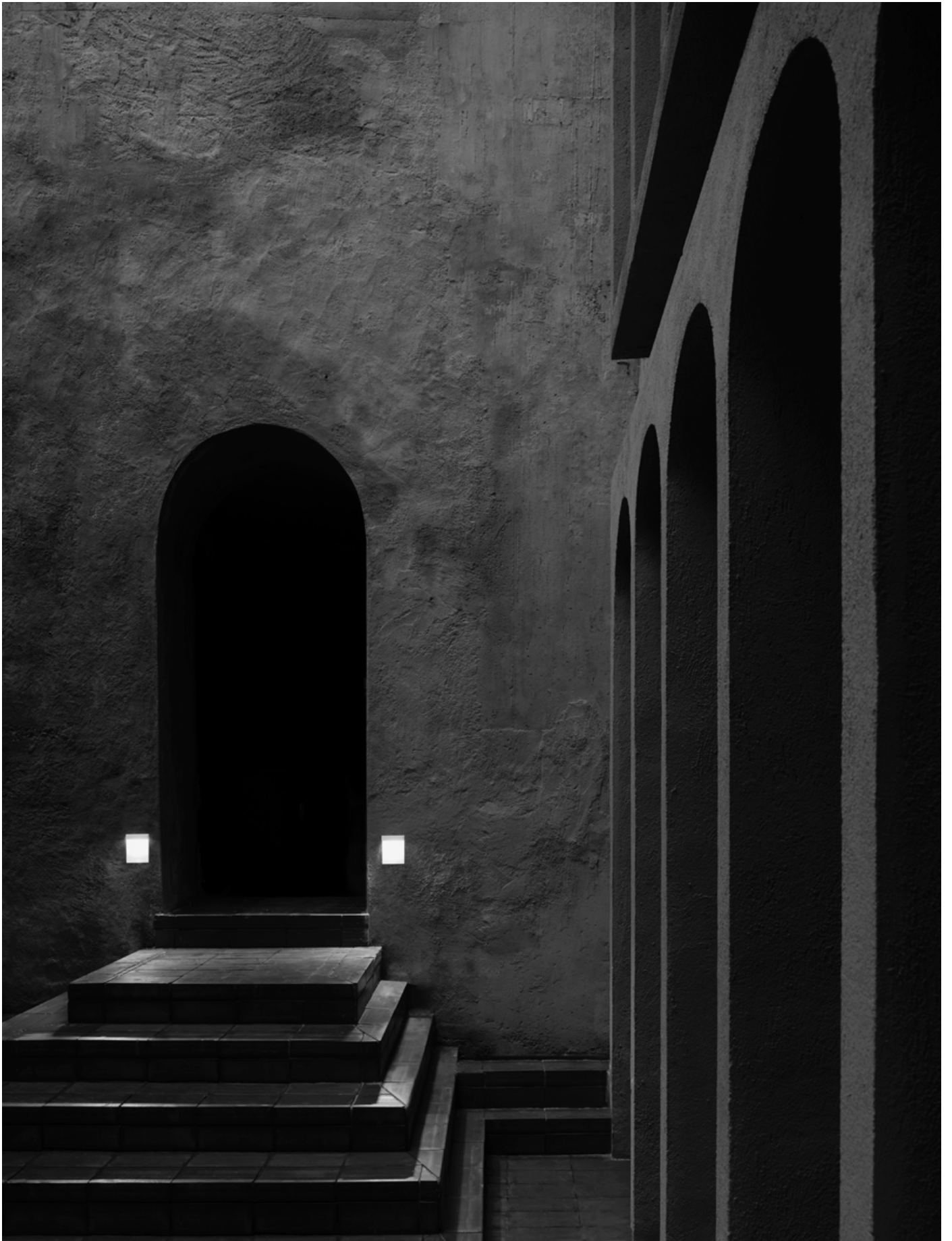



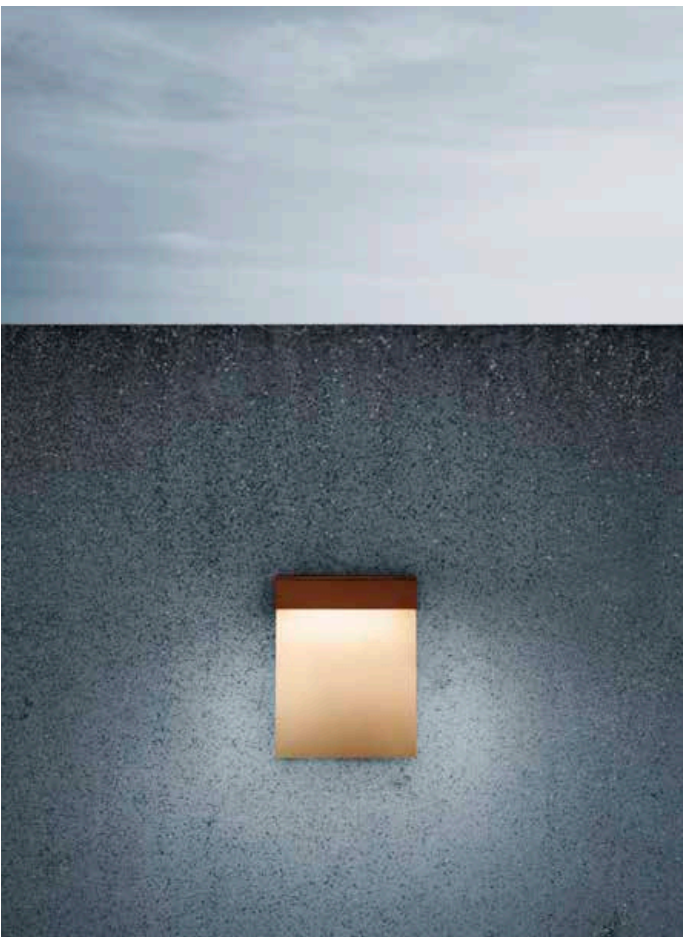

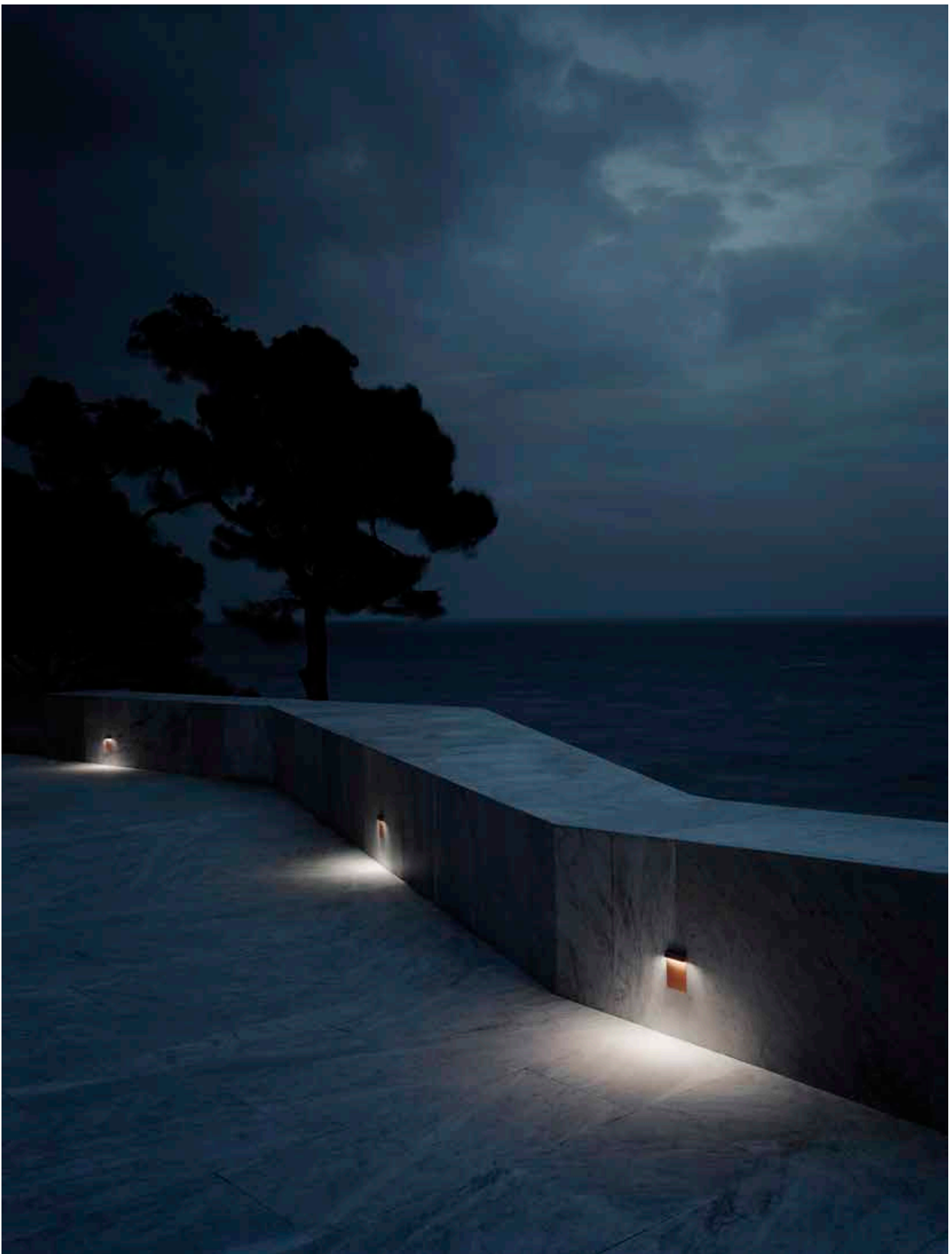





La distribution de la lumière exalte les finitions métallisées du corps en acier.

The light distribution illuminates and highlights the steel body's metal finishes.



Optique protégée par le diffuseur en polycarbonate satiné, intégré dans le corps en acier inoxydable AISI316L.

Optic protected by the diffuser in polished polycarbonate, integrated in the body in stainless steel AISI316L.

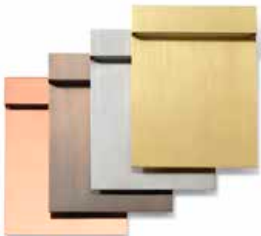

L'acier du corps du Real Matter est enrichi par des finitions métallisées en PVD.

The steel body of Real Matter is embellished by the metal finish in PVD.



**Finitions / Colours**

---

**Real Matter**



15 Cuivre Poli  
15 Polished Copper



46 Bronze Brossé  
46 Brushed Bronze



44 Or Brossé  
44 Brushed Gold



56 Acier Brossé  
56 Brushed Steel

Applique encastrée d'extérieur à LED.  
Corps en acier inox AISI 316L traité par procédé PVD (Physical Vapour Deposition). Grâce à ce traitement innovant, après polissage ou brossage selon la finition souhaitée, les surfaces de Real Matter sont recouvertes d'un léger film de métal comme le zirconium et le titane qui, en se mélangeant à l'acier au niveau moléculaire, en augmentent sa résistance mécanique et contre les agents atmosphériques et permettent de réaliser des finitions précieuses et durables.

Diffuseur en polycarbonate stabilisé aux rayons UV.

L'appareil est fourni avec deux câbles d'alimentation sortants L.200mm et avec un kit de connexion IP. Il est nécessaire d'utiliser un boîtier, à commander séparément.

Le driver d'alimentation 24V peut être installé à distance ou être placé après l'appareil dans le boîtier.

3 versions disponibles en fonction du type d'installation :

- sur surface en béton avec boîtier à encastrer.
- sur mur en Placoplatre avec ressorts fournis.
- sur les surfaces dures, le boîtier n'est pas nécessaire : l'appareil est directement collé sur la surface.

Il est recommandé d'utiliser un système de connexion présentant un degré de protection supérieur ou égal au degré de protection de l'appareil.

Lors du montage et de la maintenance des appareils, veillez à ne pas endommager le revêtement de peinture.

Les dommages combinés à l'action de l'eau peuvent provoquer la corrosion. Les produits chimiques attaquent la protection contre la corrosion.

Sur les appareils à LED, il est prouvé que la plupart des dommages proviennent des effets électriques sur les isolations, qui provoquent des décharges électriques destructives.

Ces sollicitations peuvent provenir de :

- surtensions provenant du réseau électrique d'alimentation de l'installation/des appareils.
- surtensions d'origine électrostatiques (ESD) provenant de l'environnement.

Nous conseillons d'utiliser un dispositif de protection contre les surtensions sur l'installation électrique qui atténue l'intensité de certains de ces phénomènes, en protégeant les appareils de dommages irréversibles. Le choix du type d'appareil à utiliser doit être fait en fonction des caractéristiques de l'installation.

Luminaire for outdoor use for built-in installation on the wall with LED light source.

Body made of stainless steel AISI 316L treated with the PVD process (Physical Vapour Deposition). Thanks to this innovative treatment, after the polishing or brushing process, according to the finishing choice, the surfaces of Real Matter are coated with a thin film of metals such as zirconium and titanium which, combining with the steel at the molecular level, increase the characteristics of resistance to both mechanical and to atmospheric agents, allowing the realization of elegant and durable finishings.

UV-stabilized polycarbonate diffuser.

The luminaire is provided with two L 200 mm length outgoing power cables and with a kit for the hermetic IP connection. It is necessary to use an installation box, to be ordered separately.

24V power supply may be installed remotely or housed at the back of the luminaire in the box for 3 version available select the model suitable for your type of installation:

- in concrete surface with recessed box to.
- in plasterboard surface supplied with springs.
- on solid surface no recessed box needed, the fixtures is directly glued on the surface.

We recommend using a connection system with a degree of protection greater than or equal to the degree of protection of the luminaire.

During the installation and the maintenance of the fixtures it is important to be careful and avoid damages on the paint coating.

Damages on the coating exposed to outdoor conditions or water, could cause corrosion. Chemical substances affect the anticorrosion covering protection.

For LED fixtures, there is evidence that most of the damages are connected to electrical effects related to the insulations, which cause destructive electrical discharges

These effects are frequently caused by:

- over voltage coming from the mains' network where fixture is connected.
- electrostatic discharge (ESD) coming from the environment.

The use of a protective device against the overvoltage on the electrical installation is warmly suggest this helps to reduce the intensity of some of these phenomenon and prevent irreversible damages. The selection of the type of device to be used must be adjust on the electrical plant.

Chaque lumière est une lumière, mais parfois elle choisit son propre chemin.

Designed by Piero Lissoni

Every light is a light, but sometimes (the light) chooses its own path.

**My Way**

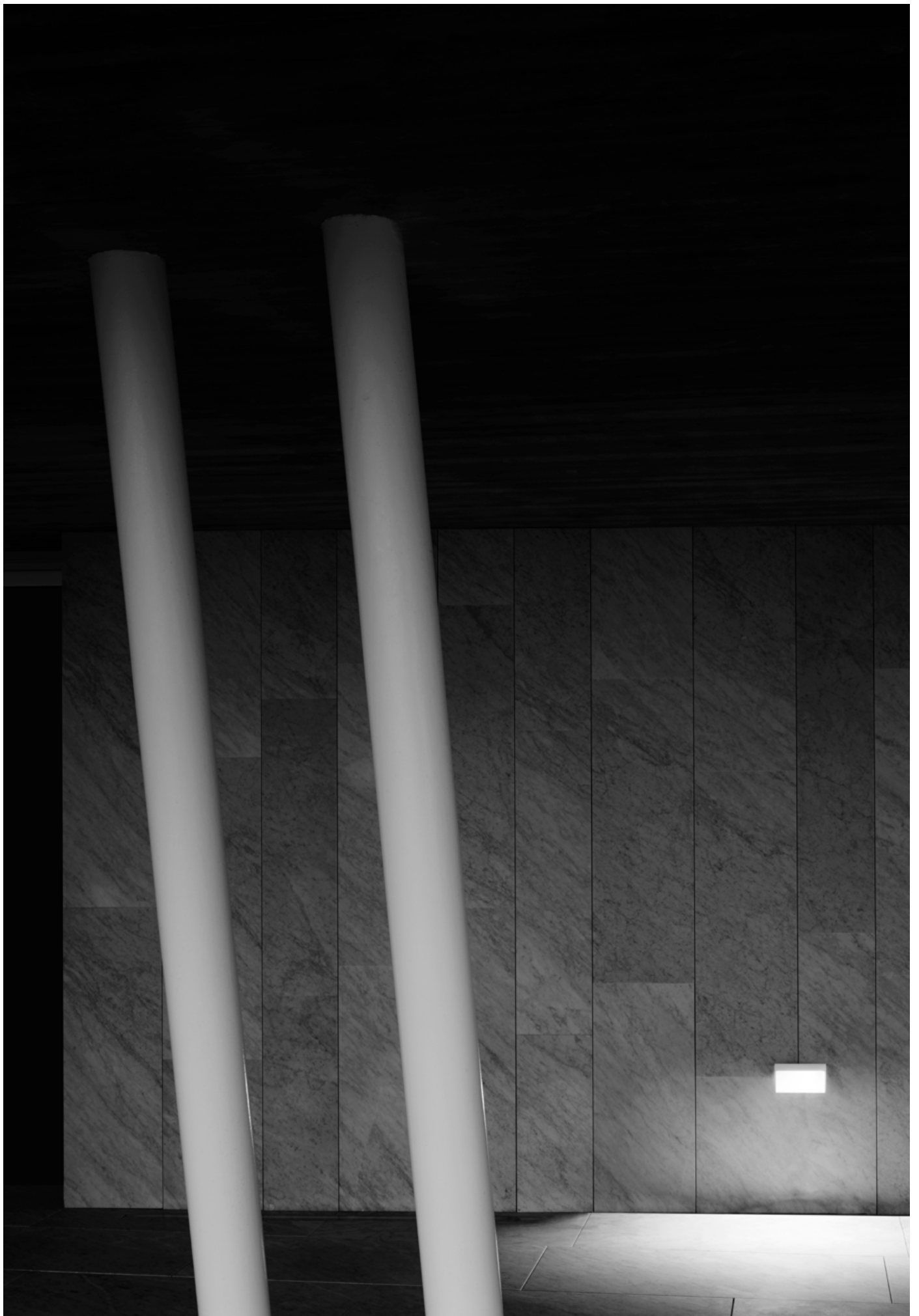

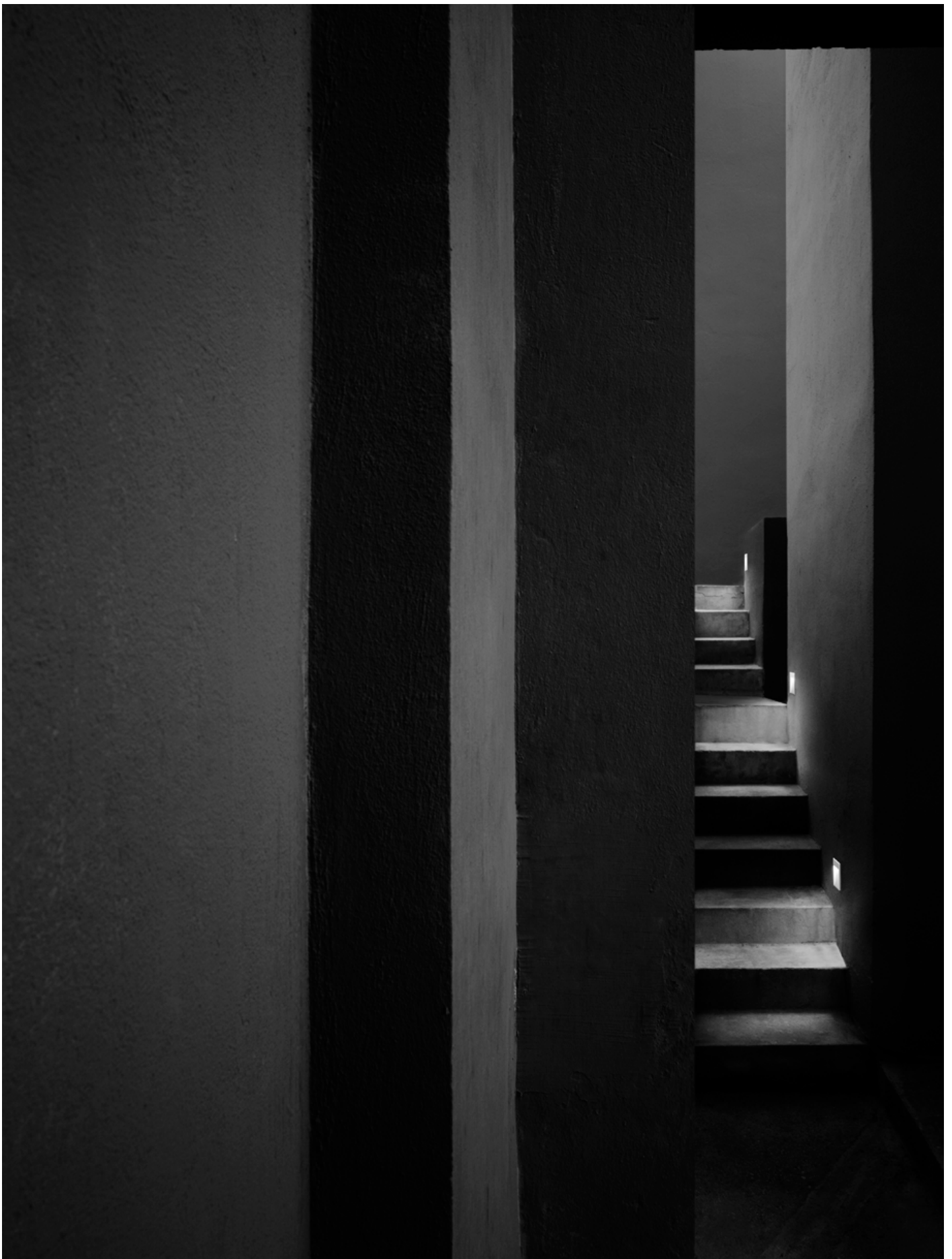

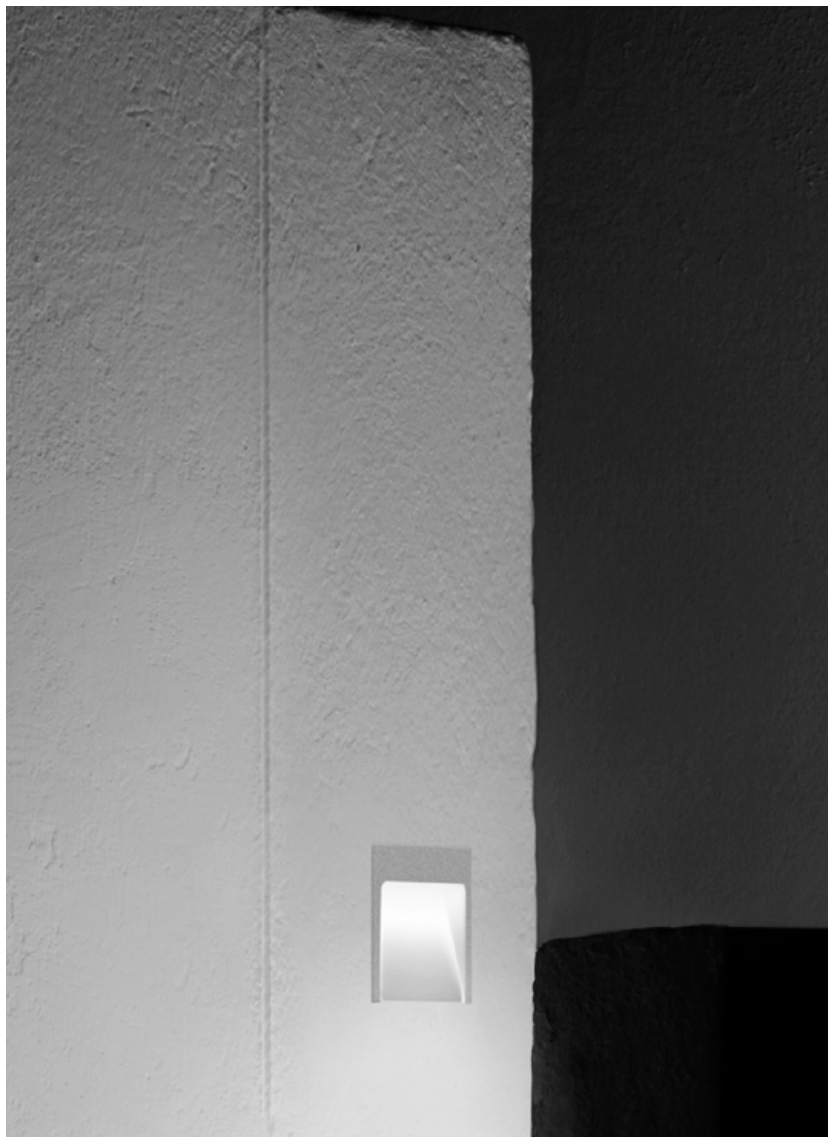

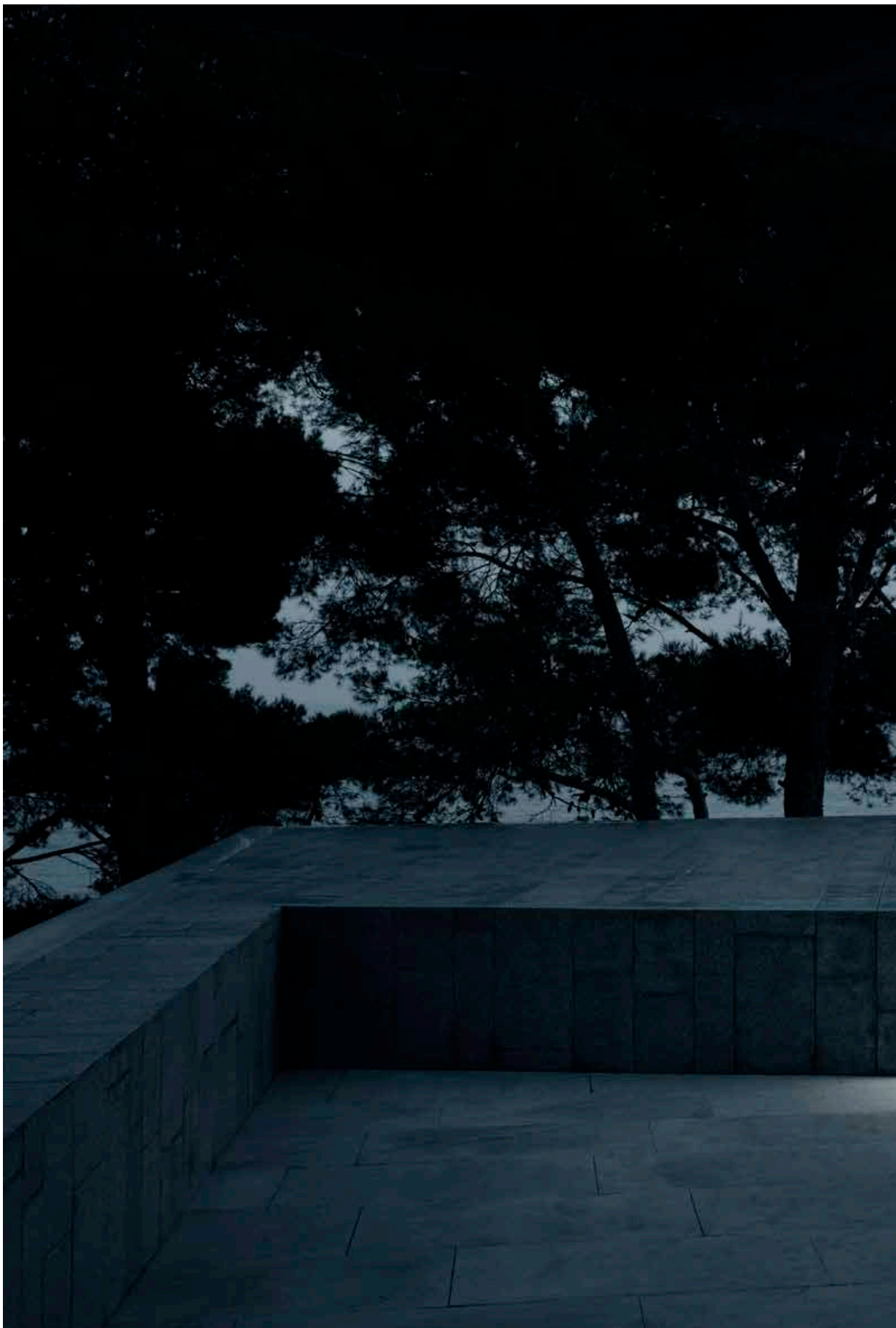



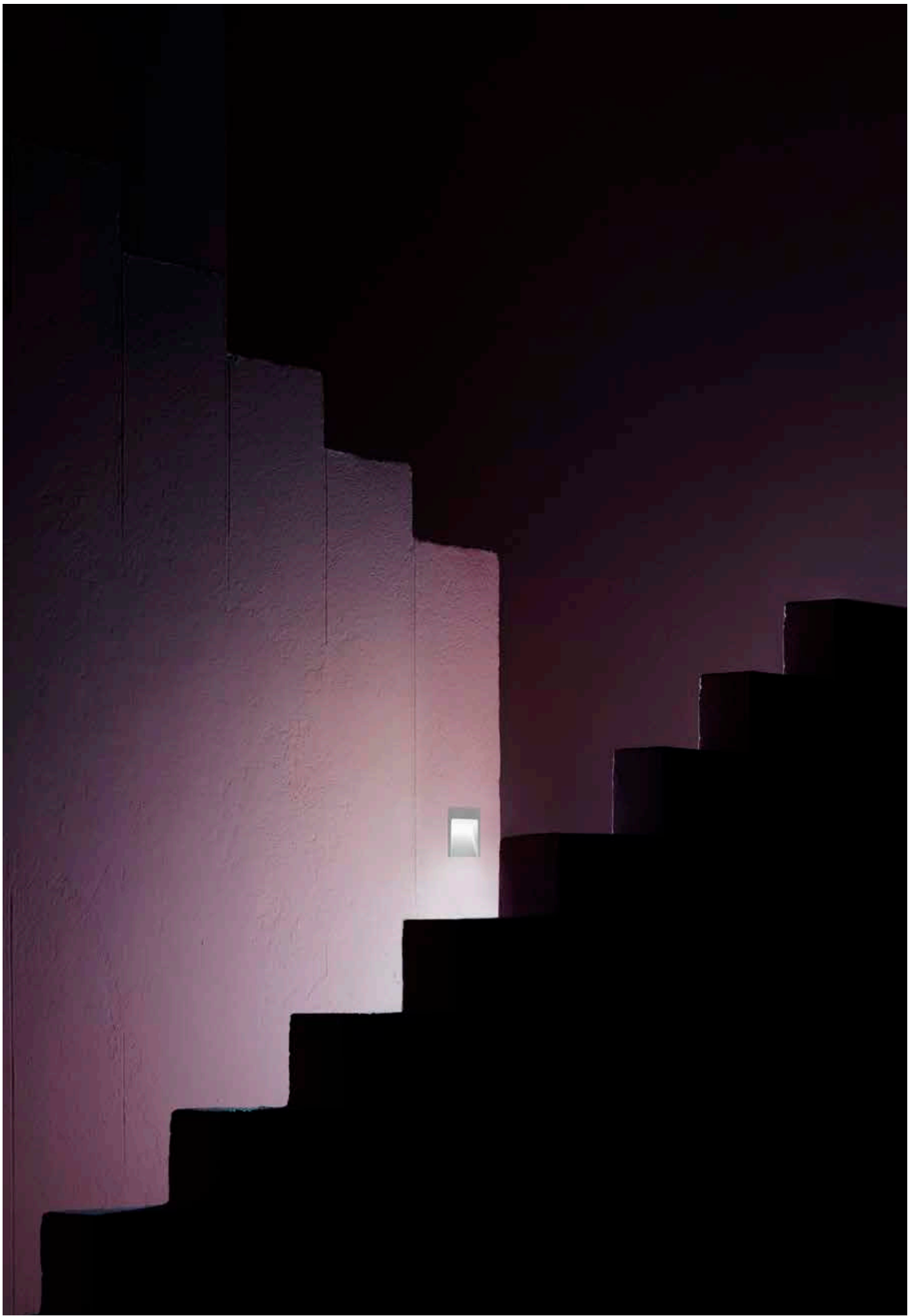







L'optique encastrée du My Way est protégée par un diffuseur en polycarbonate, et orientée de manière à garantir confort et éclairage du sol à proximité de la lampe.

The recessed optic of the My Way is protected by a diffuser in polycarbonate, and directed so as to guarantee comfort and the lighting of the floor near the lamp.



**Finitions / Colours**

---

**My Way**



01 Blanc  
01 White



06 Gris  
06 Grey



33 Anthracite  
33 Anthracite



30 Noir  
30 Black



18 Deep Brown  
18 Deep Brown

Applique encastrée d'extérieur à LED.  
Corps en aluminium moulé sous pression EN AB-47100 (à faible teneur en cuivre).  
Revêtement à haute résistance : après un traitement de sablage de tous les composants pour rendre la surface poreuse et garantir une meilleure adhérence de la peinture, le revêtement externe est appliqué en double couche avec des poudres selon le label QUALICOAT. La première couche de poudres epoxydiques assure la résistance chimique et mécanique. La seconde couche de finition de poudres polyester garantit la résistance aux rayons UV et aux agents atmosphériques.  
Les surfaces peintes sont traitées par lavages alcalins et acides, rincées à l'eau déminéralisée puis soumises à un traitement de conversion chimique pour les protéger de l'oxydation.  
Diffuseur en polycarbonate satiné, stabilisé aux rayons UV, collé à la tête du produit pour garantir son étanchéité.

Il est recommandé d'utiliser un système de connexion présentant un degré de protection supérieur ou égal au degré de protection de l'appareil.

Lors du montage et de la maintenance des appareils, veillez à ne pas endommager le revêtement de peinture.  
Les dommages combinés à l'action de l'eau peuvent provoquer la corrosion. Les produits chimiques attaquent la protection contre la corrosion.

Sur les appareils à LED, il est prouvé que la plupart des dommages proviennent des effets électriques sur les isolations, qui provoquent des décharges électriques destructives.  
Ces sollicitations peuvent provenir de :  

- surtensions provenant du réseau électrique d'alimentation de l'installation/des appareils.
- surtensions d'origine électrostatiques (ESD) provenant de l'environnement.

 Nous conseillons d'utiliser un dispositif de protection contre les surtensions sur l'installation électrique qui atténue l'intensité de certains de ces phénomènes, en protégeant les appareils de dommages irréversibles. Le choix du type d'appareil à utiliser doit être fait en fonction des caractéristiques de l'installation.

Luminaire for outdoor use for built-in installation on the wall with LED light source.  
Aluminum die-cast body EN AB-47100 (low copper content).  
High-resistance coating: after a sandblasting treatment of all components to make the surface porous and ensure a greater adhesion of the paint, the external coating is applied with a double layer with epoxy powders according to the QUALICOAT standard. The first layer of epoxy powder gives chemical and mechanical resistance, the second finishing layer of polyester powder ensures resistance to UV rays and atmospheric agents.  
The painted surfaces are treated with alkaline and acidic washes, then rinsed with demineralized water, subjected to a chemical conversion treatment to protect against oxidation.  
Frosted polycarbonate diffuser, UV-stabilised, glued to the head of the product to ensure a watertight seal.

We recommend using a connection system with a degree of protection greater than or equal to the degree of protection of the luminaire.

During the installation and the maintenance of the fixtures it is important to be careful and avoid damages on the paint coating.  
Damages on the coating exposed to outdoor conditions or water, could cause corrosion.  
Chemical substances affect the anticorrosion covering protection.

For LED fixtures, there is evidence that most of the damages are connected to electrical effects related to the insulations, which cause destructive electrical discharges  
These effects are frequently caused by:  

- over voltage coming from the mains' network where fixture is connected.
- electrostatic discharge (ESD) coming from the environment.

 The use of a protective device against the overvoltage on the electrical installation is warmly suggest this helps to reduce the intensity of some of these phenomenon and prevent irreversible damages. The selection of the type of device to be used must be adjust on the electrical plant.

Climber est un luminaire qui s'accroche aux murs,  
en les touchant avec délicatesse.

Climber is a light which, as the name suggests,  
climbs up the walls. Indeed, it touches them with  
delicacy as it does so.

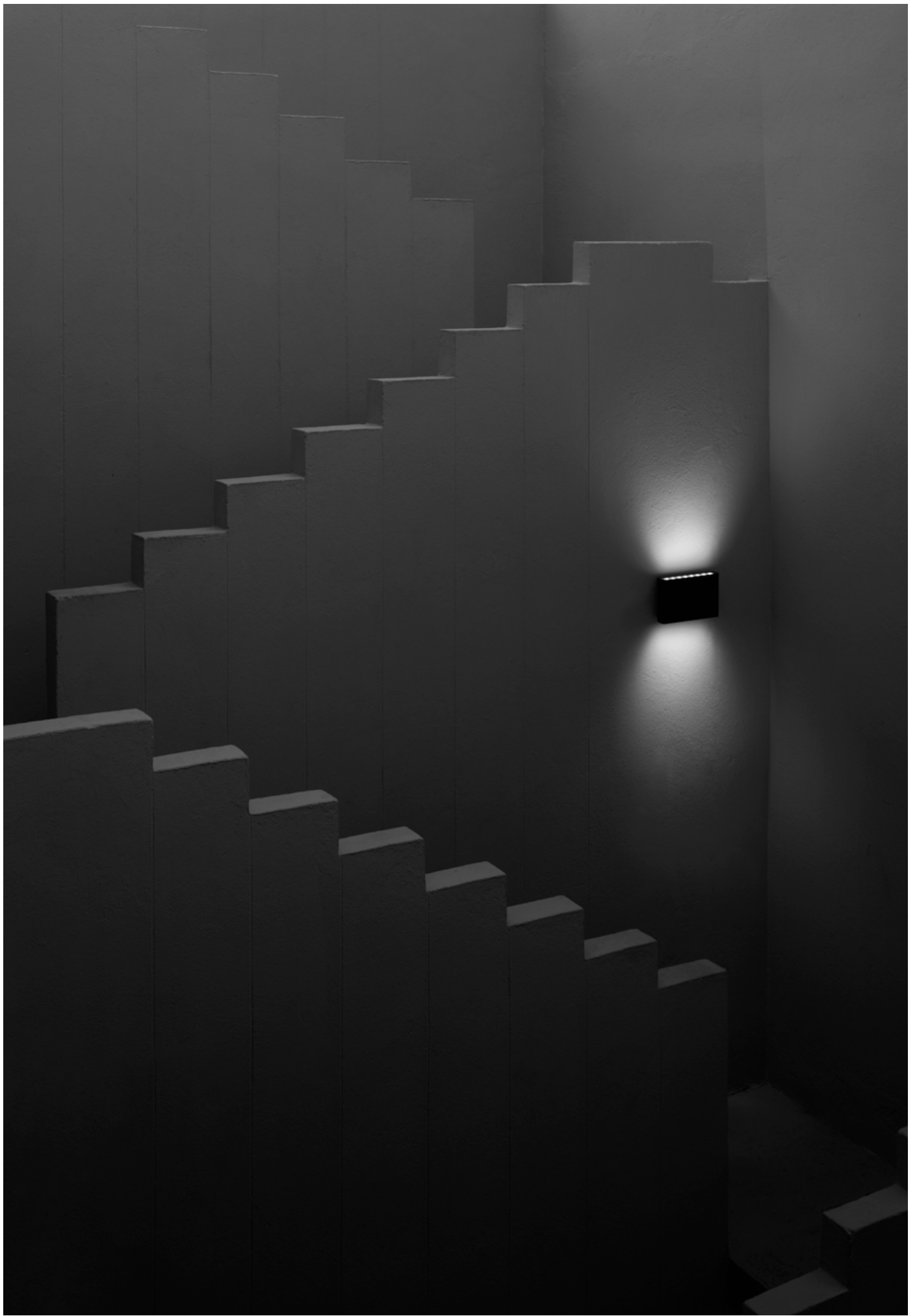







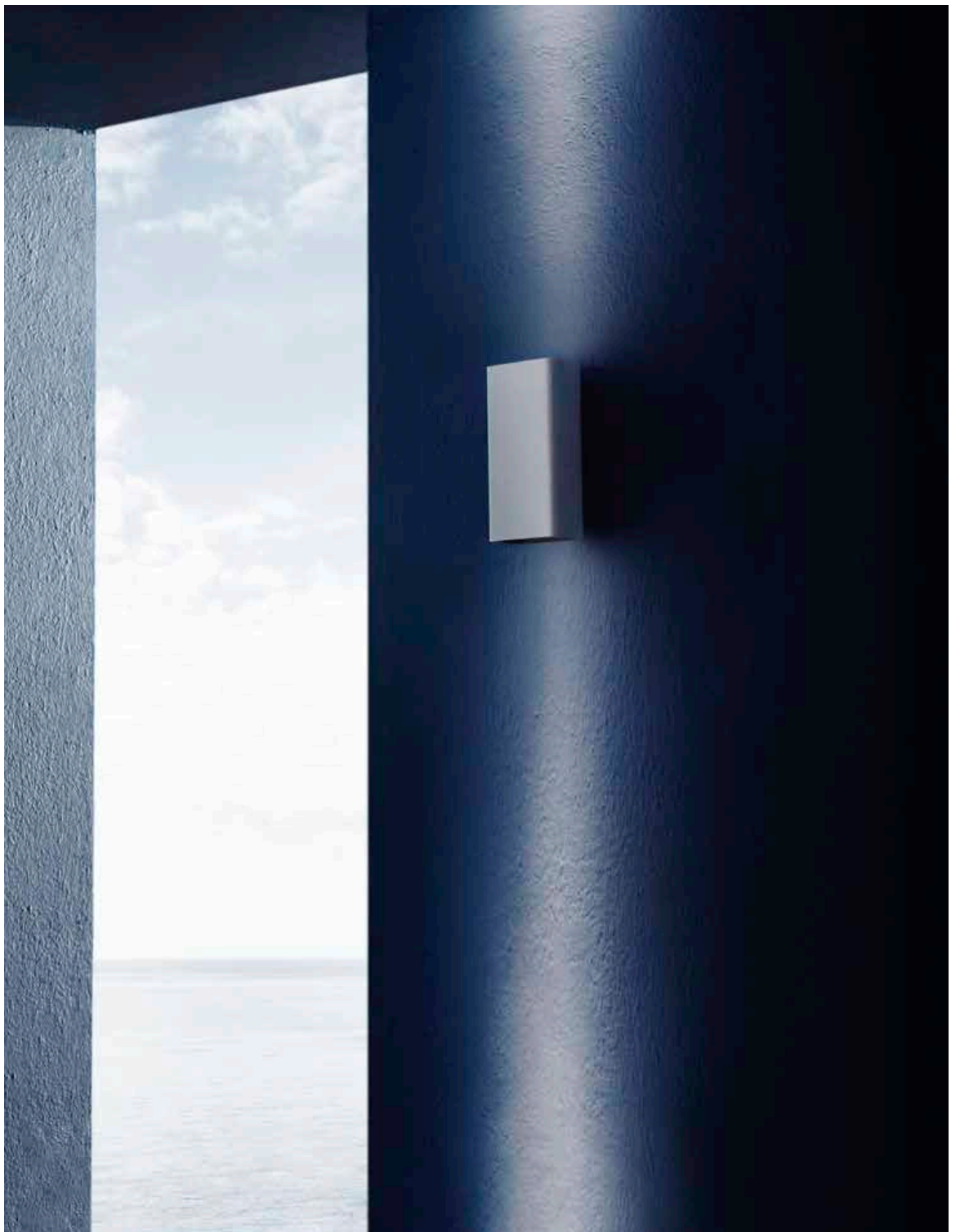









Le corps optique inférieur des Climber est protégé par un verre et placé en retrait pour atténuer l'éblouissement et garantir un confort visuel.

The bottom optic body of Climber is protected with a glass and set back to minimise glare and guarantee visual comfort.



Installation en surface avec support compact pour une meilleure intégration architecturale.

Surface installation with compact support for better architectural integration.



**Finitions / Colours**

---

**Climber**



01 Blanc  
01 White



06 Gris  
06 Grey



33 Anthracite  
33 Anthracite



30 Noir  
30 Black



18 Deep Brown  
18 Deep Brown

Applique encastrée d'extérieur à LED  
Versions bi-émission et mono émission vers le bas.  
Corps en aluminium moulé sous pression EN AB-47100, à faible teneur en cuivre, avec boîtier d'optiques asymétrique: l'optique dans la partie inférieure est placée à l'arrière et protégée par un obturateur pour limiter l'éblouissement et augmenter le confort visuel. Dans la version bi-émission, le verre de fermeture de l'optique supérieure est à ras du bord de la lampe pour éviter les résidus d'eau. Les diffuseurs en verre microtexturée sont collés pour garantir l'imperméabilité, et texturisés pour assurer l'uniformité du faisceau lumineux généré par chaque LED, tout en maintenant la meilleure efficacité lumineuse.

Revêtement à haute résistance : après un traitement de sablage de tous les composants pour rendre la surface poreuse et garantir une meilleure adhérence de la peinture, le revêtement externe est appliqué en double couche avec des poudres selon le label QUALICOAT. La première couche de poudres époxydiques assure la résistance chimique et mécanique. La seconde couche de finition de poudres polyester garantit la résistance aux rayons UV et aux agents atmosphériques.

Les surfaces peintes sont traitées par lavages alcalins et acides, rincées à l'eau déminéralisée puis soumises à un traitement de conversion chimique pour les protéger de l'oxydation.

Il est recommandé d'utiliser un système de connexion présentant un degré de protection supérieur ou égal au degré de protection de l'appareil.

Lors du montage et de la maintenance des appareils, veillez à ne pas endommager le revêtement de peinture.

Les dommages combinés à l'action de l'eau peuvent provoquer la corrosion. Les produits chimiques attaquent la protection contre la corrosion.

Sur les appareils à LED, il est prouvé que la plupart des dommages proviennent des effets électriques sur les isolations, qui provoquent des décharges électriques destructives.

Ces sollicitations peuvent provenir de :

- surtensions provenant du réseau électrique d'alimentation de l'installation/des appareils.
- surtensions d'origine électrostatiques (ESD) provenant de l'environnement.

Nous conseillons d'utiliser un dispositif de protection contre les surtensions sur l'installation électrique qui atténue l'intensité de certains de ces phénomènes, en protégeant les appareils de dommages irréversibles. Le choix du type d'appareil à utiliser doit être fait en fonction des caractéristiques de l'installation.

Luminaire for outdoor use for installation on the wall with LED light supply.

Bi-emission and mono-emission versions pointing downwards.

Aluminum die-cast body EN AB-47100, low copper content with asymmetrical optics housing: the optics in the lower part is retracted and protected by a shutter to restrict annoying glare and maximize visual comfort. In the bi-emission version, the glass of the closure of the upper optics is flush with the edge of the light in order to prevent water deposits. The micro-texturized glass diffusers are glued to ensure water resistance and textured to ensure a uniform light beam generated by each single LED, maintaining excellent luminous efficiency.

High-resistance coating: after a sandblasting treatment of all components to make the surface porous and ensure a greater adhesion of the paint, the external coating is applied with a double layer with epoxy powders according to the QUALICOAT standard. The first layer of epoxy powder gives chemical and mechanical resistance, the second finishing layer of polyester powder ensures resistance to UV rays and atmospheric agents.

The painted surfaces are treated with alkaline and acidic washes, then rinsed with demineralized water, subjected to a chemical conversion treatment to protect against oxidation.

We recommend using a connection system with a degree of protection greater than or equal to the degree of protection of the luminaire.

During the installation and the maintenance of the fixtures it is important to be careful and avoid damages on the paint coating.

Damages on the coating exposed to outdoor conditions or water, could cause corrosion.

Chemical substances affect the anticorrosion covering protection.

For LED fixtures, there is evidence that most of the damages are connected to electrical effects related to the insulations, which cause destructive electrical discharges

These effects are frequently caused by:

- over voltage coming from the mains' network where fixture is connected.
- electrostatic discharge (ESD) coming from the environment.

The use of a protective device against the overvoltage on the electrical installation is warmly suggest this helps to reduce the intensity of some of these phenomenon and prevent irreversible damages. The selection of the type of device to be used must be adjust on the electrical plant.

La lumière au-delà de la lumière:

Un effet rasant, avec un écran qui se pose sur l'architecture en la sublimant, et des solutions parfaites pour toutes les hauteurs et toutes les configurations, présentée à travers une collection technique, riche et fonctionnelle.

Outgraze cherche et trouve la performance dans chaque détail:

LED efficaces et de très haute qualité, optiques précises et grand choix d'options d'installation, même en ligne continue pour un effet de lumière sans solution de continuité, offrant toute souplesse nécessaire pour s'intégrer parfaitement dans tous les projets.

Light beyond light:

A grazing effect, with a curtain that bathes the architecture, bringing it out, with perfect solutions for every height and configuration, presented in a rich and functional technical collection.

Outgraze seeks and finds performance in every detail:

Efficient LEDs of the highest quality, precision optics and a wide choice of installation optics, also in a continuous line for a light effect without continuity solutions, guaranteeing the flexibility required to perfectly integrate in any project.

## **Outgraze**





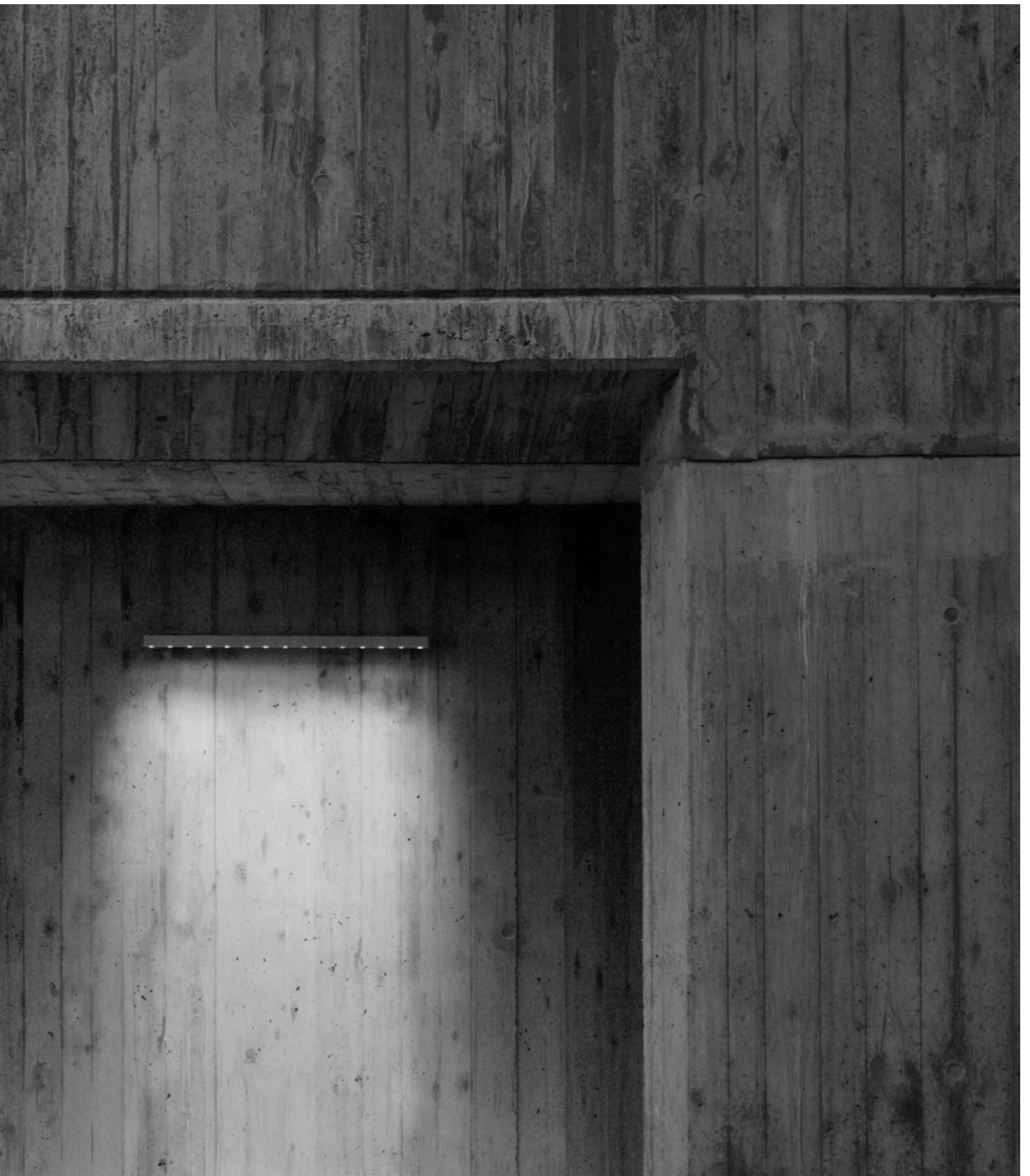

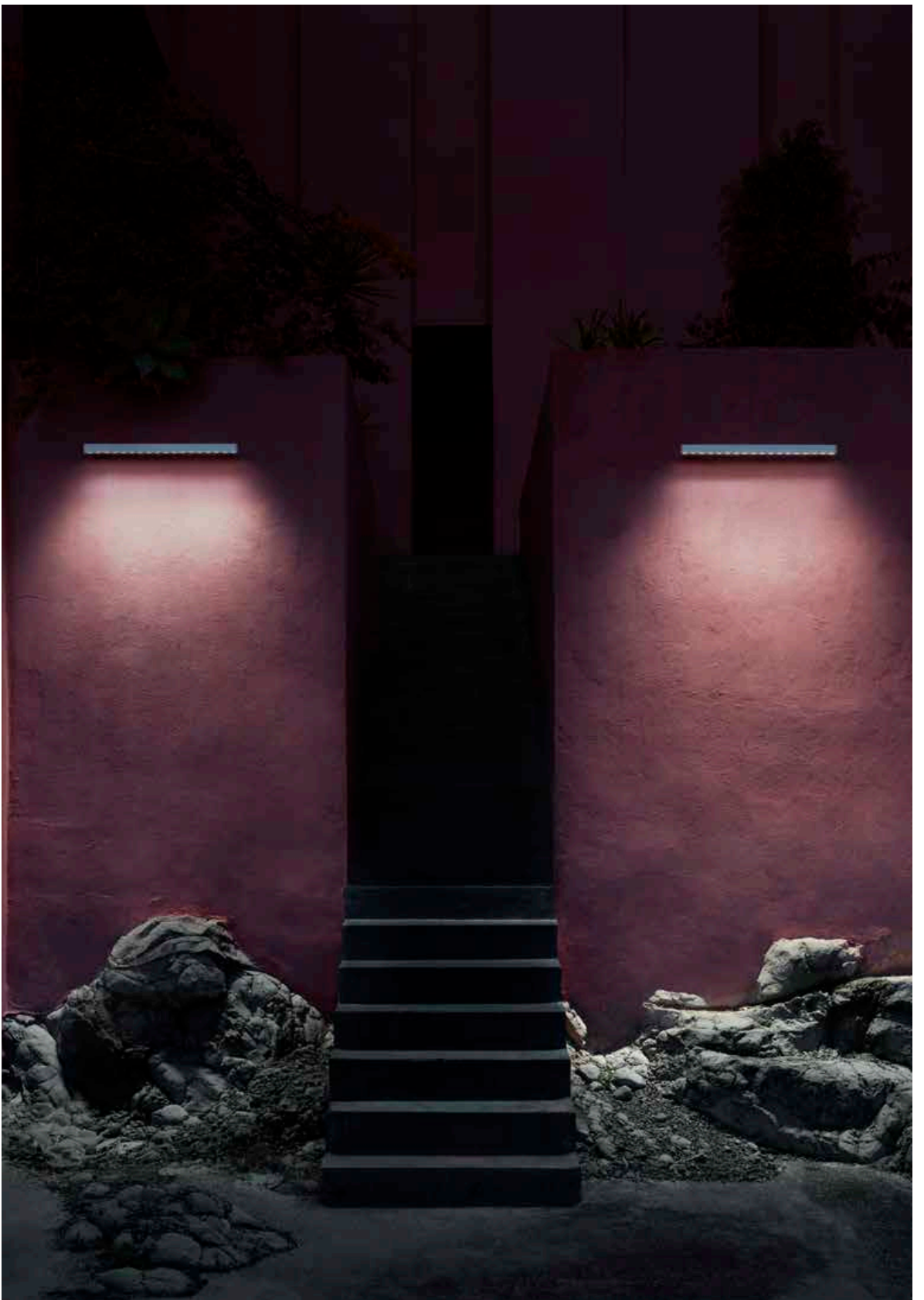







Diffuseur en verre transparent pour protéger les optiques et rendre le faisceau lumineux plus homogène.

Diffuser in transparent glass to protect the optics and provide evenness to the light beam.



La position en retrait des équerres de support permet une continuité esthétique et l'homogénéité de l'émission lumineuse dans le cas d'une installation multiple.

The set-back position of the support brackets guarantees aesthetic continuity and evenness of the light emission in the case of a multiple installation.



## Famille / Family

---



## Finitions / Colours

---

### Outgraze



01 Blanc  
01 White



06 Gris  
06 Grey



33 Anthracite  
33 Anthracite



30 Noir  
30 Black



18 Deep Brown  
18 Deep Brown

Appareil d'extérieur à LED pour installation au mur ou au plafond.  
 Corps central en aluminium extrudé, pièces de fermeture en aluminium moulé sous pression.  
 Optiques réalisées à pas constant entre les lentilles pour offrir un flux lumineux homogène même en cas d'installation de plusieurs lampes en ligne continue.  
 Revêtement externe à haute résistance appliqué en double couche avec poudres epoxy selon le label QUALICOAT. La première couche de poudres epoxydiques assure la résistance chimique et mécanique. La seconde couche de finition de poudres polyester garantit la résistance aux rayons UV et aux agents atmosphériques.  
 Les surfaces peintes sont traitées par lavages alcalins et acides, rincées à l'eau déminéralisée puis soumises à un traitement de conversion chimique pour les protéger de l'oxydation.  
 Diffuseur en verre transparent extra clair ou verre sablé sérigraphié et collé pour garantir l'étanchéité  
 L'installation du produit nécessite l'utilisation obligatoire de supports en acier, à commander séparément.  
 Appareils fournis avec un câble en néoprène d'environ 1000 mm sortant sur un côté.  
 Sur demande, il est possible de fournir les appareils avec raccordement pour installation multiple en ligne continue.

Il est recommandé d'utiliser un système de connexion présentant un degré de protection supérieur ou égal au degré de protection de l'appareil.

Lors du montage et de la maintenance des appareils, veillez à ne pas endommager le revêtement de peinture.  
 Les dommages combinés à l'action de l'eau peuvent provoquer la corrosion. Les produits chimiques attaquent la protection contre la corrosion.

Sur les appareils à LED, il est prouvé que la plupart des dommages proviennent des effets électriques sur les isolations, qui provoquent des décharges électriques destructives.  
 Ces sollicitations peuvent provenir de :

- surtensions provenant du réseau électrique d'alimentation de l'installation/des appareils.
- surtensions d'origine électrostatiques (ESD) provenant de l'environnement.

Nous conseillons d'utiliser un dispositif de protection contre les surtensions sur l'installation électrique qui atténue l'intensité de certains de ces phénomènes, en protégeant les appareils de dommages irréversibles. Le choix du type d'appareil à utiliser doit être fait en fonction des caractéristiques de l'installation.

Luminaire for outdoor use for installation on the wall or ceiling with LED light source.  
 Central body in extruded aluminum, end cap in die-cast aluminum.  
 Optics made with constant pitch between the lenses to offer a homogeneous luminous flux even in case of multiple lamps installed in a continuous line.  
 High resistance external coating applied with a double layer of epoxy powders in accordance with the QUALICOAT standard. The first layer of epoxy powder gives chemical and mechanical resistance, the second finishing layer of polyester powder ensures resistance to UV rays and atmospheric agents.  
 The painted surfaces are treated with alkaline and acidic washes, then rinsed with demineralized water, subjected to a chemical conversion treatment to protect against oxidation.  
 Diffuser in extra clear transparent glass or sand-blasted glass, screen-printed and glued to ensure a watertight seal.  
 The installation of the product requires use of steel brackets, to be ordered separately.  
 Luminaire provided with a length of approximately 1000 mm of outgoing neoprene cable on one side.  
 Available versions of luminaires with loop-through connection for multiple installation with continuity of line.

We recommend using a connection system with a degree of protection greater than or equal to the degree of protection of the luminaire.

During the installation and the maintenance of the fixtures it is important to be careful and avoid damages on the paint coating.  
 Damages on the coating exposed to outdoor conditions or water, could cause corrosion.  
 Chemical substances affect the anticorrosion covering protection.

For LED fixtures, there is evidence that most of the damages are connected to electrical effects related to the insulations, which cause destructive electrical discharges  
 These effects are frequently caused by:

- over voltage coming from the mains' network where fixture is connected.
- electrostatic discharge (ESD) coming from the environment.

The use of a protective device against the overvoltage on the electrical installation is warmly suggest this helps to reduce the intensity of some of these phenomenon and prevent irreversible damages. The selection of the type of device to be used must be adjust on the electrical plant.

A-Round est un cercle qui est dans un carré qui est, à son tour, toujours dans un cercle. Il n'est pas formel et il reprend l'idée de Vitruve, mais à la place de l'homme au centre, il met la lumière.

## **A-Round**

A-Round is a circle inside a square, itself inside a circle. It is informal and picks up on Vitruvio's idea, but instead of putting man in the centre we have put light.

Designed by Piero Lissoni







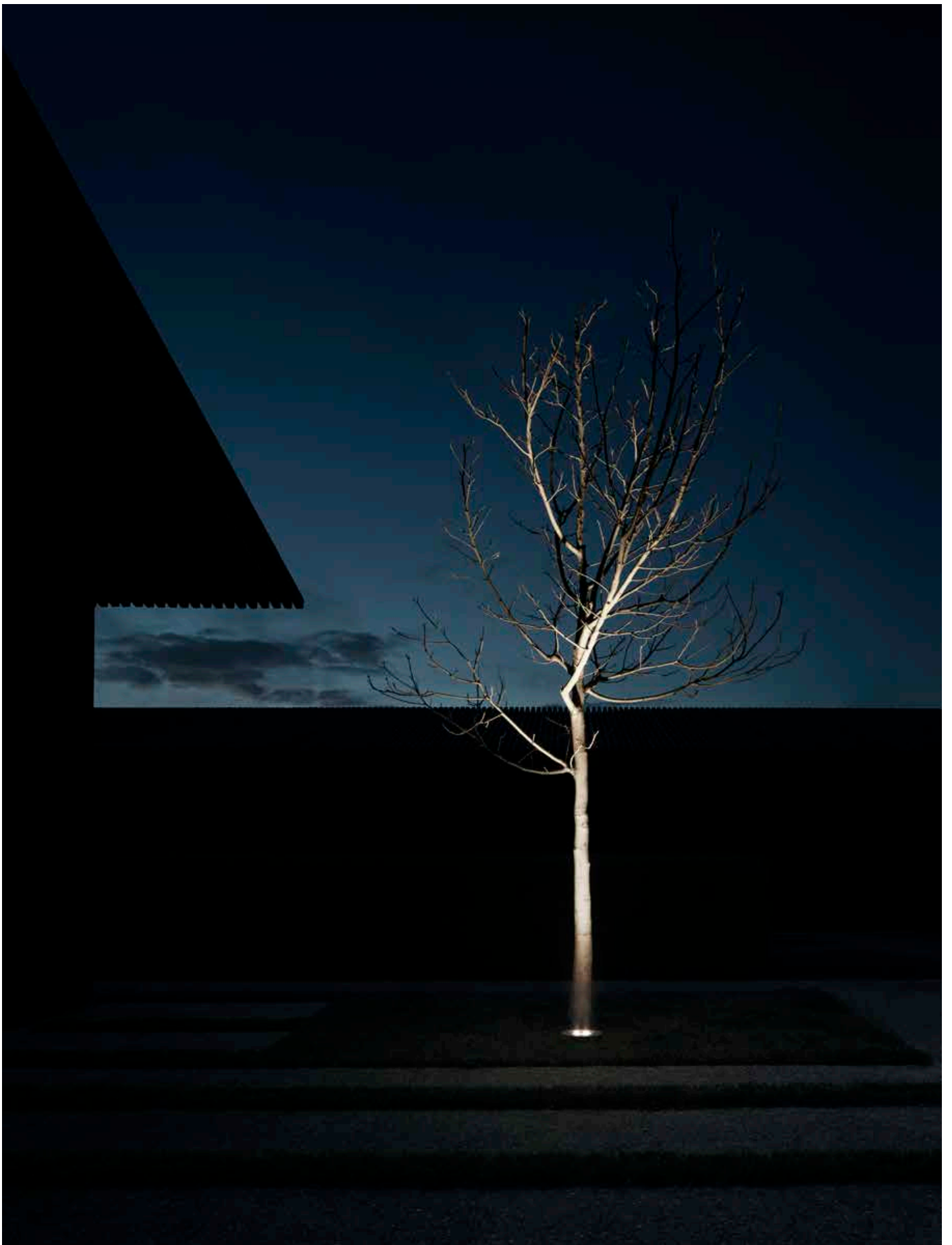









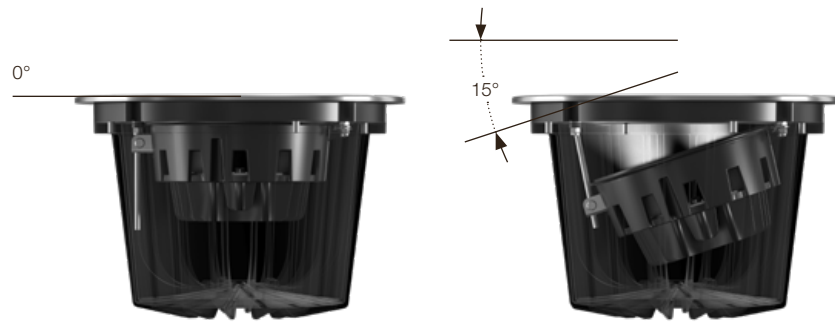

Orientation sur l'axe horizontal : max 15° / Adjustment on the horizontal axis: max 15°



Rotation autour de l'axe vertical : max 359° / Rotation around the vertical axis: max 359°





L'innovante forme carré aux angles arrondis de l'anneau en acier inoxydable distingue et caractérise l'esthétique du A-Round.

The innovative rounded square shape of the stainless steel ring gives distinction to the A-Round.



Le corps optique orientable du A-Round est en retrait par rapport au verre de protection, et les lentilles sont protégées par un écran à basse luminance pour un meilleur confort visuel.

The A-Round's orientable optic body is set back from the protective glass and the lenses are protected by a low-luminance screen for the best visual comfort.

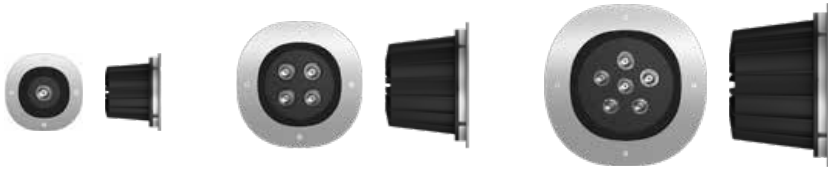

**Finitions / Colours**

---

**A-Round**



15 Cuivre Satiné  
15 Satin Copper



46 Bronze Satiné  
46 Satin Bronze



44 Or Satiné  
44 Satin Gold



56 Acier Satiné  
56 Satin Steel

Appareil encastré d'extérieur à LED disponible en trois dimensions, avec optique orientable et réglable en différentes configurations.

Anneau externe en acier inox AISI 316L traité par procédé PVD (Physical Vapour Deposition).

Grâce à ce traitement innovant, le matériau est recouvert d'un léger film de métal comme le zirconium et le titane qui, en se mélangeant à l'acier au niveau moléculaire, en augmentent sa résistance mécanique et contre les agents atmosphériques et permettent de réaliser des finitions précieuses et durables.

Corps de l'appareil en aluminium moulé sous pression EN AB-47100 à faible teneur en cuivre, recouvert d'une double couche de peinture à haute résistance anti-corrosion.

Verre transparent tempéré à haute résistance, sérigraphié pour réduire l'éblouissement.

Driver pour installation à distance inclus, fourni avec un connecteur rapide M12 étanche.

L'installation nécessite un boîtier à encastrer, à commander séparément.

Il est nécessaire de prévoir un niveau adéquat de gravier (> 300 mm) ou un système de drainage afin d'éviter la stagnation d'eau. Pour garantir la tenue du presse-étoupe, il convient d'utiliser des câbles électriques flexibles adaptés à une utilisation en extérieur.

Il est recommandé d'utiliser un système de connexion présentant un degré de protection supérieur ou égal au degré de protection de l'appareil.

Lors du montage et de la maintenance des appareils, veillez à ne pas endommager le revêtement de peinture. Les dommages combinés à l'action de l'eau peuvent provoquer la corrosion. Les produits chimiques attaquent la protection contre la corrosion.

Sur les appareils à LED, il est prouvé que la plupart des dommages proviennent des effets électriques sur les isolations, qui provoquent des décharges électriques destructives.

Ces sollicitations peuvent provenir de :

- surtensions provenant du réseau électrique d'alimentation de l'installation/des appareils.
- surtensions d'origine électrostatiques (ESD) provenant de l'environnement.

Nous conseillons d'utiliser un dispositif de protection contre les surtensions sur l'installation électrique qui atténue l'intensité de certains de ces phénomènes, en protégeant les appareils de dommages irréversibles. Le choix du type d'appareil à utiliser doit être fait en fonction des caractéristiques de l'installation.

Ground-recessed luminaire for outdoor use, walkable and trafficable, available in three sizes, with adjustable optics in various configurations.

External body made of stainless steel AISI 316L treated with the PVD process (Physical Vapour Deposition).

Thanks to this innovative treatment, the surfaces of A-Round are coated with a thin film of metals, such as zirconium and titanium which, combining with the steel at the molecular level, increases the resistance to both, mechanical and atmospheric agents, permitting the execution of elegant and durable finishings.

The body of the luminaire is made of die-cast aluminum EN AB-47100 with low copper content, coated with two layers of paint with high resistance to corrosion.

High-strength tempered clear glass, screen-printed to reduce glare.

Driver for remote installation included, provided with M12 quick connector for watertight coupling.

Installation requires a housing for flush mounting, to be ordered separately.

It is necessary to provide an adequate level of gravel (> 300 mm) or a drain system to ensure drainage and avoid water stagnation. To ensure the sealing of the cable gland it is necessary to use flexible electric cables suitable for use in outdoor environments.

We recommend using a connection system with a degree of protection greater than or equal to the degree of protection of the luminaire.

During the installation and the maintenance of the fixtures it is important to be careful and avoid damages on the paint coating.

Damages on the coating exposed to outdoor conditions or water, could cause corrosion.

Chemical substances affect the anticorrosion covering protection.

For LED fixtures, there is evidence that most of the damages are connected to electrical effects related to the insulations, which cause destructive electrical discharges

These effects are frequently caused by:

- over voltage coming from the mains' network where fixture is connected.
- electrostatic discharge (ESD) coming from the environment.

The use of a protective device against the overvoltage on the electrical installation is warmly suggest this helps to reduce the intensity of some of these phenomenon and prevent irreversible damages. The selection of the type of device to be used must be adjust on the electrical plant.

La lumière au service de l'architecture:  
Grâce à sa forme compacte, Fenestra s'intègre sur la structure du rebord de fenêtre, en s'adaptant aux inclinaisons et à toutes les particularités d'installation, avec une lumière qui souligne de manière précise, contrôlée et uniforme tout le périmètre de chaque ouverture, mettant en valeur les volumes sans émission lumineuse gênant des espaces environnants.

Light serving architecture:  
Thanks to its compact shape, Fenestra integrates with the structure of the window sill, adapting to the angles and to every specific installation condition, with a light that marks the entire perimeter of each and every space in a precise, controlled manner, highlighting volumes and without contaminating the surrounding spaces with light.

## **Fenestra**

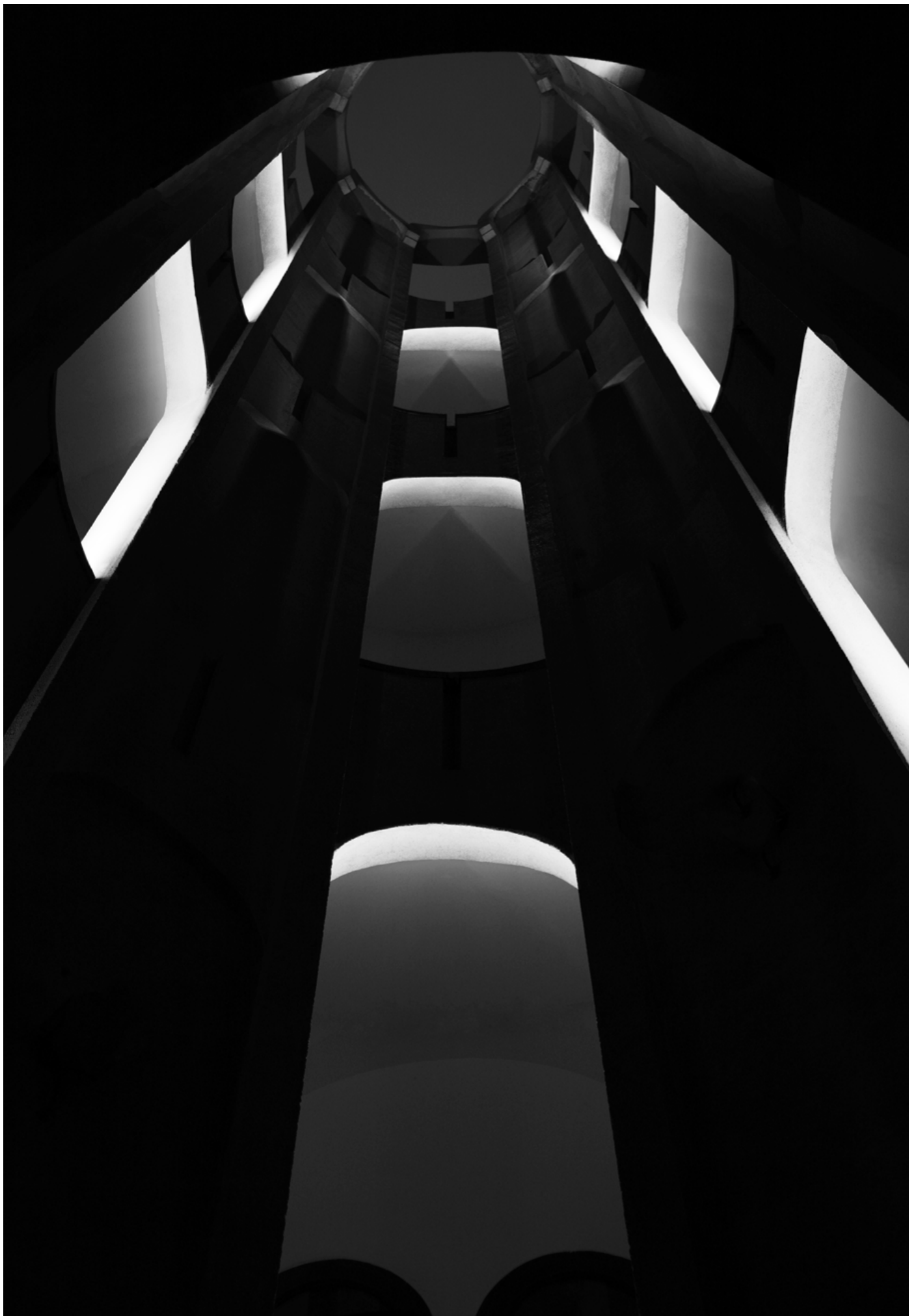













Double lentille en méthacrylate qui optimise la distribution lumineuse à 270°, avec une meilleure uniformité chromatique obtenue grâce à l'inclinaison des lampes LED.

Double lens in methacrylate that optimises a 270° light distribution, with better chromatic uniformity obtained thanks to the angle of the LED sources.



Système de réglage pour adapter l'inclinaison du rebord.

Adjustment system for adaptation to the window sill angle.



**Finitions / Colours**

---

**Fenestra**



01 Blanc  
01 White



06 Gris  
06 Grey



33 Anthracite  
33 Anthracite



30 Noir  
30 Black



18 Deep Brown  
18 Deep Brown

Appareil d'extérieur à LED pour baie vitrée. Corps en aluminium moulé sous pression EN AB-47100 à faible teneur en cuivre. Revêtement à haute résistance : après un traitement de sablage de tous les composants pour rendre la surface poreuse et garantir une meilleure adhérence de la peinture, le revêtement externe est appliqué en double couche avec des poudres selon le label QUALICOAT. La première couche de poudres époxydiques assure la résistance chimique et mécanique. La seconde couche de finition de poudres polyester garantit la résistance aux rayons UV et aux agents atmosphériques. Les surfaces peintes sont traitées par lavages alcalins et acides, rincées à l'eau déminéralisée puis soumises à un traitement de conversion chimique pour les protéger de l'oxydation. L'utilisation d'une double LED et de deux lentilles à émission lamellaire garantit une couverture lumineuse à 270° avec une distribution homogène et une uniformité chromatique optimale. Diffuseur en polycarbonate stabilisé aux rayons UV, joints en silicone. Chaque appareil est équipé d'un système mécanique de régulation pour compenser l'inclinaison des appuis de fenêtre et permettre une orientation correcte du faisceau lumineux.

Il est recommandé d'utiliser un système de connexion présentant un degré de protection supérieur ou égal au degré de protection de l'appareil.

Lors du montage et de la maintenance des appareils, veillez à ne pas endommager le revêtement de peinture. Les dommages combinés à l'action de l'eau peuvent provoquer la corrosion. Les produits chimiques attaquent la protection contre la corrosion.

Sur les appareils à LED, il est prouvé que la plupart des dommages proviennent des effets électriques sur les isolations, qui provoquent des décharges électriques destructives. Ces sollicitations peuvent provenir de :

- surtensions provenant du réseau électrique d'alimentation de l'installation/des appareils.
- surtensions d'origine électrostatiques (ESD) provenant de l'environnement.

Nous conseillons d'utiliser un dispositif de protection contre les surtensions sur l'installation électrique qui atténue l'intensité de certains de ces phénomènes, en protégeant les appareils de dommages irréversibles. Le choix du type d'appareil à utiliser doit être fait en fonction des caractéristiques de l'installation.

Luminaire for outdoor use for installation in a window compartment with LED light source. Luminaire body in die-cast aluminum EN AB-47100 (low copper content). High-resistance coating: after a sandblasting treatment of all components to make the surface porous and ensure a greater adhesion of the paint, the external coating is applied with a double layer with epoxy powders according to the QUALICOAT standard. The first layer of epoxy powder gives chemical and mechanical resistance, the second finishing layer of polyester powder ensures resistance to UV rays and atmospheric agents. The painted surfaces are treated with alkaline and acidic washes, then rinsed with demineralized water, subjected to a chemical conversion treatment to protect against oxidation. Thanks to the use of a dual LED source and two laminar emitting lenses, it guarantees a coverage of 270° with homogeneous distribution and excellent color uniformity. UV-stabilized polycarbonate diffuser, silicone seal. Each luminaire is equipped with a mechanical adjustment system to compensate for the inclination of the sills, and to allow the correct orientation of the luminous beam.

We recommend using a connection system with a degree of protection greater than or equal to the degree of protection of the luminaire.

During the installation and the maintenance of the fixtures it is important to be careful and avoid damages on the paint coating. Damages on the coating exposed to outdoor conditions or water, could cause corrosion. Chemical substances affect the anticorrosion covering protection.

For LED fixtures, there is evidence that most of the damages are connected to electrical effects related to the insulations, which cause destructive electrical discharges. These effects are frequently caused by:

- over voltage coming from the mains' network where fixture is connected.
- electrostatic discharge (ESD) coming from the environment.

The use of a protective device against the overvoltage on the electrical installation is warmly suggest this helps to reduce the intensity of some of these phenomenon and prevent irreversible damages. The selection of the type of device to be used must be adjust on the electrical plant.

Les lampadaires à succès conçues par Michael Anastassiades pour éclairer les intérieurs sont désormais également disponibles en version outdoor pour éclairer les espaces ouverts dans un dialogue harmonieux avec les paysages naturels et l'architecture extérieure. Les matériaux, les finitions et l'étanchéité de Captain Flint et IC Outdoor ont été adaptés pour répondre aux exigences techniques des luminaires d'extérieur.

## IC F Outdoor

## Captain Flint Outdoor

The successful floor lamps designed to give light to indoor environments is taken outside, to illuminate open spaces conversing with natural landscapes and exterior architecture. Captain Flint and IC Outdoor have been adjusted in the materials, finishes and technological waterproof engineering to meet the expected requirements for outdoor lighting fixtures.

Designed by Michael Anastassiades





# Clessidra



Lampe aux dimensions compactes et à la forme simple, immédiatement reconnaissable, qui rappelle l'archétype de la torche. Les dimensions compactes sont rendues possibles grâce à l'utilisation des sources lumineuses LED.

Lamp with compact dimensions and simple forms, immediately recognisable, taking us back to the torch archetype. The compact dimensions are made possible by the introduction of the LED light source.

Pour les détails et les informations techniques sur la collection Clessidra dans les versions outdoor et indoor, veuillez consulter le site [www.flos.com](http://www.flos.com) et le catalogue Flos The Home Collection.

For details and technical information about the Clessidra collection in the outdoor and indoor versions, please go to [www.flos.com](http://www.flos.com) and the Flos The Home Collection catalogue.

# Ipnos



Après avoir éliminé tous les éléments superflus de la lanterne classique, reste une simple structure métallique, support d'invisibles sources lumineuses. Un vide qui se remplit de l'espace qui l'entoure.

Le jour, elle se laisse traverser du regard, sans s'imposer, sans altérer la continuité visuelle de l'environnement. Le soir, transparente et légère, elle crée une atmosphère intime et tamisée sans rompre le charme de la nuit.

La structure est en aluminium anodisé finition noir, bronze et gris naturel, la source led à haut rendu chromatique et température de couleur blanc chaud.

The non-essential elements have been removed from the traditional lantern to leave a simple metal structure which acts as a support for invisible light sources. It's a vacuum which is filled up with the space that surrounds it.

By day, it's possible to look right through it, without making a mark and without changing the visual continuity of the room. In the evenings, transparent and lightweight, it creates intimate, suffused atmospheres which leave the fascination of the night unchanged.

The structure is made of anodised aluminium with a black, bronze and natural grey finish. The high chromatic and temperature performance led light source is a warm white.

**Contact Italy**

Flos Spa  
Via Angelo Faini, 2  
25073 Bovezzo (Brescia)  
Tel +39 0302438.1  
Fax +39 0302438.250  
flos.outdoor@flos.com

**Distribution Spain**

Antares Iluminación S.A.U.  
Calle Mallorca, 1  
Polígono Industrial Reva  
46394 Ribarroja (Valencia)  
Tel +34 96 166 95 20  
Fax +34 96 166 82 86  
flos.architectural@flos.com

**Distribution Belgium And Luxembourg**

Flos Belux  
M +32 474 413 485  
Fax +39 0302438.250  
flosbelux@flos.com

**Distribution France**

Flos Projets  
20-22, passage Dauphine  
75006 Paris  
Tel +33 (0)1 40 64 17 44  
flos.projets@flos.com

**Distribution Germany**

Flos G.m.b.H.  
Obermünsterstraße 18  
93047 Regensburg  
Tel: +49-941-630837-00  
Fax: +49-941-630837-60  
info@flos-gmbh.de

**Distribution United Kingdom**

Atrium Ltd.  
28 Leonard Street  
EC2A 4BY London  
Tel +44 (0)20 7681 9933  
Fax +44 (0)20 7681 9943  
flos@atrium.ltd.uk

International Projects UK Division  
Tel +44 (0) 7771 871969  
flos.international@flos.com

**Distribution Denmark**

Flos Scandinavia A/S  
Sydhavnsgade 28  
DK-2450 København SV  
Tel +45 (0) 3388 60 00  
Fax +45 (0) 3388 60 10  
info@flos.dk

**Distribution Norway**

Flos Norge A/S  
SjølystPlass 4  
N-0278 Oslo  
Tel +47 (0) 2212 86 00  
Fax +47 (0) 2212 86 08  
info@flos.no

**Distribution The Netherlands**

Flos BV  
Cruquiusweg 109Q  
1019 AG Amsterdam  
Tel +31 (0) 20 560 50 60  
Fax +31 (0) 20 560 50 70  
flosnetherlands@flos.com

**Distribution U. S. A.**

Flos USA Inc.  
110 York Street - 5th Floor  
Brooklyn, NY 11201  
Tel +1 (718) 875-3472  
Fax +1 (718) 875-3473  
info@flosusa.com

**Distribution Japan**

Flos Co., Ltd.  
PMC Building 9F  
1-23-5 Higashiazabu Minato-Ku  
Tokyo 104-0044  
Tel +81 (0) 3 35 82 14 68  
Fax +81 (0) 3 35 82 09 74  
info@flosjapan.com

**Distribution Far East**

Flos Representative Office 1,  
Commonwealth Lane #08-12  
149544 Singapore  
Tel +65 (0) 6372 1495  
Fax +65 (0) 6372 7607  
flosasia@flos.com

**Distribution China**

Flos illumination Shanghai Co Ltd  
Unit 2299, 22nd floor,  
68 Yin Cheng Road,  
Shanghai 200120, China  
Tel +86-21-61946740  
Fax +86-21-61946699  
floschina@flos.com

**Distribution Latin America**

Flos LatAm  
Mob: +54 9 11 6817 8543  
alessandro.ficco@flos.com

**Showroom Milano**

Corso Monforte, 15  
20122 Milano  
Tel +39 02 79 84 57  
Fax +39 02 89 78 56 41  
contract.milano@flos.com

**Showroom Copenhagen**

Sydhavngade 28  
DK-2450 København SV  
Tel +45 (0) 3388 60 00  
Fax +45 (0) 3388 60 10  
info@flos.dk

**Showroom Amsterdam**

Cruquiusweg 109Q  
1019 AG Amsterdam  
The Netherlands  
Tel +31 (0) 20 560 50 60  
Fax +31 (0) 20 560 50 70  
info@flosmail.nl

**Showroom Oslo**

Sjølyst Plass 4  
N-0278 Oslo  
Tel +47 (0) 2212 86 00  
Fax +47 (0) 2212 86 08  
info@flos.no

**Showroom Tokyo**

PMC Building 9F  
1-23-5 Higashiazabu Minato-Ku  
Tokyo 104-0044  
Tel +81 (0) 3 35 82 14 68  
Fax +81 (0) 3 55 75 70 87  
info@flosjapan.com

**Showroom France**

Flos Projets  
20-22, passage Dauphine  
75006 Paris  
Tel +33 (0)1 40 64 17 44  
flos.projets@flos.com

**Flagship Store Milano**

Corso Monforte, 9 - 20122  
Tel +39 02 3701 1080  
Fax +39 02 780833  
flosmilano@flos.com

**Flagship Store Roma**

Via del Babuino, 85 - 00187  
Tel +39 06 3207631  
Fax +39 06 3207690  
flosroma@flos.com

**Flagship Store Paris**

15, rue de Bourgogne - 75007  
Tel +33 (0)1 53 85 49 93  
Fax +33 (0)1 53 85 49 99  
shop@flos.fr

**Flagship Store LYON**

17 rue Jarente - 69002  
Tel +33 478621301  
Fax +33 478622119  
lyon@flos.fr

**Flagship Store Stockholm**

Karlavagn Lützengatan 1 - S-115-20  
Tel +46 (0) 8 660 4405  
Fax +46 (0) 8 660 7005  
info@flos.se

**Flagship Store New York**

152 Greene Street - NY 10012  
Tel +1 212 941 4760  
Fax +1 212 941 4763  
info@flosusa.com

**Art Direction and Graphic Design**  
Apartamento Studios

**Art Photography**  
Nicholas Alan Cope

**In-Place Photography**  
Tommaso Sartori  
Germano Borrelli (pag. 127, 226)  
Leo Torri (pag. 227)  
Piero Fasanotto (pag. 34-35)

**Still Life Photography**  
Piero Fasanotto

**Layout**  
Flos Architectural Team

**Printed**  
By Graficart - Treviso - Italy

**Edition**  
June 2019  
Copyright © Flos 2019  
All Rights Reserved

**Acknowledgements**  
Arch. Ricardo Bofill  
Mrs Natalia Chiner  
Mr Manu Tuytens  
Mr and Mrs Taffeiren  
Mr Tony Vanwijnsberghe  
Mrs Nancy Troch  
Mr Daniel Tamayo  
Mrs Celia Lescouet

Comme notre monde est en constante évolution, des changements techniques apparaissent chaque jour dans notre activité.

L'objectif de Flos est de toujours offrir la meilleure technologie disponible, en révisant constamment nos produits et en les mettant à jour dès que des évolutions technologiques présentent des avantages pour nos partenaires et nos clients.

Cette philosophie signifie que notre catalogue et nos fiches techniques sont aussi en constante évolution et nécessitent des mises à jour et des révisions permanentes.

Ainsi, lorsque vous avez besoin de détails techniques et des dernières informations produits, veuillez consulter la section produit de notre site officiel flos.com : il est mis à jour quotidiennement et vous y trouverez les dernières informations produit, les codes des produits disponibles, et tous les catalogues à télécharger.

[www.flos.com](http://www.flos.com)

As our world is in constant evolution, technical upgrades happens every day in our business.

Flos aim is to offer always the best reliable technology available, constantly reviewing our products and upgrading them as soon as technologic evolutions offers benefits for our partners and clients.

This philosophy means that our technical catalogue and product data sheets also are in constant evolution, requiring upgrades and constants reviewing.

Thus, when you need technical details and the most recent product information, please browse the product section of our Flos.com official website: it is updated daily, and there you'll find the latest product details, all available part numbers, all product documents available for immediate download.

[www.flos.com](http://www.flos.com)

9 9 9 0 0 6 6 6



