

IONIQ



Frågan är  
inte om du  
ska välja  
Hyundai IONIQ,  
frågan är vilken  
kraftkälla

Hyundai IONIQ är unik genom att erbjuda tre elektrifierade bilar – hybrid, laddhybrid och elbil – med samma funktionella design och komfort. Tanken är att oavsett vilken IONIQ du väljer ska bilen vara en upplevelse att både köra och använda.



#### **IONIQ laddhybrid**

kan laddas från en extern strömkälla och ger dig hybridmodellens alla fördelar med upp till 50 km utsläppsfri, elektrisk körning. Modellen kommer 2017.





### **IONIQ hybrid**

ger dig både bensinmotorns effektivitet och elmotorns omedelbara kraft tack vare en växellåda med dubbelkoppling. Resultatet blir både energisnålt och njutbart.

### **IONIQ elbil**

drivs av en kraftfull, högeffektiv elmotor med Litium-JonPolymer-batteri som ger dig upp till 280 km utsläppsfri körning.

# Inspirerande form som väcker känslor

I el- och hybridbilarnas barndom kom formen i andra hand. IONIQ är något helt annat. Den avancerade tekniken är nu klädd i elegant formgivning. Bilens svepande karosslinjer är inte bara vackra, de är också extremt aerodynamiska för att öka prestanda och effektivitet.

En stor del av hybridbilens personlighet kommer från den sexkantiga grillen, flankerad av avancerade Bi-Xenon-lyktor. Att fronten kantas av ett pärlband LED-lampor är både funktionellt och ögongodis. Även om elbilen delar precis samma kaross som hybridbilen, så ser man skillnad på de båda bilarna bland annat genom elbilens specialdesignade aluminiumfälgar och de kontrasterande grillarna där elbilens grill är i ett helt stycke för ännu bättre strömlinjeformning.

*Bilden visar IONIQ hybrid*



**Upplev IONIQ i 3D!**

Ladda ner IONIQ 3D-app i App Store eller Google Play.





# IONIQ hybrid





# Formad av vinden och en gnutta genialitet

IONIQ är extremt strömlinjeformad. Det är ingen slump att taklinjen har dragits ut till bakspoilern. Ett luftmotstånd på 0,25 cw har länge ansetts som en drömgräns. IONIQ har ett luftmotstånd på bara 0.24 cw, vilket är världsklass. Förutom minimalt vindbrus (som är extra viktigt när motorljudet är så lågt) bidrar formen till att ytterligare sänka energiförbrukningen.

Luftmotstånd (cw) **0.24** :

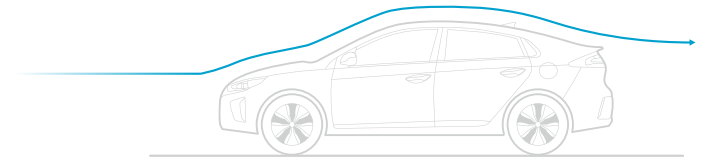

## Aktiva luftlameller

Aktiva luftlameller i grillen öppnas och stängs automatiskt för att förstärka de aerodynamiska egenskaperna.



## Dynamiska luftflöden

Diskreta luftintag längs frontens LED-lampor minskar mycket av turbulensen genom att styra luftströmmarna runt framhjulen.



## Effektiva detaljer

Energisnåla LED-bakljus är inte bara en säkerhetsdetalj, de bidrar också till IONIQs unika utseende.







# Inspirerande prestanda utan energiförlust

IONIQs inspirerande form matchas av prestanda och körupplevelse som sällan skådats hos en hybridbil. Den omedelbara kraften från elmotorn från stillastående är en härlig känsla. Upplevelsen förstärks av den sexstegade växellådan som svarar snabbt och nästan intuitivt när du behöver mer kraft. Att en så praktisk bil kan kännas så sportig är en av IONIQs mest belönande egenskaper.

## Sexstegad automatlåda

Den supereffektiva sexväxlade dubbelkopplingslådan svarar snabbt och direkt, vilket ger en mer engagerande körupplevelse när du så önskar.



## Välj mellan ekonomisk och sportig körning

IONIQ kan ställas in på sportig eller ekonomisk körning. Väljer du Eco drar bilen mindre energi. Väljer du Sport så ökar prestandan.





### Direktinsprutad bensinmotor

Vår 1.6 liters GDI-motor på 105 hk är kalibrerad för att samverka med hybridsystemet, vilket ger klassledande effektivitet.

# Smart teknik, innovativa lösningar

IONIQ hybrid är utrustad med en speciellt utvecklad drivlina som omvandlar kraften i hybridsystemet till ren njutning. Bensin- och elmotorn tillsammans med LitiumJonPolymerbatteriet samverkar smidigt med varandra. Trots två motorer och ett kraftfullt batteri har vi lyckats hålla nere vikten. Något som märks på både prestanda och effektivitet.



### Avancerat lättviktsstål

Kombinationen superstål av låg vikt, multilänks bakaxelfjädring och låg tyngdpunkt ger ett stabilare uppträdande på vägen.







## Långlivat LitiumJonPolymer-batteri

Bilen hämtar kraft från ett högeffektivt batteri på 1,56 kWh. Batteriet är imponerande snabbt på att ladda såväl elmotorn som sig själv genom att utnyttja bromsenergi. Batteriet har en generös garanti\* på åtta år.



\*Batterigarantin gäller åtta år eller 200 000 km, beroende på vad som inträffar först



## Elmotor

Den effektiva elmotorn levererar 32 kW och tar dig snabbt och ljudlöst från stillastående till hastigheter på upp till 120 km/h utan assistans från bensinmotorn.

IONIQ electric





# Framtidens bilkörning är här. Utan kompromisser. Utan utsläpp.

IONIQ elbil lämnar minimalt motstånd i vinden och inga utsläpp. IONIQ har ett luftmotstånd på bara 0.24 cw, vilket är världsklass. Förutom minimalt vindbrus (som är extra viktigt med tyst elmotor) bidrar formen till att ytterligare sänka energiförbrukningen. I IONIQ färdas fem personer bekvämt oavsett hur lång bilresan är.

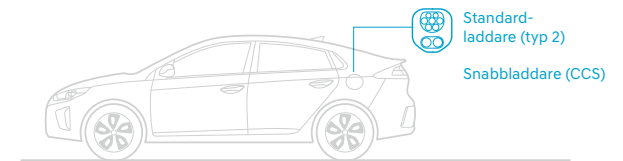

## LED-lampor i fronten

LED är överlägsna konventionella lyktor. De ger starkare ljus, samtidigt som de drar mindre energi och håller längre.



## Adaptiv, smart farthållare

Bakom Hyundai-märket i den aerodynamiska fronten sitter radarn för den adaptiva, smarta farthållaren som både klarar av att hålla jämn fart och säkra avstånd.



## Dubbla uttag för laddning

Bakom locket finns två laddningsuttag. Ett för vanliga eluttag (hemma eller på laddstationer) och ett för snabbladdningsstationer som kan ladda batteriet på under 30 minuter.





# Ett innovativt utnyttjande av elektricitet.

IONIQs inspirerande form matchas av prestanda och körupplevelse som sällan skådats hos en elbil. Elmotorns omedelbara kraft från stillastående är en härlig känsla. Du väljer själv mellan tre körlägen: Eco, Normal eller Sport. När du bromsar återanvänder IONIQ rörelseenergin till att ladda batteriet.

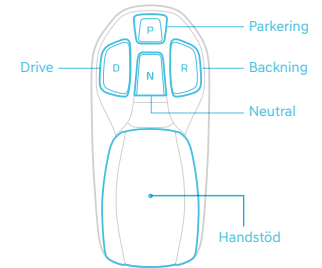

## Eco-, Normal- och Sport-läge

Normalläget kompletteras av ett Eco-läge som maximerar energieffektiviteten samt ett Sport-läge som ger ett tillskott på 30 Nm vridmoment under foten, upp till 295 Nm.



## Bromskraftåtervinning

IONIQ elbil är smart nog att ha sitt eget kretslopp. Via paddlar vid ratten kan man styra graden av "motorbromsning" när man släpper gasen. Motorn reverseras till en generator och skickar tillbaka rörelseenergin till batteriet.



## Bekvämt och logiskt

Smart grupperade knappar på mittkonsolen styr den automatiska växellådan via elektriska system istället för mekaniska.







### Långlivade LitiumJonPolymer-batteri

Bilen hämtar kraft från ett högeffektivt lågviktsbatteri på 28 kWh som ger både bättre prestanda och längre räckvidd. Den låga placeringen i golvet sänker tyngdpunkten och förbättrar köregenskaperna. Batteriet har en generös garanti\* på åtta år.

\*Batterigarantin gäller åtta år eller 200 000 km, beroende på vad som inträffar först.

Upp till 280 km på en enda laddning



### Kraft när den behövs

Reduktionsväxeln fungerar som automatlåda och omvandlar effekten från elmotorn till omedelbar kraft när du behöver det.

# Smart teknik, innovativa lösningar

IONIQ elbil – varje detalj i bilen är speciellt framtagen för att optimalt matcha möjligheterna som motorn ger, både när det gäller körkänsla och praktisk användning i vardagen.





## Räckvidd

Du kommer upp till 280 km på en laddning, vilket borde räcka gott och väl för jobbspändande och helgutflykter. Tydliga instrument och displayer visar hur lång körsträcka du har kvar.



## Starkare och lättare

Smart användande av aluminium och extrastarkt stål ger en robust konstruktion som både är lätt och stabil.

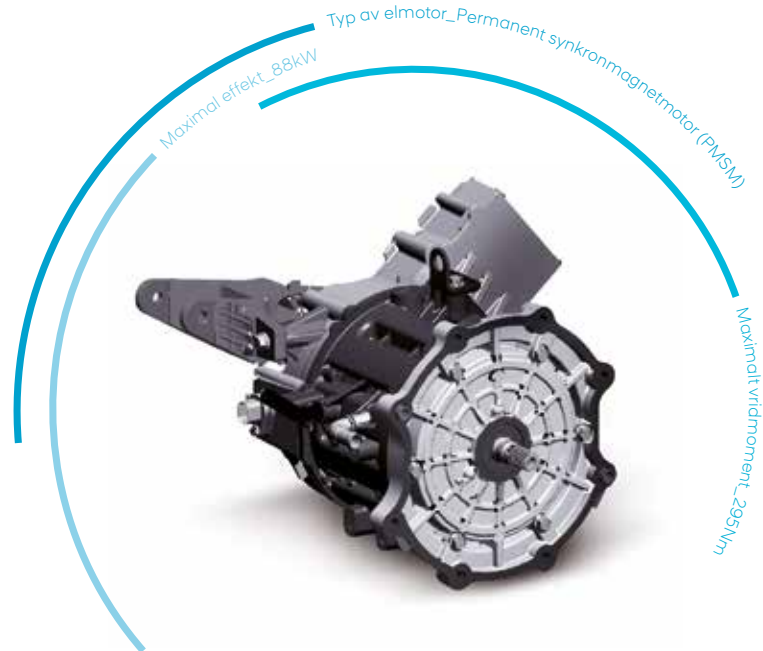

## Elmotor

Elmotorn levererar 88 kW och upp till 295 Nm, vilket är hemligheten bakom den imponerande accelerationen från stillastående.

Räckvidd, batteritid and effektivitetsberäkningar av körningen är beräkningar och varierar baserat på individuell körstil och vägunderlag. Fordonets laddningstid och hastighet beror på strömstyrkan från vald laddningsanläggning. Snabbladdning kan ladda batteriet till 80% på bara 23 minuter (100 kW).



# Smakfullt sparsmakad

Den funktionella och rymliga interiören i IONIQ hybrid och elbil är full av moderna designelement. Den intuitiva förarmiljön har tydliga och logiska instrument som är behagliga att använda. Den specialdesignade ratten och den diskreta dekoren, unik för IONIQ, ger en sportig känsla.

Ratt med sportigt avfasad underkant

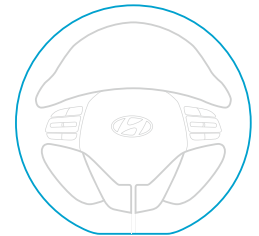

## Dynamiska instrument

Den stora färgskärmen ger dig information om hastighet, bränsleekonomi och hybridsystemets energiflöden. Väljer du Sport-läget ändras stil och färger på skärmen för att ge en ökad sportkänsla.

Nedan visas Eco-läget.



## Trådlös laddning för mobilen

Kompatibla smartphones kan laddas trådlöst via en integrerad laddningsplatta. Skulle du glömma mobilen kvar på plattan så larmar den åt dig.

\*\* Icke-kompatibla smartphones kräver en trådlös laddningsadapter.



## Uppkopplad avkoppling

IONIQ har flera uppkopplingsmöjligheter via ett media-center med en pekskärm på 8 tum. Här finns Apple CarPlay\*, Android Auto\* och en ny navigationsplattform som ger dig all information och underhållning du vill ha under resan.

\* Apple CarPlay™ är ett registrerat varumärke från Apple Inc.  
Android Auto™ är ett registrerat varumärke från Google Inc.







# Smart teknik för säkrare färd

Förutom sju airbags finns en rad säkerhetssystem i bilen. Hit hör kameror, radar och ultraljudssensorer som ser till att IONIQ säkert håller sig kvar på vägen.

## Körfälts-assistans

LKAS (Lane Keeping Assist System) varnar föraren om bilen går utanför körfältsmarkeringen. Systemet erbjuder även ställbar nivå av aktiv styrhjälp.

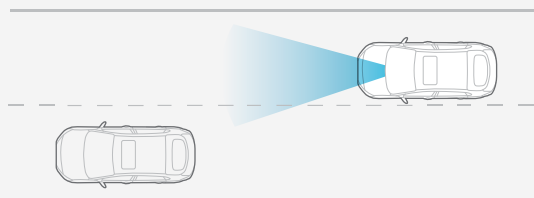

## Dödavinkeln-varnare

BSD (Blind Spot Detection) varnar för faror i den s.k. döda vinkeln. RCTA (Rear Cross Traffic Alert) varnar för korsande trafik när du backar ut från en parkeringsplats.

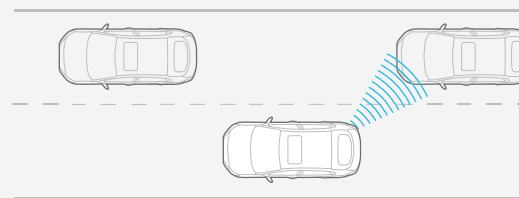



### Sju airbags

Passagerarna skyddas både i fram-och baksätet av sju strategiskt placerade airbags.

### Kollisionsvarning och Autobroms

AEB (Autonomous Emergency Braking) reagerar om ett annat fordon eller en människa befinner sig på kollisionskurs. Först tänds en varningslampa, därefter hörs en varningssignal och slutligen bromsar bilen in själv.



### Adaptiv, smart farthållare

Den håller automatiskt rätt avstånd till bilen framför upp till en förutbestämd hastighet. I stadstrafik anpassar den avståndet efter fart. Efter stillastående aktiverar du funktionen igen för hybriden med ett lätt tryck på gaspedalen, för elbilen sker detta helt automatiskt.

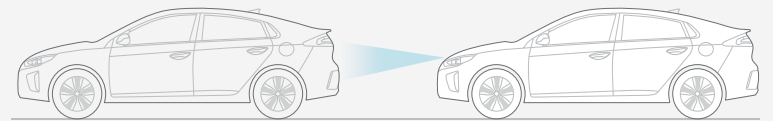





*Bilden visar IONIQ electric*

# Kvalitet i stort och smått



Bi-Xenon lampor i fronten (IONIQ hybrid)



Ratt med inbyggd värme och sportigt avfasad underkant



Backkamera



Stor mittkonsol med förvaring för läsplatta (IONIQ hybrid)



Åtta tums navigationssystem



Infinity ljudanläggning



Kromfärgade instegslistor



Stolvärme fram och bak



**8** ÅR / 200.000 KM  
BATTERI  
GARANTI



Vi tillbringar massor av tid i vår bil varje dag. Det är en plats där vi tänker på vår dag, tänker på framtiden, lyssnar på musik eller till och med smiter iväg. Hyundais mål är att skapa nya värden och en ny slags upplevelse. Därför rör vi oss bort från den föråldrade bilden av en bil som bara ett transportmedel. Vi vill erbjuda det mest moderna sättet att förflytta sig. Det handlar om design, smarta lösningar och att göra en större upplevelse av resan. Hyundai är inte bara ännu en biltillverkare, utan vi kommer att driva förändringar som för all framtid förändrar synen på bilen. De konkreta bevisen finns redan i många av de nya modellerna vi presenterar - och fler kommer. Uppgifter aktuella vid tryck i november 2016 och avser bilar med modellårsbeteckning 2017. Rätt till ändringar och utförande och specifikationer förbehålles.

**Hyundai Bilar AB** [www.hyundai.se](http://www.hyundai.se)