

Forord

Takk for at du valgte Hongqi EH7!

Europeisk versjon av Hongqi EH7 har bestått EUs kjøretøytypegodkjenning.

Hongqi EH7 er utstyrt med diverse luksusutstyr og avansert teknologi. For å få full bruk av dette utstyret og teknologiene i kjøretøyets liv i fremtiden, anbefales det at du leser denne håndboken nøye slik at du raskt og grundig kan forstå Hongqi EH7.

Denne håndboken gir detaljerte instruksjoner om sikker kjøring, vedlikehold av kjøretøy og nødtiltak i tillegg til å introdusere hvordan du bruker kjøretøyet, med sikte på å gjøre det mulig for deg å bruke kjøretøyet trygt og komfortabelt, samtidig som du maksimerer verdien av kjøretøyet.

Denne håndboken er basert på produktets betingelser på publiseringstidspunktet, påfølgende produktendringer vil bli revidert på tidspunktet for nytrykk og revisjonene vil bli gjort uten varsel. Takk for forståelsen.

For ytterligere spørsmål om kjøretøyet eller hvis du føler at informasjonen i de medfølgende dokumentene er utilstrekkelig, vennligst kontakt en autorisert FAW Hongqi-forhandler, så hjelper vi deg gjerne!

Du kan se eller laste ned den nyeste versjonen av brukerhåndboken fra Hongqis offisielle nettsted. Før du bruker kjøretøyet, anbefales det at du leser bruksanvisningen nøye.

Ha en fin kjøretur!

Bruksanvisning

Brukeren må ha førerkort før han kjører kjøretøyet på veien. Denne håndboken er beregnet på slike brukere.

Som en generell håndbok gjelder denne håndboken for flere modeller av EH7. Noe av utstyret som er beskrevet i håndboken er kanskje ikke installert på kjøretøyet ditt.

* i denne håndboken indikerer at konfigurasjonene og funksjonene kan variere avhengig av modell.

Denne håndboken beskriver kun bruken av kjøretøyets funksjoner. For spesifikk konfigurasjonsinformasjon for kjøretøyet, vennligst se det relevante salgsmaterialet eller kontakt forhandleren du kjøpte kjøretøyet.

Bildene i denne håndboken er kun for referanse for å hjelpe deg å forstå kjøretøyet mer intuitivt, som kan være litt forskjellig fra kjøretøyet ditt. Vennligst se de virkelige kjøretøykonfigurasjonene.

Alle spesifikasjoner gitt i denne håndboken er oppdatert når den går i trykken. På grunn av pågående modifikasjoner og forbedringer fra FAW, kan utstyret og ytelsen til oppfølgingsmodellene variere. Innholdet i denne håndboken kan derfor endres uten varsel. Ikke sammenlign brukerhåndboken til andre versjoner med utstyret og ytelsen til kjøretøyet ditt, eller be om ettermontering basert på forskjellen mellom de to. Hvis du har spørsmål om kjøretøyet eller denne brukermanualen, vennligst kontakt en autorisert FAW Hongqi-forhandler.

Innholdsfortegnelse

	Tallindeks Søk på tall	
1	Instruksjoner før kjøring	Les alltid sikkerhetsinstruksjonene
2	Forberedelse før kjøring	Inspeksjon og klargjøring før kjøring
3	Gå av/på kjøretøyet	Bruk av dører og bagasjerom
4	Komfortjustering	Justering før kjøring og bruk av interiørutstyr
5	Infotainmentsystem i kjøretøyet	Betjen infotainmentsystem i kjøretøyet
6	Kjøring av kjøretøyet	Nødvendige operasjoner og anbefalinger under kjøring
7	Parkeringshjelp	Hjelpesfunksjoner ved parkering
8	Parker kjøretøyet	Sikker drift ved parkering
9	Feil- og nødhåndtering	Mottiltak ved feil eller nødtilfelle
10	Vedlikehold og spesifikasjoner	Detaljert informasjon om vedlikeholdsprosedyrer og spesifikasjoner
	Annen informasjon	Liste over forkortelser og annen informasjon i denne håndboken

1 Instruksjoner før kjøring**1-1. Instruksjoner for sikker bruk**

Sikker kjøring	24
Sikkerhetsbelte	26
Kollisjonspute	32
Barnesikkerhetsinformasjon	44
Barnesikringssystem	45
Montering av barnesikring system	52
Høyspentsikkerhet	57

1-2. Varsellamper og indikatorlamper

Indikatorlampe	60
Varsellampe	62

**1-3. IMMO system/
tyverisikringssystem**

Startsperrsystem	68
Anti-tyverisystem for kroppen	69

2 Forberedelse før kjøring**2-1. Kjøretøykontroll**

Inspeksjon før kjøring	72
---------------------------------	----

2-2. Kjøring om vinteren

Nødvendige kjøringer om vinteren	73
---	----

2-3. Fjernkontroll

Hongqi Zhilian APP	75
--------------------------	----

2-4. Lading/utlading

Åpning av ladeportdekselet	78
Metoder og trinn for lading/ utlading ...	80
Visning og innstilling av lading	92
Feilsøking for lading/ utlading	96

3 Gå av/på kjøretøyet**3-1. Nøkkelinformasjon**

Nøkkel	102
--------------	-----

**3-2. Åpning, lukking og låsing
av dører og bagasjelokk**

Dør	105
Bagasjeromslokk	111
PEPS	116

3-3. Laster

Varer og bagasje	121
------------------------	-----

4 Komfortjustering

4-1. Seter

Forsete	124
Baksete	126
Nakkestøtte bak	129
Seteminne	131
Setetemperaturkontroll	133

4-2. Ratt og bakspeil

Ratt	135	Antirefleks innvendig bakoversikt speil	138
Utvendig bakspeil	139		

4-3. Windows

Elektrisk vindu	143
-----------------------	-----

4-4. A/C system

Automatisk A/C system	145	Varme på bakrute	157
-----------------------------	-----	------------------------	-----

4-5. Innvendig strømforsyning

Trådløs lading ombord	158
Strømuttak	160

4-6. Innvendig

lampe Bruke innvendig lampe	161
-----------------------------------	-----

4-7. Oppbevaringsrom Liste over

oppbevaringsrom	164
-----------------------	-----

4-8. Annet utstyr

Bruk av annet utstyr	172
----------------------------	-----

5 Infotainmentsystem i kjøretøyet

5-1. Grunnleggende operasjon

Multimedieskjerm	178	USB-datagrensesnitt	182
------------------------	-----	---------------------------	-----

5-2. Bruke kjøretøyets infotainmentsystem

Innstilling*	184
Navigasjon*	196
Underholdning*	200
Utvidet søknad* ...	201

5-3. Bruker håndfrisystem

Håndfrisystem	203
---------------------	-----

5-4. Bruke stemmegjenkjenning

Stemmegjenkjenning	206
--------------------------	-----

6 Kjøring av kjøretøyet

6-1. Instrumentinformasjon

Instrumentklynge	210
Head up display*	214

6-2. Kjørespesifikasjoner

Kjøring av kjøretøyet	217
Strømforsyningsmodus for kjøretøy	224
Girskiftekontroll	226
Kjøremodus	230

6-3. Driftslamper og vindusviskere

Hovedlysbryter	233
Blinklyskontrollspak	236
Intelligent fjernlyskontroll (IHC)*	237
Adaptiv fjernlys (ADB)*	240
Tåkelysbryter	243
Front vindusvisker & vaskemaskin	244

6-4. Bruker førerassistentsystem

Adaptiv cruisekontroll (ACC)*	248
Super adaptiv cruisekontroll (SACC)*	257

Overvåking av dekktrykk system (TPMS)	267
Filassistent (LDW/LKA)*	269
Førerstatusmonitor (DSM)*	272
Foroverkollisjonsvarsel (FCW)*	275
Autonom nødsituasjon bremsing (AEB)*	278
Blindsonedeteksjon (BSD)*	282
Nødstyringshjelp (ESA)*	289
Intelligent varslingsystem for fartsgrense (ISA)	292
Førerkontrollert filskifte (DCLC)*	294
Omvendt sporing*	300
Kjøreopptaker*	304
Førerassistansesystem	306

7 Parkeringshjelp

7-1. Parkeringskontroll

Parkeringsradar foran og bak	312
Around view monitor (AVM)	317
Automatisk parkeringshjelp (APA)*	323

Automatisk nødhjelp bak
bremsing (RAEB)* 333

8 Parker kjøretøyet

8-1. Parkeringshjelp

Elektronisk parkeringsbrems
(EPB) 336
AUTOHOLD 338

8-2. Gå av

Advarsel om
døråpning* 340

9 Feil- og nødhåndtering

9-1. Viktig informasjon

Varselblink ... 344
SOS alarm 345

9-2. Mottiltak i tilfelle

av en nødsituasjon

Hvis kjøretøyet må være
slept 346
Hvis kjøretøyet er funnet å være
unormal 351
Hvis du har et flatt dekk 352
Hvis kraftsystemet ikke kan
start 353
Hvis nøkkelen går tapt 354

Hvis nøkkelen ikke fungerer
normalt 355

Hvis 12 V batteristrøm er
lav 357

Hvis kjøretøyet ditt
overoppheves 361

Hvis det oppstår en
elektrisk brann 363

Hvis kjøretøyet setter seg fast ... 364

Hvis du kjører på vannlogget
vei 366

Hvis du har et dekk som
har sprukket 367

Nødåpning av
bagasjelokk 368

10 Vedlikehold og spesifikasjoner

10-1. Service og vedlikehold

Rengjøring og beskyttelse av
utvendig trim på
kjøretøy 372

Rengjøring og beskyttelse av
interiørdekor på
kjøretøy 374

10-2. Vedlikehold

Forholdsregler for
vedlikehold 378

10-3. Vedlikehold selv

Forholdsregler for vedlikehold på
egen hånd 381

1

2

3

4

5

6

7

8

9

10

Frontdeksel	384
Frontrom	385 12 V
batteri	391
Dekk	396
Dekktrykk	399
Hjul	401
A/C-filter	403
Duftboks*	405 Bytte
nøkkelpatteri ...	406 Kontroll og
utskifting	
sikring	408
Strømbatteri	410

10-4.Spesifikasjoner

Vedlikeholdsdata	415
------------------------	-----

Annen informasjon

Liste over forkortelser	430
--------------------------------------	------------

Personvernerklæring	433
----------------------------------	------------

Hendelsesdataopptaker	434
------------------------------------	------------

1

2

3

4

5

6

7

8

9

10

Indeks over tall

Ytre

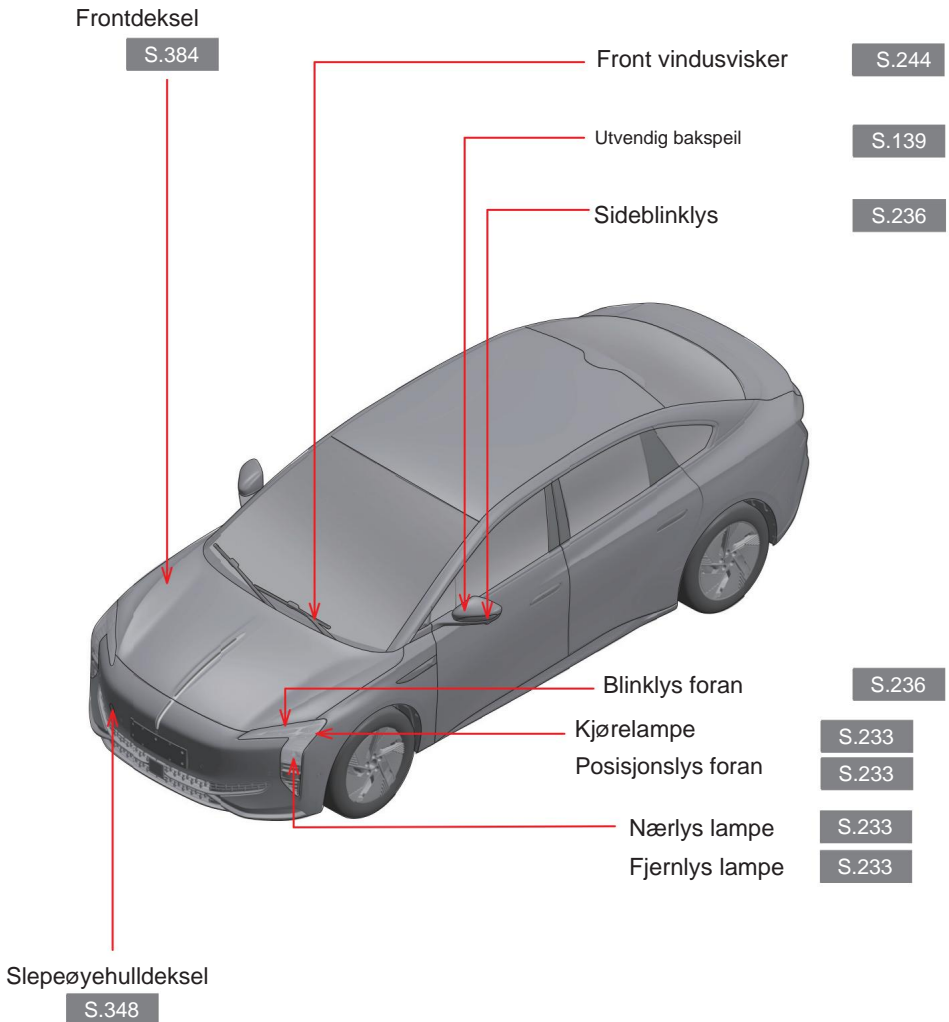

Høyt montert bremselampe

Bakre posisjonslykt

S.233

Reservelampe

Tåkelykt bak

S.243

Ladeportdeksel

S.78

Dør

S.105

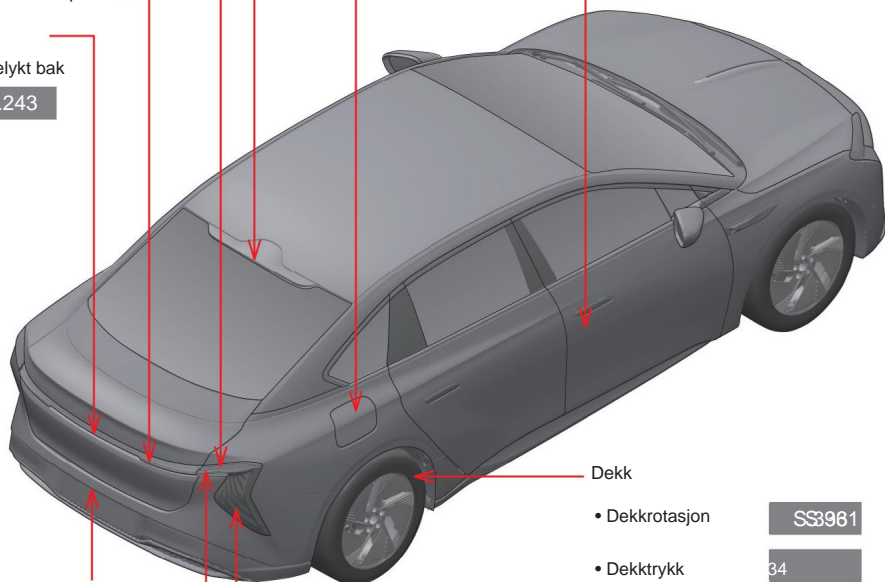

Utvendig

opplåsningsknapp for bagasjelokket

S.111

Blinklys bak

S.236

Bremselampe

Koffertlokk elektrisk lukkeknapp

S.112

Dekk

• Dekkrotasjon

SS3961

• Dekktrykk

34

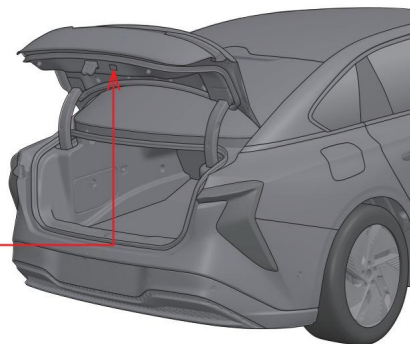

Indeks over tall

Interiør

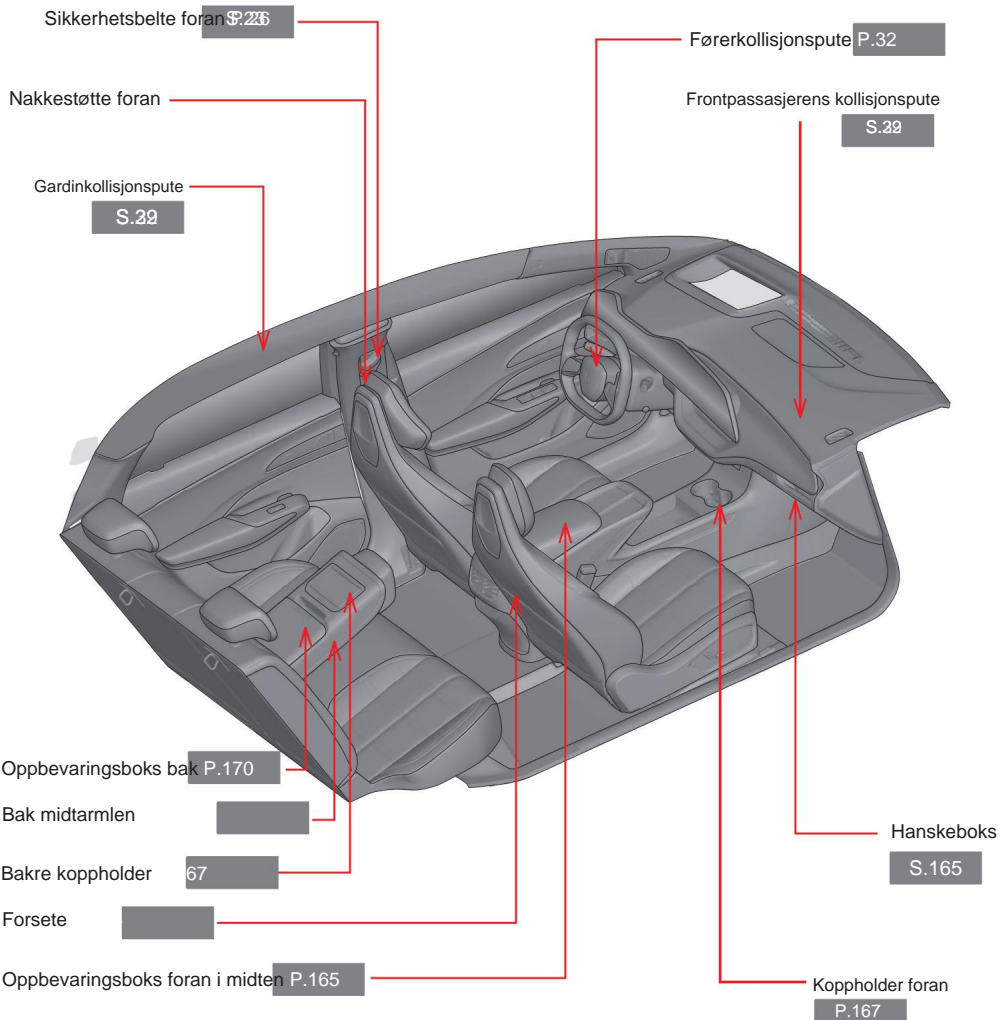

Sentrallåsbryter

Dør innvendig knapp

Elektriske vindusbryter

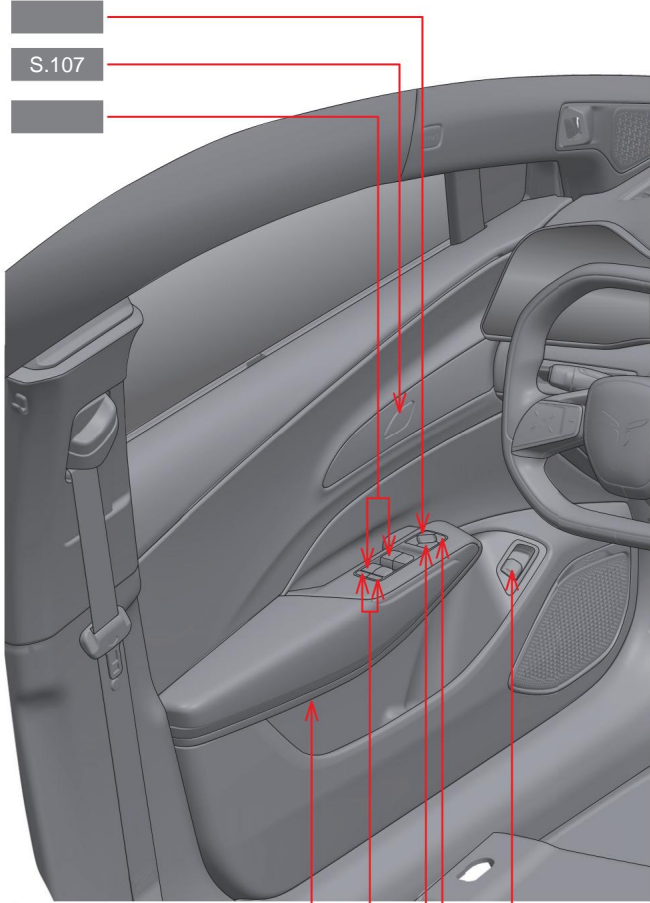

S.107

S.108

Dør innvendig håndtak

S.107

Barnesikringsbryter

S.108

Justeringsbryter for ytre bakspeil

Utvendig bakspeil foldebryter

Innvendig opplåsingsknapp for bagasjeromslokk P.111

Indeks over tall

Tak

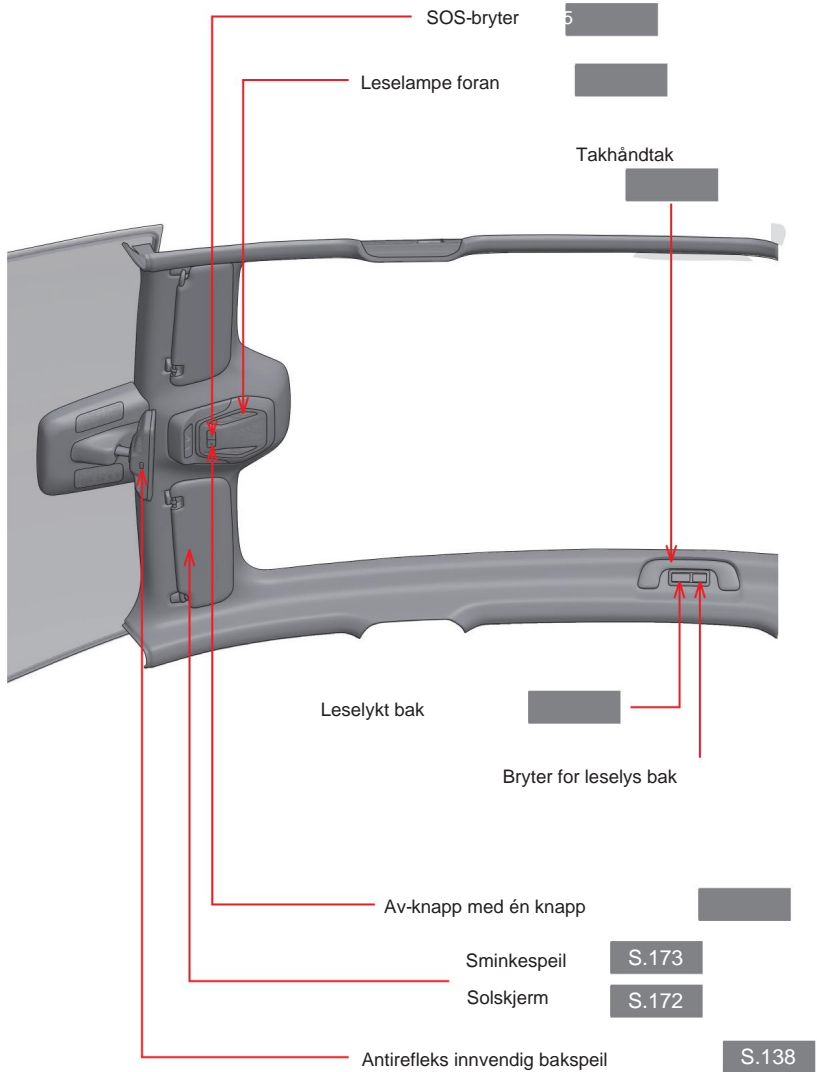

Indeks over tall

Instrumentpanel

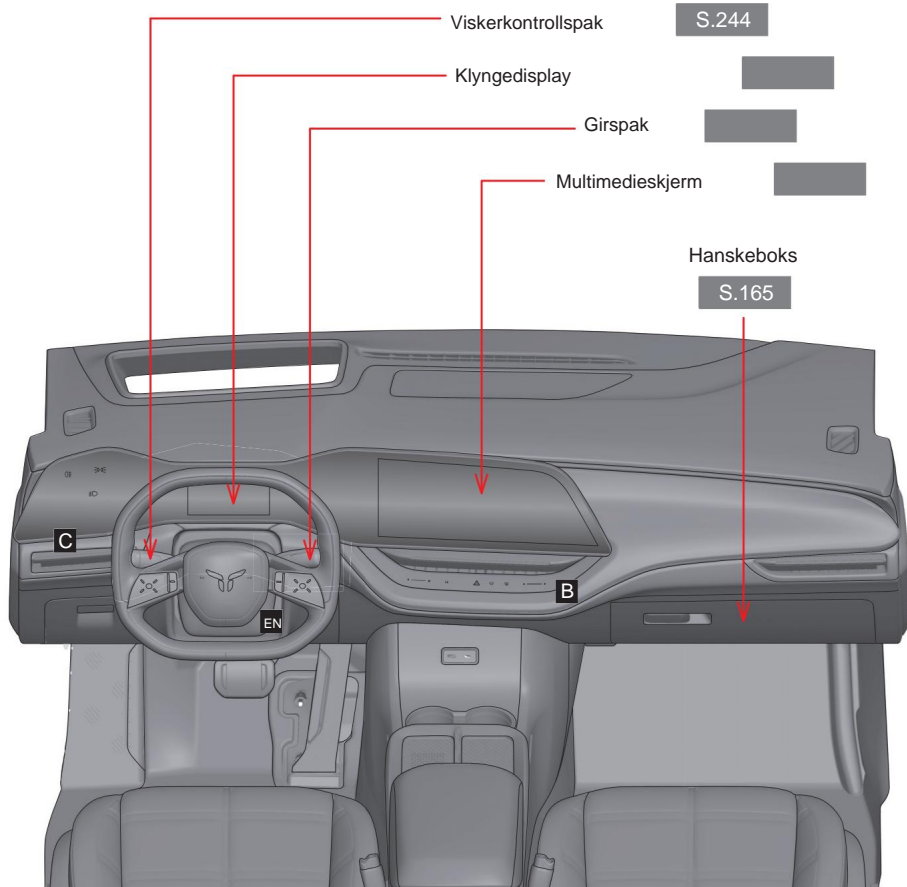

Indeks over tall

Instrumentpanel

B

Varseblinkbryter

AUTO-knapp

PÅ/AV-knapp

Innstillingsknapp for
førerluftvolum

Frontrute tvungen
avriming/
avduggingsknapp

Frontrute/utvendig
bakspeil avriming/
avduggingsknapp

Innstillingsknapp for
førertemperatur

S.146

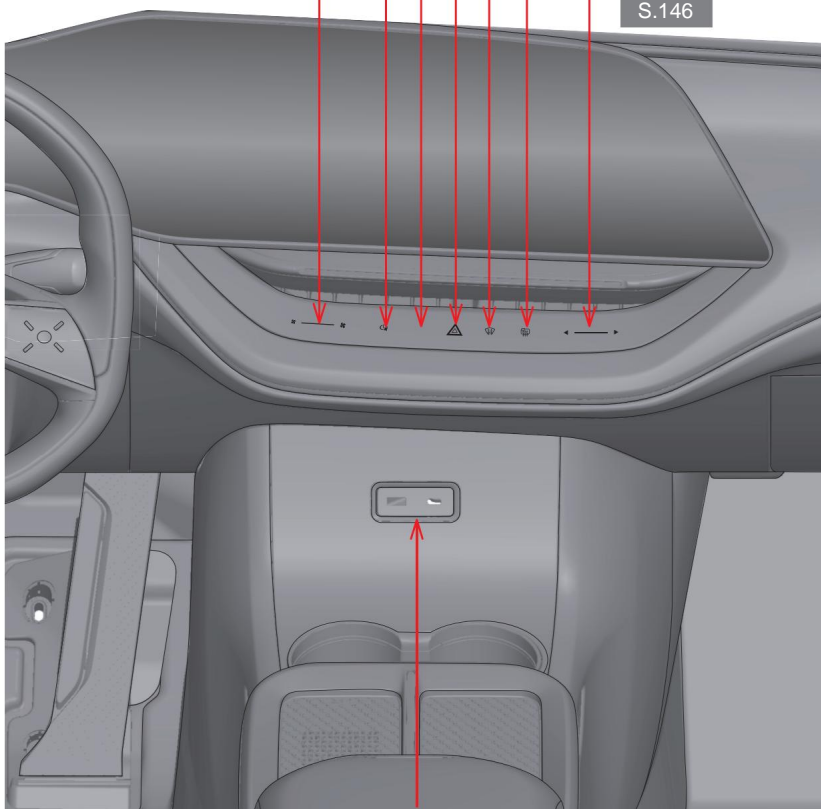

USB-datagrensesnitt

S.182

Indeks over tall

Ratt

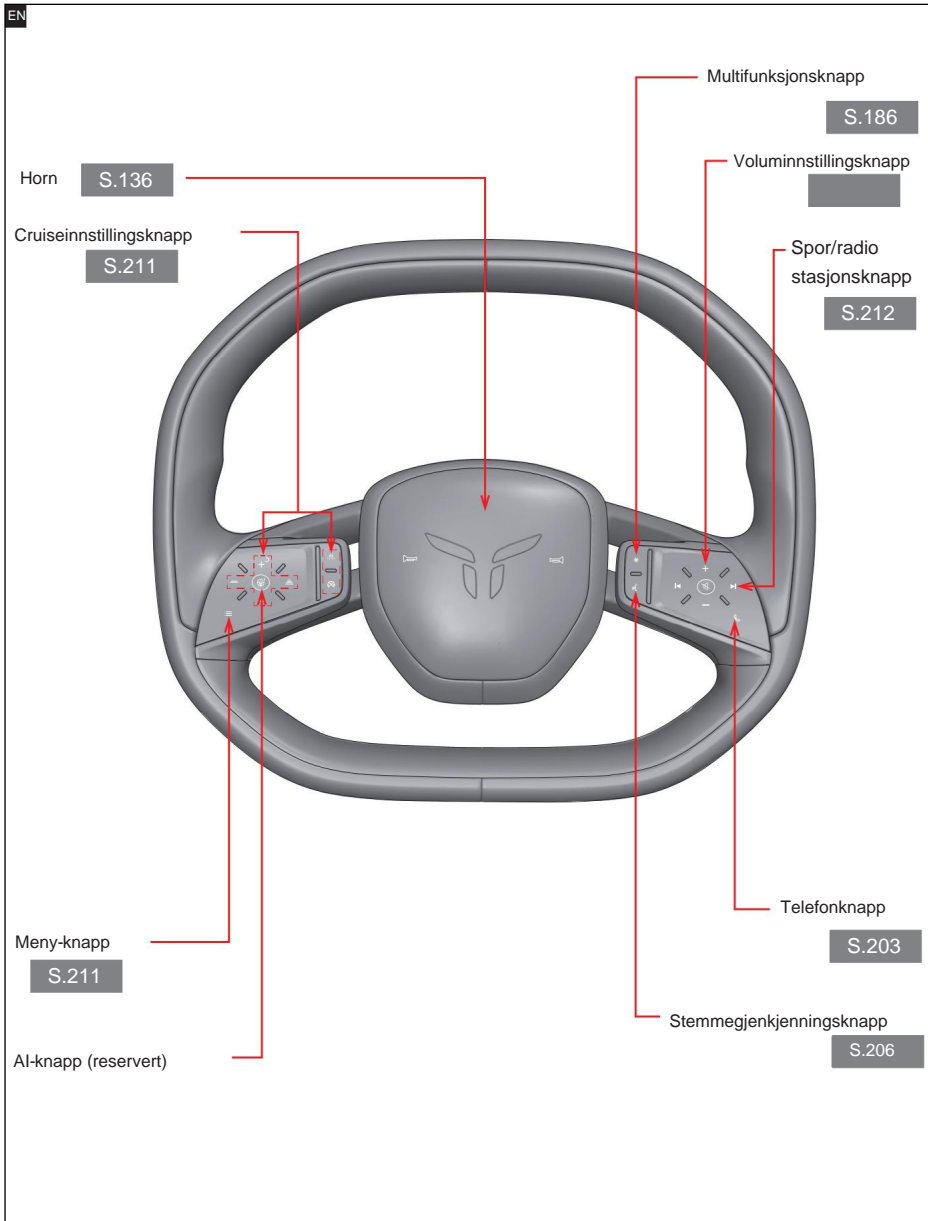

Indeks over tall

Venstre nedre beskyttelse

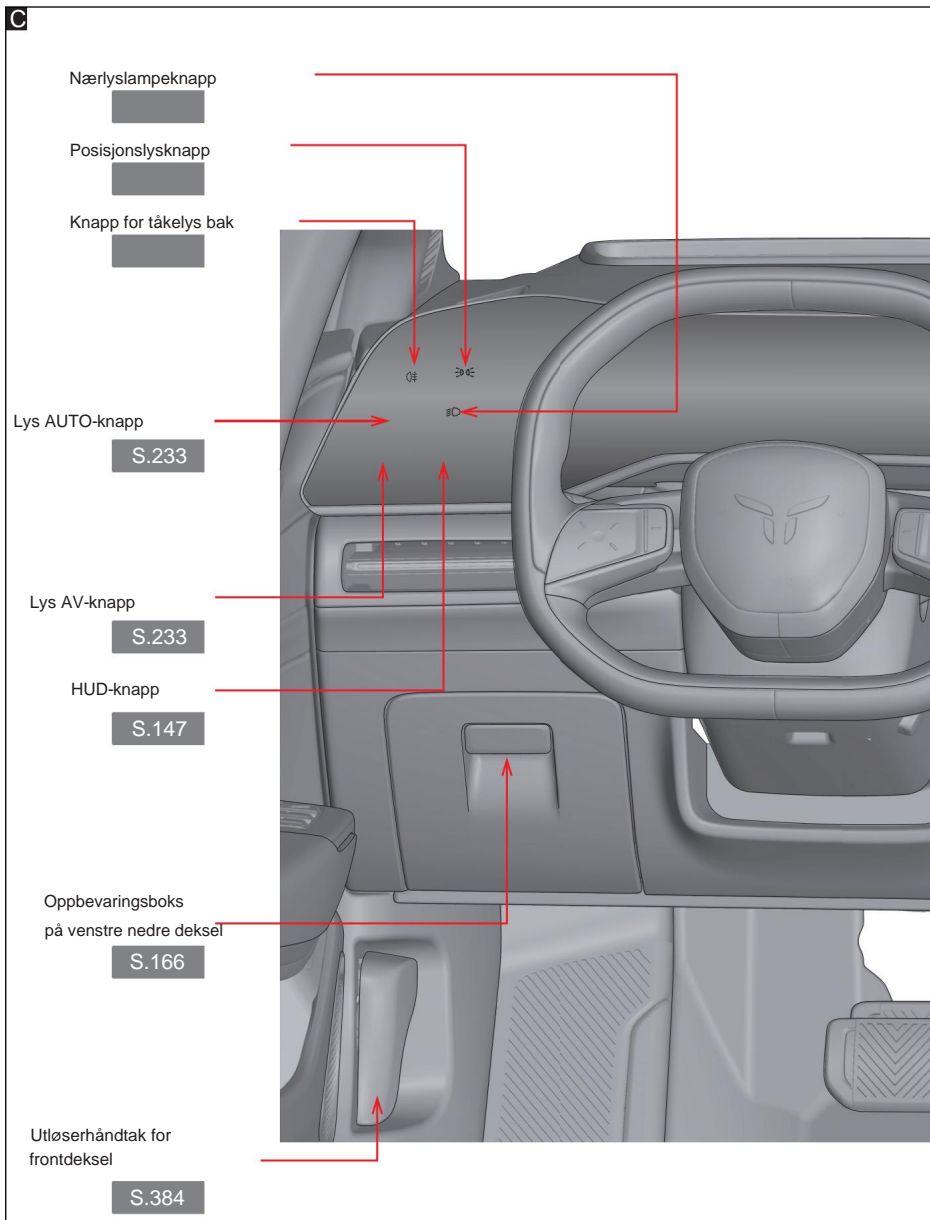

Indeks over tall

Bakre del av kabinen

Midtarmleitet bak

S.173

Baksete

S.126

Nakkestøtte bak

S.129

Baksetevarmeknapp

S.133

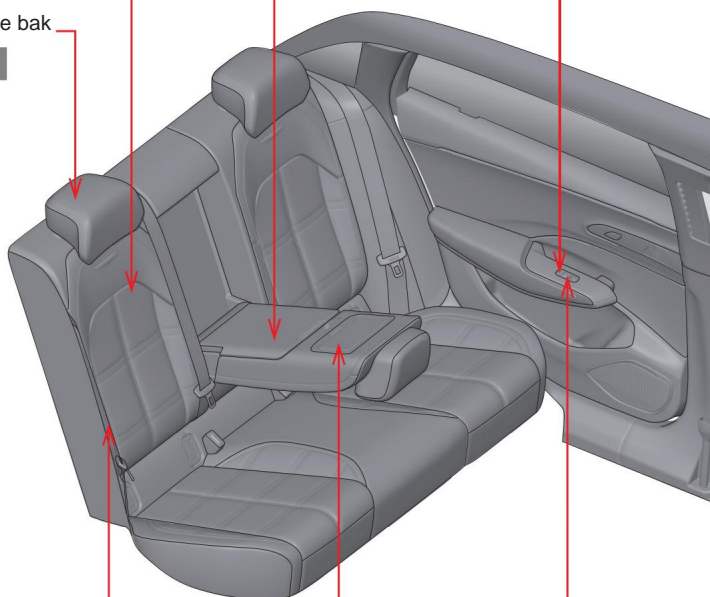

Sikkerhetsbelte bak

S.27

Bakre koppholder

S.167

Bryter for el-vinduer bak

S.143

Referanseinformasjon

Tilbehør, reservedeler og modifikasjoner av kjøretøy

En autorisert FAW Hongqi-forhandler har avansert verktøy, utstyr og ekte reservedeler for vedlikehold og service på kjøretøyet ditt. Vi anbefaler på det sterkeste at du bruker FAW originale reservedeler og tilbehør som oppfyller kravene til dette kjøretøyet.

For ikke-originale reservedeler eller tilbehør, enten de brukes til utskifting eller installasjon, påtar FAW seg verken noe ansvar eller gir noen garanti. I tillegg dekkes ikke kjøretøyskader og ytelsesproblemer på grunn av bruk av de ovennevnte reservedelene eller tilbehøret av garantien.

Det er forbudt å modifisere kjøretøyet ulovlig med produkter som ikke er godkjent av FAW, ellers kan det påvirke sikkerheten, håndteringen og holdbarheten til kjøretøyet, og kan til og med bryte lokale myndigheters forskrifter. I tillegg dekkes ikke problemer på grunn av modifikasjoner av garantien.

Leser kjøretøyets identifikasjonsnummer (VIN)

Bruk et diagnostisk skanningsverktøy for å koble til OBD-porten på kjøretøyet; når du leser VDC (central computing unit) informasjon, kan du lese VIN. Leseverktøy kan kjøpes i markedet, og må oppfylle ISO14229, ISO15765, ISO15031 og ISO11898 standarder.

Installere RF-sendersystem

Installasjon av RF-sendersystemet kan påvirke enkelte elektroniske systemer i kjøretøyet, for eksempel:

Blokkeringsfritt bremsesystem

Cruisekontrollsystem

Airbag system

Sikkerhetsbeltestrammersystem

Før du installerer RF-sendersystemet, vennligst kontakt en autorisert FAW Hongqi-forhandler.

Opphugging av kjøretøy

Siden kollisjonsputene og beltestrammerne inneholder eksplosive kjemikalier, kan det oppstå ulykker som personskade og brann hvis kjøretøyet kasseres uten å fjerne dem. Før du kasserer kjøretøyet, sørg for å kontakte et kvalifisert firma eller institusjon for å fjerne og kassere kollisjonsputene og beltestrammerne. En autorisert FAW Hongqi-forhandler er kjent med relevante lover og forskrifter og kan gi deg konsulenttjenester.

Miljøvern

Brukte deler og spillolje:

Kast brukte deler og spillolje på riktig måte

Feil avhending kan føre til miljøforurensning

Når du skroter kjøretøyet, vennligst kontakt en autorisert FAW Hongqi-forhandler

Kjøretøy modell

Denne håndboken beskriver modellene CA7001H0EVC, CA7001H0EVXC, CA7001H0EV og CA7001H0EVX.

ADVARSEL

Forholdsregler ved kjøring

Det er viktig for sjåføren å kjøre nøkternt, forsiktig og oppmerksomt.

Kjør nøkternt: Kjør aldri kjøretøyet etter å ha drukket eller tatt medisiner. Alkohol eller visse medisiner kan forsinke responstiden og svekke dømmekraft og koordinering, og dermed resultere i alvorlig skade eller død.

Kjør forsiktig: Kjør alltid med forsiktighet. Vær alltid oppmerksom på bevegelsene til andre kjøretøy og fotgjengere for å foreta betimelige vurderinger for å forhindre ulykker.

Kjør oppmerksomt: Sørg for å konsentrere deg om kjøringen. Alt som distraherer førerens oppmerksomhet, som å justere kontrollknappene, ringe eller lese, kan føre til en kollisjon og føre til alvorlige skader eller til og med død.

Forholdsregler angående barnesikkerhet

La aldri barn være uten tilsyn i kjøretøyet.

Ikke la barn bære eller bruke nøkkelen, da barn kan utgjøre en sikkerhetsrisiko ved å starte kjøretøyet eller bruke girspaken.

Ikke la barn leke med dører, vinduer eller annet kjøretøyutstyr, da de kan bli skadet.

Pass på at temperaturen inne i kjøretøyet er passende, fordi for høy eller for lav temperatur kan føre til dødelig skade på barn.

Les denne håndboken

ADVARSEL

Forklarer advarsler som kan føre til alvorlige skader eller dødsfall hvis de ikke følges.

FORSIKTIGHET

Forklarer forholdsregler som, hvis de ikke følges, kan forårsake skade på kjøretøyet eller funksjonsfeil.

Trinn 1 Indikerer drifts- eller arbeidsprosedyrer, som bør utføres i numerisk rekkefølge.

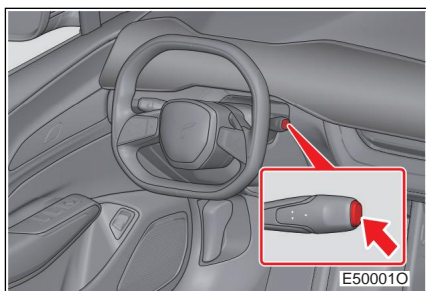

 Indikerer handlingen (trykk, drei, trykk osv.) som brukes til å betjene bryteren og annet enheter.



 Indikerer "Ikke", "Ikke gjør" eller "Ikke gjør dette".

Instruksjoner før kjøring

1

1-1. Instruksjoner for sikker bruk

Trygg kjøring24

Sikkerhetsbelte26

Kollisjonspute32

Informasjon
om barnesikkerhet44

Barnesikringssystem45

Installasjon av
barnesikringssystem52

Høyspentsikkerhet ..57

1-2. Varsellamper og indikatorlamper

Indikatorlampe60

Varsellampe62

1-3. IMMO system/ tyverisikringssystem

Startsperrsystem ..68

Anti-tyverisystem
for kroppen69

Trygg kjøring

Før du kjører, må du justere setet, rattet og bakspeilene til riktig posisjon for å sikre sikker kjøring.

Riktig kjørestilling

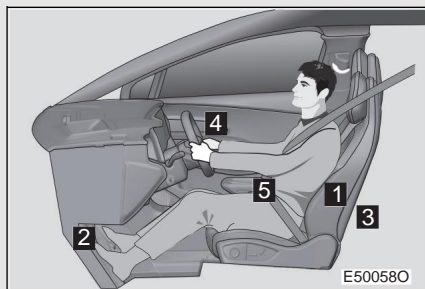

- 1** Sitt rett opp med ryggen mot seteryggen.
- 2** Juster seteposisjonen forover eller bakover for å sikre at du enkelt kan trykke ned pedalen til ønsket posisjon.
- 3** Juster seteryggen for enkel tilgang til ulike brytere.
- 4** Juster tiltvinkelen på rattet slik at kollisjonsputen vender mot førerens bryst.
- 5** Fest sikkerhetsbeltet skikkelig.

Riktig bruk av bilbelte Før du

kjører, må du kontrollere at føreren og alle passasjerer har festet sikkerhetsbeltene riktig.

Barn skal bruke passende barnesikringssystemer til de blir store nok til å bruke kjøretøyets sikkerhetsbelte.

Justering av bakspeil Juster de

innvendige og utvendige bakspeilene riktig for å sikre fri sikt bakfra.

**ADVARSEL****Forholdsregler ved kjøring Ikke**

juster føreraset mens du kjører, da dette kan føre til at du mister kontrollen over bilen.

Ikke plasser en pute mellom kroppen og seteryggen, da dette vil hindre riktig sittestilling og redusere effektiviteten til setebelte og hodestøtte.

Ikke plasser gjenstander under forsetene, da dette kan føre til at gjenstandene kommer i klem mellom seteskinnene.

Ved langkjøring bør du ta passende pauser hvis du føler deg sliten.

Hvis du føler deg trøtt eller døsig under kjøring, ikke tving deg selv til å fortsette å kjøre, men hvil umiddelbart.

Justering av seteposisjon

Vær forsiktig når du justerer seteposisjonen for å sikre at setet ikke skader andre passasjerer.

Ikke plasser hånden under setet eller i nærheten av de bevegelige delene mens du justerer setet, ellers kan fingrene dine bli klemt av setejusteringsanordningen.

Sikkerhetsbelte

Før du kjører, sørg for at sjåføren og alle passasjerer har festet sikkerhetsbeltene.

Riktig bruk av bilbelte



Strekk skulderbeltet slik at det skrår på tvers av skulderen, men ikke berører nakken eller sklir av skulderen.

Spre hoftebeltet så lavt som mulig over hoftene.

Juster posisjonen til seteryggen slik at du sitter rett opp med ryggen mot seteryggen.

Ikke vri sikkerhetsbeltet.

Feste og løsne sikkerhetsbelte

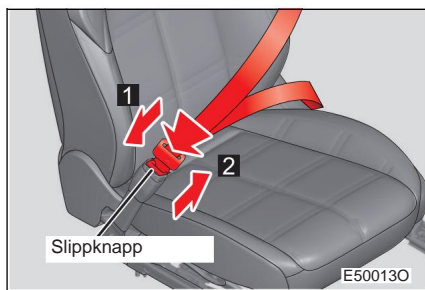

- 1** Fest sikkerhetsbeltet Sett låseplaten inn i spennen til du hører en "klikk".
- 2** Løsne sikkerhetsbeltet Trykk på utløserknappen.



FORSIKTIGHET

Hvis noen passasjer ikke fester sikkerhetsbeltet, vil instrumentgruppen gi en alarmmelding når kjøretøyet når en viss hastighet.

Justere høyden på sikkerhetsbeltet (forseter)

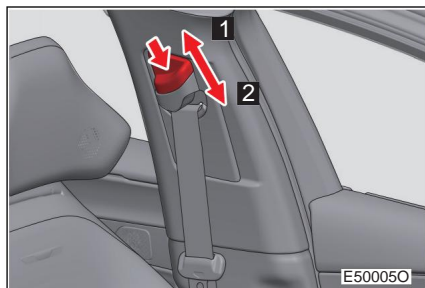

- 1** Flytt oppover
- 2** Flytt nedover Trykk og hold inne justeringsknappen og flytt høydejusteringen opp eller ned etter ønske til du hører en "klikk"-lyd.

Sikkerhetsbelte i midten bak

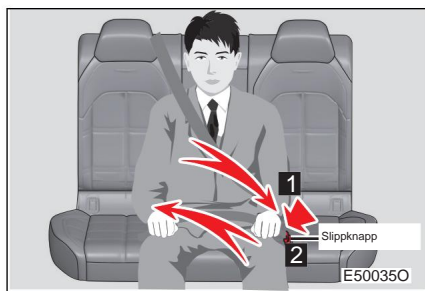

- 1** Fest sikkerhetsbeltet Sett låseplaten inn i spennen til du hører en "klikk".
- 2** Løsne sikkerhetsbeltet Trykk på utløserknappen.

Sikkerhetsbelteforstrammer

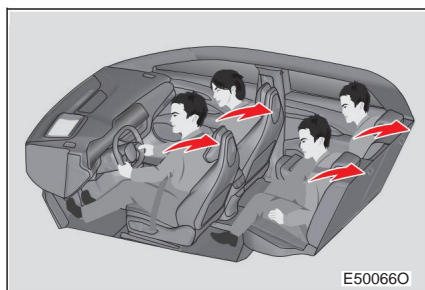

Når kjøretøyet utsettes for en alvorlig frontkollisjon, vil strammeren aktiveres for å stramme sikkerhetsbeltet for raskt å begrense passasjerens kropp for bedre beskyttelse.

Forstrammeren kan imidlertid ikke aktiveres under en mindre frontkollisjon, sidekollisjon eller påkjørsel bakfra.

Nødlåsing retractor (ELR)

Retraktoren vil låse sikkerhetsbeltet ved nødbremsing eller en kollisjon. Den låser også sikkerhetsbeltet hvis du lener deg for raskt fremover. Langsom og jevn bevegelse kan strekke sikkerhetsbeltet, slik at du kan bevege deg fritt.

Bruk av barnebelte

Sikkerhetsbeltene på kjøretøyet er hovedsakelig designet for voksne.

Barn skal bruke passende barnesikringsystemer til de blir store nok til å bruke kjøretøyets sikkerhetsbelte.

Når barn blir store nok til å bruke kjøretøyets sikkerhetsbelte, følg instruksjonene for bruk av sikkerhetsbeltet. (Se s.26)

Utskifting av bilbelte etter aktivering av beltestrammer Hvis

kjøretøyet er involvert i flere kollisjoner, vil beltestrammeren aktiveres under den første kollisjonen, men ikke lenger aktiveres under den andre og påfølgende kollisjonen.

Etter at beltestrammeren er aktivert i en kollisjon, vennligst kontakt en autorisert FAW Hongqi-forhandler for å skifte ut sikkerhetsbeltet i tide.

Sikkerhetsbeltebestemmelser Hvis det finnes sikkerhetsbeltebestemmelser i ditt land eller din region, vennligst kontakt en autorisert FAW Hongqi-forhandler for utskifting eller montering av

ADVARSEL

For å redusere risikoen for skade på grunn av nødbremsing, nødstyring eller ulykker, må du følge følgende forholdsregler; ellers kan det oppstå alvorlige skader eller dødsfall.

Fest sikkerhetsbeltet skikkelig Sørg

for at alle passasjerer har festet sikkerhetsbeltene.

Pass på å feste sikkerhetsbeltet riktig til enhver tid.

Ikke legg setet for mye tilbake for komfort. Sikkerhetsbeltet gir maksimal beskyttelse kun når du sitter rett opp med ryggen mot seteryggen.

Ikke plasser skulderbeltet under armene.

Pass på å spre sikkerhetsbeltet så lavt som mulig over hoftene.

Gravide kvinner



Følg legens råd og fest sikkerhetsbeltet ordentlig.

Som andre passasjerer bør også gravide spre hoftebeltet så lavt som mulig over hoftene. Skulderbeltet skal strekkes på skrå langs skuldrene og over brystet, og unngå kontakt med den hevede magen.

Hvis sikkerhetsbeltet ikke er ordentlig festet, ved nødbremsing eller en kollisjon, kan gravide kvinner og foster få alvorlige skader eller til og med død.

Pasienter

Følg legens råd og fest sikkerhetsbeltet ordentlig.

Når et barn er i kjøretøyet

Ikke la barnet leke med sikkerhetsbeltet. Hvis sikkerhetsbeltet er viklet rundt barnets hals, kan det oppstå kvelning eller andre alvorlige skader som kan føre til døden.

Hvis sikkerhetsbeltet ikke kan løsnes i et slikt tilfelle, klipp av sikkerhetsbeltet med en saks.

**ADVARSEL****Fest sikkerhetsbeltet riktig**

Det er svært farlig for sjåføren å sitte i feil stilling eller feste setebeltet på feil måte. Festestrammerne og lastbegrensere kan ikke gi tilstrekkelig beskyttelse på grunn av feil feste av sikkerhetsbelte, noe som kan føre til alvorlig personskade.

Feil festing av sikkerhetsbelte er svært farlig. Under en kollisjon kan en passasjer som fester sikkerhetsbeltet feil kollidere med andre personer eller gjenstander i kjøretøyet, eller til og med bli kastet ut av kjøretøyet, noe som kan føre til alvorlige skader eller dødsfall. I samme kollisjon vil en passasjer som fester sikkerhetsbeltet på riktig måte være tryggere.

Ikke vri sikkerhetsbeltet når du fester det. Et vridd

sikkerhetsbelte er svært farlig. Ved en kollisjon kan ikke sikkerhetsbeltet utnytte hele bredden fullt ut til å absorbere støtkraften, slik at det utøves mer kraft på beina under sikkerhetsbeltet, noe som kan resultere i alvorlige skader eller til og med død.

Ikke del bilbelte med andre

Det er svært farlig å dele bilbelte med andre (inkludert barn).

Fordi sikkerhetsbeltet ikke kan spre støtkraften ordentlig, og passasjerene kan kollidere med hverandre og forårsake alvorlig skade eller til og med død.

Justerbare skulderbeltefester (forseter)

Pass på at skulderbeltet krysser midten av skulderen. Sikkerhetsbeltet skal være vekk fra nakken, men skal ikke gli av skulderen.

Ellers kan sikkerhetsbeltets beskyttende effekt reduseres ved en ulykke, og alvorlig skade eller død kan forårsakes ved nødbremsing, brå styring eller ulykke.

Ikke sett setet for mye tilbake

Ikke legg setet for mye tilbake for komfort. Sikkerhetsbeltet gir maksimal beskyttelse kun når du sitter rett opp med ryggen mot seteryggen.

Ikke kjør kjøretøyet med skadet sikkerhetsbelte Bruk av skadet

sikkerhetsbelte er svært farlig. En ulykke kan føre til skade på sikkerhetsbeltet. Det skadede sikkerhetsbeltet gir ikke tilstrekkelig beskyttelse ved en kollisjon. Etter en ulykke skal alle bilbeltesystemer inspiseres grundig av en autorisert FAW Hongqi-forhandler før bruk.

**ADVARSEL****Bilbeltestrammere** Umiddelbart

etter en kollisjon, vennligst kontakt en autorisert FAW Hongqi-forhandler for inspeksjon av beltestrammere og kollisjonsputer. Som med kollisjonsputer kan beltestrammerne kun brukes én gang og må skiftes ut etter aktivering ved en kollisjon. Hvis den ikke skiftes ut, kan risikoen for alvorlige skader på passasjerene øke under den andre kollisjonen.

Skader og slitasje på bilbelte

Ikke la sikkerhetsbeltet eller låseplaten sette seg fast i døren, da dette kan skade sikkerhetsbeltet.

Sjekk sikkerhetsbeltet regelmessig. Kontroller sikkerhetsbeltet for kutt, slitasje og løshet. Ikke bruk et skadet sikkerhetsbelte, men skift det ut. Et skadet sikkerhetsbelte kan ikke beskytte passasjerene og kan føre til alvorlige skader eller dødsfall.

Pass på at låseplaten og spennen til sikkerhetsbeltet er låst og at sikkerhetsbeltet ikke er vridd.

Hvis sikkerhetsbeltet ikke fungerer som det skal, må du umiddelbart kontakte en autorisert FAW Hongqi-forhandler.

Hvis kjøretøyet er involvert i en alvorlig ulykke, skift ut sikkerhetsbeltet sammen med seteenheten selv om det ikke er betydelig skade.

Ikke installer, fjern, modifier, demonter eller kast sikkerhetsbeltet uten tillatelse. Ta kontakt med en autorisert FAW Hongqi-forhandler for nødvendig behandling.

**FORSIKTIGHET****Hold sikkerhetsbeltet rent**

Hvis sikkerhetsbeltet er skittent, kan det være vanskelig å trekke det inn. Vennligst hold setebeltet rent.(Se s.375)

Airbag

Kollisjonsputen er en passiv sikkerhetsbeskyttelse designet for å redusere eller unngå skader på passasjerene når kjøretøyet utsettes for alvorlige kollisjoner som kan forårsake alvorlige skader på passasjerene. Ved visse alvorlige kollisjoner kan kollisjonsputen utløses. Bilen er utstyrt med flere kollisjonsputer. Kollisjonsputene og sikkerhetsbeltene jobber sammen for å redusere risikoen for alvorlige skader eller dødsfall. (Formen på den utløste kollisjonsputen er kun for referanse)

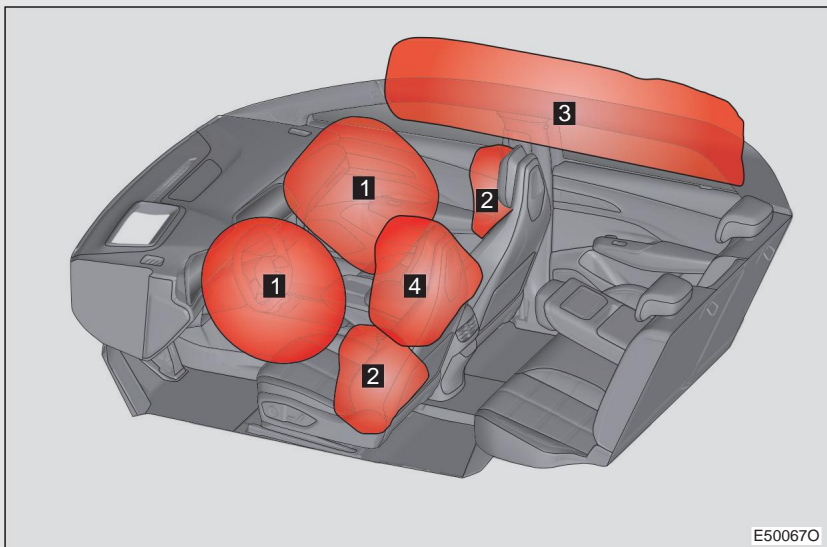

- 1** Førerkollisjonspute/frontpassasjerkollisjonspute
For å bidra til å beskytte førerens og passasjerens hode og bryst mot støt fra interiørkomponenter.
- 2** Kollisjonspute for fører sete/kollisjonspute i passasjer setet
foran For å beskytte overkroppen til føreren og passasjerer foran.
- 3**
Gardinkollisjonspute For å hjelpe til med å beskytte hodet til sjåføren, passasjerer foran og ytre passasjerer bak.
- 4** Midtkollisjonspute
foran For å beskytte førerens og passasjerens overkropp mot å kolliderer med hverandre.

Komponenter av supplerende sikringssystem (SRS)

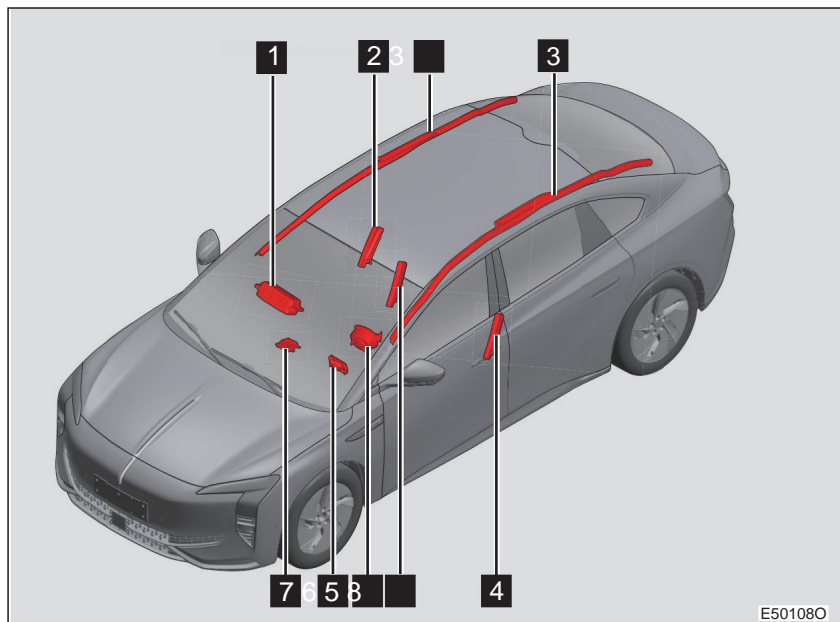

- | | |
|---|---|
| 1 Forsetepassasjers kollisjonspute | 2 Kollisjonspute i passasjeret foran |
| 3 Gardinkollisjonspute | 4 Førersete kollisjonspute |
| 5 Førerkollisjonspute | 6 SRS feilvarsellampe |
| 7 Kontrollenhet for | 8 Midtkollisjonspute foran |

kollisjonsputer Dette er hovedkomponentene i SRS.

Ved alvorlig front- eller sidekollisjon utløser SRS luftputeoppblåser. Den kjemiske reaksjonen i airbag-oppblåseren kan raskt fyll kollisjonsputen med giftfri gass for å unngå skade på passasjerene pga til en sekundær kollisjon med innvendige komponenter.

 **ADVARSEL****Forholdsregler for**

kollisjonsputer Vær oppmerksom på følgende forholdsregler for kollisjonsputer. Unnlatelse av å gjøre det kan føre til alvorlig personskade eller død.

Føreren og andre passasjerer i kjøretøyet må feste sikkerhetsbeltene korrekt.

Kollisjonsputen er en hjelpeenhet som brukes sammen med sikkerhetsbeltet.

Førerens kollisjonspute utløses med betydelig kraft, og hvis føreren er for nær kollisjonsputen, kan det oppstå alvorlige skader eller dødsfall.

Høyrisikozonen for førerens kollisjonspute er de første 0-100 mm av utløsning. Hold minst 300 mm unna førerens kollisjonspute. Dette er avstanden fra midten av rattet til brystbenet til føreren. Hvis du sitter i en avstand på mindre enn 300 mm, kan du justere kjørestillingen ved å bruke følgende metoder: • Flytt setet bakover så langt som mulig, men det er fortsatt

forutsetning for å trykke ned pedalene enkelt.

- Vipp setet litt bakover. Hvis det er vanskelig å se veien fremover etter at seteryggen er vippt, bruk en hard anti-skli setepute for å løfte kroppen eller heve setet. • Juster rattet for å vippe det ned så langt som mulig.

Dette gjør at kollisjonsputen vender mot førerens bryst i stedet for hodet og nakken.

Når føreraset er justert i henhold til anbefalingene ovenfor, bør pedalene og rattet holdes innenfor førerens kontrollområde, og kontrollbryterne på instrumentpanelet er innenfor førerens synsfelt.

Ved skroting av kjøretøyet eller komponentene til SRS og beltestrammere, følg de relevante sikkerhetsforskriftene.

Fest sikkerhetsbeltet ordentlig. Fest

alltid sikkerhetsbeltet når du kjører et kjøretøy utstyrt med kollisjonsputer. Det er svært farlig å stole utelukkende på kollisjonsputen i en ulykke. Fordi det er bare kollisjonsputen som kanskje ikke kan unngå alvorlige skader. Sørg derfor for å feste sikkerhetsbeltet når du kjører eller kjører kjøretøyet.

⚠ ADVARSEL**Forholdsregler for kollisjonspute**

Forsetepassasjerens kollisjonspute utløses med betydelig kraft, og hvis forsetepassasjereren er for nær kollisjonsputen, kan det oppstå alvorlige skader eller dødsfall. Passasjeret foran skal være så langt unna kollisjonsputen som mulig, og seteryggen skal justeres slik at passasjereren foran kan sitte oppreist.

Spedbarn og små barn som sitter feil/beskyttet kan lide av alvorlig skade eller død på grunn av utløsning av kollisjonsputen. Spedbarn og små barn som ikke er i stand til å bruke sikkerhetsbeltene, skal holdes skikkelig fast av barnesikringsssystemer. Vi anbefaler på det sterkeste at spedbarn og små barn bruker barneseter og at barnesetene plasseres på baksetene på kjøretøyet. For spedbarn og små barn er baksetene tryggere enn passasjeret foran.

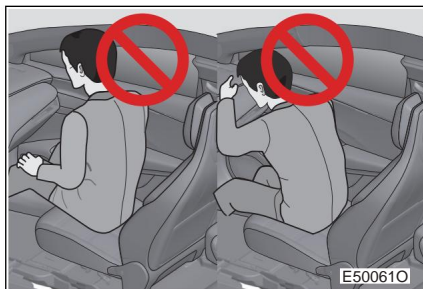

Ikke len deg mot instrumentpanelet, A-stolpene, sideskinner på taket, dørdeler eller setekanter, ellers kan det, når frontpassasjerens kollisjonspute utløses, forårsake kraftige hodestøt, som kan føre til alvorlige skader eller dødsfall (når barn er i kjøretøyet, skal mer oppmerksomhet vies).



ADVARSEL



Ikke la barn stå foran kollisjonsputen på passasjereren foran.

Ikke plasser noen gjenstander eller la barn sitte på fanget til forsetepassasjereren.

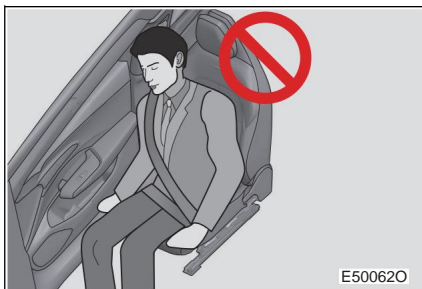

Ikke len deg mot dørene, takets sideskinner, A-stolper eller B-stolper.

ADVARSEL

Forholdsregler for kollisjonspute



Ikke vend mot døren og knel på setet eller strekk hodet og hånden ut av kjøretøyet.

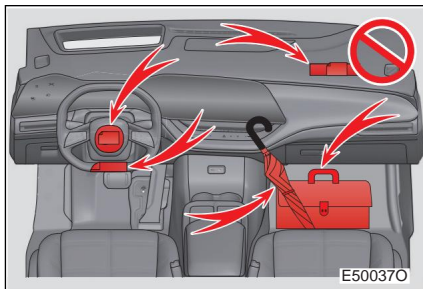

Ikke fest, len eller plasser gjenstander på instrumentpanelet, førerens kollisjonspute, osv. Disse gjenstandene kan løsnes når førerens kollisjonspute eller frontpassasjerens kollisjonspute utløses.

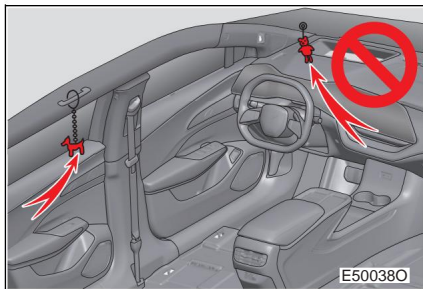

Ikke bind noe til dører, frontruter, vinduer, A-stolper, B-stolper, C-stolper, taksideskinner, takhåndtak osv.

Ikke heng kleshengere eller andre harde gjenstander på kleskroene. Hvis gardinkollisjonsputen utløses, kan disse gjenstandene kastes ut, noe som kan føre til alvorlig personskade eller død.

**ADVARSEL****Forholdsregler for kollisjonspute**

Ikke bruk slikt setetilbehør som dekker setekollisjonsputen eller dens utløsningsområde (som setetrekke osv.), da det kan forstyrre utløsningen av kollisjonsputen.

Ikke støt området der kollisjonsputen er plassert eller bruk for mye kraft på den, da dette kan føre til at kollisjonsputen ikke fungerer.

Ikke berør de relaterte delene umiddelbart etter at kollisjonsputen er utløst (oppblåst), da de kan være varme.

Hvis du føler det er vanskelig å puste etter at kollisjonsputen er utløst, åpne døren eller vinduet for ventilasjon, eller forlat kjøretøyet hvis det er trygt å gjøre det.

Skyll restene på kroppen så snart som mulig for å unngå hudirritasjon.

Hvis området der kollisjonsputen er plassert (som førerens kollisjonsputedeksel og instrumentpanel) er skadet eller sprukket, vennligst kontakt en autorisert FAW Hongqi-forhandler for utskifting.

Etter at kollisjonsputen utløses ved en kollisjon, kan SRS kun gi

beskyttelse i en ulykke for én gang. Etter at kollisjonsputen utløses i tilfelle en kollisjon, vennligst gå til en autorisert FAW Hongqi-forhandler for utskifting av kollisjonspute, kollisjonsputekontrollenhet og tilhørende komponenter, og de originale komponentene skal ikke brukes.

Modifikasjon og kassering av SRS-komponenter Vennligst

ikke skrap kjøretøyet eller foreta følgende modifikasjoner før du har konsultert en autorisert FAW Hongqi-forhandler.

Ellers kan kollisjonsputen fungere feil eller utløses (blåses opp) utilsiktet, noe som kan føre til alvorlig skade eller til og med død.

Montering, fjerning, demontering og reparasjon av kollisjonspute.

Reparasjon, modifikasjon, fjerning eller utskifting av ratt, instrumentpanel, sete- eller setebeklædning, A-stolpe, B-stolpe, C-stolpe eller takgrind.

Reparasjon eller modifikasjon av forskjerm, støtfanger foran eller sider av kupeen.

Ettermontering av frontgitter med snøplog, vinsj og annet verkøy.

Modifisering av opphengssystem.

Installasjon av bærbar toveis radio.

Når kollisjonsputen utløses (oppblåst)

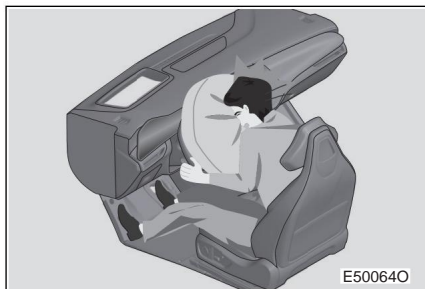

Kollisjonsputen utløses med betydelig kraft, og hvis passasjerer er for nær kollisjonsputen, kan det oppstå alvorlige skader eller dødsfall.

Kollisjonsputen utløses med tenningslyd og røyk, men det vil ikke oppstå brann. Hvis personer med luftveissykdommer som astma inhalerer gassen, kan de oppleve pustevansker.

I dette tilfellet er det relativt trygt å umiddelbart evakuere fra kjøretøyet. Hvis evakuering er umulig, åpne vinduene og dørene for å ta inn frisk luft.

Kollisjonsputens utløsningshastighet er svært høy, noe som kan forårsake mindre riper, skålding eller andre skader.

Hvis rester (gass osv.) fra utløsning av kollisjonsputer spruter inn i øynene eller fester seg til huden, skylle det berørte området med ferskvann så snart som mulig. Sensitiv hud kan ha allergiske reaksjoner.

I tillegg til selve kollisjonsputen kan SRS-modulkomponentene (inkludert kollisjonsputedeksel og oppblåser), samt rattet, instrumentpanelet, setet, A-stolpen, B-stolpen, C-stolpen og takgrind bli varme i noen minutter.

Frontruten kan være ødelagt.

Airbag-utløsende faktorer

Utløserområdet for kollisjonsputer i ulike ulykkesituasjoner kan ikke bestemmes generelt, fordi de spesifikke omstendighetene ved ulykkene varierer mye. For eksempel er naturen (hardheten) til gjenstanden som kjøretøyet kolliderer med, kollisjonsvinkelen og hastigheten til kjøretøyet alle viktige utløsende faktorer for kollisjonsputen.

De avgjørende utløsende faktorene for kollisjonsputen er retardasjons- og trykkkurvene som oppstår ved en kollisjon. Sensorene som er installert på kjøretøyet, sammen med de elektroniske kontrollenhetene, identifiserer alvorlighetsgraden av kollisjonen, og utløser dermed selektivt kollisjonsputen i tide. Hvis retardasjonsverdien eller trykkverdien generert og målt under en kollisjon er lavere enn referanseverdien som er forhåndsinnstilt i kontrollenheten, vil ikke kollisjonsputen utløses selv om kjøretøyet kan ha blitt deformert til en viss grad i ulykken.

Driftsforhold (fører kollisjonspute/passasjer kollisjonspute foran)

Ved en mer alvorlig frontkollisjon, hvor kollisjonsgraden overstiger en fastsatt terskel, vil førerens kollisjonspute/forsetepassasjerens kollisjonspute utløses.

Imidlertid, hvis kjøretøyet treffer en bevegelig eller deformerbar gjenstand (for eksempel et parkert kjøretøy eller en signalstolpe) eller i tilfelle en "underkjøring" (for eksempel en kollisjon der fronten av kjøretøyet "penetrerer" under en lastebils lasterom), kan det hende at kollisjonsputen ikke utløses.

Ved noen kollisjoner er kjøretøyets retardasjon fremover veldig nær designterskelen, men frontkollisjonsputen og beltestrammeren er kanskje ikke aktivert.

Driftsforhold (setekollisjonspute og kollisjonsgardin)

Ved en alvorlig sidekollisjon overskrider kollisjonsgraden den innstilte terskelen, setekollisjonsputen og kollisjonsgardinputen på kollisjonssiden utløses.

I enkelte spesielle ulykker kan setekollisjonsputen og kollisjonsgardinkollisjonsputen utløses sammen med førerens kollisjonspute/forsetepassasjerens kollisjonspute.

Andre tilfeller der kollisjonsputen kan utløses (bortsett fra kollisjoner)

Hvis bunnen av kjøretøyet blir alvorlig støtt, utløses også førerens kollisjonspute og passasjer kollisjonsputen foran.

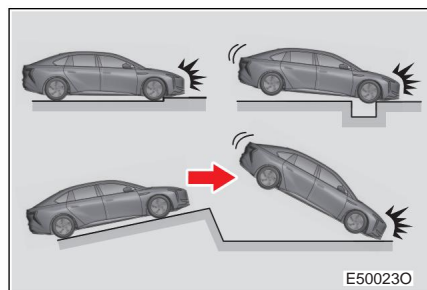

Kjøretøyet treffer en fortauskant, fortaukant eller hardt underlag

Kjøretøyet faller ned i eller hopper over en dyp grop

Hjulene er hardt jordet eller kjøretøyet faller

Tilfeller der kollisjonsputen (førerens kollisjonspute/passasjerens kollisjonspute) kanskje ikke utløses.

Fører-kollisjonsputen/passasjerens kollisjonspute kan ikke utløses under kollisjon med sylindriske gjenstander som bruksstolper og trær, ikke-frontal kollisjon med vegger og motorveisrekkverk, baksluttkollisjon, kollisjon med baksiden av lastebil eller under bunnen av lastebil, lavhastighets frontal kollisjon, sidekollisjon eller velt. Men så lenge kollisjonen fører til at kjøretøyet har tilstrekkelig retardasjon fremover, kan kollisjonsputen utløses.

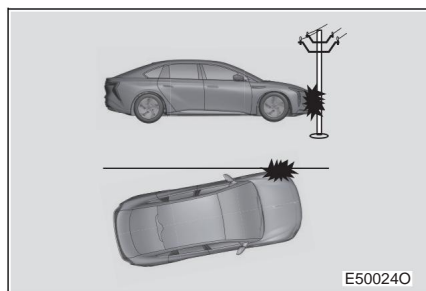

Kollisjon med sylindriske gjenstander som bruksstolper og trær
Ikke-frontal kollisjon med vegger og motorveisrekkverk

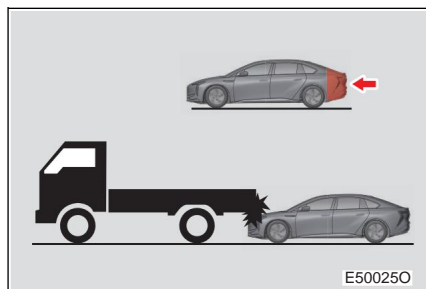

Påkjørsel bakfra
Kollisjon med baksiden av lastebilen, eller gå under bunnen av lastebilen

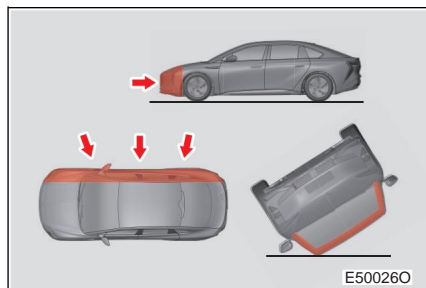

Frontkollisjon i lav hastighet
Sidekollisjon
Rollover

Tilfeller der kollisjonsputen (setekollisjonsputen/gardinkollisjonsputen) kanskje ikke utløses

Hvis kjøretøyet utsettes for en sidekollisjon av ikke-passasjerrommet, eller en sidekollisjon av kjøretøyets karosseri på skrå, kan det hende at setekollisjonsputen/gardinkollisjonsputen ikke utløses

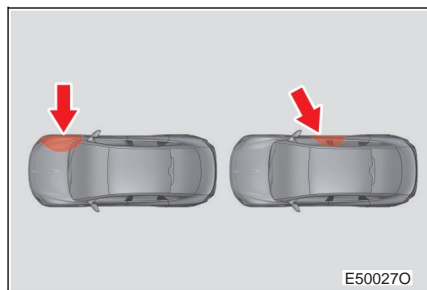

Sidekollisjon av ikke-passasjerrom

Sidekollisjon av kjøretøyets karosseri i vinkel

E500270

Generelt vil ikke setekollisjonsputen/gardinkollisjonsputen utløses når kjøretøyet utsettes for en frontkollisjon i lav hastighet, sidekollisjon i lav hastighet, kollisjon bakfra eller velt.

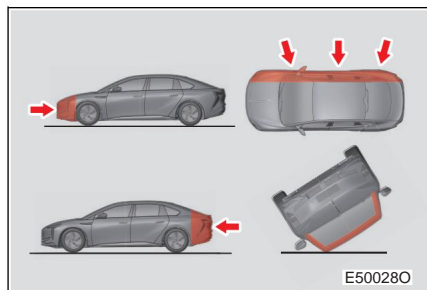

Frontkollisjon i lav hastighet

Sidekollisjon i lav hastighet

Påkjørsel bakfra

Rollover

E500280

Når du skal kontakte en autorisert FAW Hongqi-forhandler |

følgende tilfeller må kjøretøyet inspiseres og/eller repareres.

Ta kontakt med en autorisert FAW Hongqi-forhandler så snart som mulig.

Eventuell kollisjonspute har blitt utløst.

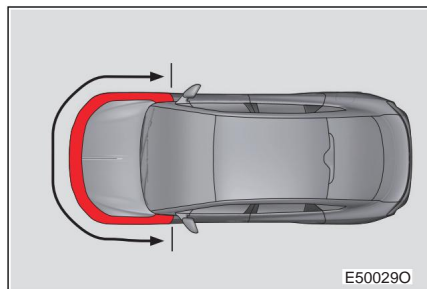

Fronten på kjøretøyet er skadet eller deformert, eller det har oppstått en kollisjon der kollisjonsputen ikke er utløst.

E500290

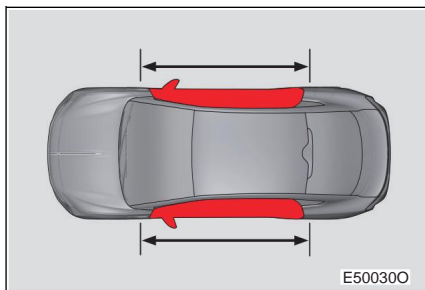

Døren eller området rundt døren er skadet eller deformert, eller det har oppstått en kollisjon der setekollisjonsputen og kollisjonsgardinkollisjonsputen ikke er utløst.

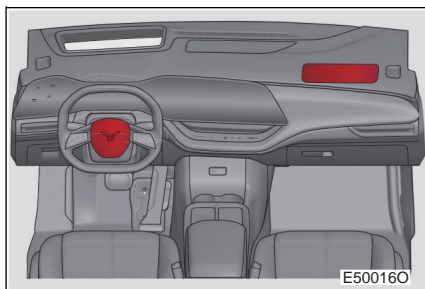

Det er riper, sprekker eller andre skader på førerens kollisjonsputedeksel eller instrumentpanelet nær frontpassasjerens kollisjonspute.

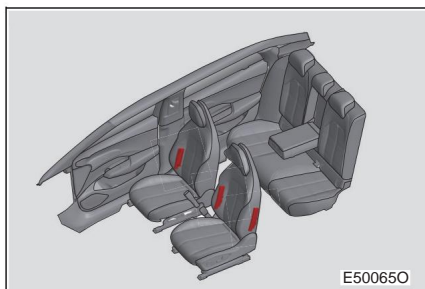

Det er riper, sprekker eller andre skader på overflaten av setet utstyrt med setekollisjonspute.



Det er riper på gardinkollisjonsputen, og sprekker eller andre skader på delene som A-stolpe, B-stolpe, C-stolpebeskyttere, tak, håndtak, leselampe osv.

Informasjon om barnesikkerhet

Følg alltid følgende forholdsregler når et barn er inne i kjøretøyet.

Barn skal bruke passende barnesikringsystemer til de blir store nok til å bruke kjøretøyets sikkerhetsbelte.

Det anbefales at barna sitter i baksetene for å unngå utilsiktet kontakt med girspaken etc.

Under kjøring, bruk bakdørens sikkerhetslås til å låse dører og vinduer slik at barna ikke kan åpne døren eller betjene det elektriske vinduet uventet.

Ikke la barnet betjene enheter som kan klemme noen kroppsdeler (som elektriske vinduer, frontdeksel, bagasjeromslokk, sete osv.)



ADVARSEL

Ikke la barn bære kjøretøynøkkelen eller leke alene i kjøretøyet

La aldri barn være uten tilsyn i kjøretøyet. Ikke la barn bære eller bruke nøkkelen.

Barn kan starte kjøretøyet eller betjene girspaken. Barn kan også bli skadet mens de leker med vinduet eller annet kjøretøyutstyr. I tillegg kan for høy eller for lav temperatur inne i kjøretøyet føre til dødelig skade på barn.

Lås alltid kjøretøyet, og oppbevar nøkkelen utilgjengelig for barn. Det er farlig hvis

kjøretøyet låses feil når du forlater kjøretøyet eller plasserer nøkkelen innenfor rekkevidde for barn. Barnet som kommer inn i bagasjerommet gjennom en åpen bagasjerom kan bli låst i bagasjerommet ved et uhell. Spesielt om sommeren kan barnet lide av varmeutmattelse, noe som resulterer i hjerneskadet og til og med død. Uansett om du har barn, lås alltid dørene og bagasjerommet.

Barnesikringssystem

FAW anbefaler på det sterkeste at du bruker barnesikringssystemet.

Forholdsregler

Et passende barnesikringssystem kan gi god beskyttelse for barnet ditt i en ulykke.

For barnets sikkerhet, vennligst les instruksjonene som følger med barnesikringssystemet og i denne håndboken nøye før du installerer et barnesikringssystem.

Frontpassasjers kollisjonsputebryter

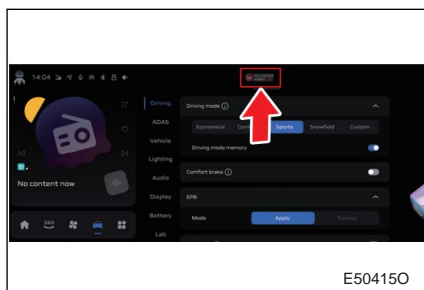

PÅ-AV-bryteren for kollisjonspute på passasjersiden er plassert i multimediedisplayet.

ADVARSEL

Bruk aldri et bakovervendt barnesikringssystem på passasjeretet foran når frontpassasjerens kollisjonspute er slått på.

Når det ikke er installert et barnesikringssystem på passasjeretet foran, må du umiddelbart slå kollisjonsputen i PÅ-posisjon.

Forankring for barnesikringssystem

Andre rad utenfor setet



Den andre raden utvendig er utstyrt med ISOFIX/i-Size forankring. Forankringen er plassert mellom seteryggen og seteputen med i-Size-merker identifisert.



Baksiden av andre seterad på utvendig sete er utstyrt med toppfestefeste på seteryggen med markeringer for toppfeste.

Følg instruksjonene nedenfor når du bruker et barnesikringssystem på andre seterad:

For å sikre at barnesikringssystemet/barnet ikke forstyrrer forsetet, justerer du forsetet fremover for å få mer plass.

Setet på andre rad kan justeres forover/bakover for å sikre at barnesikringssystemet/barnet er riktig montert og festet.

Seteryggen kan justeres slik at barnesikringssystemet støttes godt.

Fjern alltid komfortputen fra hodestøtten hvis tilgjengelig.

Hodestøtten kan justeres eller til og med fjernes om mulig for å sikre at kjøretøyets seterygg gir god støtte til barnesikringssystemet. Men fjern aldri hodestøtten når du bruker sittepute uten seteryggen og juster den til en passende låseposisjon.

Detaljer om montering av barnesikringssystem

	Sittestilling					
	Førerplass	Passasjersele foran		Andre rad venstre sete b)	Andre rad midtsete b)	Andre rad høyre sete b)
		Forsetepassasjerens kollisjonsflate AV	Frontpassasjerens kollisjonsflate AV			
Sitteposisjon egnet for universalbelte (Ja/Nei)	Nei Ja a) c) Ja a)			Ja	Ja	Ja
i-Size sittestilling (Ja/Nei)	Ingen	Ingen	Ingen	Ja	Ingen	Ja
Sitteposisjon egnet for sidefeste (L1/ L2/Nei)	Ingen	Ingen	Ingen	Ingen	Ingen	Ingen
Største passende bakovervendt armatur (R1/ R2X/R2/ R3/Nei)	Ingen	Ingen	Ingen	R1/ R2X/ R2/R3	Ingen	R1/ R2X/ R2/R3
Størst passende frontvendt armatur (F1/ F2X/F2/F3/ Ingen)	Ingen	Ingen	Ingen	F1/ F2X/ F2/F3	Ingen	F1/ F2X/ F2/F3

	Sittestilling					
	Sjåførens sete	Passasjersele foran		Andre rad venstre sete b)	Andre rad midsete b)	Andre rad høyre sete b)
		Forsetepassasjerens kollisjonskappe	Frontpassasjerens sete AV			
Størst passende boosterarmatur (B2/ B3/Nei)	Ingen	(B2/B3) a)	(B2/B3) d) e)	B2/B3	(B2/B3) d)	B2/B3

Betydningen av alfabetene ovenfor er:

- a): Juster setet så høyt som mulig og juster ryggvinkelen vertikalt.
- b): Fjern alltid komfortputen fra hodestøtten hvis tilgjengelig. Juster/fjern hodestøtten hvis mulig, men fjern den aldri når bruke en sittepute uten seteryggen.
- c): Gjelder kun for frontvendt barnesete.
- d): Gjelder kun for montering med sikkerhetsbelte.
- e): Etter montering av barnesetet, juster passasjersele foran som høy som mulig.

Anbefalt barnesikringssystem

Gruppering av barnevekst i henhold til ECE R129-forskriften

Barnevekst	Produsent	Barnesikringssystem	Kjøretøytilbehør
40-83 cm	Maxi-Cosi	Pebble 360	Sikkerhetsbelte
76-105 cm	Britax Romer	Trifix2 i-Size	ISOFIX og øvre tjør
100-150 cm	Britax Romer	Kidfix i-Size *	ISOFIX og sikkerhetsbelte
137-150 cm	GRACO	Booster MAX	Sikkerhetsbelte
*: For best beskyttelse av barn, sørg for å føre sikkerhetsbeltet gjennom Secure Guard og XP-PAD			

Velg et passende barnesikringssystem

Barn skal bruke passende barnesikringssystemer til de blir det stor nok til å bruke kjøretøyets sikkerhetsbelte.

Hvis barnet ikke kan bruke barnesikringssystem på grunn av stor kroppsstørrelse, plasser barnet i andre seterad og bruk bilbeltet.

Sørg for at CRS er riktig type for setet.

**ADVARSEL****Produsentens anvisninger for barnesikringssystem** Følg alltid

produsentens anvisninger når du velger, monterer og bruker et barnesikringssystem, ellers kan det hende at ønsket beskyttelse ikke oppnås.

Når et barn er i kjøretøyet

Ikke la barnet leke med sikkerhetsbeltet. Hvis sikkerhetsbeltet vrir seg rundt halsen, kan barnet lide av kvælning eller andre alvorlige skader, og til og med døden.

Hvis sikkerhetsbeltet ikke kan løsnes i et slikt tilfelle, klipp av sikkerhetsbeltet med en saks.

Når barnesikringssystemet ikke brukes

Barnesikringssystemet skal være ordentlig festet på setet selv om det ikke er i bruk.

Ikke plasser et usikret barnesikringssystem i kupeen.

Hvis barnesikringssystemet må fjernes, fjern det og fest det i bagasjerommet. Hvis hodestøtten er hevet for å lette monteringen av barnesikringssystemet, sørg for å justere hodestøtten til riktig posisjon før du kjører. Ellers kan passasjerene bli skadet i tilfelle nødbremsing eller ulykke.

Bruk barnesikringssystemet Hvis et

upassende barnesikringssystem brukes til dette kjøretøyet, kan det hende at spedbarnet eller barnet ikke er ordentlig beskyttet, og alvorlige skader og til og med dødsfall kan oppstå (i tilfelle nødbremsing eller ulykke).

**ADVARSEL****Forholdsregler for barnesikringsutstyr** Barnet må

holdes fast med bilbelte eller barnesikringssystem i henhold til barnets vekt og størrelse for å effektivt beskytte barnet ved en ulykke og nødbremsing. Å holde barnet i armene erstatter ikke rollen som et barnesikringssystem. Under en ulykke kan barnet kollidere med frontruten eller bli klemt mellom deg og kupeen.

Kjøretøy med setekollisjonsputer og kollisjonsgardiner: Selv om barnesikringssystemet brukes på riktig måte, kan ikke hodet eller noen kroppsdel lene seg mot døren, setet eller takgrind (hvor setekollisjonsputen eller kollisjonsgardinkollisjonsputen kan utløses). Ellers kan den store slagkraften som genereres av den utløste setekollisjonsputen eller gardinkollisjonsputen føre til alvorlige skader og til og med dødsfall for barnet.

Følg alltid produsentens instruksjoner og sørg for at barnesikringssystemet til enhver tid er godt festet.

Unnlatelse av å sikre barnesikringssystemet er svært farlig. Under nødbremsing eller en kollisjon kan barnesikringssystemet bevege seg og forårsake alvorlig skade eller død for barnet eller andre passasjerer.

Montering av barnesikringsystem

Vennligst følg instruksjonene fra produsenten av barnesikringsystemet. Fest barnesikringsystemet til setet med sikkerhetsbelte eller stive ISOFIX-fester. Fest toppsnoren under monteringen av barnesikringsystemet.



Sikre med sikkerhetsbelte.

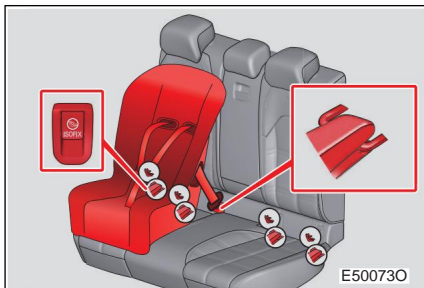

Sikre med ISOFIX stive forankringer.

De utvendige baksetene er utstyrt med nedre forankringer.

(Det er merker som viser forankringsposisjonene på setene)



Forankringsstøtte (for toppfeste).

De utvendige baksetene er utstyrt med forankringsstøtter.

Montering av barnesikringssystem med bilbelte

Pass på å feste sikkerhetsbeltet ordentlig eller installer barnesetet i henhold til instruksjonene fra barneseteprodusenten, siden monteringen av barnesetet er annerledes.

Hvis hodestøtten forstyrrer barnesikringssystemet og ikke kan installeres riktig, kan hodestøtten omorganiseres eller fjernes for å sikre at barnesetet er riktig installert og justert.

Montering av barnesikringssystem med ISOFIX stive forankringer

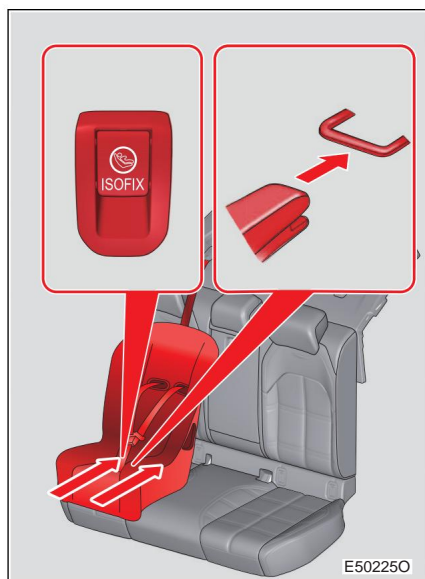

Etter å ha vippet forankringsdekelet innover, sett inn spennen i den dedikerte festestangen.

Hvis hodestøtten forstyrrer barnesikringssystemet og ikke kan installeres riktig, fjern hodestøtten før du installerer barnesikringssystemet.

Hvis barnesikringssystemet har en toppsnor, fest den øverste tjøren til forankringsstøtten.

Barnesikringssystem med toppsnor

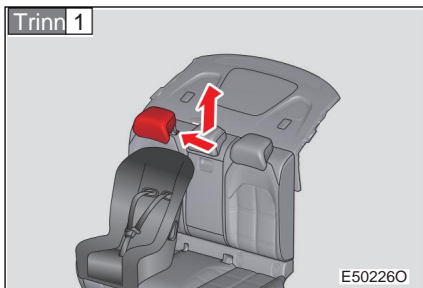

Fest barnesikringssystemet med sikkerhetsbelte eller stive ISOFIX-fester.

Hvis hodestøtten forstyrrer barnesikringssystemet og ikke kan monteres riktig, må du justere hodestøtten oppover før du monterer barnesikringssystemet.

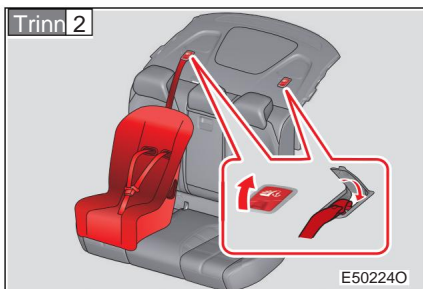

Åpne forankringsstøtvedekselet, klem kroken på forankringsstøtten, og fest den øverste tjøren.

Pass på at den øverste tjøren er festet.



Sett hodestøtten tilbake til riktig posisjon.

**ADVARSEL****Ved montering av barnesikringssystemet** Vær

oppmerksom på følgende forholdsregler, ellers kan det oppstå alvorlige skader eller dødsfall.

Fest den øverste tjoren godt, og pass på at sikkerhetsbeltet ikke er vridd.

Ikke fest den øverste tjoren til noen gjenstand i stedet for forankringsstøtten.

Skyv og trekk barnesikringssystemet i forskjellige retninger for å sikre at det er sikkert installert.

Ikke juster setet etter at barnesikringssystemet er montert. Hvis setet er justert, bør sikkerheten til barnesikringssystemet bekreftes på nytt.

Vennligst følg installasjonsinstruksjonene fra produsenten av barnesikringssystemet.

ADVARSEL



Hvis føreriset forårsaker ulemper for monteringen av barnesikringssystemet, monter barnesikringssystemet på baksetet til høyre.

Juster passasjeriset foran slik at det ikke forstyrrer barnesikringssystemet.

Vennligst følg instruksjonene som er festet til barnesikringssystemet, og fest barnesikringssystemet på plass. Feil sikring vil føre til alvorlige skader og til og med død for barnet eller andre passasjerer i tilfelle nødbremsing eller ulykke.



Etikettene som er festet på innsiden og utsiden av solskjermen på passasjersiden foran minner deg om ikke å plassere bakovervendte barnesikringssystemer på kollisjonsputebeskyttede seter.

For detaljer om etikett, se figuren.

Fest barnesikringssystemet riktig til forankringen Når du bruker en nedre forankring, pass på at det ikke er fremmedlegemer rundt forankringen og at sikkerhetsbeltet ikke sitter fast bak barnesikringssystemet. Pass på at barnesikringssystemet er godt festet, ellers kan det oppstå alvorlige skader eller død av barnet eller andre passasjerer ved nødbremsing eller i en ulykke.

Høyspenningssikkerhet

Det elektriske kjøretøyet er utstyrt med høyspenningssystem innenfor nivå B spenningsområde. Hvis kjøretøyet brukes på feil måte, kan det forårsake elektrisk støt eller brannfare for fører, passasjerer og operatører.

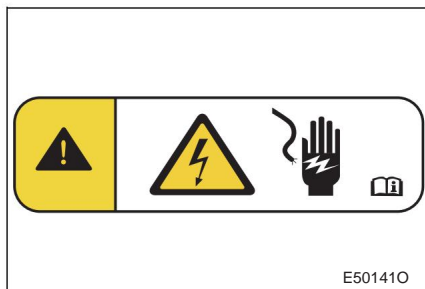

Høyspenningsledningen og høyspenningskontakten er begge merket med oransje. Høyspenningskomponentene (unntatt seler) er merket med høyspenningsmerker.

Betydningen av høyspenningsmerker

	Fare for elektrisk støt		Legg merke til
	Les bruksanvisningen		Elektrisk støt

Aktiv utlading av høyspenningssystem Etter at

kjøretøyets strømforsyning er satt til AV-modus, utlades høyspenningssystemet aktivt og frigjør gjenværende spenning fra høyspenningskomponentene til en sikker spenning for å forhindre at passasjerene utsettes for høyspenning.

Etter bilkollisjon

Høyspentrelé er slått av.

Høyspentkretsen går raskt inn i en uladet tilstand for å unngå elektriske støt.

Høyspentkomponentene utlades aktivt.

Det er forbudt å starte eller lade kjøretøyet på nytt.

Selvbeskyttelsestiltak mot elektrisk støt i kjøretøyet

Tenk rolig, beskytt deg selv og ikke utsett deg selv for å få elektrisk støt.

Ikke ta direkte på personen som har fått elektrisk støt.

Hvis mulig, slå av strømforsyningen til det elektriske utstyret umiddelbart (slå av ved høyspenning eller koble fra lavspenningsvedlikeholds Bryteren).

Bruk ikke-ledende verktøy (treplate, kosteskaft osv.) for å skille den skadde fra strømløder eller strømforsyning.

Medisinske beskyttelsestiltak mot elektrisk støt fra kjøretøyet (den elektrisk støtde personen kan ikke snakke)

Redning på stedet, når den elektrokuttete personen er fjernet fra strømkilden, vurderer umiddelbart deres vitale tegn, som puls og pust.

Ring umiddelbart etter hjelp og kontakt nødetatene.

Gjør kunstig åndedrett og brystkompresjon før legen kommer.

Hvis den elektrokuttete personen slutter å puste, bruk en defibrillator hvis mulig.

Medisinske beskyttelsestiltak mot elektrisk støt fra kjøretøyet (den elektrisk støtde personen kan snakke)

Avkjøl det brente såret og dekk det til med et sterilisert håndkle.

For å unngå forsinkede komplikasjoner, send den skadde umiddelbart til legen for hjelp.

Redning ved elektrisk brann

Beskytt deg selv og ikke inhaler røyk.

Ring brannvesenet.

Karbondioksid brannslukningsapparat eller skum brannslukningsapparat bør brukes ved slokking av brann på elektrisk utstyr.

Ikke bruk karbondioksid brannslukningsapparat for å slukke branner på enkeltpersoner, da det er fare for kvelning.

Plasser brannslukningsapparatet innen rekkevidde, og la personer inspisere det regelmessig.

 **ADVARSEL****Forholdsregler på høyspentsystem**

Vennligst observer følgende forholdsregler. Unnlattelse av å gjøre det kan føre til alvorlig personskade eller død.

Kontakt med alle høyspenningssystemkomponenter bør unngås så mye som mulig. I tilfelle av isolasjonssvikt i høyspenningssystemet, kan skallet til høyspenningssystemkomponenten bære høyspenning.

Hvis det blir oppdaget at skallet til høyspenningssystemkomponenten eller høyspenningsselen er skadet, må du ikke berøre det direkte, og kontakt den autoriserte FAW Hongqi-forhandleren umiddelbart. Berøring av den skadede delen med hender eller ledende gjenstander kan føre til elektrisk støt.

Det er forbudt å fjerne og reparere komponenter og høyspentkabler med høyspenningssystemkomponenter uten autorisasjon. Hvis du trenger å fjerne og reparere høyspenningssystemkomponenter, vennligst kontakt den autoriserte FAW Hongqi-forhandleren.

Ikke spray høyspenningssystemkomponenter direkte med sprøyterør og høytrykksspyler.

Ved inspeksjon og reparasjon av høyspenningssystemledende deler og tilbehør, må høyspenningssystemet slås av først.

Ikke kontakt væsken og eksosgassen fra strømbatteriet, som kan være giftig eller brannfarlig.

Skadet kjøretøy eller batteri kan forårsake umiddelbar eller forsinket utslipp av giftige gasser, som lett kan forårsake brann. Når det oppstår skade, sørg for å åpne vinduet slik at gassen som slipper ut kan slippes ut av kjøretøyet, og ikke inhaler slik gass.

Ikke bruk motorolje, smøreolje osv. på høyspenningssystemkontakten.

Ved brann, forlat det farlige området og ring branntelefonen, og informer redningspersonellet om at kjøretøyet er et elektrisk kjøretøy.

1-2. Varsellamper og indikatorlamper

Indikatorlampe

Indikatorlamper indikerer gjeldende arbeidsstatus for kjøretøysystemer.



Venstre blinklys indikatorlampe



Høyre blinklys indikatorlampe



Fjernlys PÅ indikatorlampe



Posisjonslampe PÅ indikatorlampe



Indikatorlampe for nærlys PÅ



Tåkebaklys PÅ indikatorlampe



ESC-systemets arbeidsindikatorlampe (Blinker)



ESC-system AV-indikatorlampe



Indikatorlampe for maksimal hastighetsgrense



Indikatorlampe for ikke å identifisere nøkkel



"KLAR" indikatorlampe



Døråpningsindikatorlampe



Intelligent indikatorlampe for fartsgrense



APA-systemet fungerer indikatorlampe



EPB arbeidsindikatorlampe



AUTO HOLD arbeidsindikatorlampe



FCW-systemet AV-indikatorlampe



AEB-system AV-indikatorlampe



LDW/LKA system PÅ indikatorlampe



LDW/LKA-systemets arbeidsindikatorlampe



DSM-systemets varselampe

ADB-systemets arbeidsindikatorlampe/
IHC-systemets arbeidsindikatorlampe

Indikatorlampe for ladetilkobling



Indikatorlampe for distraksjonsalarm



ACC-system PÅ
indikatorlampe



ACC-systemets
arbeidsindikatorlampe



SACC-systemets
styreassistent PÅ-indikatorlampe



SACC-systemets
styringshjælpeindikatorlampe



Vedlikeholdsindikatorlampe

1-2. Varsellamper og indikatorlamper

Varsellampe









Hvis en varsellampe tennes eller blinker, vær rolig og ta følgende tiltak. Hvis det kommer noen varsellampe på eller blinker, men slukner, gjør det ikke nødvendigvis indikerer at systemet er defekt. Men hvis denne situasjonen vedvarer, vennligst kontakt en autorisert FAW Hongqi-forhandler for å inspisere kjøretøyet.

Liste over varsellamper

Varsellampe	Varsellampe/detaljert beskrivelse/mottiltak
	<p>Varsellampe for lav ladetilstand</p> <ul style="list-style-type: none"> • Det indikerer at batteriet er lavt. <p>ÿ Vennligst lad eller kontakt en autorisert FAW Hongqi forhandler.</p>
	<p>Varsellampe for strømbatterisystemfeil</p> <ul style="list-style-type: none"> • Det indikerer en feil i strømbatterisystemet. <p>ÿ Parker umiddelbart kjøretøyet på et trygt sted og kontakt en autorisert FAW Hongqi-forhandler.</p>
	<p>12 V batterilading feilvarsellampe</p> <ul style="list-style-type: none"> • Hvis varsellampen forblir på, indikerer det en feil i 12 V batteriladesystemet. <p>ÿ Parker umiddelbart kjøretøyet på et trygt sted og kontakt en autorisert FAW Hongqi-forhandler.</p>
	<p>Varsellampe for pærefeil</p> <ul style="list-style-type: none"> • Det indikerer en feil i eksterne lampeenheter. <p>ÿ Se etter feil på eksterne lampeenheter og ledningsforbindelser eller kontakt en autorisert FAW Hongqi-forhandler umiddelbart.</p>
	<p>SRS feilvarsellampe</p> <ul style="list-style-type: none"> • Det indikerer en feil i SRS. <p>ÿ Kontakt umiddelbart en autorisert FAW Hongqi forhandler.</p>
	<p>Varsellampe uten feste for sikkerhetsbelte</p> <ul style="list-style-type: none"> • Det indikerer at førerens eller passasjerens sikkerhetsbelte ikke er festet. <p>ÿ Fest førerens og passasjerens sikkerhetsbelter.</p>

Varsellampe	Varsellampe/detaljert beskrivelse/mottiltak
	<p>Elektronisk girsystem feil varsellampe</p> <ul style="list-style-type: none"> • Det indikerer en feil i elektronisk girsystem. <p>ÿ Parker umiddelbart kjøretøyet på et trygt sted og kontakt en autorisert FAW Hongqi-forhandler.</p>
	<p>PEPS feilvarsellampe</p> <ul style="list-style-type: none"> • Det indikerer en feil i PEPS. <p>ÿ Kontakt umiddelbart en autorisert FAW Hongqi forhandler.</p>
	<p>Varsellampe for startspærresystem</p> <ul style="list-style-type: none"> • Det indikerer en feil i startspærresystemet. <p>ÿ Kontakt umiddelbart en autorisert FAW Hongqi forhandler.</p>
	<p>Varsellampe for lavt batteri</p> <ul style="list-style-type: none"> • Det indikerer et lavt batteri. <p>ÿ Bytt nøkkelbatteriet.</p>
	<p>Varsellampe for strømsystemfeil</p> <ul style="list-style-type: none"> • Det indikerer en feil i strømsystemet. <p>ÿ Parker umiddelbart kjøretøyet på et trygt sted og kontakt en autorisert FAW Hongqi-forhandler.</p>
	<p>Elektronisk viskersystem feil varsellampe</p> <ul style="list-style-type: none"> • Det indikerer en feil i det elektroniske viskersystemet. <p>ÿ Kontakt umiddelbart en autorisert FAW Hongqi forhandler.</p>
	<p>Varsellampe for lavt spylervæsknivå</p> <ul style="list-style-type: none"> • Det indikerer lavt spylervæsknivå. <p>ÿ Fyll på spylervæske eller kontakt en autorisert FAW Hongqi forhandler umiddelbart.</p>
	<p>Lavt bremsevæsknivå/systemfeilvarsellampe</p> <ul style="list-style-type: none"> • Det indikerer en feil i bremsesystemet. <p>ÿ Parker umiddelbart kjøretøyet på et trygt sted og kontakt en autorisert FAW Hongqi-forhandler. Det er risikabelt å fortsette å kjøre i dette tilfellet.</p>
	<p>Varsellampe for bremseforringelse</p> <ul style="list-style-type: none"> • Det indikerer en feil i bremsesystemet. <p>ÿ Parker umiddelbart kjøretøyet på et trygt sted og kontakt en autorisert FAW Hongqi-forhandler. Det er risikabelt å fortsette å kjøre i dette tilfellet.</p>



1-2. Varsellamper og indikatorlamper

Varsellampe	Varsellampe/detaljert beskrivelse/mottiltak
	<p>EPS-systemfeilvarsellampe</p> <ul style="list-style-type: none"> • Det indikerer en feil i EPS. <p>ÿ Vennligst kjør forsiktig og kontakt en autorisert FAW Hongqi-forhandler.</p>
	<p>EPS-systemets hovedfeilvarsellampe</p> <ul style="list-style-type: none"> • Det indikerer en stor feil i EPS. <p>ÿ Parker umiddelbart kjøretøyet på et trygt sted og kontakt en autorisert FAW Hongqi-forhandler.</p>
	<p>ABS-systemfeilvarsellampe</p> <ul style="list-style-type: none"> • Det indikerer en feil i ABS-systemet. <p>ÿ Kontakt umiddelbart en autorisert FAW Hongqi forhandler.</p>
	<p>Varsellampe for overdreven slitasje på bremsebelegg</p> <ul style="list-style-type: none"> • Det indikerer overdreven slitasje på bremsebelegg. <p>ÿ Kontakt umiddelbart en autorisert FAW Hongqi-forhandler for å inspisere og skifte ut bremsebelegget.</p>
	<p>EPB-systemfeilvarsellampe</p> <ul style="list-style-type: none"> • Det indikerer en feil i EPB-systemet. <p>ÿ Parker umiddelbart kjøretøyet på et trygt sted og kontakt en autorisert FAW Hongqi-forhandler.</p>
	<p>AUTO HOLD systemfeil varsellampe</p> <ul style="list-style-type: none"> • Det indikerer en feil i AUTO HOLD-systemet. <p>ÿ Kontakt umiddelbart en autorisert FAW Hongqi forhandler.</p>
	<p>V2X-systemfeilvarsellampe</p> <ul style="list-style-type: none"> • Det indikerer en feil i V2X-systemet. <p>ÿ Kontakt umiddelbart en autorisert FAW Hongqi forhandler.</p>
	<p>APA-systemfeilvarsellampe</p> <ul style="list-style-type: none"> • Det indikerer en feil i APA-systemet. <p>ÿ Kontakt umiddelbart en autorisert FAW Hongqi forhandler.</p>
	<p>Varsellampe for dekktrykk unormalt/TPMS-systemfeil • Den indikerer en feil i TPMS-systemet eller unormalt dekktrykk.</p> <p>ÿ Parker umiddelbart kjøretøyet på et trygt sted og kontakt en autorisert FAW Hongqi-forhandler.</p>

Varsellampe	Varsellampe/detaljert beskrivelse/mottiltak
	<p>Automatisk hodelykt/automatisk viskerfunksjon feilvarsellampe</p> <ul style="list-style-type: none"> • Det indikerer en feil i den automatiske hodelykten/automatisk viskerfunksjon. <p>ÿ Kontakt umiddelbart en autorisert FAW Hongqi forhandler.</p>
	<p>Automatisk lysreguleringssystem feilvarsellampe</p> <ul style="list-style-type: none"> • Det indikerer en feil i det automatiske lysreguleringssystemet. <p>ÿ Kontakt umiddelbart en autorisert FAW Hongqi forhandler.</p>
	<p>ESC-systemfeilvarsellampe (forblir på)</p> <ul style="list-style-type: none"> • Det indikerer en feil i ESC-systemet. <p>ÿ Kontakt umiddelbart en autorisert FAW Hongqi forhandler.</p>
	<p>Varsellampe for førerassistentsystem feil</p> <ul style="list-style-type: none"> • Det indikerer en feil i førerassistentsystemet. <p>ÿ Kontakt umiddelbart en autorisert FAW Hongqi forhandler.</p>
	<p>SOS feilvarsellampe</p> <ul style="list-style-type: none"> • Det indikerer en feil i SOS-telefonen. <p>ÿ Kontakt umiddelbart en autorisert FAW Hongqi forhandler.</p>
	<p>Varsellampe for lavt kjølevæskeniå</p> <ul style="list-style-type: none"> • Det indikerer lavt kjølevæskeniå. <p>ÿ Kontakt umiddelbart en autorisert FAW Hongqi forhandler.</p>
	<p>Varsellampe for motorsystemfeil</p> <ul style="list-style-type: none"> • Det indikerer en feil i motorsystemet. <p>ÿ Parker umiddelbart kjøretøyet på et trygt sted og kontakt en autorisert FAW Hongqi-forhandler.</p>
	<p>Vannoppvarming PTC feil varsellampe</p> <ul style="list-style-type: none"> • Det indikerer en feil i vannoppvarmings-PTC. <p>ÿ Kontakt umiddelbart en autorisert FAW Hongqi forhandler.</p>

1-2. Varsellamper og indikatorlamper

Varsellampe	Varsellampe/detaljert beskrivelse/mottiltak
	<p>Varsellampe for trådløs ladingsfeil</p> <ul style="list-style-type: none"> • Det indikerer en feil i den trådløse ladefunksjonen. <p>ÿ Kontakt umiddelbart en autorisert FAW Hongqi forhandler.</p>
	<p>Varsellampe for kjøreregistreringsfeil</p> <ul style="list-style-type: none"> • Det indikerer en feil i kjøreskriveren. <p>ÿ Kontakt umiddelbart en autorisert FAW Hongqi forhandler.</p>
	<p>Varsellampe for varmestyringsfeil</p> <ul style="list-style-type: none"> • Det indikerer en feil i kjøretøyets kjølesystem. <p>ÿ Kontakt umiddelbart en autorisert FAW Hongqi forhandler.</p>
	<p>Varsellampe for kjøreeffektgrense</p> <ul style="list-style-type: none"> • Det indikerer en begrensning i drivkraft. <p>ÿ Vennligst sett ned farten eller stopp i veikanten, hvis feilen fortsatt ikke forsvinner etter en tid, vennligst kontakt en autorisert FAW Hongqi-forhandler umiddelbart.</p>
	<p>Varsellampe for termisk rullebane</p> <ul style="list-style-type: none"> • Det indikerer at den gjeldende batteritemperaturen til kjøretøyet er for høy. <p>ÿ Parker umiddelbart kjøretøyet på et trygt sted og forlat kjøretøyet, og kontakt en autorisert FAW Hongqi-forhandler samtidig.</p>
	<p>Frakoblingsenhet systemfeil varsellampe</p> <ul style="list-style-type: none"> • Det indikerer en feil i frakoblingssystemet. <p>ÿ Kontakt umiddelbart en autorisert FAW Hongqi forhandler.</p>
	<p>12 V batterilading feilvarsellampe</p> <ul style="list-style-type: none"> • Det indikerer at kjøretøyets høyspenning ikke kan slås på. <p>ÿ Parker umiddelbart kjøretøyet på et trygt sted og kontakt en autorisert FAW Hongqi-forhandler.</p>
	<p>Varsellampe for drivstoffpumpefeil</p> <ul style="list-style-type: none"> • Det indikerer en feil i kjøretøyets drivstoffpumpe. <p>ÿ Parker umiddelbart kjøretøyet på et trygt sted og kontakt en autorisert FAW Hongqi-forhandler.</p>

Varsellampe	Varsellampe/detaljert beskrivelse/mottiltak
	<p>Kjølevæsketemperatur for høy feilvarsellampe</p> <ul style="list-style-type: none"> • Det indikerer en høy kjølevæsketemperatur eller en feil i kjølesystemet. <p>• Parker umiddelbart kjøretøyet på et trygt sted og kontakt en autorisert FAW Hongqi-forhandler.</p>
	<p>Høyspentsystemfeilvarsellampe</p> <ul style="list-style-type: none"> • Det indikerer en feil i kjøretøyets høyspenningssystem. <p>• Parker umiddelbart kjøretøyet på et trygt sted og kontakt en autorisert FAW Hongqi-forhandler.</p>

Merk: Når varsellampen for høy kjølevæsketemperatur eller andre indikatorlampen tennes, varsellyden høres.

1-3. IMMO system/

tyverisikringssystem Startsperrsystem

For å forhindre kjøretøytyveri er dette kjøretøyet utstyrt med smartnøkkel. Smartnøkkelen har en innebygd passordbrikke. Hvis nøkkelen ikke er registrert i IMMO-systemet på forhånd, er det umulig å starte strømsystemet med nøkkelen. Ulike opplysninger er registrert i nøkkelen for ulike kjøretøy.

Ikke la nøkkelen ligge i kjøretøyet, men ha den med deg når du forlater kjøretøyet.

Dette systemet bidrar til å forhindre kjøretøytyveri, men forhindrer ikke alt tyveri og kan ikke garantere kjøretøyets absolutte sikkerhet.

Ta med deg den registrerte/autoriserte nøkkelen og trykk på bremsepedalen for å deaktivere IMMO-systemet.

Forhold som kan forårsake systemfeil

Nøkkelen ble sterkt påvirket

Nøkkelen er

oversvømmet Nøkkelen er på et sted med høy temperatur (f.eks. på instrumentpanelet utsatt for sol)

En magnetisk nøkkelring

brukes. Nøkkelen er rengjort med ultralydsrensere.

Nøkkelen har nærmet seg eller kommet i kontakt med en nøkkel fra et annet kjøretøy (nøkkel med innebygd transponderbrikke)

Hvis kjøretøyet ikke kan startes ved å bruke riktig metode, kan startsperrsystemet svikte. Ta kontakt med en autorisert FAW Hongqi-forhandler for å inspisere kjøretøyet ditt.



FORSIKTIGHET

Sørg for normal drift av systemet Ikke

modifiser eller demonter startsperrsystemet. Ellers kan normal drift av systemet ikke garanteres.

1-3. IMMO-system/tyverisikringssystem

Kroppssikringssystem

Karosserisikringssystemet overvåker hovedsakelig statusen til fire dører, frontdeksel og bagasjeromslokk. Når systemet oppdager at noen kommer inn med makt, vil det gi en alarm og få blinklysene til å blinke kontinuerlig.

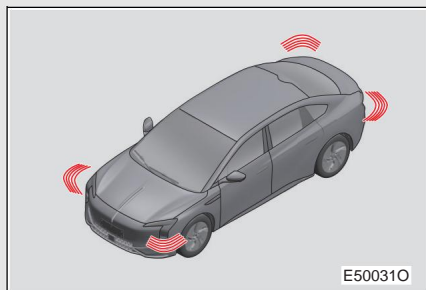

Body anti-tyveri system fungerer.

Etter at sjåføren og alle passasjerene har gått av kjøretøyet, lukker du dørene, bagasjerommet og frontdekselet og låser alle dører.

Deaktivere eller stoppe alarmen

Utfør en av følgende operasjoner: Bruk intelligent

opplåsing, fjernopplåsing eller Hongqi Zhilian APP for å fjernlåse dørene eller bagasjelokket.

Start strømsystemet.

Gjenstander som skal kontrolleres før du låser

kjøretøyet For å forhindre utilsiktet alarmløsning, sørg for at det ikke er personer, verdier og andre personlige eiendeler i kjøretøyet og at alle vinduer er lukket før du låser kjøretøyet.

Når 12 V-batteriet er frakoblet Sørg for å deaktivere alarmsystemet.

Hvis batteriet kobles fra før alarmen deaktiveres, kan alarmen utløses etter at batteriet er koblet til igjen.



FORSIKTIGHET

Sørg for normal drift av systemet Ikke

modifiser eller demonter IMMO-systemet. Ellers kan normal drift av systemet ikke garanteres.

Forberedelse før kjøring

2

2-1. Kjøretøykontroll

Inspeksjon før
kjøring72

2-2. Kjøring om vinteren

Nødvendige kjøringer
om vinteren73

2-3. Fjernkontroll

Hongqi Zhilian APP ..75

2-4. Lading/utlading

Åpning av
ladeportdeksel78

Metoder og trinn for lading/

utladning80

Visning og innstilling av
lading92

Feilsøking for lading/
utlading96

2-1. Kjøretøykontroll

Kontroll før kjøring

Før du kjører, anbefales det å sjekke følgende:

Dekk

Belysning

Om det er hindringer rundt kjøretøyet

Om det er væske under kjøretøyet (vann som drypper etter bruk av klimaanlegg er et normalt fenomen)

Vennligst overhold lokale forskrifter og angitte trafikkregler, og husk alltid å kjøre trygt.

2-2. Kjøring om vinteren

Kjøring nødvendig om vinteren

Før du kjører om vinteren, vennligst gjør nødvendige forberedelser og inspeksjoner. Sørg for å kjøre på en måte som passer for de viktigste værforholdene om vinteren.

Forberedelser for kjøring om vinteren Bruk

olje og væsker egnet for utetemperatur. • Kjølevæske •

Spylervæske

Sørg for god

batteriytelse.

Monter om nødvendig fire snødekk eller installer et sett med dekkkjeder for drivende hjul.

Pass på at alle dekkene er av samme modell og merke, og at størrelsen på dekkjedene stemmer overens med dekkene.

Før du kjører

Ta følgende tiltak i henhold til kjøreforholdene:

Ikke tvang åpne de frosne vinduene eller flytt de frosne vindusviskerne; hell varmt vann på de frosne delene for å smelte isen, og tørk av vannet umiddelbart for å forhindre frysing.

For å sikre normal drift av viften, fjern snøen fra luftinntaksristen.

Fjern isen som har samlet seg på chassiset til kjøretøyet.

Kontroller og fjern regelmessig snø og is som kan samle seg på styrehuset eller bremsen.

Fjern snøen eller gjørmen fra skosålene før du går inn i kjøretøyet.

Under kjøring

Akselerer sakte og sett ned farten i henhold til veiforholdene.

Valg av dekkjede

Bruk riktig dekkjedestørrelse når du installerer dekkkjeder.

Størrelsen på dekkkjedet bør justeres i henhold til størrelsen på hvert dekk.

Forskrift om bruk av dekkkjetting

Avhengig av plassering og veitype vil forskriftene rundt bruk av dekkkjetting variere. Sørg for å sjekke lokale forskrifter før du installerer dekkkjeder.

Dekkkjede

Når du installerer og fjerner dekkkjeder, må du følge følgende forholdsregler.

- Installer og fjern dekkkjeder på et trygt sted.
- Stram dekkkjedene etter 0,5-1,0 km kjøring.
- Monter dekkkjeder på kjøredekkene.
- Følg instruksjonene i håndboken som er festet til dekkkjedet.



ADVARSEL

Kjøring med snødekk For å

unngå muligheten for å miste kontrollen over kjøretøyet og forårsake alvorlig personskade eller til og med dødsfall, og for å redusere risikoen for ulykker, må du følge følgende forholdsregler: Bruk spesifisert dekktype.

Oppretthold anbefalt dekktrykk.

Ikke overskrid fartsgrensen på veien eller den foreskrevne fartsgrensen for snødekk under kjøring.

Snødekk bør monteres på alle hjul.

Kjøring med dekkkjeder

For å unngå muligheten for usikker kjøring og alvorlig personskade eller til og med død, og for å redusere risikoen for ulykker, må du følge følgende forholdsregler:

Ikke overskrid den foreskrevne fartsgrensen for dekkkjeder under kjøring.

Unngå å kjøre på ujevne eller groper.

Unngå skarpe svinger eller nødbremsing.

Senk farten helt før du går inn i kurven for å sikre at kjøretøyet kan kontrolleres.

Hongqi Zhilian APP

Kjøretøyet kan fjernstyres og betjenes via den mobile APP.

Åpne den påloggede Hongqi Zhilian-appen for å få tilgang til APP-hjemmet.

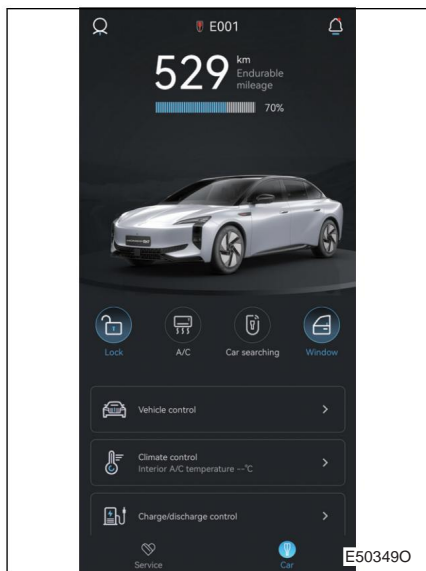

1

Tjenestenettverksspørring og andre operasjoner kan utføres.

2 Mitt kjøretøy

Informasjonsvisning: Vis rekkevidde og gjenværende kraft.

Fjernkontroll: På hovedgrensesnittet kan du utføre raske operasjoner (lås, luftkondisjonering, kjøretøylokalisering, vindu).

Gjennom hovedgrensesnittet kan du gå inn i det grunnleggende kjøretøykontrollgrensesnittet, se total kjørelengde, dekktrykk, dører, lamper, frontdeksel og bagasjerom, og betjene låsen, vinduet, soltaket og andre funksjoner.

Gjennom hovedgrensesnittet kan du gå inn i kjøretøyets miljøkontrollgrensesnitt, og betjene funksjoner som A/C, setevarme og rattvarme.

Gjennom hovedgrensesnittet kan du gå inn i kjøretøyets ladekontrollgrensesnitt, og du kan se den relaterte statusen for kjøretøylading og betjene fjernlading.

2

Forberedelse før kjøring

3 Meldingssenter Du

kan vise meldinger.

4 Personlig senter Du

kan angi og se brukerinformasjon, kjøretøyinformasjon, personvernrettigheter, konto- og PIN-kodeadministrasjon, vanlige spørsmål og andre funksjoner på dette grensesnittet.

Logg inn

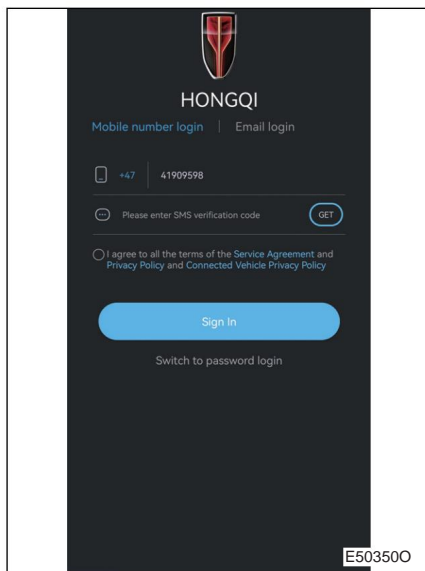

Skriv inn telefonnummeret for å få bekreftelseskoden. Etter å ha skrevet inn bekreftelseskoden, logg inn på systemet.

Last ned APP

For nedlasting og installasjon av mobil-APP, vennligst kontakt den autoriserte FAW Hongqi-forhandleren.

Mobil APP-versjon

Siden versjonen kontinuerlig oppdateres, kan det faktiske driftsgrensesnittet være forskjellig fra illustrasjonen. Vennligst referer til den nyeste versjonen.

**ADVARSEL****Når mobiltelefonen går tapt**

Hvis mobiltelefonen din blir borte, vil det øke risikoen for biltyveri. Oppbevar den på riktig måte, og kontakt den autoriserte FAW Hongqi-forhandleren om nødvendig.

Nettverksforbindelses kvalitet

Nettverksforbindelses kvaliteten vil variere på grunn av konstant endring av antenneposisjon, forskjellen i signalstyrke og påvirkning av objekter i nærheten (som tog og sendestasjoner), som gjør det vanskelig å opprettholde perfekt mottaks kvalitet.

**FORSIKTIGHET****Bruk tillatelse**

Når du bruker innebygd sammenkobling, krever noen funksjoner tilsvarende tillatelser, og sikrer at tredjepartsverktøyene ikke forbyr nettverkstillatelsene for sammenkobling ombord, ellers kan det hende at systemet ikke fungerer som det skal.

Ved feil

Hvis feilen ikke kan elimineres, vennligst kontakt en autorisert FAW Hongqi-forhandler.

2-4. Lading/utlading Åpning av

ladeportdekselet

Utfør følgende trinn for å åpne eller lukke ladeporten dekke.

Åpning av ladeportdekselet

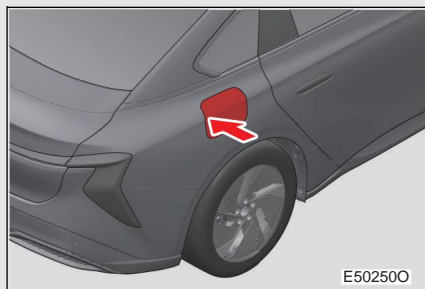

Metode 1: Når kjøretøyet er låst og kjøretøyets strømforsyning er i AV-modus, ta med deg smartnøkkelen, trykk på baksiden av ladeportdekselet, og det åpnes automatisk; når kjøretøyet er låst opp, trykk på baksiden av ladeportdekselet, og det åpnes automatisk.

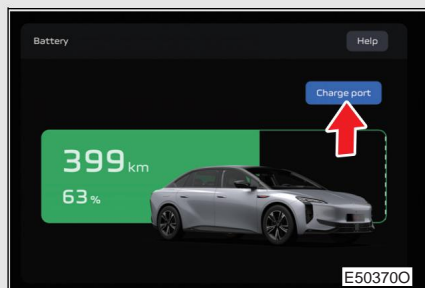

Metode 2: Trykk på bryteren for ladeportdekselet i energiinnstillingene til infotainmentsystemet i kjøretøyet, og ladeportdekselet åpnes automatisk.

Lukking av ladeportdekselet

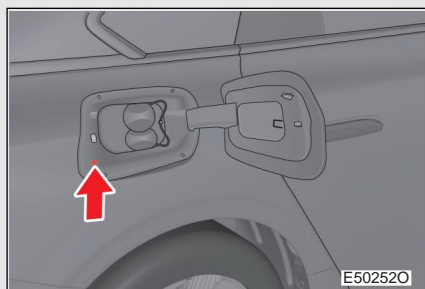

Metode 1: Trykk på lukkeknappen for ladeportdekselet, og ladeportdekselet lukkes automatisk.

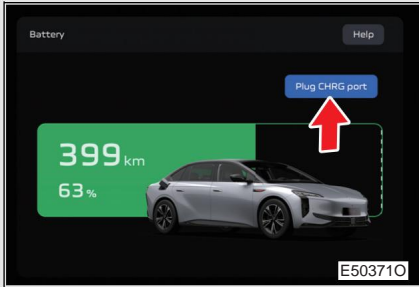

Metode 2: Når ladeportdekselet er åpnet, berører du ladeportdekselbryteren i energiinnstillingene til kjøretøyets infotainmentsystem, og ladeportdekselet lukkes automatisk.

Merk: Hvis det ikke er noen operasjoner etter at ladeportdekselet er åpnet, ladeportdekselet lukkes automatisk etter 120 sekunder.



FORSIKTIGHET

Forholdsregler for åpning/lukking av ladeportdekselet

Ikke skyv eller trekk kraftig under åpning og lukking av maskinen ladeportdekselet, for ikke å skade ladeportdekselet.

Når ladeportdekselet ikke når ønsket posisjon, reverseres under åpnings-/lukkeprosessen eller virker ikke etter å ha åpnet -knappen, trykk og hold lukkeknappen i 10 sekunder eller mer for å initialisere. Hvis problemet fortsatt ikke kan løses etter initialisering, vennligst kontakt autorisert FAW Hongqi-forhandler.

Når ladeportdekselet ikke kan åpnes på grunn av ising rundt dekke forårsaket av underkjølt regn, snøsmelting eller bilvask, er det anbefales å flytte kjøretøyet til et varmt miljø for å tine og åpne den. Hvis problemet ikke kan løses, vennligst kontakt den autoriserte FAW Hongqi-forhandler.

2-4. Lading/utlading

Metoder og trinn for lading/utlading

Lad med AC-ladehauger

Start ladingen

Trinn 1 Parkér kjøretøyet i et AC-ladeområde, trå ned bremsepedalen, sett girspaken i P-stilling og sett på parkeringsbremsen.

Trinn 2 Åpne dekselet til ladeporten. (Se s.78)

Trinn 3 Sjekk at ladepluggen og ladekontakten er rene og fri for smuss.

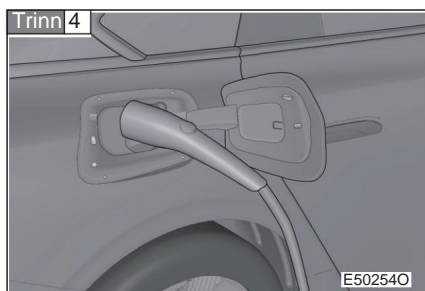

Trykk på utløserknappen og koble ladepluggen til ladekontakten til du hører en "klikk"-lyd som indikerer at ladepluggen er låst. På dette tidspunktet viser instrumentgruppen at ladepistolen er tilkoblet, og AC-ladeportens ladeindikatorlampe (blå) forblir på.

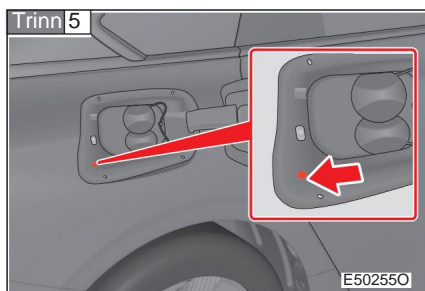

Lad i henhold til instruksjonene i håndboken for AC-ladeenheten. Hvis ladingen har startet, vil AC-ladeportens ladeindikatorlampe (grønn) blinke, og AC-lading vises i instrumentgruppen.

Etter at ladingen er fullført, vil AC-ladeportens ladeindikatorlampe (grønn) forblir på.

Merk: Kjøretøyet kan lades når kjøretøyet strømforsyning er satt til PÅ/AV-modus.

Stopp ladingen

Trinn 1 Sørg for at den elektroniske låsen for AC-lading er ulåst.
(Se s.86)

Trinn 2 Stopp ladingen i henhold til instruksjonene til AC-ladeenheten.

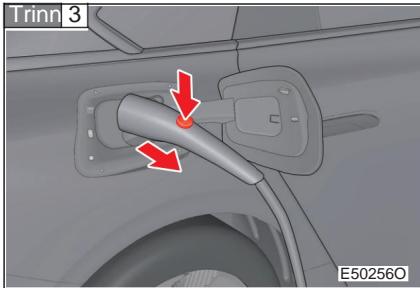

Trykk på utløserknappen og trekk ut ladepluggen fra kjøretøyet.

Ladetilkoblingsindikatoren

lampe  på instrumentet

klyngen vil gå ut på dette tidspunktet.

Trinn 4 Lukk ladeportdekselet. (Se s.78)

Husholdnings- eller industriell stikkontakt (220 V) lading*

Start ladingen

1 Park kjøretøyet i et AC-ladeområde, trå ned bremsepedalen, sett girspaken i P-stilling og sett på parkeringsbremsen.

Trinn 2 Ta ut AC-ladekabelen til husholdnings- eller industristøpselet (220 V), og kontroller at støpselet og stikkontakten er rene og fri for smuss.

Trinn 34 Koble strømpluggen til ladekabelen for husholdnings- eller industriellelektrisk (220 V) til strømuttaket. Den grønne indikatorlampen for strømforsyningen på kontrollboksen lyser.

Trinn 34 Åpne dekselet til ladeporten. (Se s.78)

Trinn 345 Sjekk at ladepluggen og ladekontakten er rene og fri for smuss.

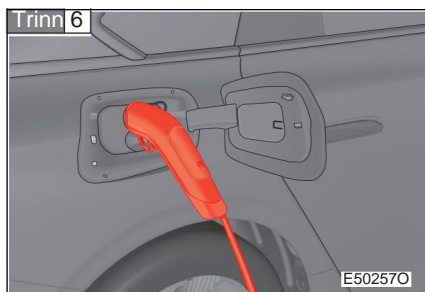

Trykk på utløserknappen og koble ladepluggen til ladekontakten til du hører en "klikk"-lyd indikerer at ladepluggen er låst. På dette tidspunktet viser instrumentgruppen at ladepistolen er tilkoblet, og AC-ladeportens ladeindikatorlampe (blå) forblir på.

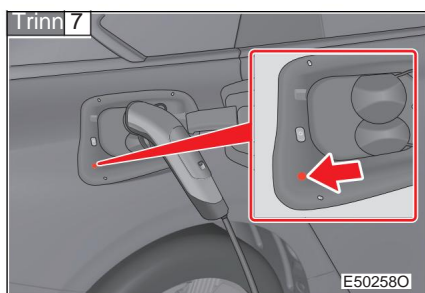

Lad i henhold til instruksjonene i håndboken for AC-ladeenheten. Hvis ladingen har startet, vil AC-ladeportens ladeindikatorlampe (grønn) blinke, og AC-lading vises i instrumentgruppen.

Etter at ladingen er fullført, vil AC-ladeportens ladeindikatorlampe (grønn) forblir på.

Merk: Kjøretøyet kan lades når kjøretøyets strømforsyning er satt til PÅ/AV-modus.

Stopp ladingen

Trinn 1 Sørg for at den elektroniske låsen for AC-lading er ulåst.
(Se s.86)

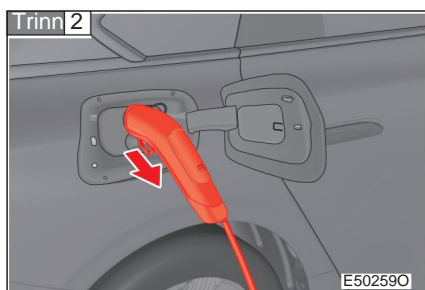

Trykk på utløserknappen og trekk ut ladepluggen fra kjøretøyenden.

Ladetilkoblingsindikatoren

 på instrumentet

lampeklyngen vil slukke på dette tidspunktet.

Trinn 43 Lukk ladeportdekselet. (Se s.78)

- Trinn 4** Trekk støpselet ut av stikkkontakten og oppbevar AC-ladekabelen for husholdnings- eller industrikontakten (220 V).

DC-lading

Start ladingen

- Trinn 1** Parkér kjøretøyet i et DC-ladeområde, trykk ned bremsepedalen, sett girspaken i P-stilling og sett på parkeringsbremsen.

- Trinn 2** Åpne dekselet til ladeporten. (Se s.78)

- Trinn 3** Sjekk at ladepluggen og ladekontakten er rene og fri for smuss.

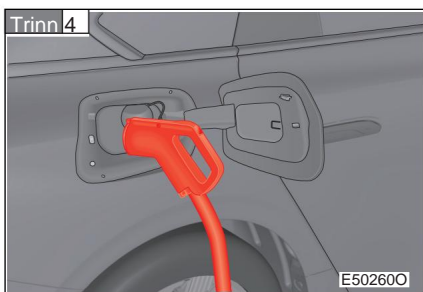

Trykk på utløserknappen og koble ladepluggen til ladekontakten til du hører en "klikk"-lyd indikerer at ladepluggen er låst. På dette tidspunktet viser instrumentgruppen at ladepistolen er tilkoblet, og DC-ladeportens ladeindikatorlampe (blå) forblir på.

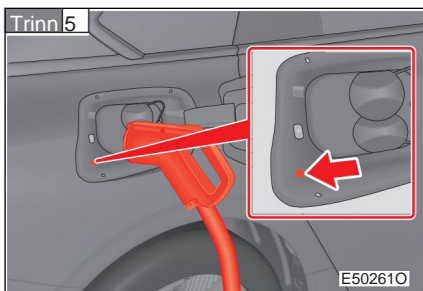

Lad i henhold til instruksjonene i DC-ladeenhetens håndbok. Hvis ladingen har startet, vil DC-ladeportens ladeindikatorlampe (grønn) blinke, og DC-lading vises i instrumentgruppen.

Etter at ladingen er fullført, vil DC-ladeportens indikatorlampe for ladestatus (grønn) forblir på.

Merk: Kjøretøyet kan lades når kjøretøyets strømforsyning er satt til PÅ/AV-modus.

Trinn 4 Lukk ladeportdekselet. (Se s.78)

Trinn 4 Trekk støpselet ut av stikkkontakten og oppbevar AC-ladekabelen for husholdnings- eller industrikontakten (220 V).

DC-lading

Start ladingen

Trinn 1 Parkér kjøretøyet i et DC-ladeområde, trykk ned bremsepedalen, sett girspaken i P-stilling og sett på parkeringsbremsen.

Trinn 2 Åpne dekselet til ladeporten. (Se s.78)

Trinn 4 Sjekk at ladepluggen og ladekontakten er rene og fri for smuss.

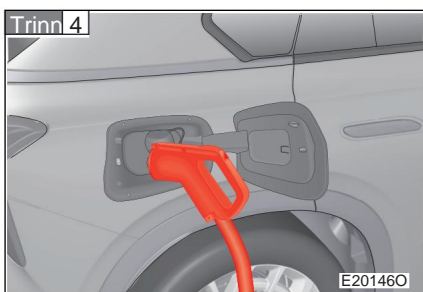

Trykk på utløserknappen og koble ladepluggen til ladekontakten til du hører en "klikk"-lyd indikerer at ladepluggen er låst. På dette tidspunktet viser instrumentgruppen at ladepistolen er tilkoblet, og DC-ladeportens ladeindikatorlampe (blå) forblir på.

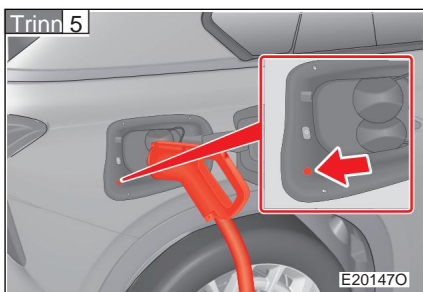

Lad i henhold til instruksjonene i DC-ladeenhetens håndbok. Hvis ladingen har startet, vil DC-ladeportens ladeindikatorlampe (grønn) blinke, og DC-lading vises i instrumentgruppen.

Etter at ladingen er fullført, vil DC-ladeportens indikatorlampe for ladestatus (grønn) forblir på.

Merk: Kjøretøyet kan lades når kjøretøyets strømforsyning er satt til PÅ/AV-modus.

Stopp ladingen

Trinn 1 Stopp ladingen i henhold til instruksjonene til DC-ladeenheten, og sørg for at den elektroniske DC-ladelåsen er låst opp.

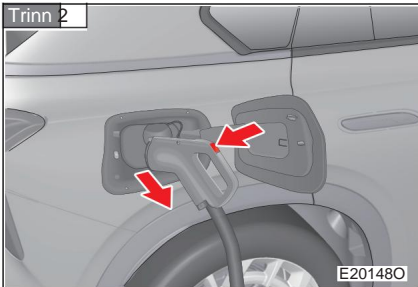

Trykk på utløserknappen og trekk ut ladepluggen fra kjøretøyenden.

Ladetilkoblingsindikatoren

lampe  på instrumentet

klyngen vil gå ut på dette tidspunktet.

Trinn 3 Lukk ladeportdekelet. (Se s.78)

AC utlading

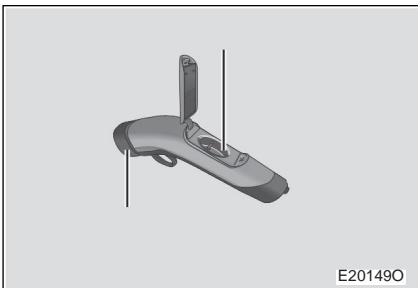

AC utladningspistol.

Start utladingen

1 Parker kjøretøyet i et AC-utladningsområde, trå ned brems pedalen, sett girspaken i P-stilling og sett på parkeringsbremsen.

Trinn 12 Åpne dekelet til ladeporten. (Se s.78)

Trinn 23 Ta ut AC-utladningspistolen, og kontroller at utladningspluggen og ladekontakten er rene og fri for smuss.

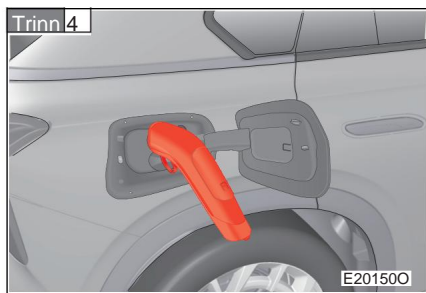

Trykk på utløserknappen og koble utladningspluggen til AC-ladekontakten til du hører en "klikk"-lyd indikerer at utladningspluggen er låst. På dette tidspunktet lyser AC-ladeportens ladeindikatorlampe (blå).

på.

Trinn 75 Når AC-ladeportens ladeindikatorlampe (lilla) forblir på, betyr det at kjøretøyet lades ut.

Merk: Kjøretøyet kan utlades når kjøretøyets strømforsyning er satt til PÅ eller AV-modus.

Stopp utlading

1 Sørg for at den elektroniske låsen for AC-lading er ulåst.
(Se s.87)

Trinn 2 Slå av strømforsyningen til husholdningsapparatet og trekk ut støpselet til husholdningsapparatet fra uttakskontakten.

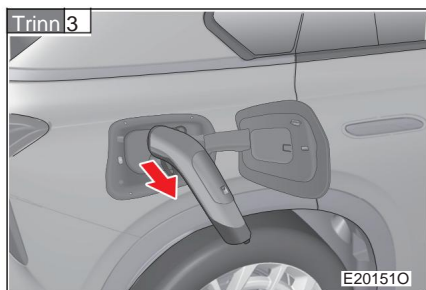

Trykk på utløserknappen og trekk ut pluggen.

Trinn 4 Lukk ladeportdekselet. (Se s.78)

Trinn 65 Hold AC-utladningspistolen riktig.

AC-lade elektronisk lås

Den elektroniske AC-ladelåsen brukes til å låse lade-/utladningspluggen for å forhindre at brukeren kobler den fra under lading/utlading og forhindre tyveri av ladekabelen i et uovervåket miljø.

Låsing av elektronisk ladelås for vekselstrøm Den

elektroniske låsen vil bli låst dersom noen av følgende betingelser er oppfylt: • Når brukeren kobler vekselstrøm lade-/utladningspluggen helt til AC-ladeporten, låses den elektroniske låsen automatisk.

- Når den elektroniske låsen er låst opp og AC-lade-/utladningspluggen holdes i tilkoblet tilstand, låses den elektroniske låsen automatisk etter 120 sekunder.

Opplåsing av AC-lade elektronisk lås Den elektroniske låsen

vil bli låst opp hvis noen av følgende betingelser er oppfylt:

- Brukere bærer smartnøkkelen og trykker på AC-ladeportens deksel som lukkes (se s.78), og den elektroniske låsen låses opp. knappen på
- Trykk på  infotainmentsystemets batteriinnstillingsgrensesnitt (se s.195), og den elektroniske låsen låses opp.

Nødopplåsing av AC-lade elektronisk lås



Kabelen for nødopplåsing av elektronisk lås er plassert i serviceporten på høyre side av bagasjerommet.

Når den elektroniske AC-ladelåsen ikke låses opp på grunn av utilstrekkelig batteri eller andre årsaker, kan den låses opp med nødopplåsingskabelen til AC-ladeelektronisk lås.

Fjernlading* Ekstern

AC-lading kan stilles inn via mobiltelefon-APP. (Se s.75)

Ladetid Den

faktiske ladetiden er relatert til miljø og andre faktorer. Vennligst se ladetidspåminnelsen på multifunksjonsdisplayet på kombiinstrumentet eller mobiltelefonens APP.

Indikatorlampe for ladeport

Indikatorlampen brukes til å minne brukeren om tilkoblingsstatusen til lade-/utladningspluggen og lade-/utladingsstatusen.

Når ladeportdekselet er åpnet og lade-/utladningspluggen ikke er tilkoblet, vil den hvite indikatorlampen på ladeporten komme på.

Når lade-/utladningspluggen er riktig koblet til ladeporten, vil den blå indikatorlampen på ladeporten tennes.

Når lade-/utladningspluggen er feil tilkoblet, vil den gule indikatorlampen på ladeporten tennes.

Under lading blinker den grønne indikatorlampen på ladeporten; Når batterinivået når grensen, forblir den grønne indikatoren på ladeporten på i en viss tid og slukker deretter.

Den blå indikatorlampen slukker når ladepluggen er koblet til i en periode, men ladeenheten ikke betjenes for å starte ladingen.

Under lading blinker den grønne indikatoren på ladeporten; Når batterinivået ikke når grensen og ladeenheten eller strømuttaket slutter å levere strøm, vil indikatorlampen for ladeporten forbli på i en periode etter at limet er snudd og deretter slukkes.

Den lille indikatorlampen på ladeporten forblir på under AC-utladingen.

Når kjøretøyet svikter og ikke kan lades, tennes den røde indikatorlampen på ladeporten.

Ladehaug av Hongqi-merket

Relaterte funksjoner for tidsstyrt lading, ladekontroll for hovedenheten og fjernlading må implementeres i forbindelse med ladehaugen fra Hongqi-merket.

**ADVARSEL****Forholdsregler for lading**

Ikke sett inn eller trekk ut støpselet med våte hender eller stående i vann, væske eller snø. Ellers kan det forårsake elektrisk støt, noe som kan føre til alvorlig personskade eller død.

Pass på at det ikke er vann eller fremmedlegemer i stikkontakten, ladestøpselet eller strømstøpselet, og at de ikke er skadet eller korrodert.

Ellers kan det føre til kortslutning, elektrisk støt eller til og med brann, noe som kan føre til alvorlig personskade eller død.

Ikke berør metallkontaktene ved ladeporten, ladepluggen og strømpluggen.

Når det lyner, ikke berør kjøretøyet eller ladeenheten. Lynnedslag kan skade enheten og utgjøre en risiko for personskade eller død.

Ikke demonter eller modifier ladeporten og AC-ladekabelen, ellers kan det forårsake brann.

Ikke trekk, vri eller dra ladekabelen.

Ikke plasser ladeenheten i nærheten av gjenstander med høy temperatur.

Uautoriserte personer (for eksempel barn som leker) må ikke berøre ladesystemet eller kjøretøyet uten tilsyn.

Når du bruker en husholdnings- eller industriell stikkontakt (220 V), anbefales det å bruke AC-ladekabelen foreslått av FAW. Hvis andre ladekabler brukes til AC-lading, kan det forårsake skade på kjøretøyet eller ladeenheten eller til og med forårsake brann.

Ikke bruk forlenget kabel, kabeltrommel, flerkontakt og reiseadapter.

Hvis en del viser tegn på skade, slitasje, brudd, sprekk eller annen skade, ikke bruk den.

Når du bruker ladekabelen, må du håndtere den med forsiktighet for å unngå å falle, og ikke dra kraftig i ledningen eller kabelen.

Strømuttaket og strømforsyningskretsen må være jordet og beskyttet av en spesiell strømbryter eller sikring for å unngå fare.

AC-ladekablene for husholdnings- eller industrielle stikkontakter (220 V) bør bruke stikkontakter som oppfyller kravene i GB1002- og GB 2099.1-standardene. Det er forbudt å bruke andre stikkontakter.

Hvis du har spørsmål om strømuttaket og strømforsyningskretsen, vennligst kontakt en kvalifisert tekniker.

**ADVARSEL****Tilfeller der det kan oppstå elektrisk støt under lading**

Kontakten for lading er ikke jordet.

Lad opp i regnværsdager.

Forholdsregler for bruk av DC-ladetilkoblingsenhet Tatt

i betraktning at DC-ladepluggen er tung og at den utilsiktet faller kan forårsake skade på kjøretøyet og ladepluggen eller personskade, sørg for å trekke ut ladepluggen forsiktig.

**FORSIKTIGHET****Under AC-utlading**

Utladingsfunksjonen kan aktiveres når batterinivået er høyere enn utladingsgrensen, og deaktiveres når batterinivået er lavere enn utladingsgrensen.

Under AC-utlading vil kjøretøyet automatisk avslutte AC-utlading når batterinivået som vises på instrumentpanelet når utladingsgrensen.

Den nominelle utladningsstrømmen til utladningskontakten er 16 A. Når du bruker AC-utladningsfunksjonen, sørg for at den totale strømmen til utladningskontakten ikke overstiger 16 A.

AC-lade elektronisk lås

Før du trekker ut lade-/utladningspluggen, sørg for at den elektroniske låsen er ulåst, ellers kan ladekabelen eller kjøretøyet bli skadet.

Når du lader i et uovervåket miljø, vennligst lås den elektroniske ladelåsen, ellers kan ladekabelen bli stjålet.

Forholdsregler for bruk av AC-ladekabel

Sørg for at AC-ladekabelen oppbevares riktig og unngå nedsenking i vann.

Unngå at fremmedlegemer kommer inn i terminalen på AC-ladekabelens plugg.

Unngå å trække på, brette eller knyte kabel og ledning.

Unngå å bruke AC-ladekabel under tordenvær.

Unngå å bruke AC-ladekabel på våte steder.

Ikke plasser tunge gjenstander på AC-ladekabelen.

**FORSIKTIGHET****Forholdsregler for ladekompatibilitet Hongqi-**

produkter har blitt tilpasset for ladekompatibilitet med ladehauger av vanlige merkevarer på markedet. For en optimal ladeopplevelse anbefales det å velge mainstream-merke ladehauger for lading.

Når det kommer støv inn i ladeporten. Kjøring

over lengre tid under ekstremt støvete veiforhold kan føre til at støv kommer inn i ladeporten. En luftpistol kan brukes til å rengjøre den under bilvask eller ta kontakt med den autoriserte FAW Hongqi-forhandleren for rengjøring.

Etter kjøretøykollisjon Det

er forbudt å starte eller lade kjøretøyet på nytt.

Det er forbudt å koble til AC-ladepluggen og DC-ladepluggen samtidig, ellers kan det hende at ladingen ikke startes eller avbrytes.

Forholdsregler for strømbatteri

Ved daglig bruk, vennligst bruk ladeenheter regelmessig for å fullade kjøretøyet (det anbefales å lade helt opp minst en gang annenhver uke).

Når omgivelsestemperaturen er for høy eller for lav, kan ladetiden bli forlenget. Langvarig lading ved for høy eller lav temperatur kan påvirke batterilevetiden.

Ikke bruk høyeffekts DC hurtigladedemetode ofte for å lade kjøretøyet, da det kan påvirke levetiden til strømbatteriet. Det anbefales å prioritere AC-lading når forholdene er tilgjengelige og tiden tillater det.

For å sikre maksimal rekkevidde og sikkerheten til kjøretøyet når batteriet er nesten fulladet, vil systemet redusere ladehastigheten, noe som er normalt.

Når batteritemperaturen er for lav, vil kjøretøyet starte batterioppvarmingen først etter tilkobling med ladepluggen, og dermed vil ladestarttiden bli forsinket. Under lading og oppvarming vil instrumentgruppen vise "Lading og oppvarming".

2-4. Lading/utlading

Visning og innstilling av lading

Ladende display

Ladedisplay på instrumentpanelet

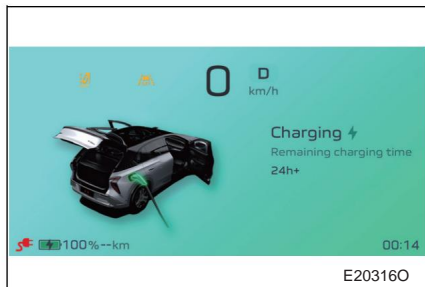

Under ladeprosessen vil multifunksjonsdisplayet til instrumentgruppen vise gjenværende ladetid, batterinivå, ladestatus og andre relaterte parametere.

Ladedisplay på multimediasdisplay

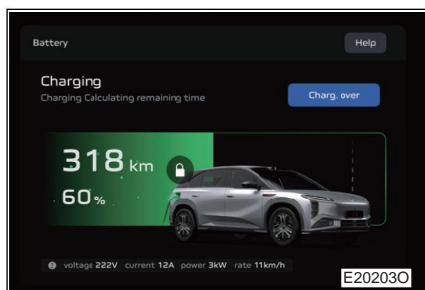

Under ladeprosessen vil energiinnstillingsgrensesnittet til infotainmentsystemet i kjøretøyet vise gjenværende ladetid, batterinivå og andre relaterte parametere, samtidig som det lar deg stille inn ladegrensen, planlagt lading og andre funksjoner.

Innstilling av ladegrense

Standard tilpasset ladegrense i kjøretøyet er 100 %.

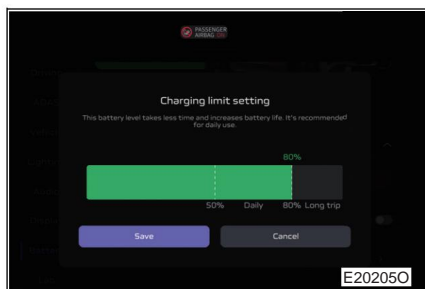

Flytt glidebryteren på energiinnstillingsgrensesnittet til infotainmentsystemet i kjøretøyet for å stille inn ladegrensen.

Innstillingsområdet er 50 % - 100 %, og innstillingsintervallet er 5 %.

Når ladekapasiteten er større enn eller lik ladegrenseverdien angitt av brukeren, vil kjøretøyet stoppe ladingen og vise "Lading er fullført" promptinformasjon.

Under DC-lading, når kjøretøyet viser "Lading fullført", hvis brukeren setter ladegrensen høyere enn gjeldende batterinivå igjen på dette tidspunktet, må ladepistolen settes inn igjen for å begynne å lade igjen.

Innstilling av utladningsgrense

Standard tilpasset utladningsgrense i kjøretøyet er 20 %.

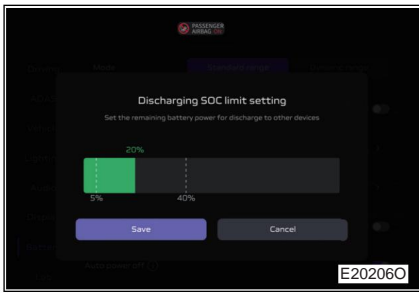

Flytt glidebryteren på energiinnstillingsgrensesnittet til infotainmentsystemet i kjøretøyet for å stille inn utladningsgrensen.

Innstillingsområdet er 5 % - 40 %, og innstillingsintervallet er 5 %.

Etter at kjøretøyet er utladet og startet, vil infotainmentsystemet i kjøretøyet beregne gjenværende utladingstid og vise "Utlading" samtidig.

Når det gjenværende batterinivået når utladningsgrensen som er satt av brukeren, vil kjøretøyet slutte å utlades, og kombiinstrumentets display vil spørre "SOC-verdien er lavere enn innstilt verdi, utlading kan ikke aktiveres".

AC-ladeavtale

Planlagt ladeinnstilling 1 Slå

kjøretøyet strømforsyning til PÅ-modus.

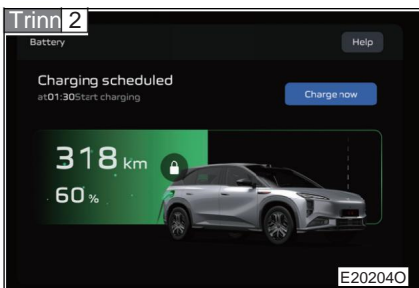

Aktiver avtalefunksjonen for AC-lading og still inn tiden i energiinnstillingene til infotainmentsystemet i kjøretøyet.

Den planlagte ladebryteren er AV som standard.

Starttid og sluttid bør være atskilt i minst 10 minutter.

Trinn 23 Når du parkerer kjøretøyet i et AC-ladeområde, setter du girspaken til P-posisjon, bruker EPB, kobler til AC-ladeenheten og setter ladebunken til å begynne å lade. Hvis det ikke er noen systemfeil i kjøretøyet og ladeenheten, vil kjøretøyet utføre AC-lading til det fastsatte tidspunktet angitt av brukeren.

Visning av planlagt lading

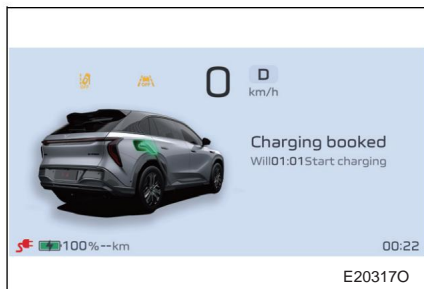

Når tidspunktet for planlagt lading ikke er nådd, vil instrumentpanelet vise den planlagte ladeinformasjonen.

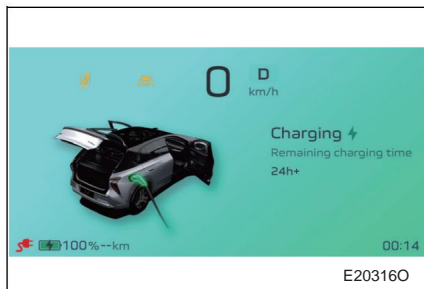

Når tidspunktet for planlagt lading er nådd, vil instrumentpanelet vise "Start lading - lading" etter tur.

Hovedenhet ladekontroll

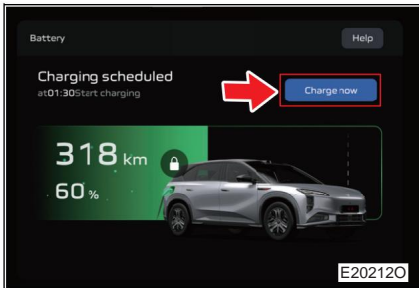

Når kjøretøyet er klart for lading, ved å trykke på [Ladd nå] på energiinnstillingsgrensesnittet for infotainmentsystemet i kjøretøyet, kan AC-ladingen startes umiddelbart uten å endre lademodus.



Når kjøretøyet er i ladestatus, ved å trykke på [Lade over]-knappen på energiinnstillingsgrensesnittet for infotainmentsystemet i kjøretøyet, kan ladeprosessen stoppe.

2-4. Lading/utlading

Feilsøking for lading/utlading

Symptom	Mulig årsaker	Løsninger
Kan ikke starte lading	Strømbatteriet er fulladet eller strøm SOC for batteriet er høyere enn ladeavslutningen SOC grenseverdi	Ladingen kan ikke startes når strømbatteriet er fulladet. Ladingen kan ikke startes når gjeldende SOC for batteriet er høyere enn SOC-grenseverdien for lading.
	12 V-batteriet er lavt	Når 12 V-batteriet er lavt, kan ikke kjøretøyets kontrollsystem startes. Ta kontakt med den autoriserte FAW Hongqi-forhandleren.
	Kjøretøy feil	Når kjøretøyet svikter, kan ikke ladingen startes. Bekreft om kombiinstrumentet ber om lading/ utladingssystemfeil. Hvis feilmeldingen vises, vennligst stopp ladingen umiddelbart og kontakt den autoriserte FAW Hongqi-forhandleren.
	Kjøretøy ikke i P gir	Bekreft om kjøretøyet er i tilhengermodus. Hvis den er i tilhengermodus, koble til ladepistolen etter at du har gått ut av tilhengermodus; Hvis den ikke er i tilhengermodus, vennligst kontakt den autoriserte FAW Hongqi-forhandleren.

Symptom	Mulig årsaker	Løsninger
Kan ikke starte AC lading	Ladepluggen er ikke tilkoblet pålitelig	Bekreft at AC-ladepistolen er pålitelig koblet til AC-ladekontakten.
	AC-ladeenheten får ikke strøm	Bekreft at AC-ladeenheten er slått på. Sørg for å begynne å lade i henhold til instruksjonene til AC-ladeenheten.
	Stikkkontakten får ikke strøm	Pass på at stikkkontakten leverer strøm. Bekreft indikatorlampens status på kabelkontrollboksen.
	Ladepluggen er ikke pålitelig koblet til strømuttaket	Sørg for at ladepluggen er pålitelig koblet til strømuttaket. (Kun for lading av kabelkontrollboks)*
	Lademodus er tidsmodus	Sørg for at lademodusen er umiddelbar lademodus.
Kan ikke starte DC-lading	Ladepluggen er ikke pålitelig tilkoblet	Bekreft at DC-ladepistolen er pålitelig koblet til DC-ladekontakten. Kontroller at indikatorlampen for ladetilkoblingen på instrumentgruppen lyser.
	DC-ladeenheten samsvarer ikke med kjøretøyets ladeparametere	Hvis instrumentgruppen ber om at DC-ladeenheten ikke stemmer overens med kjøretøyet, vennligst bruk en annen DC-ladestabel for lading.
	DC-ladeenheten får ikke strøm	Bekreft at DC-ladeenheten er slått på. Sørg for å starte ladingen i henhold til instruksjonene til DC-ladeenheten.

2-4. Lading/utlading

Symptom	Mulig årsaker	Løsninger
Ladingen stopper under AC lading	AC-ladehaug stopper strømmuttaket	Hvis strømforsyningen til strømforsyningsenheten avbrytes, vil ladingen stoppe. Når strømforsyningsenheten er gjenopprettet, må ladingen startes på nytt.
	Strømmuttaket stopper strømmuttaket	Hvis strømforsyningen til stikkkontakten avbrytes, stopper ladingen. Når strømmuttaket slås på igjen, kan kjøretøyet automatisk gjenoppta AC-lading.
	Spenneutløserknappen på ladepistolen (kjøretøyenden) trykkes inn	Hvis utløserknappen for spennen på ladepistolen (kjøretøyenden) trykkes inn under lading, vil ladeprosessen stoppe
	Ladekabelen er frakoblet	Sørg for at ladekabelen er pålitelig tilkoblet.
	Ladingsavslutningstiden	I tidsstyrt lademodus, hvis ladeavslutningstiden er nådd, vil ladingen stoppe.
	Kjøretøy feil	Når kjøretøyet svikter, kan ikke ladingen startes. Bekreft om kombiinstrumentet ber om lading/ feil i utladningssystemet. Hvis feilmeldingen vises, vennligst stopp ladingen umiddelbart og kontakt den autoriserte FAW Hongqi-forhandleren.

Symptom	Mulig årsaker	Løsninger
Ladingen stopper under DC-lading	DC-ladeenhet og kommunikasjonsfeil i kjøretøyet	Hvis instrumentgruppen ber om at det er en kommunikasjonsfeil mellom DC-ladeenheten og kjøretøyet, må du sette inn ladepistolen igjen og begynne å lade igjen. Hvis denne kommunikasjonsfeilen oppstår flere ganger, vennligst bruk en annen ladebunke for lading.
	DC-ladeenhet stopper strømforsyningen	Hvis strømforsyningen til DC-ladeenheten avbrytes, stopper ladingen. Når DC-ladeenheten gjenoppretter strømforsyningen, må ladingen startes på nytt.
	Kjøretøy feil	Når kjøretøyet svikter, vil ladingen bli avbrutt. Bekreft om feilvarsellampen på kombiinstrumentet lyser. Hvis den gjør det, vennligst stopp ladingen umiddelbart og kontakt den autoriserte FAW Hongqi-forhandleren.

Gå av/på kjøretøyet 3

3-1. Nøkkelinformasjon

Nøkkel102

3-2. Åpning, lukking og

låsing av dører og bakdør

Dør105

Bakdør111

PEPS117

3-3. Laster

Varer og

bagasje122

3-1. Nøkkelinformasjon

Nøkkel

Nøkkel Dette kjøretøyet leveres med følgende nøkler.

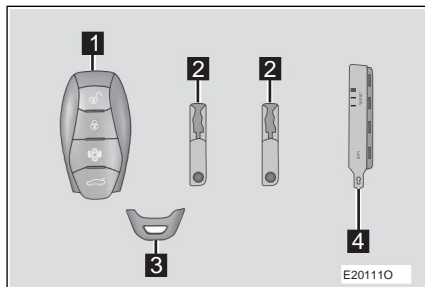

- 1** Smartnøkkel
- Betjen PEPS-systemet (se s.117)
 - Betjen den trådløse fjernkontrollfunksjonen

- 2** Mekanisk nøkkel
3 Nøkkelendeksel
4 Nøkkelnummerskilt

Trådløs fjernkontroll

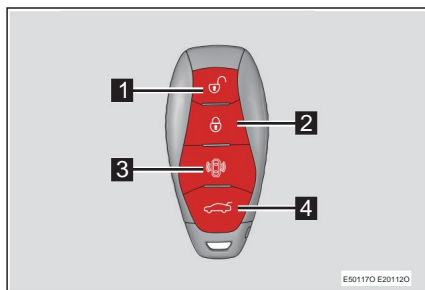

- 1** Opplåsningsknapp
Trykk på knappen for å låse opp dørene; trykk og hold knappen for å åpne alle vinduer.
- 2** Låseknapp Trykk på knappen for å låse dørene; trykk og hold knappen for å lukke alle vinduer.
- 3** Kjøretøylokaliseringsknapp
Når hele kjøretøyet er låst, trykk på kjøretøylokaliseringsknappen for å utløse kjøretøylokaliseringsfunksjonen. Blinklyset vil blinke 3 ganger akkompagnert av at hornet lyder 3 ganger.
- 4** Knapp for åpning/lukking av bakkdør Trykk og hold inne knappen for å åpne/lukke bakkdøren.

Bruker mekanisk nøkkel

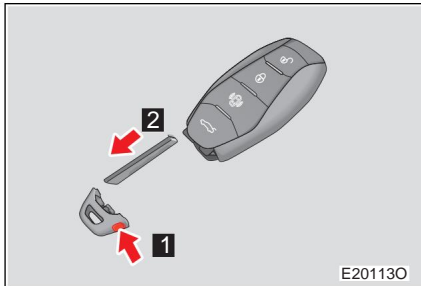

- 1** Trykk på opplåsningsknappen for å ta av nøkkelendedekelet. Ta ut den mekaniske nøkkelen. Etter å ha brukt den mekaniske nøkkelen, lagre den i smartnøkkelen. Bær alltid den mekaniske nøkkelen med smartnøkkelen. Hvis smartnøkkelbatteriet går tomt og ikke fungerer som det skal, bruk den mekaniske nøkkelen. (Se s.359)
- 2**

Når du trenger parkeringsservice

Sørg for å ha den mekaniske nøkkelen med deg, og gi smartnøkkelen kun til parkeringsservicepersonellet.

Nøkkelnummerskilt

Vennligst oppbevar nøkkelnummerskiltet på et trygt sted og oppbevar det riktig.

Når du reiser med fly

Når du flyr med smartnøkkelen, pass på at du ikke trykker på noen knapp på smartnøkkelen mens du er i kabinen. Hvis nøkkelen er plassert i posen, må du passe på at ingen knapper på nøkkelen trykkes inn ved et uhell. Hvis du trykker på en hvilken som helst knapp, kan det føre til at nøkkelen sender ut radiobølger, og dermed forstyrrer flyets flyvning.

Nøkkel batteristrøm

Standard batterilevetid er 1 til 2 år.

Selv om nøkkelen ikke er i bruk, kan batteriet være utladet. Følgende symptomer indikerer at nøkkelbatteriet er lavt eller kan være utladet. Bytt ut batteriet om nødvendig. (Se s.410) • PEPS-systemet eller funksjonen for trådløs fjernkontroll

fungerer ikke. • Deteksjonsområdet blir mindre.

- Instrumentgruppen viser at nøkkelbatteriet er lavt.

For å unngå alvorlig forringelse av nøkkelytelsen, ikke plasser den innenfor 1 m fra følgende elektriske utstyr som kan generere magnetfelt: • TV-apparat

- Personlig datamaskin •

Mobiltelefon, trådløs telefon og batterilader • Mobiltelefon eller trådløs telefon lades • Bordlampe • Induksjonskomfyr

Bytte batteri (se s.406)



FORSIKTIGHET

Forhindre skade på nøkkelen

Ikke utsett nøkkelen for voldsomme støt eller utsett den for høye temperaturer (som direkte sollys) og fuktige omgivelser.

Ikke våt nøkkelen eller rengjør den i ultralydrens.

Ikke senk nøkkelen i vann.

Ikke fest metall eller magnetiske materialer til nøkkelen, eller plasser nøkkelen i nærheten av slike materialer.

Ikke demonter smartnøkkelen.

Ikke klistre etiketter eller andre gjenstander på nøkkeloverflaten.

Ikke plasser nøkkelen i nærheten av gjenstander som kan generere magnetiske felt, slik som TV, lydanlegg, induksjonskomfyr eller elektronisk medisinsk utstyr (som lavfrekvent medisinsk utstyr).

Ta med deg smartnøkkelen

Når du bærer nøkkelen med deg, hold den 10 cm eller mer unna det elektriske utstyret som er slått på. Radiobølger som sendes ut av elektrisk utstyr innenfor 10 cm fra nøkkelen kan forstyrre nøkkelen, slik at den ikke fungerer normalt.

Når PEPS-systemet svikter eller det er annen feil relatert til nøkkelen

Send kjøretøyet til en autorisert FAW Hongqi-forhandler med alle nøklene til kjøretøyet.

Når nøkkelen er borte

Hvis nøkkelen mistes, vil risikoen for kjøretøytyveri selvsagt øke. Vennligst gå til en autorisert FAW Hongqi-forhandler med alle nøklene til kjøretøyet for re-matching.

3-2. Åpne, lukke og låse dører og bagasjelokk Dør

Låse opp/låse dører utenfra

PEPS

Så lenge du har smartnøkkelen med deg, kan døren låses opp og låses gjennom PEPS-funksjonen.

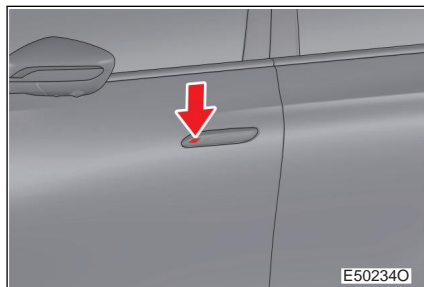

Slå av kjøretøyets strømforsyning og lukk alle dører, og berør deretter dørhåndtakets sensorbryter for å låse døren.

Når en dør ikke er lukket, er det umulig å låse døren ved å berøre dørhåndtakets sensorbryter.

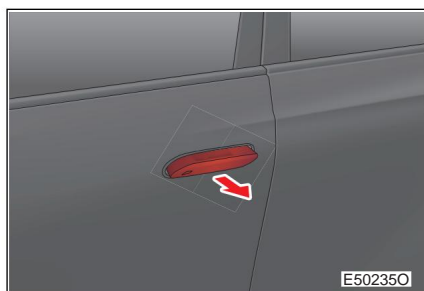

Når kjøretøyet er låst, berør dørhåndtakets sensorbryter for å låse opp døren og løse ut dørhåndtaket.

Trådløs fjernkontroll

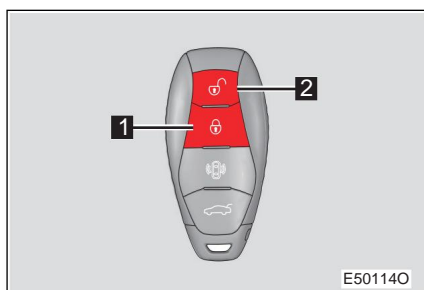

- 1** Låser alle dører
- 2** Låse opp førerdør/alle dører

Se s.186 for opplåsingsmodus

Mekanisk nøkkel

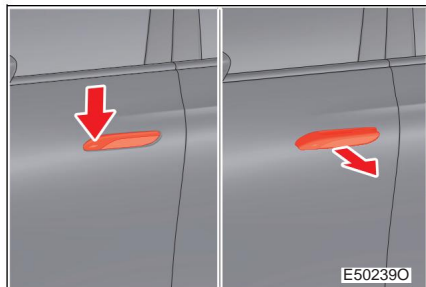

Trykk på forsiden av førerdørhåndtaket for å heve det, trekk deretter midtdelen og trekk det ut vertikalt.

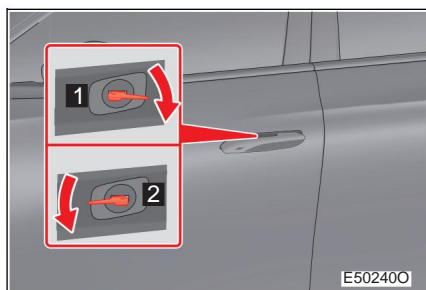

Hold i dørhåndtaket, lås og lås opp døren med en mekanisk nøkkel.

- 1** Låse førerdør Låse opp
- 2** førerdør

Nøkkelt batteriet går tom for strøm

Hvis nøkkelt batteriet går tomt for strøm, bytt ut batteriet med et nytt. (Se s.406)

Låse opp/låse dører fra innsiden

Dørene kan låses opp og låses med sentrallåsryteren på førerdøren.

Sentrallåsryter

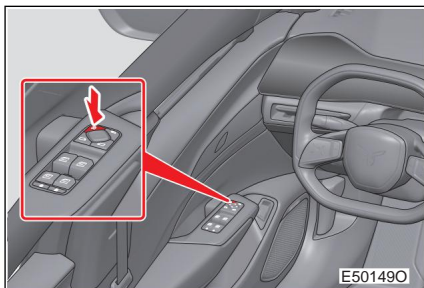

Trykk på bryteren for å låse opp når dørene er låst, og trykk på den igjen for å låse dørene.

Merk: Når en dør ikke er lukket, kan sentrallåsryteren bare låse opp dørene.

Dør innvendig knapp

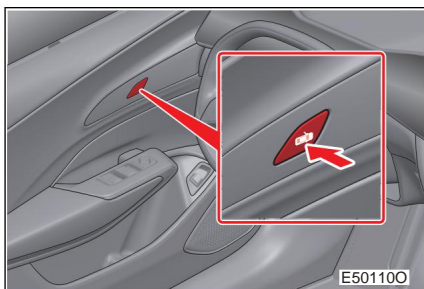

Når kjøretøyets hastighet er mindre enn 3 km/t, trykker du på innvendig dørknapp for å åpne dørene.

Dør innvendig håndtak

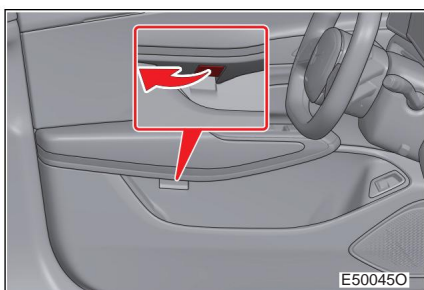

Når døren innvendig-knappen er ugyldig, trekk i dørhåndtaket på innsiden for å åpne døren.

Barnesikring bakdør

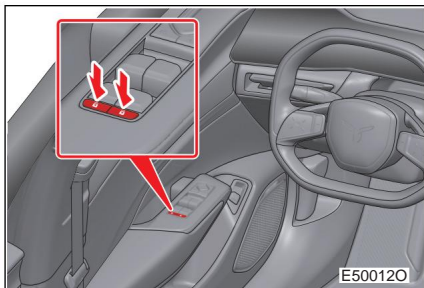

Etter at sikkerhetslåsen er satt inn gjennom denne bryteren, kan ikke bakdøren og vinduet på tilsvarende side betjenes fra innsiden.

Still inn sikkerhetslåsen for å hindre barn i å åpne bakdørene og betjene vinduet innenfra.

Hastighetsfølende dørlåsfunksjon

Når alle dører er lukket med en ulåst dør, og kjøretøyet kjører med en hastighet på ca. 15 km/t, vil den hastighetsfølende dørlåsen aktiveres for å låse dørene.

Skjult dørhåndtak

Når kjøretøyet låses opp via PEPS-funksjon eller sentrallåsbryter, vil alle dørhåndtak løses ut.

Når kjøretøyet låses opp med fjernkontroll, vil dørhåndtaket på førersiden/alle dørhåndtakene løses ut i henhold til den innstilte sikkerhetsopplåsingsmodusen.

Når kjøretøyet er i gang og kjøretøyets hastighet overstiger ca. 15 km/t vil alle dørhåndtak trekkes inn.

Når kjøretøyet er låst med PEPS-funksjon, fjernkontroll eller sentrallåsbryter, vil alle dørhåndtak trekkes inn.

Ved kontinuerlig og hurtig opplåsing/låsing, for å hindre at håndtaksmotoren overopphetes, vil alle dørhåndtak gå inn i beskyttelsesstatus etter 6 betjening. Beskyttelsesstatusen vil vare i 20 sekunder. Etter at beskyttelsesstatusen er sluppet, kan dørhåndtaket fungere normalt.

Forhold som påvirker PEPS-systemet eller trådløs fjernkontroll (se s.118)

 **ADVARSEL****Forhindre ulykker**

Vennligst observer følgende forholdsregler når du kjører.

Ellers kan passasjerene bli kastet ut av kjøretøyet på grunn av utilsiktet åpning av døren, noe som kan føre til alvorlig personskade og til og med død.

Pass på å feste sikkerhetsbeltet ordentlig.

Sørg for at alle dører er riktig lukket.

Pass på å låse alle dører.

Ikke trykk på døren inne-knappen mens du kjører.

Ellers kan passasjerene bli kastet ut av kjøretøyet på grunn av åpning av døren, noe som kan føre til alvorlig personskade og til og med død.

Hvis det er barn i baksetet, sørg for å stille inn barnesikringen på bakdøren.

Når du forlater kjøretøyet og det ikke er noen i kjøretøyet, vennligst ta nøkkelen med deg, lukk alle vinduer og lås alle dører for å hindre andre i å gå inn eller stjele kjøretøyet.

Ta med smartnøkkelen når du forlater kjøretøyet. Hvis nøkkelen blir liggende inne i kjøretøyet og kjøretøyets batteri er utladet, kan ikke dørene åpnes.

Dette kjøretøyet bruker en elektrisk betjent dørlås. Hvis kjøretøyets batteri er utladet, kan det hende at dørlåsen ikke fungerer normalt.

La aldri barn være uten tilsyn i kjøretøyet.

Ikke la barn bære eller bruke nøkkelen, da barn kan utgjøre en sikkerhetsrisiko ved å starte kjøretøyet eller bruke girspaken.

Ikke la barn leke med vinduer eller annet utstyr da de kan bli skadet.

Pass på at temperaturen inne i kjøretøyet er passende, fordi for høy eller for lav temperatur vil føre til dødelig skade på barn.

Pass på at området rundt kjøretøyet er trygt når du åpner døren.

Det er svært farlig å åpne døren plutselig, noe som kan treffe andre kjøretøy eller fotgjengere og forårsake ulykker.

Etter at du har lukket døren, sørg for at den er tett lukket.

Det er svært farlig å la døren stå på gløtt, fordi døren kan åpnes ved et uhell under kjøring, noe som kan forårsake en ulykke.



ADVARSEL

Ved bruk av skjult dørhåndtak Vær forsiktig så

du ikke blir fanget av dørhåndtaket eller skader dørhåndtaket.

Når dørhåndtaket løses ut, sørg for at det ikke er fremmedlegemer rundt det for å unngå skade.

Når du kjører om vinteren, fjern isen eller snøen fra dørhåndtaket, og lås opp eller lås døren, ellers kan det hende at dørhåndtaket ikke fungerer som det skal.

3-2. Åpne, lukke og låse dører og bagasjelokk Koffertlokk

Bagasjelokket kan åpnes ved å bruke opplåsingsknappen for bagasjerommet, PEPS eller trådløs fjernkontroll.

Åpning av bagasjelokk

Åpning av bagasjelokket fra innsiden

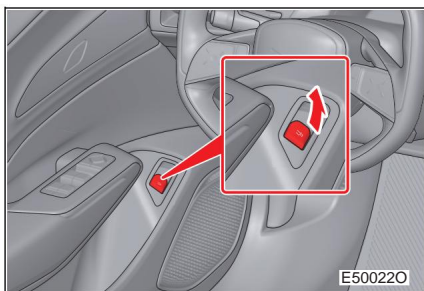

Når kjøretøyet står stille og bagasjelokket er lukket, trekk opp den indre opplåsingsknappen for bagasjerommet for å låse opp og åpne bagasjelokket.

Åpning av bagasjelokket fra utsiden

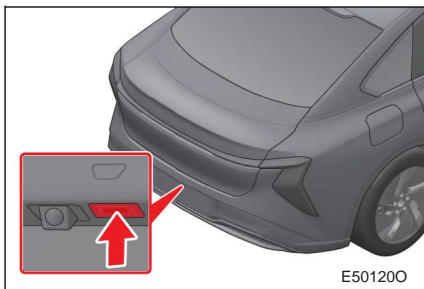

Når kjøretøyet er låst, ta med deg smartnøkkelen, og trykk på den utvendige opplåsingsknappen for bagasjerommet for å låse opp og åpne bagasjelokket; Når kjøretøyet er låst opp, trykk på den utvendige opplåsingsknappen for bagasjeromslokket for å låse opp og åpne bagasjerommet.

Trådløs fjernkontroll

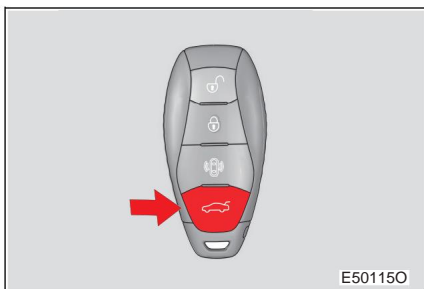

Når bagasjelokket er lukket, trykk og hold inne knappen for å låse opp og åpne bagasjerommet.

Lukke bagasjeromslokket

Lukking av bagasjelokket fra utsiden

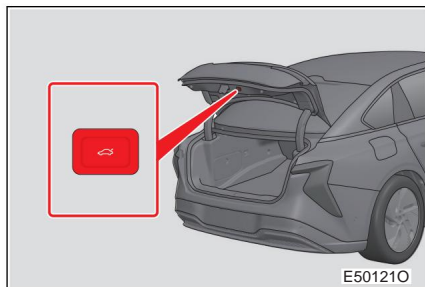

Trykk på lukkeknappen for bagasjerommet, bagasjerommet lukkes automatisk.

Lukke bagasjelokket fra innsiden

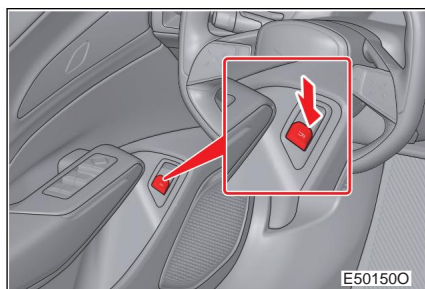

Når kjøretøyet står stille og bagasjelokket er åpent, trykk og hold inne opplåsingsknappen til bagasjerommet lukkes.

Trådløs fjernkontroll



Når bagasjelokket er åpent, trykk og hold knappen til bagasjelokket er lukket.

Bagasjeromslampe Når bagasjelokket åpnes, tennes bagasjerommets lampe.

Under åpningsprosessen for bagasjelokket, trykk på den indre opplåsingsknappen for bagasjerommet for å stoppe åpningen. Trekk den opp igjen for å gjenoppta åpningen.

Posisjonsminne for bagasjelokket Åpne

bagasjelokket, juster bagasjelokket til en passende vinkel (som skal være mer enn halvparten av maksimal åpningsvinkel), trykk og hold inne lukkeknappen for bagasjerommet i mer enn 3 sekunder, deretter alle blinklys. vil blinke én gang og gjeldende posisjon vil bli lagret som åpningsposisjonen til bagasjerommet.

Nøkkelpåminnelse

Med kjøretøyets strømforsyning satt til AV-modus og kjøretøyet låst, når bagasjerommet åpnes og lukkes separat fra utsiden, hvis smartnøkkelen blir liggende i bagasjerommet, vil nøkkelpåminnelsen utløses (bagasjelokket vil bli automatisk åpnet).

**ADVARSEL**

Når du åpner og lukker bagasjelokket, vær forsiktig så du unngår å bli fanget av bagasjelokket.

Før du kjører

Sørg for at bagasjelokket er helt lukket. Ellers kan bagasjelokket åpnes ved et uhell og slå inn i gjenstandene i nærheten, eller gjenstandene i bagasjerommet kan bli kastet ut under kjøring og forårsake en ulykke.

Hindre barna fra å leke i bagasjerommet. Ellers kan de bli låst i bagasjerommet ved et uhell og få hetslag, kvelning eller andre skader etterpå.

Unngå at barna åpner eller lukker bagasjelokket. Unnlattelse av å gjøre dette kan føre til at bagasjerommet åpnes ved et uhell eller at det lukkende bagasjerommet kommer i klem i barnets hender, hode eller nakke.

Forholdsregler ved kjøring Sørg

for å holde bagasjeromslokket lukket for å forhindre at gjenstander kastes ut.

Når barn er i eller rundt kjøretøyet

Unngå at barn leker i og rundt et kjøretøy uten tilsyn, spesielt når bagasjerommet er åpnet, fordi barn kan komme inn og bli fanget i bagasjerommet. Hvis temperaturen i kjøretøyet er for høy eller for lav på dette tidspunktet, kan det oppstå alvorlige skader eller dødsfall.

Viktig under kjøring La aldri

noen sitte i bagasjerommet. Ellers er de utsatt for alvorlige skader eller til og med død i tilfelle nødbremsing eller kollisjon.

⚠ ADVARSEL**Anti-klemmefunksjon** Ikke

aktiver antiklemmefunksjonen ved å med vilje stoppe det bevegelige vinduet med noen del av kroppen din.

Bruk av

bagasjerom Vær oppmerksom på følgende forholdsregler. Ellers kan en kroppsdel komme i klem og forårsake alvorlig skade.

Før du åpner bagasjelokket, fjern den tunge lasten på bagasjelokket, som snø og is. Ellers kan det føre til at bagasjelokket plutselig lukkes igjen etter åpning.

Før du åpner eller lukker bagasjelokket, vennligst sjekk området rundt for sikkerhets skyld.

Hvis noen er i nærheten, sørg for deres sikkerhet og informer dem om at bagasjelokket er i ferd med å åpne eller lukke.

Vær forsiktig når du åpner eller lukker bagasjelokket i vindfullt vær, fordi bagasjelokket plutselig kan bevege seg i sterk vind.

Ikke installer noe tilbehør på bagasjerommet. Ellers kan den ekstra belastningen på bagasjelokket føre til at bagasjelokket plutselig lukkes igjen etter åpning.



Det er mye vanskeligere å åpne eller lukke bagasjelokket i en skråning enn på en jevn vei, så pass opp for utilsiktet lukking av bagasjelokket under åpning eller utilsiktet åpning under lukking. Før du bruker bagasjerommet, sørg for at bagasjelokket er helt åpnet og sikret.

Når du lukker bagasjerommet, bør du være spesielt oppmerksom på å unngå å klemme fingre og andre deler.

Ikke ta på bagasjelokket under den elektriske operasjonen (åpning/lukking) av bagasjelokket, for å forhindre personskade eller skade på bagasjelokket.

**ADVARSEL**

Hvis den automatiske åpnings- eller lukkeprosessen av bagasjelokket påvirkes av dårlige bevegelser eller hindringer, vil åpnings- eller lukningsprosessen

avbrytes automatisk: • Sjekk om det er hindringer i åpnings- eller

lukningsveien til bagasjelokket; • Bagasjeromslokket kan fortsette å åpne eller lukke man

Større kraft er nødvendig for dette formålet, og kraft må påføres sakte;

Ikke bruk koffertlokket voldsomt på dette tidspunktet for å forhindre skade på bagasjelokket fra overdreven støt.

3-2. Åpning, lukking og låsing av dører og bagaselokk PEPS

Så lenge du har smartnøkkelen med deg, for eksempel i lommen, kan du gjøre følgende. (Sjåføren må ha nøkkelen med seg)

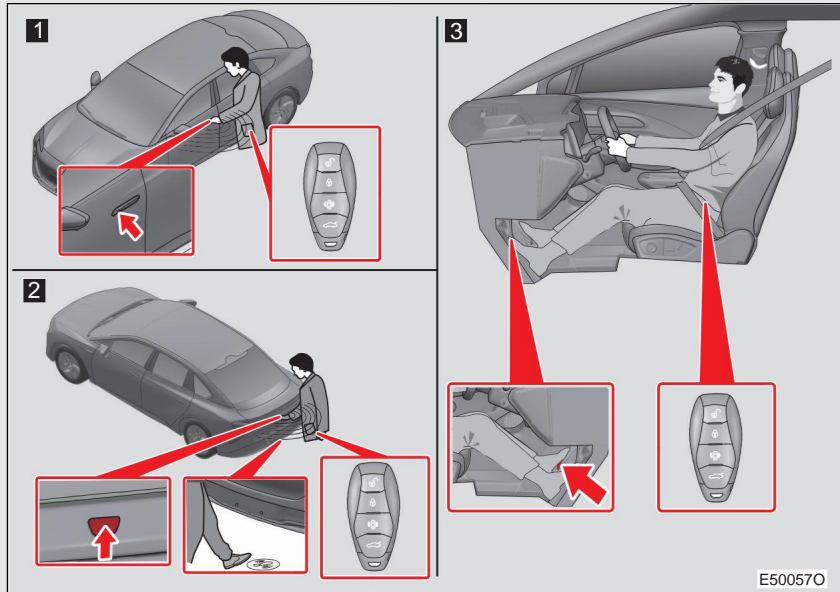

E50057O

Merk: Denne illustrasjonen er kun vist for smartnøkkel.

- 1 Dørlåsing/opplåsing. (Se s.105)
- 2 Koffertlokk låsing/opplåsing. (Se s.111)
- 3 Start kjøretøyet. (Se s.224)

Effektiv rekkevidde (området der nøkkelen kan oppdages)

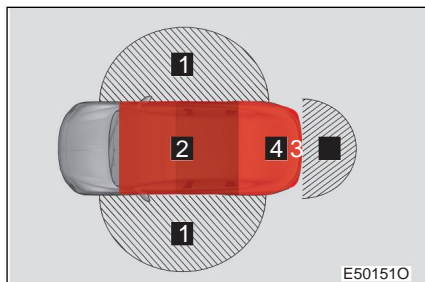

Effektiv rekkevidde av nøkkelsensorantenne:
Et

halvkuleformet område sentrert på sensorantennen.

1 Når du låser eller låser opp døren Når

nøkkelen er i sensorområdet utenfor kjøretøyet, kan du låse eller låse opp døren.

2 Når du starter strømsystemet eller bytter strømforsyningsmodus for kjøretøyet Hvis nøkkelen

er i sensorområdet inne i kjøretøyet, kan du starte strømsystemet eller bytte strømforsyningsmodus for kjøretøyet.

3 Ved opplåsing av bagasjeromslokket Når nøkkelen er i føleområdet utenfor bagasjerommet, kan du låse opp bagasjerommet dersom vilkårene er oppfylt.

4 Når nøkkelen blir liggende i bagasjerommet Hvis du lukker bagasjerommet når nøkkelen er i føleområdet inne i bagasjerommet, og betingelsene er oppfylt, vil nøkkelpåminnelsen aktiveres.

(Se s.113)

Varsel- og meldingsfunksjon

Systemvarslings- og meldingsfunksjonene realiseres gjennom instrumentpanelet, varselsummeren og nødblinklyset.

Når en varsellampe tennes Ta

tilsvarende tiltak avhengig av den tente varsellampen. (Se s.62)

Når en advarsel vises

Gjør tilsvarende tiltak avhengig av advarselmeldingen som vises av klyngeinstrumentet.

Forhold som påvirker driften Radiobølgene

som brukes i PEPS-systemet er svake. Kommunikasjonen mellom nøkkelen og kjøretøyet kan bli påvirket under følgende omstendigheter, noe som kan forhindre at PEPS-systemet og den trådløse fjernkontrollen fungerer som den skal.

Når nøkkelbatteriet er lavt.

Når nøkkelbatteriet er tomt Når brukeren er

i nærheten av et TV-tårn, kraftverk, bensinstasjon, radiostasjon, stor skjerm, flyplass eller andre fasiliteter som produserer sterke radiobølger eller elektrisk støyforstyrrelse.

Når brukeren bærer en bærbar radio, mobiltelefon, trådløs telefon eller annen trådløs kommunikasjonsenhet.

Når nøkkelen kommer i kontakt med eller er dekket av en metallgjenstand.

Når flere smartnøkler er i nærheten av kjøretøyet samtidig.

Når brukeren bærer eller bruker nøkkelen med følgende enhet som sender ut radiobølger.

- Smartnøkkel til ethvert annet kjøretøy •

Trådløs fjernkontrollnøkkel for overføring av radiobølger • Personlig

datamaskin Når

solskjermsfilmen med metallsammensetning eller annet metallmateriale er festet til den bakre frontruten.

Når følgende metallgjenstander berører eller dekker nøkkelen.

- Et kort med aluminiumsfolie
- Sigaretttui med aluminiumsfolie festet på innsiden • En lommebok eller veske laget av metall • Mynter

- Håndvarmer i metall

- Medier som CD og DVD

Det er andre trådløse fjernkontrollnøkler (som sender radiobølger) i nærheten av kjøretøyet når de er i bruk.

Når nøkkelen er i nærheten av batteriladeren eller elektronisk enhet.

Operativsystemet riktig

Husk å ha nøkkelen med deg når du bruker systemet. Når du kjører utenfor kjøretøyet, må du ikke plassere nøkkelen for nær kjøretøyet.

Avhengig av den spesifikke plasseringen av nøkkelen og holdemetoden, kan det hende at nøkkelsignalet ikke oppdages, noe som resulterer i at systemet ikke fungerer som det skal.

Sikkerhetsfunksjon

Ved bruk av fjernopplåsing eller intelligent opplåsing, hvis døren eller bagasjelokket ikke åpnes, vil kjøretøyet automatisk låses etter en viss tid.

Ved langtidsparkering

For å forhindre at kjøretøyet blir stjålet, må du ikke plassere nøkkelen for nært kjøretøyet.

Når kjøretøyet er parkert over lengre tid, må det låses. Ellers kan batteriet være utladet.

Hvis PEPS-systemet ikke fungerer som det skal

Lås og lås opp døren: Bruk den mekaniske nøkkelen. (Se s.355)

Start strømsystemet. (Se s.356)

Kommentarer til PEPS

Under følgende omstendigheter kan det hende at systemet ikke fungerer som det skal selv om nøkkelen er innenfor det effektive området (føleområdet).

- Når du låser eller låser opp døren, er nøkkelen for nær vinduet eller dørhåndtaket, for nær bakken eller for høyt.

Så lenge smartnøkkelen er innenfor det effektive området, kan hvem som helst låse eller låse opp døren. Vennligst oppbevar nøkkelen riktig.

PEPS kan mislykkes hvis en stor mengde vann spruter på dørhåndtaket (for eksempel under bilvask eller kraftig regn).

Døren kan ikke låses under følgende omstendigheter. • Når smartnøkkelen

fortsatt er i kjøretøyet og døren er låst med

intelligent låsefunksjon. • Når

en dør ikke er helt lukket.



ADVARSEL

Forholdsregler for interferens med elektroniske enheter

Personer som bruker implanterbare pacemakere, pacemakere for resynkroniseringsterapi eller implanterbare cardioverter-defibrillatorer bør holde en passende avstand fra antennen til PEPS-systemet.

Radiobølger kan påvirke normal drift av slike enheter. For detaljer om radiobølgefrekvens og radiobølgeoverføringstid, vennligst kontakt en autorisert FAW Hongqi-forhandler. Spør deretter legen din om du kan bruke dem normalt.

Personer som bruker andre elektroniske medisinske enheter i stedet for implanterbare pacemakere, pacemakere for resynkroniseringsterapi eller implanterbare cardioverter-defibrillatorer, bør konsultere enhetsprodusenten om virkningen av radiobølger på enhetenes drift.

Radiobølger kan ha en uforutsigbar innvirkning på bruken av slikt medisinsk utstyr.

For detaljer om PEPS, vennligst kontakt autorisert FAW Hongqi-forhandler.

3-3. Lasting

av varer og bagasje

Vær oppmerksom på følgende ved oppbevaring av varer og bagasje.

Oppbevar varer og bagasje i bagasjerommet så mye som mulig.

Sørg for at alle artikler er godt festet.

Hold kjøretøyet i vater. Legg vekten frem så langt som mulig for å holde kjøretøyet balansert.

For å forbedre driving range, vennligst ikke bær unødvendig tunge gjenstander.

 **ADVARSEL****Artikler som er forbudt å lagre i bagasjerommet** Følgende artikler

kan forårsake brann når de plasseres i bagasjerommet.

En beholder med bensin.

Aerosolboks.

Andre brennbare og eksplosive artikler.

Forholdsregler for oppbevaring

For å unngå alvorlig personskade eller til og med død, må du følge følgende forholdsregler: Ikke plasser varer

eller bagasje på følgende steder. Ellers kan artiklene sette seg fast i bremsepedalen eller gasspedalen som kanskje ikke fungerer som den skal, og kan blokkere sjåførens sikt eller treffe sjåføren eller passasjerene, og dermed forårsake ulykker. • Førerens fotbrønn

- Passasjer sete foran eller baksete (med artikler)
- Instrumentpanel

Oppbevar alle artiklene

riktig i kjøretøyet. Ellers kan artiklene bevege seg og forårsake personskade ved en ulykke eller nødbremsing.

Det er forbudt å oppbevare dårlig forseglede væskebeholdere i bagasjerommet.

Last og distribusjon

Vennligst ikke overbelast kjøretøyet.

Sørg for å plassere varene jevnt.

Feil plassering kan føre til dårlig styre- eller bremsekontroll, noe som kan føre til alvorlig personskade og til og med død.

Ikke legg tunge gjenstander i bagasjerommet over lengre tid.

Å plassere tunge gjenstander i bagasjerommet i lang tid kan påvirke ytelsen til fjæringssystemet.

Komfortjustering 4

4-1. Seter

Forsete	124
Baksete	126
Nakkestøtte bak	129
Seteminne	131
Setetemperaturkontroll	133

4-2. Ratt og bakspeil

Ratt	135
Antirefleks innvendig bakspeil	138
Utvendig bakspeil	139

4-3. Windows

Elektrisk vindu	143
-----------------------	-----

4-4. A/C system

Automatisk A/C- system	145
Oppvarming av bakrute	157

4-5. Innvendig strømforsyning

Trådløs lading ombord	158
Strømuttak	160

4-6. Innvendig lampe

Bruk av innvendig lampe	161
----------------------------------	-----

4-7. Oppbevaringsrom

Liste over oppbevaringsrom	164
-------------------------------------	-----

4-8. Annet utstyr

Bruk av annet utstyr	172
-------------------------------	-----

4-1. Seter Forsete

Justeringstrinn

► Førerplass



- 1 Utstikkende korsryggstøtte
- 2 Deprimerende korsryggstøtte
- 3 Flytte korsryggstøtten oppover
- 4 Flytte korsryggstøtten nedover
- 5 Flytter setet fremover
- 6 Flytter setet bakover
- 7 Løfting foran på setet
- 8 Senking foran på setet
- 9 Løftesete
- 10 Senkende sete
- 11 Vipp setet bakover
- 12 Vipp setet bakover

► Passasjeretete foran



- 1 Flytter setet fremover
- 2 Flytter setet bakover
- 3 Løftesete
- 4 Senkende sete
- 5 Vipp setet bakover
- 6 Vipp setet bakover

 **ADVARSEL****Setejustering**

Ikke vipp setet for mye under kjøring, for å forhindre at kroppen sklir ut av hoftebeltet. Hvis setet vipper for mye, kan hoftebeltet gli over hoftene og kvele magen eller la skulderbeltet nå nakken, noe som øker risikoen for alvorlig skade eller til og med død i tilfelle en ulykke.

Sørg for at setejusteringskomponentene er låst på plass.

Unnlattelse av å låse det justerbare setet og seteryggen sikkert er ekstremt farlig. Ved nødbremsing eller kollisjon kan setet eller seteryggen bevege seg uventet, noe som resulterer i personskade.

Prøv å skyve setet forover og bakover og rist setet tilbake for å sikre at setet er låst på plass.

Ikke plasser hendene under setet eller i nærheten av bevegelige deler, siden setemekanismen kan klemme hendene dine.

Vær forsiktig når du justerer seteposisjonen for å sikre at andre passasjerer ikke blir skadet når setet beveger seg.

Ikke la barna justere setet.

Det er svært farlig å la barn justere setet. Hvis et barns hånd eller fot blir fanget, kan det oppstå alvorlige skader.

Parker alltid kjøretøyet før du justerer førersetet.

Justering av førersetet under kjøring er svært farlig, fordi føreren kan miste kontrollen over kjøretøyet, noe som kan føre til en ulykke.

Setemodifisering

Modifisering eller utskifting av forsetene kan skade kollisjonsputekomponentene i setene og føre til at kollisjonsputene ikke utløses ordentlig i tilfelle en kollisjon.

Hvis setet må fjernes eller skiftes ut, vennligst kontakt en autorisert FAW Hongqi-forhandler.

Hvis setet er skadet

Hvis setet har blitt skadet, er det svært farlig å kjøre kjøretøyet på dette tidspunktet.

Etter en kollisjon, selv om setekollisjonsputen ikke utløses, kan setet bli skadet. Ta derfor kontakt med en autorisert FAW Hongqi-forhandler etter en kollisjon for inspeksjon av seter, beltestrammere og kollisjonsputer.

4-1. Seter Baksete

Bakseteryggen er sammenleggbar.

Nedfelling av baksetet

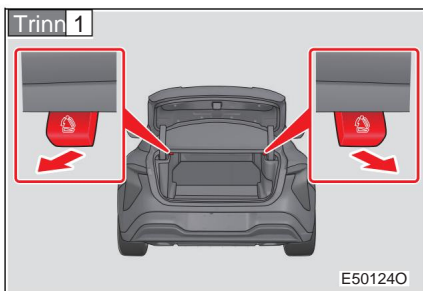

Trekk bakutløserhåndtakene på venstre og høyre side av bagasjerommet.

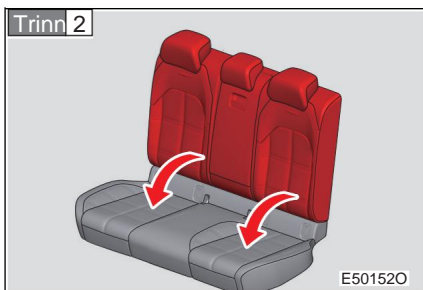

Fold setet tilbake.

Tilbakestilling av seteryggen til oppreist stilling

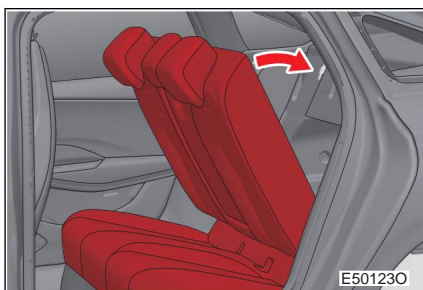

Tilbakestill seteryggen til oppreist stilling til et "klikk" høres, og rist deretter setet forsiktig frem og tilbake for å sikre at det er sikkert låst.

Kontroller at alle sikkerhetsbelter er ordentlig festet for bruk.

ADVARSEL

Forholdsregler ved nedfelling av bakseteryggen Vær

oppmerksom på følgende forholdsregler. Unnlattelse av å gjøre det kan føre til alvorlige skader eller til og med død.

Ikke legg sammen seteryggene mens du kjører.

Parker kjøretøyet på et jevnt underlag, sett girspaken i P-stilling og sett på parkeringsbremsen.

Når du feller bakseteryggene, vær forsiktig så du ikke klemmer hendene.

Før du legger ned bakseteryggene, må du justere posisjonen til forsetene slik at forsetene ikke forstyrrer bakseteryggene under nedfelling av bakseteryggene.

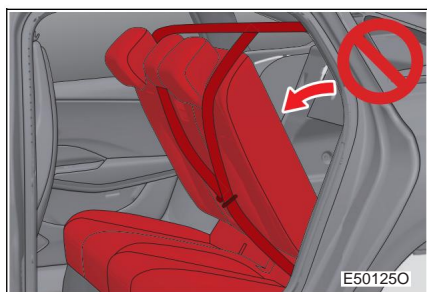

Før du legger bakseteryggene tilbake, sørg for å løsne de bakre setebeltspennerne og trekke inn beltene til begge ytre baksetene til begge sider av setene; ellers kan sikkerhetsbelter, spenner og seterygger bli skadet.

Forholdsregler etter nedfelling av bakseteryggen

Ikke la noen sitte på den nedfelte seteryggen eller i bagasjerommet mens du kjører.

Ikke la et barn komme inn i bagasjerommet.

Det er svært farlig for barn å leke i kjøretøyet med seteryggen lagt ned. Hvis et barn går inn i bagasjerommet og seteryggen er foldet tilbake, kan barnet bli fanget i bagasjerommet, noe som kan føre til en ulykke.

Fest gjenstander sikkert i bagasjerommet.

Det er svært farlig å kjøre uten å feste gjenstander og bagasje sikkert, fordi de kan bevege seg og forstyrre kjøringen i tilfelle nødbremsing eller utilsiktet kollisjon.



ADVARSEL

Forholdsregler etter tilbakestilling av seteryggen til oppreist stilling

Vær oppmerksom på følgende forholdsregler. Unnlatelse av å gjøre det kan føre til alvorlige skader eller til og med død.

Rist seteryggen lett forover og bakover for å sikre at den er sikkert låst på plass.

Kontroller at sikkerhetsbeltene ikke er vridd eller sitter fast under setene.

4-1. Seter

Nakkestøtte bak

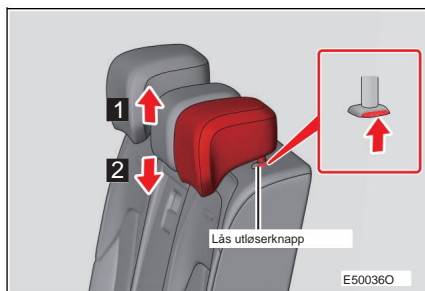

1 Flytte opp

Trekk opp hodestøtten mens du trykker og holder inne låsefrigjøringsknappen.

2 Flytte ned Trykk

ned hodestøtten mens du trykker og holder inne låseutløserknappen.

Fjerning av hodestøtte

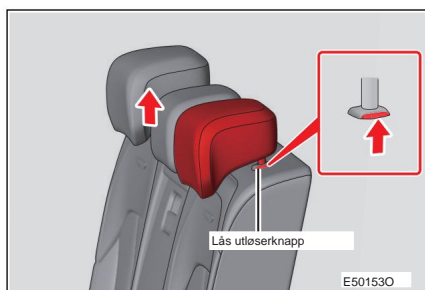

Trekk opp hodestøtten mens du trykker på låsefrigjøringsknappen.

Justering av hodestøttens høyde

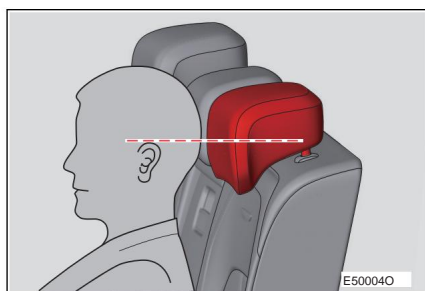

Juster hodestøtten slik at midten av hodestøtten er i flukt med den øvre enden av ørene.



ADVARSEL

Forholdsregler for nakkestøtte

Vennligst observer følgende forholdsregler for nakkestøtte. Unnlattelse av å gjøre dette kan føre til alvorlig personskade eller død.

Bruk hodestøttene som er spesielt designet for setene.

Pass på å justere hodestøtten til riktig posisjon for bruk.

Nakkestøtter kan redusere whiplash-effekten og dempe nakkeskaden til passasjerene ved kollisjon bakfra.

4-1. Seter

Sete minne

Posisjonen til setet, rattet og det utvendige bakspeilet kan lagres samtidig.

Innstilling av seteminne



For å stille inn minneinnholdet: Etter å ha justert posisjonen til setet, rattet og det ytre bakspeilet, trykk og hold inne en hvilken som helst minneknapp (i mer enn 3 sekunder). Slipp knappen etter å ha hørt ledeteksten og posisjonstonen, informasjon vil bli lagret i den knappen.

For å hente frem minneinnholdet: Trykk på minneknappen for automatisk å justere setet, rattet og det utvendige bakspeilet til den lagrede posisjonen som er angitt av knappen.

Initialiseringsinnstilling

Kjøretøyets strømforsyning er satt til PÅ-modus, og trykk lenge på knappene 1 og 3 for å utføre initialiseringsinnstilling. Slipp knappen etter å ha hørt forespørselstonen, posisjonsminnene for setet, rattet og bakspeilet initialiseres.

Kjøretøyer utstyrt med elektrisk rattjustering må utføre posisjonsselemlæring av rattet etter initialisering av posisjonsminnet, ellers vil rattposisjonsminnet, tilbakekalling og velkomstfunksjonene mislykkes. Betjen bryteren for rattjustering for å flytte rattet til endeveisposisjonen i en bestemt retning, ikke slipp bryteren og hold den i 2 sekunder for å fullføre selemlæringen for den retningen. Gjenta operasjonen ovenfor for de resterende tre retningene for å fullføre selemlæringen.

Velkomstfunksjon

Velkomstfunksjonen inkluderer automatisk backing og automatisk retur.

Automatisk rygging: Slå av kjøretøyets strømforsyning, og åpne venstre frontdør. Deretter beveger setet og rattet seg automatisk bakover for å gjøre det lettere for sjåføren å gå av kjøretøyet.

Automatisk retur: Etter at dørene er lukket, bremsepedalen er tråkket inn eller føreren har festet sikkerhetsbeltet, vil setet og rattet automatisk gå tilbake til posisjonene før føreren forlater kjøretøyet.

Velkomstfunksjonsbryter

Velkomstfunksjonen kan slås av og på via grensesnittet for kjøretøyinnstillinger i infotainmentsystemet i kjøretøyet. (Se s.186)

Under automatisk rygging Under

den automatiske ryggingen kan føreren betjene rattjusteringsbryteren, setejusteringsbryteren eller seteminneknappen for å avslutte rattet og/eller seteryggen.

Under automatisk retur Under

automatisk retur kan sjåføren betjene rattjusteringsbryteren, setejusteringsbryteren eller seteminneknappen for å avslutte rattet og/eller seteturen.

4-1. Seter

Setetemperaturkontroll

Temperaturen på hvert sete kan justeres separat.

Forsetetemperaturjustering*



Metode 1: Trykk på setevarme- og ventilasjonsknappen på seteinnstillingsgrensesnittet på multimediasdisplayet for å velge passende varme- og ventilasjonsnivå.

Nivå 1-3 kan velges.



Metode 2: Bører setevarme- og ventilasjonsknappen på hurtigmenygrensesnittet til multimediasdisplayet for å velge passende varme- og ventilasjonsnivå. (Se s.179)

Nivå 1-3 kan velges.

Temperaturjustering av baksetet*

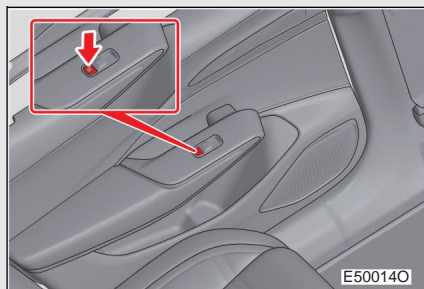

Bører setevarmeknappen, indikatorlampen vil lyse og baksetevarmefunksjonen aktiveres; trykker du på knappen igjen, deaktiveres sjøvarmefunksjonen.

Driftsforhold Kjøretøyets

strømforsyning er satt til PÅ-modus.

Velkomstfunksjon

Velkomstfunksjonen inkluderer automatisk backing og automatisk retur.

Automatisk rygging: Slå av kjøretøyets strømforsyning, og åpne venstre frontdør. Deretter beveger setet og rattet seg automatisk bakover for å gjøre det lettere for sjåføren å gå av kjøretøyet.

Automatisk retur: Etter at dørene er lukket, bremsepedalen er tråkket inn eller føreren har festet sikkerhetsbeltet, vil setet og rattet automatisk gå tilbake til posisjonene før føreren forlater kjøretøyet.

Velkomstfunksjonsbryter

Velkomstfunksjonen kan slås av og på via grensesnittet for kjøretøyinnstillinger i infotainmentsystemet i kjøretøyet. (Se s.190)

Under automatisk rygging Under

den automatiske ryggingen kan føreren betjene rattjusteringsbryteren, setejusteringsbryteren eller seteminneknappen for å avslutte rattet og/eller seteryggen.

Under automatisk retur Under

automatisk retur kan sjåføren betjene rattjusteringsbryteren, setejusteringsbryteren eller seteminneknappen for å avslutte rattet og/eller seteturen.

4-1. Seter

Setetemperaturkontroll*

Temperaturen på hvert sete kan justeres separat.

Forsetetemperaturjustering

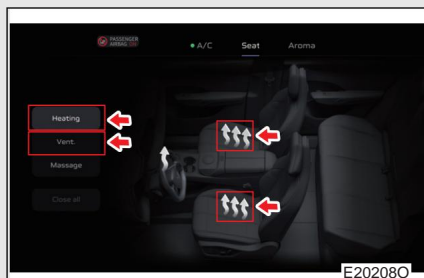

Metode 1: Trykk på setevarme- og ventilasjonsknappen på seteinnstillingsgrensesnittet på multimediasdisplayet for å velge passende varme- og ventilasjonsnivå.

Nivå 1-3 kan velges.

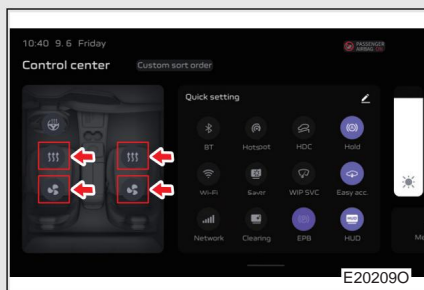

Metode 2: Berør setevarme- og ventilasjonsknappen på hurtigmenygrensesnittet til multimediasdisplayet for å velge passende varme- og ventilasjonsnivå. (Se s.183)

Nivå 1-3 kan velges.

Justering av baksetetemperatur Trykk på

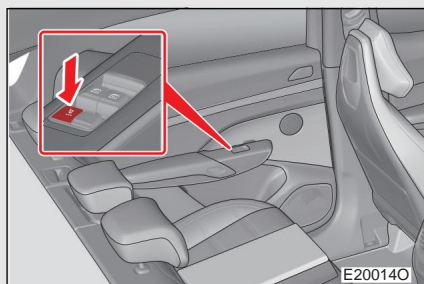

setevarmeknappen, indikatorlampen vil lyse og baksetevarmefunksjonen aktiveres; trykker du på knappen igjen, deaktiveres sjøvarmefunksjonen.

Nivå 1-3 kan velges.

Driftsforhold Kjøretøyets

strømforsyning er satt til PÅ-modus.



ADVARSEL

Sørg for å følge følgende forholdsregler når du bruker setevarme eller ventilasjonsfunksjon

Vær forsiktig når følgende personer sitter i det oppvarmede setet for å unngå brannskader:

• Spedbarn, barn, eldre, syke og funksjonshemmede • Personer med sensitiv hud • Personer som er svært

rette • Personer som er døsig på grunn

av alkohol eller narkotika (sover).

piller, forkjølellesmedisin, etc.)

Ikke dekk til setet med gjenstander (f.eks. teppe, setepute) når du bruker setevarme eller ventilasjon. Ellers vil setetemperaturen øke eller synke, noe som fører til overoppheting eller overkjøling.

Ikke slå på setevarme- eller ventilasjonsfunksjonen med mindre det er nødvendig.

Ellers kan passasjerene føle seg overkjølte, overopphetede eller få lokale brannskader.



FORSIKTIGHET

Forhindre skade på setevarme eller ventilasjonssystem Ikke plasser tunge

gjenstander med ujevne overflater på setene, eller stikk skarpe gjenstander (nåler, spiker osv.) i setene.

Ved rengjøring av seter

Ikke rengjør setene med organiske stoffer som benzen, bensin osv. Ellers kan varmeapparatet og setetrekket bli skadet.

4-1. Seter

Setemassasjefunksjon*

Massasjefunksjonen for førersetet kan realiseres gjennom multimediasdisplay.



Setemassasjemodus og nivå kan velges via seteinnstillingsgrensesnittet på multimediaskjermen.

Systemet slås av automatisk etter en tids bruk.

Driftsforhold Kjøretøyets strømforsyning er satt til PÅ-modus.

ADVARSEL

Bruker setemassasjefunksjon

Gravide kvinner, puerpera eller syke personer (hjertesykdom, etc.) som trenger hvile bør konsultere lege før bruk.

Barn er forbudt å bruke massasjefunksjon.

Massasjefunksjonen skal ikke brukes umiddelbart etter et måltid eller brukes over lengre tid.

Hvis du føler deg ukomfortabel når du bruker massasjefunksjonen, må du slutte å bruke den umiddelbart.

4-2. Ratt og bakspeil Ratt

Rattjustering

Rattet kan justeres til en komfortabel posisjon.

Elektrisk justering*

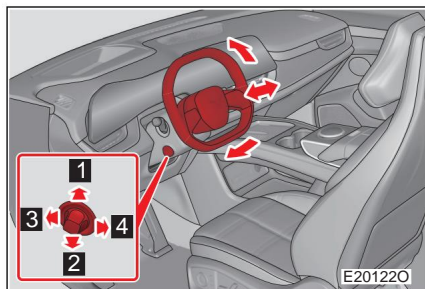

- 1 Flytt oppover
- 2 Flytt nedover
- 3 Gå fremover
- 4 Flytt bakover

Mekanisk justering*

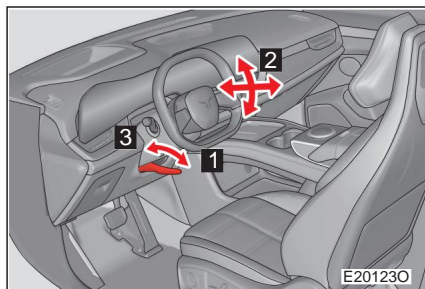

- 1 Slipp rattets justeringshåndtak.
- 2 Juster rattet til en komfortabel posisjon.
- 3 Lås rattets justeringshåndtak.

Rattvarme*



Metode 1:

Berør rattvarmeknappen på seteinnstillingsgrensesnittet til multimediedisplayet, knappen vil lyse og rattvarmefunksjonen aktiveres, trykk på knappen igjen, rattvarmefunksjonen vil bli deaktivert.

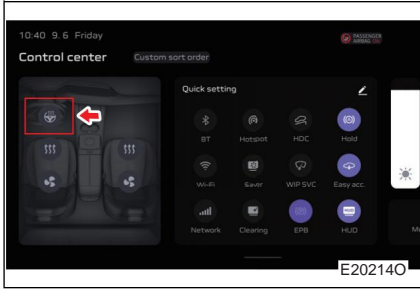

Metode 2:

Trykk på knappen for rattvarme på hurtigmenygrensesnittet til multimediedispletet.

(Se s.183)

Horn

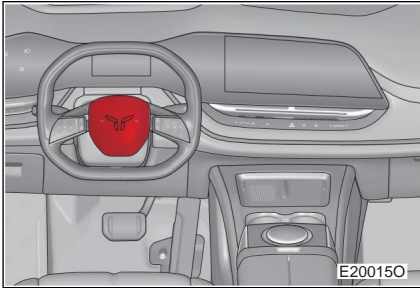

Trykk på hornsymbalet eller området rundt for å avgi hornet.

 **ADVARSEL****Forholdsregler under kjøring**

Ikke juster rattet mens du kjører, da dette kan føre til at føreren gjør en feil og forårsaker en ulykke, som kan føre til alvorlige skader eller til og med dødsfall.

Under kjøring skal førerens hender holde utsiden av rattkransen i stillingene 3 og 9. Ikke hold rattet i klokken 12-posisjon eller i noen annen posisjon, da dette kan føre til skade på førerens armer eller hode når førerens kollisjonspute utløses.

Ved justering av rattet Rattet bør

justeres slik at førerens bryst er minst 300 mm unna rattet. Ikke få rattet rett mot førerens ansikt; ellers vil ikke førerens kollisjonspute gi effektiv beskyttelse i tilfelle en ulykke.

Etter mekanisk justering av rattet Sørg for at rattet er

godt låst, ellers kan det forårsake en ulykke på grunn av plutselige bevegelser av rattet, som kan føre til alvorlig personskade eller til og med død.

4-2. Ratt og bakspeil Antirefleks innvendig bakspeil

Justering av innvendig bakspeil

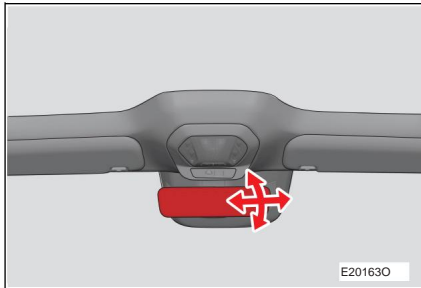

Det innvendige bakspeilet kan justeres opp, ned, venstre eller høyre avhengig av kjørestillingen.

Føreren må justere det innvendige bakspeilet til riktig posisjon, for å kunne se baksiden av kjøretøyet gjennom den bakre frontruten.

Antirefleksfunksjon

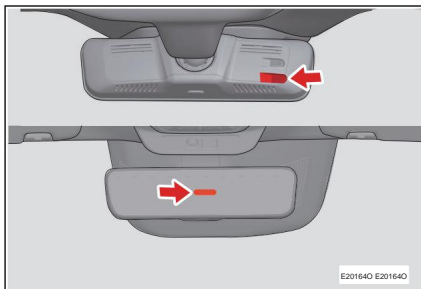

Det innvendige bakspeilet har automatisk antirefleksfunksjon, som bruker sensorene foran og bak til å registrere lysintensiteten til kjøretøy bak og redusere det reflekterte lyset automatisk.

ADVARSEL

Under kjøring

Ikke juster posisjonen til bakspeilet mens du kjører, da dette kan føre til en ulykke på grunn av feilhåndtering, som kan føre til alvorlige skader eller til og med død.

Å stable gjenstander i baksetene utover rygg høyden vil hindre sikten i bakspeilet, noe som kan resultere i en trafikkulykke.

Ikke stable ting utover seteryggens høyde.

4-2. Ratt og bakspeil Utvendig bakspeil

Justering av utvendig bakspeil

Når kjøretøyets strømforsyning er satt til PÅ-modus, kan vinkelen på det ytre bakspeilet justeres.

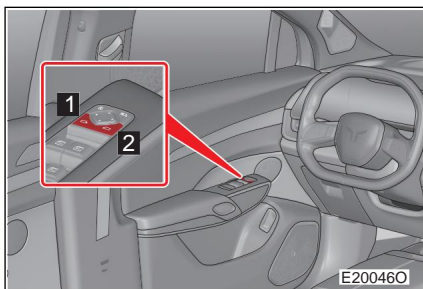

Trykk på den tilsvarende utvendige speilvelgerknappen.

Deretter knappens indikatorlampe kommer på.

- 1** Igjen
- 2** Høyre

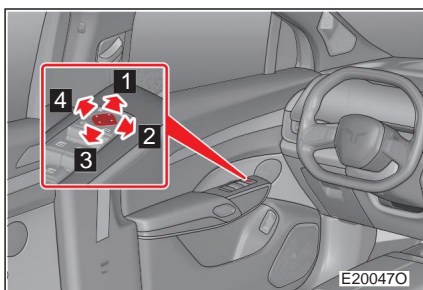

Trykk på knappen for å justere det utvendige bakspeilet på tilsvarende side.

- 1** Flytt oppover
- 2** Flytt til høyre
- 3** Flytt nedover
- 4** Flytt til venstre

Sammenleggbart utvendig bakspeil

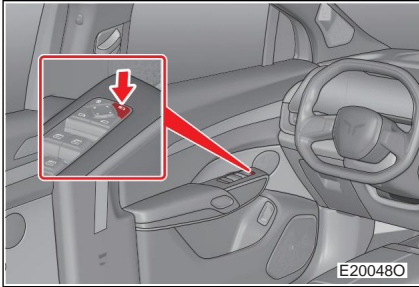

Trykk på nedfellingsknappen for det utvendige bakspeilet for å folde det utvendige bakspeilet; trykk på knappen igjen for å folde ut speilet.

Det utvendige bakspeilet foldes automatisk sammen når kjøretøyet låses, og foldes automatisk ut når kjøretøyet låses opp.

Den automatiske sammenleggbare funksjonen til utvendige bakspeil kan slå av og på via grensesnittet for kjøretøynnstillinger i infotainmentsystemet i bilen.
(Se s.190)

Utvendig oppvarming av bakspeil



Metode 1: Berøringsknappen på A/C-driftsgrensesnittet.

Da tennes indikatorlampen, utvendig bakspeil og bakrute kan varmes opp samtidig.

Trykk på knappen igjen. Deretter slukker indikatorlampen, og deaktiverer oppvarmingen.

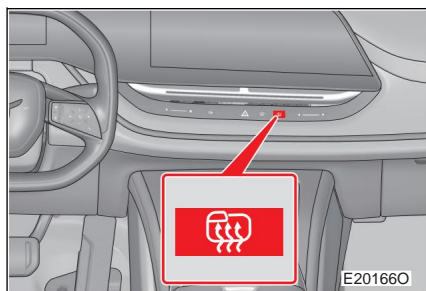

Metode 2: Berøringsknappen på A/C-betjeningspanelet. Da tenes indikatorlampen, utvendig bakspeil og bakrute kan varmes opp samtidig.

Trykk på knappen igjen. Deretter slukker indikatorlampen, og deaktiverer oppvarmingen.

Merk: Systemet slås av automatisk etter en tids bruk, og indikatorlampen vil slukke.

Driftsforhold for vinkeljustering av utvendig speil

Bilens strømforsyning er satt til PÅ-modus og parkeringsbremsen er aktivert.

Driftsforhold for utvendig bakspeil foldebryter og varmebryter Kjøretøyets strømforsyning er satt til PÅ-modus.

Bruke strømmodus i kaldt vær I

kaldt vær der de utvendige bakspeilene kan fryse, kan det hende at den automatiske folding- og utfoldingsfunksjonen ikke fungerer i strømmodus. I dette tilfellet fjerner du snøen og isen fra de utvendige bakspeilene, og deretter betjenes speilene manuelt.

Utvendig bakspeilminne De utvendige

bakspeilene har en minnefunksjon som kan kobles til sete- og rattminnet. (Se s.133)

Automatisk justering av høyre bakspeil Når girspaken er

satt til R-stilling og utvendig speilvalg er i høyre side, hvis denne funksjonen er slått på, vipper det høyre bakspeilet automatisk ned for å gi sjåføren visning bakfra. Etter at girspaken har vært ute av R-stilling i 10 sekunder eller kjøretøyet er i D-gir og når kjøretøyets hastighet overstiger 15 km/t, går bakspeilet automatisk tilbake til sin forrige posisjon.

Med girspaken i R-stilling kan sjåføren justere det høyre bakspeilet til en passende vinkel, som er lagret som målet for tilt nedover.

**ADVARSEL****Under kjøring**

Vær oppmerksom på følgende forholdsregler under kjøring. Unnlatelse av å gjøre dette kan føre til tap av kontroll over kjøretøyet og forårsake en ulykke, som kan resultere i alvorlige skader eller til og med død.

Se deg alltid rundt før du bytter fil.

Det er farlig å skifte fil uten å ta hensyn til den faktiske avstanden til kjøretøyet i det ytre bakspeilet. Siden den faktiske avstanden til objektet er nærmere enn det du ser i de utvendige bakspeilene, kan det føre til en alvorlig ulykke.

Ikke kjør med det ytre bakspeilet foldet. Sørg for å tilbakestille de utvendige bakspeilene til utfoldingsposisjon før du kjører.

Når du justerer sidespeilet For å unngå

personskade og feil i bakspeilet, vær forsiktig så du ikke klemmer hendene dine av speilet i bevegelse.

Ved bruk av utvendig speilvarmer

Ikke berør overflaten på det utvendige bakspeilet, da det vil bli varmt og kan forårsake brannskader.

Slå av funksjonen for oppvarming av utvendige bakspeil når det ikke er behov for oppvarming.

Forholdsregler ved kjøring Vær

oppmerksom på følgende forholdsregler under kjøring: Ikke juster bakspeilet mens du kjører.

Både venstre og høyre bakspeil må være utfoldet og riktig justert før kjøring.

Åpning og lukking av elektriske vinduer

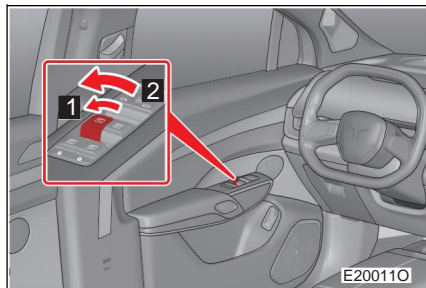

- 1** Manuell løfting/senkning Trekk opp/trykk ned tilsvarende vindusregulatorbryter til posisjon 1 (fortsett å trekke opp/press ned), for å oppnå manuell løfting/senkning av vinduene.
- 2** Automatisk løft/senkning Trekk opp/trykk ned tilsvarende vindusregulatorbryter til posisjon 2 (trekk opp/trykk ned og slipp), for å oppnå automatisk løft/senkning av vinduene.

Førerens elektriske vindusbryter kan styre andre vinduer.

Driftsforhold for elektriske vinduer Kjøretøyets strømforsyning er satt til PÅ-modus.

Betjen de elektriske vinduene etter at kjøretøyets strømforsyning er slått av. De elektriske vinduene kan betjenes selv etter at kjøretøyets strømforsyning er slått av i en periode.

Låsing av bakre elektriske vindu

Bakre elektriske vindu og dør kan låses med bakdør barnesikring for å hindre barn i å åpne bakdørene og betjene vinduet i kjøretøyet. (Se s.107)

Initialiseringsdrift Etter at

funksjonen for automatisk løfting/senkning av vinduer er deaktivert, må vinduene initialiseres som følger:

Med vindusglasset i en hvilken som helst posisjon (mer enn 4 mm fra toppen av vindusrammen) innenfor det effektive anti-klemmeområdet, fortsett å trekke opp bryteren for at vinduet skal initialiseres for å lukke vinduet helt, og hold denne handlingen i ca. 2 sekunder eller mer, åpne og lukk deretter det elektriske vinduet helt én gang for å fullføre initialiseringsoperasjonen.

Om nødvendig, kontakt en autorisert FAW Hongqi-forhandler.

Antiklemmefunksjon Ved

en hindring under den automatiske lukkingen, kan det elektriske vinduet automatisk gå tilbake til en sikker posisjon.

Automatisk vinduslukking Med kjøretøyets

strømforsyning i AV-modus og vinduet ikke lukket, lukkes vinduet automatisk etter at regn-/lyssensoren har bestemt mengden regn.

Den automatiske vinduetslukkingfunksjonen kan slås av og på via grensesnittet for kjøretøynnstillinger i infotainmentsystemet i kjøretøyet. (Se s.190)

Ekstern vindusløfting Med

alle dører, frontdekselet og bakdøren lukket, trykk og hold låseknappen på smartnøkkelen innenfor effektiv rekkevidde for å lukke alle vinduer.

Intelligent vindusløft Når alle

dører, frontdekselet og bakdøren er lukket, bærer du smartnøkkelen med deg og trykker og holder inne dørhåndtakssensorbryteren for å lukke alle vinduer.

**ADVARSEL**

For å unngå alvorlig personskade eller til og med død, ta følgende forholdsregler når du lukker vinduene: Under bruk av vinduene, sjekk nøye

for å sikre at ingen del av sjåføren og passasjerens kropp kommer i klem.

Ikke la barn betjene de elektriske vinduene.

Anti-klemmefunksjon Ikke

aktiver antiklemmefunksjonen ved å med vilje stoppe det bevegelige vinduet med noen del av kroppen din.

Antiklemmefunksjonen fungerer kanskje ikke hvis en gjenstand kommer i klem når vinduet er i ferd med å lukke seg helt (4 mm).

Hvis funksjonen for automatisk løfting/senkning av vinduer eller antiklemmefunksjonen er deaktivert, er initialisering nødvendig.

4-4. A/C system

Automatisk A/C system

Dette kjøretøyet er utstyrt med et A/C-system med to soner justerer automatisk utløpsluftens temperatur, luftmengde, luftutløpsmodus og lufttilførselsmodus for å gi ønsket kjøremiljø for passasjerene iht temperaturinnstilling, kombinert med gjeldende interiør temperatur, omgivelsestemperatur, sollysintensitet, kjøretøy hastighet, vanntemperatur og annet miljø parametere.

► A/C-driftsgrensesnitt for infotainmentsystem i kjøretøy

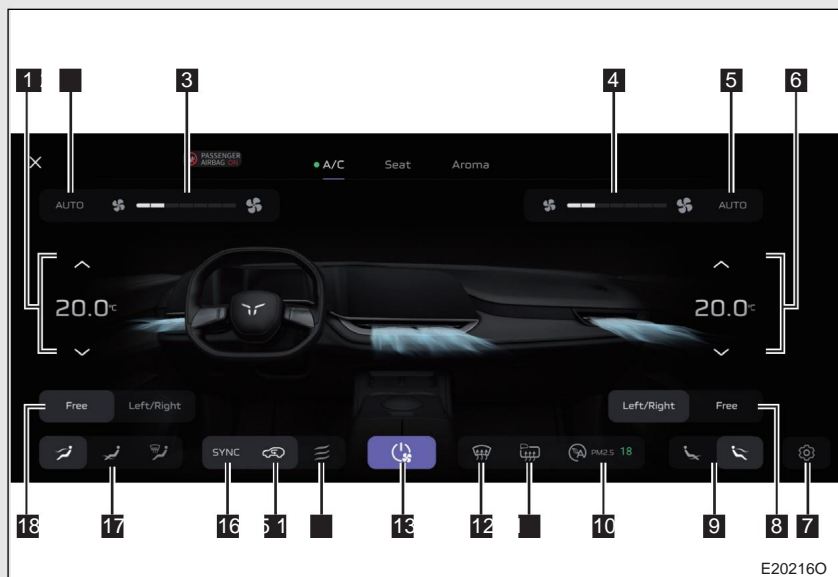

- 1** Innstillingsknapp for temperatur på førersiden på førersiden
- 2** AUTO-knapp på førersiden Knapp for
- 3** innstilling av luftvolum på førersiden. Innstillingsknapp
- 4** for luftvolum på passasjersiden foran Passasjerside for frem AUTO-
- 5** knapp Forreste knapp for temperaturinnstilling på
- 6** passasjersiden A/C-innstillingsknapp på passasjersiden foran, knapp for
- 7** innstilling av
- 8** vindretningsmodus på passasjersiden foran uttaksmodusknapp PM2.5-knapp Frontrute/
- 9** ytterspeil avrimings-/avduggingsknapp Frontrute tvungen avriming/
- 10** avduggknapp PÅ/
- 11** AV-knapp Naturlig ventilasjon knapp Resirkulering/friskluft/automatisk sirkulasjonsmodusknapp
- 12** Synkroniseringsknapp Knapp for luftuttak på førersiden på førersiden.
- 13**
- 14**
- 15**
- 16**
- 17**
- 18**

Trykk på  knappen på infotainmentsystemet i kjøretøyet for å gå inn i A/C-grensesnitt; I A/C-grensesnitt kan du bytte til sete- eller duftinnstillingsgrensesnitt for å stille inn tilsvarende funksjon.

► A/C betjeningspanel

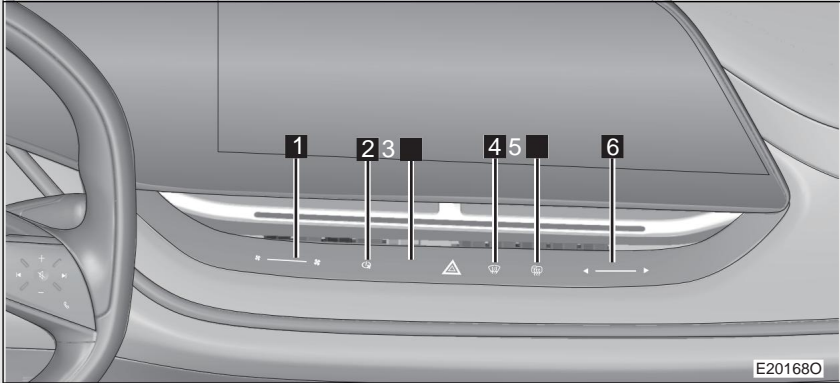

- 1** Innstillingsknapp for førerens luftvolum
- 2** PÅ/AV-knapp
- 3** Driver AUTO-knapp
- 4** Knapp for tvungen avriming/avdugging foran frontruten
- 5** Knapp for avriming av frontrute/utvendig bakspeil
- 6** Innstillingsknapp for førertemperatur

Bruker automatisk A/C-system

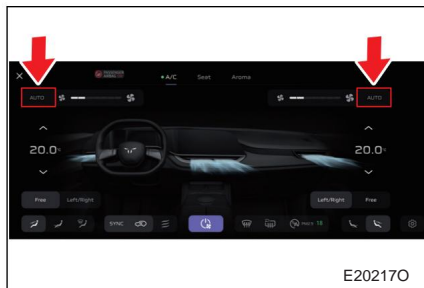

Metode 1: Trykk på [AUTO]-knappen på A/C-driftsgrensesnittet for å gå inn i den automatiske A/C-modusen, hvor temperaturjusteringsmodusen kan velges.

I automatisk modus endres innstillingsknappen for luftvolum automatisk til modusknappen for temperaturjustering.

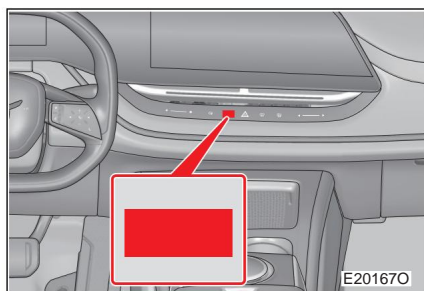

Metode 2: Trykk på [AUTO]-knappen på A/C-betjeningspanelet, indikatorlampen tennes, og førersiden går inn i auto A/C-modus.

I synkroniseringsmodus går både førersiden og passasjersiden inn i automatisk A/C-modus samtidig.

Auto A/C-modus som tilsvarende temperatursoner på førersiden og passasjersiden foran kan stilles inn separat.

I automatisk A/C-modus kan du stille inn temperaturen ved å trykke på temperaturinnstillingsknappen i henhold til dine personlige behov, og systemet vil kontrollere luftutløpsmodus og luftmengde i henhold til valgt temperatur, temperaturjusteringsmodusinnstilling og påvirkning av ytre miljø.

[AUTO]-knappens indikatorlampe

Hvis lufttøpsmodusen brukes, slukkes ikke indikatorlampen for [AUTO]-knappen, men på dette tidspunktet kan ikke lufttøpsmodus kontrolleres automatisk (automatisk avduggingsfunksjon utløses ikke).

Bruke automatisk modus

Luftmengden justeres automatisk i henhold til temperaturinnstillingen og miljøforholdene. Derfor kan følgende situasjoner oppstå.

Om sommeren, når den lave temperaturinnstillingen er valgt, vil systemet automatisk bytte til resirkulasjonsmodus.

Etter at bryteren er trykket inn, kan det hende at viften ikke dreier umiddelbart eller kan kjøre på lav hastighet før den varme eller kalde luften er klar for normal lufttilførselsdrift.

Manuell justeringsinnstilling

Justering av luftmengde

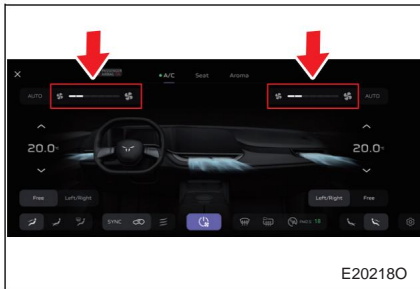

Metode 1: Berør innstillingslinjen for luftvolum på A/C-driftsgrensesnittet for å justere luftvolumet til det gjeldende A/C-systemet mellom nivå 0-7. Nivå 0 indikerer at den ene siden er slått av.

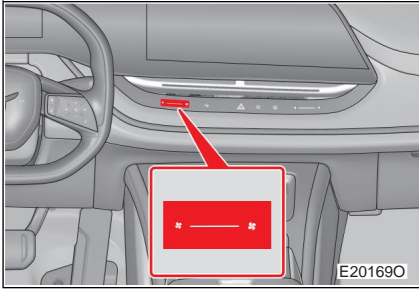

Metode 2: Berør eller skyv



knapp eller knapp på A/C-betjeningspanelet for å justere luftvolumet til A/C-systemet på førersiden mellom nivå 0-7. Nivå 0 indikerer at den ene siden er slått av.

I synkroniseringsmodus justerer både førersiden og passasjersiden luftvolumet samtidig.

Luftmengden kan ikke justeres manuelt i automatisk modus (temperaturjusteringsmodus kan justeres) før den automatiske modusen er slått av manuelt.

Justering av temperatur



Berør temperaturinnstillingen (øke) eller knapp  (reduser) på A/C- driftsgrensesnittet eller skyv temperaturvisningsverdien opp og ned for å stille inn temperaturen.

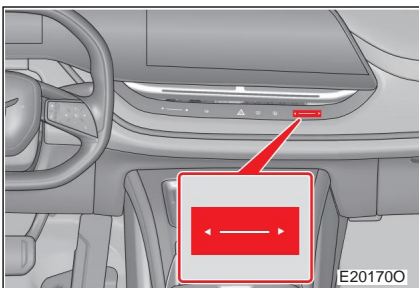



Metode 2: Berør eller skyv



knappen eller knappen på A/C-betjeningspanelet for å stille inn temperaturen på førersiden.

I synkroniseringsmodus justerer både førersiden og passasjersiden temperaturen samtidig.

Slår av A/C

Røre  -knappen på A/C-driftsgrensesnittet eller A/  knappen på C-betjeningspanelet for å slå av kjøretøyets A/C-system.

Bytte temperatursonekontrollmodus

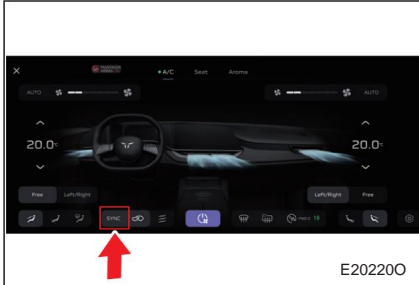

Trykk på [SYNC]-knappen på skjermen. Deretter tennes indikatorlampen, kontrollmodusen med enkelt temperatursone aktiveres, og temperaturen, luftmengden og modusen på passasjersiden vil synkroniseres med innstillingene på førersiden.

Trykk på [SYNC]-knappen igjen. Deretter slukker indikatorlampen, kontrollmodusen for dobbel temperatursone aktiveres, og temperatur, luftmengde og modus på førersiden og passasjersiden kan stilles inn separat.

Hvis temperaturen, luftvolumet og modusen på passasjersiden er innstilt separat i kontrollmodusen for én temperatursone, aktiveres kontrollmodusen for dobbel temperatursone.

Bytte av luftutløpsmodus

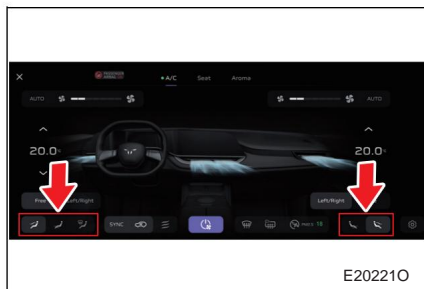

Trykk på valgknappen for luftutløpsmodus for å velge den tilsvarende luftutløpsmodusen, og berør den igjen for å avbryte luftutløpsmodusen. Luftutløpsmodusene kan kombineres for valg.

Justering av blåseretning

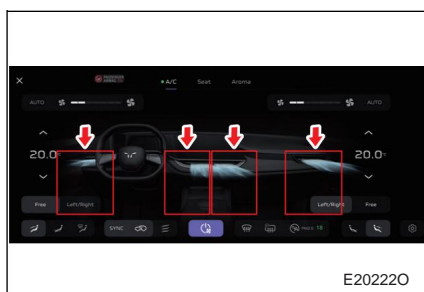

Etter at ansiktsmodus er slått på, drar du vindretningsikonet på A/C-driftsgrensesnittet for å justere blåseretningen til luftutløpet for ansiktet.

Etter at ansiktsmodus er slått på, trykker du på valgknappen for vindretning på skjermen for å stille inn blåseretningen for luftutløpet til fri, speilvendt, enveis eller automatisk sving.

Bytte resirkulasjons-/friskluftmodus Trykk

på [Resirkulasjons-/friskluft-/automatisk sirkulasjonsmodusknapp] på A/C-driftsgrensesnittet for å bytte modus. Når

 knappen kommer på, resirkuleringsmodus er aktivert; når

 knappen kommer på, resirkulering/friskluft-modus er aktivert;

når  knappen tennes, friskluftmodus er aktivert.

Når funksjonen for registrering av utvendig forurensning er slått på og i automatisk sirkulasjonsmodus, hvis den utvendige luftforurensningen er alvorlig, vil friskluftmodusen slås av automatisk og resirkuleringsmodusen aktiveres for å kontrollere den indre luftkvaliteten automatisk. (Se s.159)

I automatisk A/C-modus bytter A/C-systemet automatisk mellom resirkulering og friskluftmodus, men displayet viser fortsatt automatisk resirkulering/friskluftmodus.

Hvis den er i manuell friskluftmodus, når viskervannsprayen er slått på, bytter den kort til resirkuleringsmodus for å redusere den irriterende lukten av vaskemiddel som kommer inn i kjøretøyet.



ADVARSEL

Ikke bruk resirkuleringsmodus i kaldt eller regnfullt vær. Bruk av resirkuleringsmodus i kaldt eller regnfullt vær kan føre til at vinduene dugger til, noe som kan hindre sikten og føre til en alvorlig ulykke.

Ved bruk av resirkuleringsmodus

Vinduene kan lett dugge til hvis resirkuleringsmodusen har vært i bruk lenge.

Andre funksjoner

Frontrute tvungen avriming/avdugging

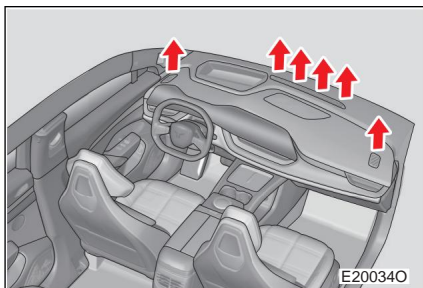

Berøringskappen på A/C-driftsgrensesnittet eller A/C-betjeningspanelet. Deretter tennes indikatorlampen, og frontruten tvungen avriming/avdugging er slått på.

I resirkulasjonsmodus, hvis frontruten tvungen avriming/avduggingsfunksjon er på, vil systemet automatisk bytte til friskluftmodus.

Øk luftvolumet og temperaturen for å avrime/avdugge frontruten så snart som mulig.

Vindudugg i regnvær

kan vinduene dugge til.

Vinduene kan dugge til hvis resirkuleringsmodusen har vært i bruk over lengre tid.



ADVARSEL

Forhindrer dugg i frontruten

Når været er ekstremt fuktig, ikke bruk frontruten med tvungen avriming/avdugging under kjøling. Temperaturforskjellen mellom luften utenfor kjøretøyet og frontruten kan føre til at den ytre overflaten av frontruten dugges til og hindrer sikten din.

Ikke plasser noen gjenstander på instrumentpanelet som kan dekke luftutløpene, da dette kan blokkere luftstrømmen og hindre at frontruten avdugges.

4-4. A/C system

Automatisk avduggingsmodus (ADS)

Når A/C er i AUTO-modus og frontruten dugger og har en tendens til å påvirke kjøresikkerheten, går A/C-systemet inn i automatisk avduggingsmodus, og luftutløpsmodusen endres til frontrutemodus. Når tendensen slippes, vil A/C-systemet automatisk bytte tilbake til driftstilstand før avdunking. Når den automatiske avduggingsmodusen er aktivert, bruk knappen for justering av luftutløpsmodus for å gå ut av den automatiske avduggingsmodusen.

Spørsmål: Når den automatiske avduggingsmodusen er aktivert, vil luftvolumet til A/C-systemet være stort.

Funksjonen for automatisk avdugging kan slås på/av på grensesnittet for A/C-innstilling. (Se s.159)

Automatisk innvendig luftrensing



Systemet fungerer i to moduser, med overvåkingsmodus på som standard. Berør [PM2.5]-knappen på operasjonsgrensesnittet én gang for å gå inn i den umiddelbare rensemodusen og aktivere aniongeneratoren samtidig, og trykk på knappen igjen for å gå inn i overvåkingsmodusen.

Automatisk modus: Systemet overvåker automatisk luftkvaliteten inne i kjøretøyet, og når PM2.5-verdien i kjøretøyet er høy, går systemet automatisk inn i den umiddelbare rensemodusen for filtrering. Etter at filtreringen er fullført, går systemet automatisk tilbake til overvåkingsmodus. Autorensesfunksjonen kan slås på/av på A/C-innstillingsgrensesnittet. (Se s.159)

Umiddelbar rensemodus: Filtreringsfunksjonen tvinges på manuelt. Når filtreringen er fullført, må overvåkingsmodus aktiveres manuelt for å slå av filtreringsfunksjonen.

Overvåkingsmodus: Etter at A/C er slått på, overvåker systemet kun den indre luftkvaliteten, det viser PM2.5-verdi etter at viften er slått på, men det utfører ingen rensehandlinger.

Automatisk beskyttelse mot utvendig forurensning Systemet

registrerer automatisk uteluftkvaliteten og er i automatisk sirkulasjonsmodus. Når uteluften er forurenset, bytter A/C-systemet automatisk til resirkuleringsmodus for å forhindre at forurenset luft kommer inn i kjøretøyet, og garanterer dermed riktig innvendig luftkvalitet. Automatisk beskyttelse mot utvendig forurensning kan slås på/av på A/C-innstillingsgrensesnittet. (Se s.159)

Funksjon for naturlig ventilasjon

Trykk på knappen for naturlig ventilasjon på displayet for å aktivere modusen naturlig ventilasjon, luftinntaksmodusen byttes til friskluftmodus og luftutløpsmodusen veksles til ansikt + fotmodus. På dette tidspunktet slutter kompressoren å fungere, og sparer dermed energi.

A/C-innstilling

Trykk på A/C-innstillingsknappen for å gå inn i innstillingsgrensesnittet for å slå på/av A/C-funksjonen.

Automatisk beskyttelse mot utvendig forurensning: Eksternt luftutskifting vil bli slått av automatisk når den oppdager den forurensete luften utenfor kjøretøyet.

Automatisk innvendig luftrensing: Når PM2.5-verdien i kjøretøyet er høy i automatisk sirkulasjonsmodus, vil luftrensing slås på automatisk.

Automatisk avdugging: Når sjåføren AUTO er slått på, gå inn i tilstanden for automatisk avdugging, og modusen for avdugging av vinduer aktiveres automatisk når den oppdager risiko for dugg på frontruten.

Enkeltsetemodus: Når ingen passasjerer oppdages i andre seter bortsett fra førerasetet, vil klimaanlegget for andre seter unntatt førerasetet bli slått av.

Duftsystem*

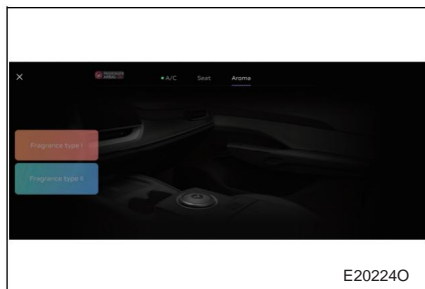

Etter å ha valgt riktig duftmodus og -nivå, vil systemet samarbeide med klimaanlegget for å forbedre det indre miljøet i kjøretøyet for økt komfort for sjåføren og passasjerene.

Fjernbetjening av A/C-systemet

A/C-systemet kan fjernstyres via mobil-APP. (Se s.75)

Resirkulering/friskluftmodus

Når du kjører på støvete veier (f.eks. tunneler) eller overbelastete veier, bytt til resirkuleringsmodus. Dette forhindrer effektivt uteluft fra å komme inn i kjøretøyet. Ved å slå på resirkuleringsmodus vil også den indre temperaturen effektivt reduseres under kjøling.

Vinduene kan dugges til hvis resirkuleringsmodusen har vært i bruk over lengre tid.

Hvis den er i manuell friskluftmodus, når viskervannsprayen er slått på, bytter den kort til resirkuleringsmodus for å redusere den irriterende lukten av vaskemiddel som kommer inn i kjøretøyet.

Frontrutedefroster

I frontruten med tvungen avriming/avdugging vil systemet automatisk bytte til friskluftmodus fra resirkulasjonsmodus.

Luftvolumet kan øke når avrimings-/avduggingsfunksjonen er i drift, noe som hjelper til med å avrime/avdugge frontruten så raskt som mulig.

A/C lukt

Under bruk kan ulike lukter fra innsiden og utsiden av kjøretøyet komme inn og samle seg i klimaanlegget. Dette kan føre til at det kommer lukt fra luftutløpene.

**FORSIKTIGHET**

Forhindre lavt 12 V-batteri Slå
av A/C-systemet hvis det ikke er nødvendig når kjøretøyet ikke er startet.

4-4. A/C-system

Oppvarming av bakrute



Metode 1: Berøringsknappen  på skjermen. Deretter tennes indikatorlampen, og systemet begynner å varme opp bakruten og det utvendige bakspeilet.

Trykk på knappen  igjen. Deretter slukker indikatorlampen, og systemet stopper.

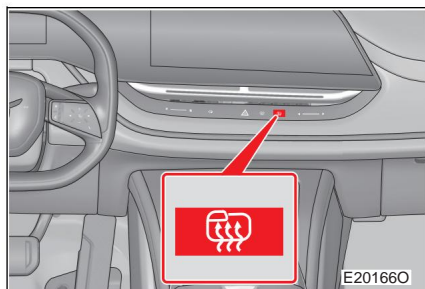

Metode 2: Berør  knappen på instrumentpanelets bryterenhet. Deretter tennes indikatorlampen, og systemet begynner å varme opp bakruten og det utvendige bakspeilet.

Trykk på knappen  igjen. Deretter slukker indikatorlampen, og systemet stopper.

Merk: Systemet slås av automatisk etter en tids bruk, og indikatorlampen vil slukke.

ADVARSEL

Forholdsregler ved oppvarming av bakruten

Ikke berør varmeområdet da det kan bli veldig varmt og forårsake brannskader.

4-5. Innvendig

strømforsyning Trådløs lading om bord

Midtarmlenet er utstyrt med trådløst ladesystem.

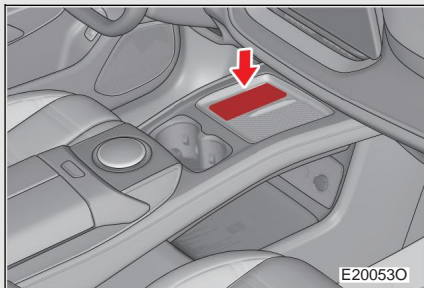

Mobiltelefoner som støtter Qi standard trådløs lading kan plasseres i det trådløse ladeområdet for lading.

Mobiltelefoner som ikke støtter Qi standard trådløs lading må lades med en mottaker.

Driftsforhold for innebygd trådløst ladesystem. Kjøretøyets strømforsyning er satt til PÅ-modus.

ADVARSEL

Før du lader, vennligst fjern alle metallgjenstander fra ladeputen Hvis det er noen

metallgjenstander (som mynter, nøkler, ringer eller binders) mellom mobiltelefonen og ladeputen mens telefonen lades trådløst, må du ikke fjerne dem umiddelbart for hånd for å unngå å brenne fingrene. Ta først ut mobiltelefonen og vent til metallgjenstandene er avkjølt før du fjerner dem.

4-7. Oppbevaringsrom

Oppbevaringsrom liste

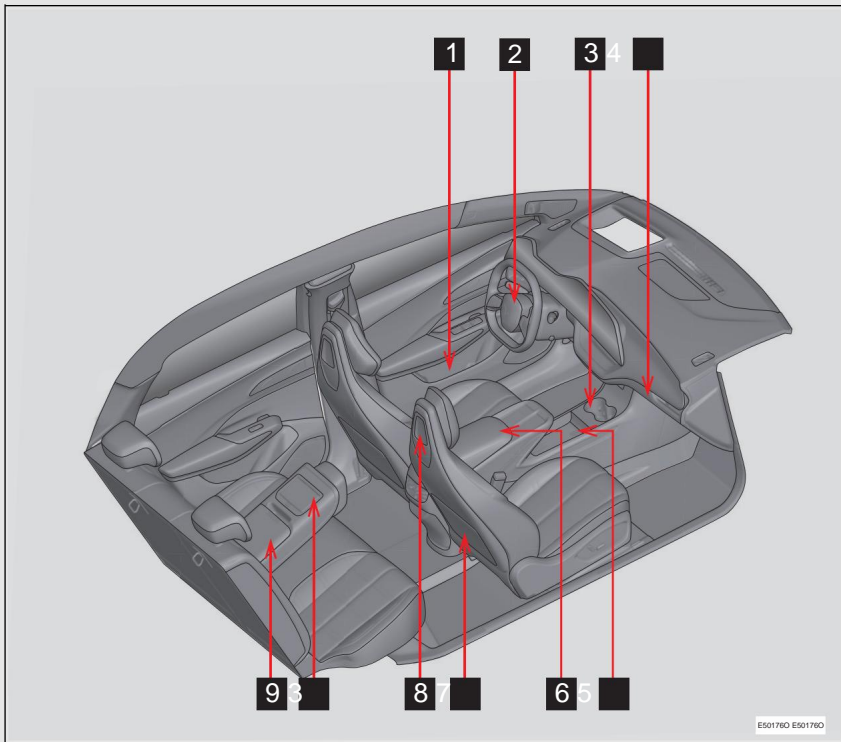

- 1** Dør oppbevaringsboks
- 2** Oppbevaringsboks på venstre nedre deksel
- 3** Kopp holder (foran/bak)
- 4** Hanskeboks
- 5** Oppbevaringsboks foran
- 6** Oppbevaringsboks foran i midten
- 7** Dokumentlomme
- 8** Oppbevaringstank for nakkestøtte
- 9** Oppbevaringsboks i midten bak

Hanskeboks

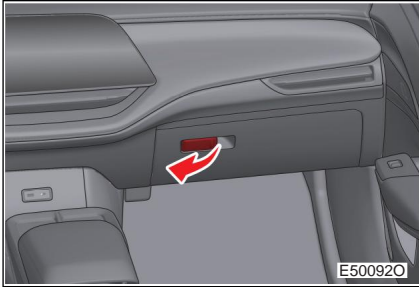

Trekk i utløserhåndtaket for å åpne hanskerommet.

Når du lukker hanskeromsdekelet, avgis et "klikk" for å indikere at det er sikkert låst.



ADVARSEL

Advarsel under kjøring

Hold hanskerommet lukket.

Unnlatelse av å gjøre dette kan føre til personskade i tilfelle en ulykke eller nødbremsing.

Oppbevaringsboks foran i midten

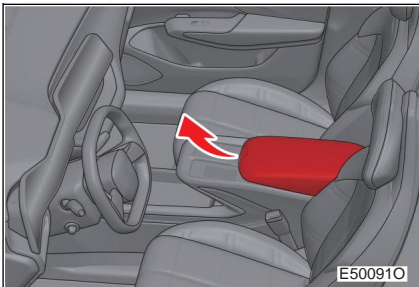

Åpne oppbevaringsboksen ved å løfte opp dekelet til oppbevaringsboksen.



ADVARSEL

Advarsel under kjøring

Hold oppbevaringsboksen lukket.

Unnlatelse av å gjøre dette kan føre til personskade i tilfelle en ulykke eller nødbremsing.

Oppbevaringsboks på venstre nedre deksel

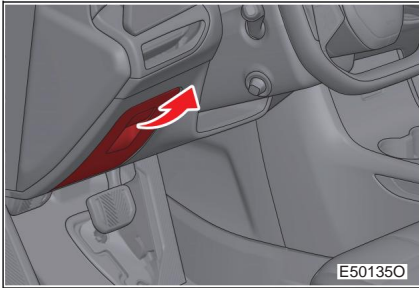

Trekk i åpningshåndtaket for å åpne oppbevaringsboksen.

Når du lukker dekselet til oppbevaringsboksen, indikerer en "klikk"-lyd at den er godt låst.



ADVARSEL

Advarsel under kjøring

Hold oppbevaringsboksen lukket.

Ellers kan det påvirke normal kjøring av sjåføren, og føre til skade ved en ulykke eller nødbremsing.

Koppholder

► Front

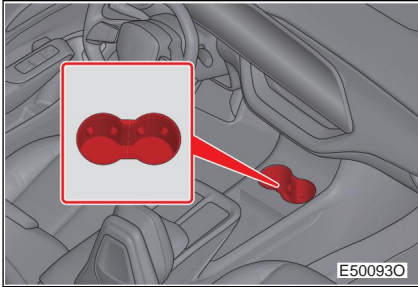

Den kan brukes til å plassere kopper, bevegelige askebegre eller drikkebokser, etc.

► Bak (type 1)

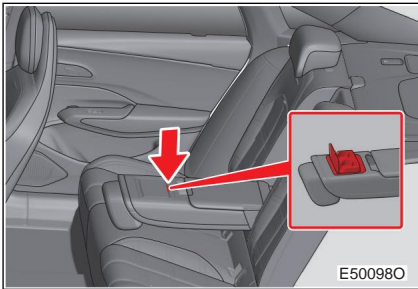

Senk det bakre midtarmenlet, trykk på åpningsknappen for koppholderdekelet for å la den bakre koppholderen sprette ut automatisk.

Trekk inn koppholderen når den ikke er i bruk.

► Bak (type 2)

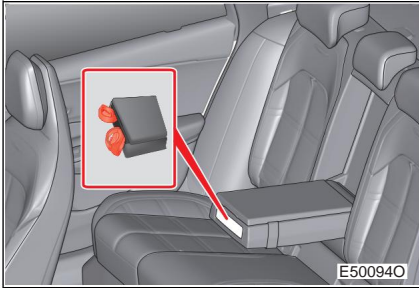

Trykk og slipp koppholderdekslet for å la den bakre koppholderen sprette ut automatisk.

Trekk inn koppholderen når den ikke er i bruk.

Ved oppbevaring av en kopp i koppholder

Stram til koppdekslet.

Avhengig av størrelse eller form kan det hende at enkelte kopper ikke oppbevares i koppholderen.



ADVARSEL

Ved bruk av koppholder

Ikke plasser annet enn kopper eller aluminiumsbokser i koppholderen, da slike gjenstander kan kastes ut av koppholderen og forårsake personskade ved en ulykke eller nødbremsing.

Det er farlig å bruke en koppholder for å holde en kopp med varm væske. Hvis væsken inne i koppen søles, kan det forårsake brannskader.

Vær forsiktig så du unngår at fremmedlegemer som væsker kommer i kontakt med de elektriske delene rundt koppholderen, da dette kan føre til risiko for kortslutning eller elektrisk støt.

Når den ikke er i bruk

Hold koppholderen lukket. Unnlattelse av å gjøre dette kan føre til personskade i tilfelle en ulykke eller nødbremsing.

Oppbevaringsboks

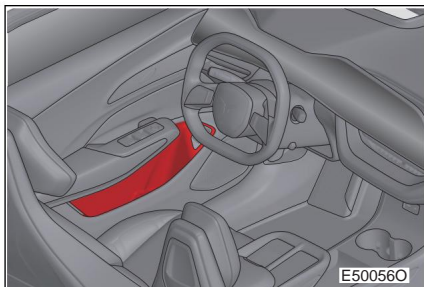

En oppbevaringsboks er gitt på hver dør og kan brukes til å oppbevare diverse gjenstander som flasker eller filler.

Når du oppbevarer flasker, stram korkene.

Avhengig av størrelse eller form kan det hende at enkelte flasker ikke oppbevares i oppbevaringsboksen.

Dokumentlomme

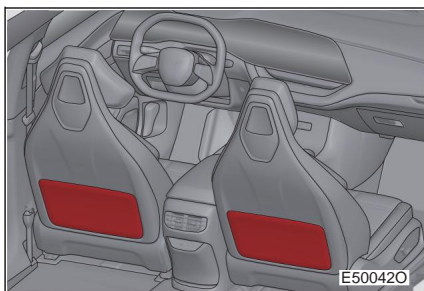

Dokumentlommer er plassert på baksiden av fører- og passasjeryggen.

De brukes til oppbevaring av aviser, magasiner og andre gjenstander.

Oppbevaringstank for nakkestøtte*

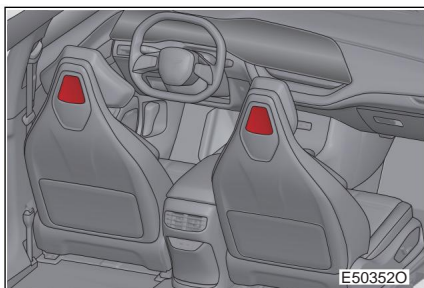

Oppbevaringstank for nakkestøtte er plassert på baksiden av hodestøtten til fører- og passasjeretsetet foran.

Den brukes til å lagre mobiltelefoner, visittkort og andre gjenstander.

Oppbevaringsboks i midten bak

► Type 1

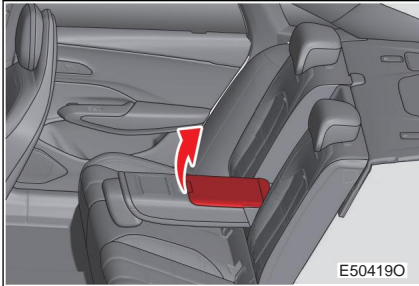

Løft oppbevaringsboksens deksel for å åpne oppbevaringsboksen.

► Type 2



Løft oppbevaringsboksens deksel for å åpne oppbevaringsboksen.

ADVARSEL

Advarsel under kjøring

Hold oppbevaringsboksen lukket.

Unnlattelse av å gjøre dette kan føre til personskade i tilfelle en ulykke eller nødbremsing.

Oppbevaringsveske i bagasjerommet

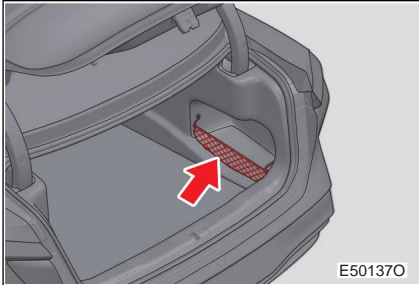

En oppbevaringsveske med netting er gitt på høyre side av bagasjerommet.

Oppbevaringsboks foran

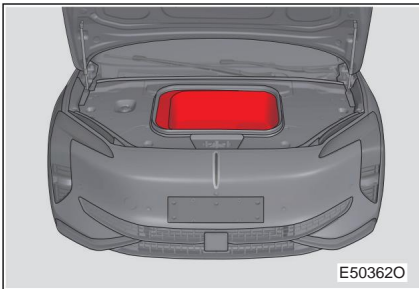

Åpne frontdekslet for å se den fremre oppbevaringsboksen, som brukes til å oppbevare gjenstander.



FORSIKTIGHET

Forhindre at oppbevaringsboksen i frontrommet blir skadet.

Lasten i oppbevaringsboksen i frontrommet bør ikke overstige 15 kg, ellers kan den bli skadet.

4-8. Annet utstyr

Bruk av annet utstyr

Solskjerm

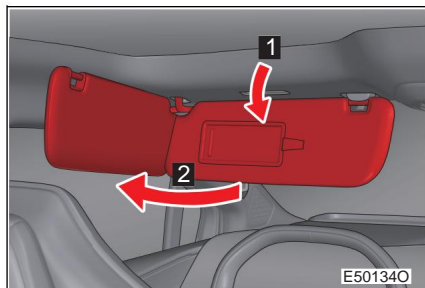

1 Fremre posisjon

Skrud ned solskjermen.

2 Sidestilling

Skrud ned solskjermen, hekt den av og trekk den til siden.

Dokumentholder

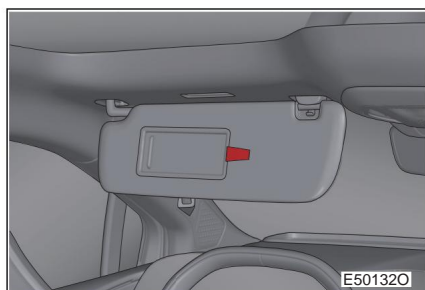

Dokumentholderen er plassert på førerens solskjerm.

Den brukes til å lagre billetter, visittkort og andre gjenstander.



FORSIKTIGHET

Forhindre skade på dokumentholderen Ikke legg for mange gjenstander i dokumentholderen.

Sminkespeil

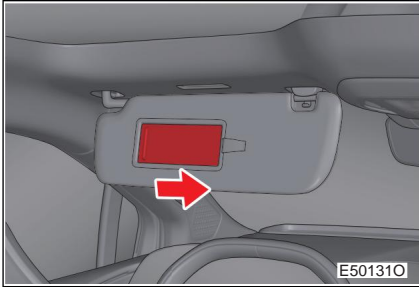

Skru ned solskjermen og skyv sminkespeildekselet for å åpne speilet. På dette tidspunktet tennes lampen for sminkespeilet.



FORSIKTIGHET

Når den ikke er i bruk

Hold sminkespeilet lukket.

Forhindre lavt batterinivå Ikke

la sminkespeillampen være på lenge mens kjøretøyet ikke er startet.

Midtarmen bak

► Type 1

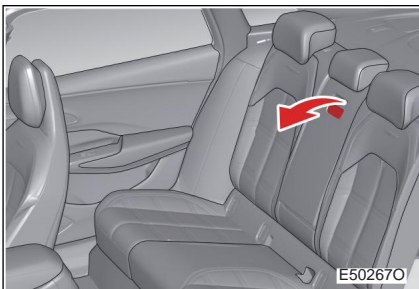

Trekk i bryteren og senk armlenet for å bruke det.

► Type 2

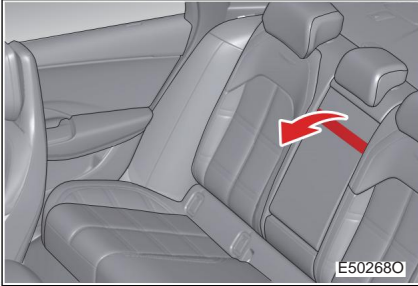

Trekk ned armlenet for å bruke det.

 **FORSIKTIGHET**

Forhindrer skade på armlenet

Ikke trykk hardt ned eller plasser tunge gjenstander på armlenet når du bruker det, og ikke ri på armlenet.

Takhåndtak



Takhåndtakene er plassert ved de bakre taksidobjelkene.

Når du sitter i setet, kan du få kroppen støttet av takhåndtakene.

 **ADVARSEL**

Takhåndtak Ikke

bruk takhåndtakene når du går på og av kjøretøyet eller når du reiser deg fra setet.

**FORSIKTIGHET****Forhindre skade på takhåndtakene** Ikke heng

tunge gjenstander eller legg tunge belastninger på takhåndtakene for å unngå skade.

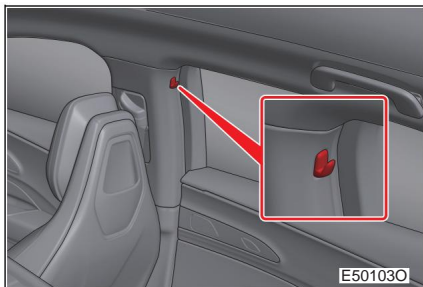
Frakkrok

Du kan henge klærne på kleskroken.

**ADVARSEL****Gjenstander som ikke skal henges på kleskrok**

Ikke heng klesstativ eller andre harde eller skarpe gjenstander på kleskroken. Hvis gardinkollisjonsputen utløses, kan disse gjenstandene kastes ut, noe som kan føre til alvorlig personskade eller død.

5-1. Grunnleggende operasjon

Multimedieskjerm	178
USB-datagrensesnitt ...	182

5-2. Bruker

infotainmentsystem i kjøretøyet

Innstilling*	184
--------------------	-----

Navigasjon*	196
-------------------	-----

Underholdning*	200
----------------------	-----

Utvidet

søknad*	201
---------------	-----

5-3. Bruker håndfrisystem

Håndfrisystem	203
---------------------	-----

5-4. Bruke stemmegjenkjenning

Stemmegjenkjenning	206
--------------------------	-----

Multimedia skjerm

Brukere kan betjene funksjoner som navigasjon, Bluetooth-telefon, Qiting og innstilling gjennom multimedia utstilling.

Underholdningsvisning

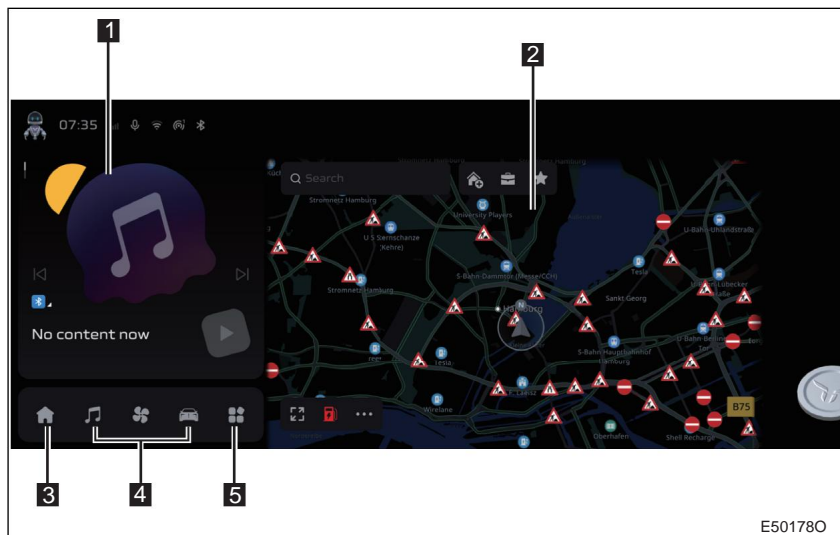

E501780

Nei. Navn	Funksjon
1	Skyv opp og ned på hovedmenygrensesnittet for å bytte mellom [Underholdning] - [Kjøretøyinformasjon]-kort, som Hovedmenygrensesnitt
2	Tilsvarende grensesnitt vises når du slår på hver funksjon Funksjonsskjermgrensesnitt
3	Hjem side Gå inn på hjemmesiden
4	DOCK-stang Trykk lenge på hurtigtilgangssikonet for å erstatte det med hurtigtilgangsknapper for radio, Bluetooth-musikk, lokal musikk, innstilling, 360 rundt visning eller A/C.

5	Utvidet søknad	Gå inn i funksjonsgrensesnittet for [Utvidet applikasjon], og vær, Bluetooth-telefon, filbehandling og andre funksjoner kan vises og betjenes.
---	----------------	--

Snarveimyen på underholdningsskjermen

Med systemet på, sveip ned på hovedmenygrensesnittet for å trekke ut snarveimyen, og du kan raskt få tilgang til enkelte funksjoner som meldingssentral osv.

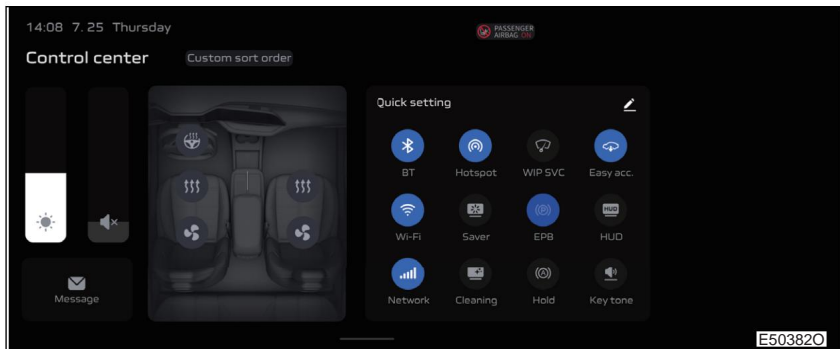

Forhindrer skade på multimedieskjermen

Under bruk, berør multimedieskjermen forsiktig med fingrene. Hvis innholdet som vises på multimedieskjermen ikke kan hentes frem, indikerer det at innholdet kanskje ikke er tilgjengelig for øyeblikket. Ikke trykk for mye på skjermknappene for å unngå skade på enheten.

Ikke bruk skarpe eller kantete harde gjenstander til å berøre multimedieskjermen; ellers kan multimedieskjermen bli skadet.

Ikke spray væske direkte på multimedieskjermen. Hvis væske lekker inn i utstyret, kan de elektroniske komponentene bli skadet.

Når du rengjør overflaten på multimedieskjermen, sett kjøretøyets strømodus til AV-modus og tørk av skjermen med en myk og tørr klut. Ikke bruk grove filler, kjemiske filler eller organiske reagenser (alkohol, benzen, desinfeksjonsmiddel, etc.) til rengjøring, da de kan skade eller forringe panelet.

Når du bruker multimedieskjermen

Hvis multimedieskjermen er kald, kan skjermen være mørk, eller systemet kan virke litt tregere enn normalt.

Skjermen kan være mørk eller vanskelig å se tydelig når du bruker solbriller, så endre vinkelen på multimedieskjermen eller ta av solbrillene.

Ikke utsett multimedieskjermen for sollys over lengre tid.

Ikke utsett multimedieskjermen for fuktighet, støv, oljerøyk osv.



ADVARSEL

Når du bruker infotainmentsystemet i kjøretøyet

Unngå å bruke systemet så mye som mulig mens du kjører.

Volumet bør justeres riktig slik at situasjonen utenfor kjøretøyet kan høres under kjøring. Hvis volumet justeres for høyt til å høre situasjonen utenfor kjøretøyet, kan det oppstå en ulykke.

Ikke bruk systemet i en feiltilstand der det ikke er bilde eller lyd, da dette kan forårsake en trafikkulykke, brann, elektrisk støt eller dødelig skade.

Ikke bruk systemet i områder uten parkering, da dette kan føre til trafikkulykker.

Av sikkerhetshensyn skal bruken av denne funksjonen aldri distrahere oppmerksomheten din eller hindre sikker kjøring. Å ignorere vei- og trafikkforhold kan føre til ulykker.

Ikke demonter eller modifier dette produktet uten tillatelse, da dette kan forårsake trafikkulykker, brann eller elektrisk støt.

I tilfelle unormale forhold som for eksempel inntrengning av fremmedlegemer eller vanninntrengning, må du slutte å bruke systemet umiddelbart og kontakte en autorisert FAW Hongqi-forhandler. Hvis du fortsetter å bruke systemet, kan det oppstå en feil.

**FORSIKTIGHET****Støy fra infotainmentsystemet i bilen**

På grunn av den høye følsomheten til dette systemet, kan systemet lage interferenslyder når det lukkes for TV-tårn, radiostasjoner, kraftverk eller andre steder med sterke radiobølger eller elektrisk støyinterferens.

Under drift kan systemet lage interferenslyder når en mobiltelefon brukes i eller i nærheten av kjøretøyet.

Forhindre skade på bilens infotainmentsystem Vær forsiktig så du ikke søler drikke eller andre væsker på bilens infotainmentsystem. Hvis væske eller andre gjenstander kommer inn i enheten, slå av strømmen umiddelbart og kontakt en autorisert FAW Hongqi-forhandler.

Kompatibilitet

Noen enheter fungerer kanskje ikke som de skal på grunn av deres egen kompatibilitet.

Ved feil Hvis feilen

ikke kan elimineres, vennligst kontakt en autorisert FAW Hongqi-forhandler.

5-1. Grunnleggende bruk USB-datagrensesnitt

Etter tilkobling til USB-datagrensesnittet, kan en USB-enhet betjenes via infotainmentsystemet i kjøretøyet.

Braker USB-datagrensesnitt

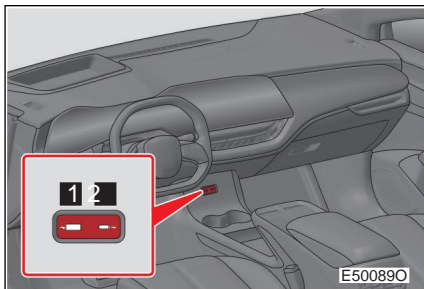

1 USB1

2 USB2

USB-minne

Koble til en USB-minneenhet.

Hvis USB-minnet ikke er startet, slår du på strømforsyningen.



ADVARSEL

Under kjøring Ikke

koble til enheten eller bruk kontrollknappene for å unngå ulykker.

**FORSIKTIGHET****Forhindre skade på USB-enheter eller deres terminaler** Sørg for å holde

grensesnittet rent. Hvis fremmedlegemer eller væske kommer inn i grensesnittet, kan infotainmentsystemet i kjøretøyet ikke fungere.

Ikke koble til andre høystrøms USB-enheter enn U-disk og mobiltelefon, for eksempel mobile harddisker og bærbare strømkilder.

Ikke la USB-enheten være i kjøretøyet, da temperaturen inne i kjøretøyet kan stige og forårsake skade på USB-enhetene.

Ikke trykk på eller bruk unødvendig press på USB-enheten når den er tilkoblet.

Ikke stikk fremmedlegemer inn i grensesnittet.

Kompatibilitet

Noen enheter fungerer kanskje ikke som de skal på grunn av deres egen kompatibilitet.

Sikre riktig systemgjenkjenning USB-enheter

med dårlig kvalitet blir kanskje ikke identifisert av systemet, så det anbefales å bruke USB-enheter av høy kvalitet.

Når du går av kjøretøyet Ikke la

gjenstander som mobiltelefoner ligge i kjøretøyet. Temperaturen inne i kjøretøyet kan stige og forårsake skade på mobiltelefoner.

Mobiltelefondatakabel USB-

kablene som følger med mobiltelefoner anbefales for tilkobling for å sikre en stabil tilkobling.

5-2. Bruk av infotainmentsystem i kjøretøyet Innstilling*

På hovedmenygrensesnittet, trykk på funksjonsgrensesnitt.



knappen for å gå inn i innstillingen

Kjøreinstillinger

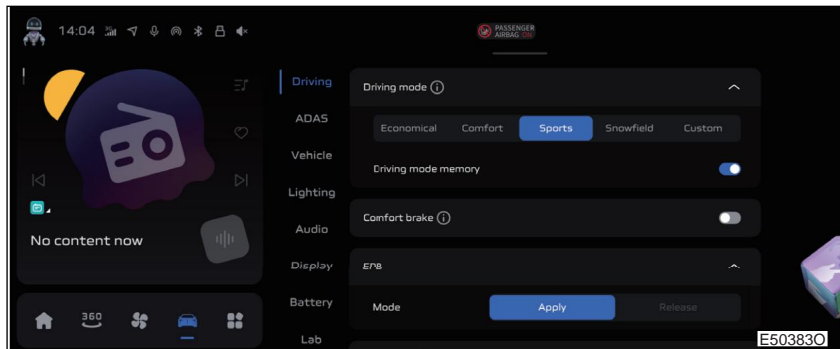

1 Kjøremodus

Still inn fem kjøremoduser, nemlig økonomi, komfort, sport, snø og tilpasset; still samtidig kjøreegenskapene i tilpasset modus.

Kjøremodusminne: Sett PÅ/AV for kjøremodusminnet.

Energisparemodus: Sett PÅ/AV av kjøremodusminnet i økonomisk modus.

2 Komfort brems

Sett PÅ/AV for komfortbremsfunksjonen.

3 Elektronisk parkeringsbrems

Aktiver eller slipp den elektroniske parkeringsbremsen manuelt.

4 AUTO HOLD

Sett PÅ/AV for AUTO HOLD-funksjonen.

5 AUTO HOLD etter slått av Sett PÅ/

AV for AUTO HOLD-funksjonen etter slått av.

6 ESC

Sett PÅ/AV for ESC.

7 Trailermodus

Sett PÅ/AV for tilhengermodus.

Innstillinger for førerassistanse

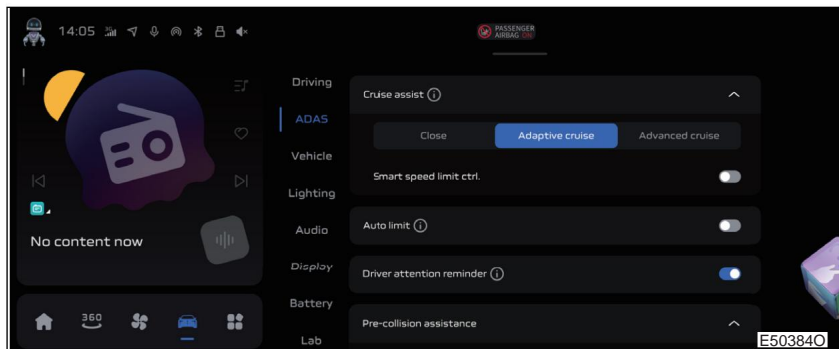
**1** Cruisehjelp

Still PÅ/AV for cruisefunksjonen. Cruisemodus kan settes til SACC eller ACC.

DCLC: DCLC-funksjonen kan slås på/av i SACC-modus.

Intelligent hastighetsgrensekontroll: Intelligent hastighetsgrensekontrollfunksjon kan slås på/av i ACC-modus.

2 Intelligent fartsgrense Still inn

PÅ/AV for intelligent fartsgrense.

3 Påminnelse om sjåførens oppmerksomhet

Sett PÅ/AV for funksjonen for påminnelse om førerens oppmerksomhet.

4 Hjelp før kollisjon

Foroverkollisjonsvarsling: Sett PÅ/AV for foroverkollisjonsvarsling.

Modus: Sett alarmmodusen til kun frontkollisjonsvarsling (FCW) eller alarm + automatisk nødbremsing (AEB).

Følsomhet: Alarmutløserfølsomhet kan settes til lav, middels eller høy.

Kollisjonsvarsling bak: Sett PÅ/AV for kollisjonsvarslingen bak.

Bakre kollisjonsbrems: Sett PÅ/AV for den bakre kollisjonsbremsen.

Nødstyringsassistent: Sett PÅ/AV for nødstyringsassistent.

Døråpningssikkerhetsadvarsel: Sett PÅ/AV for advarselsfunksjonen for døråpning.

5 Kjørefeltassistanse

LKA: Sett PÅ/AV for LKA.

Modus: Still inn kjørefeltavdelings alarmmodus til Lane Departure Warning (LDW), eller alarm + Lane Keeping Assist (LKA).

Følsomhet: Alarmutløserfølsomheten kan settes til lav eller høy.

Nødfeltholding: Sett PÅ/AV for funksjonen for nødfeltholding.

Sikkerhetsadvarsel for blindsoner: Sett PÅ/AV for blindsonedeteksjon og hjelpefunksjon for filskifte.

Kjøretøyinnstilling

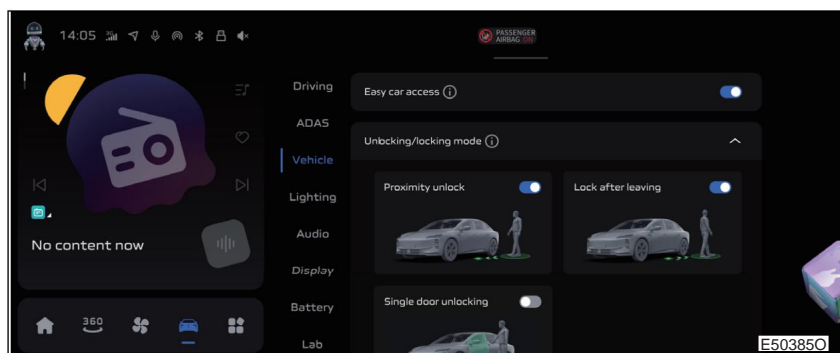

1 Enkel tilgang til bil Sett

PÅ/AV for velkomstfunksjonen.

2 Opplåsings-/låsemetode Angi

opplåsings-/låsemetode til nærhetsopplåsing, låsing etter avreise, enkeltdørsopplåsing og opplåsing av bagasjeromsføling.

Nærhetsopplåsing: Når denne funksjonen er slått på, hvis sjåføren nærmer seg kjøretøyet med smartnøkkelen båret, låses kjøretøyet opp automatisk.

Låsing etter avreise: Når denne funksjonen er slått på, hvis sjåføren går bort fra kjøretøyet med smartnøkkelen båret, vil kjøretøyet låses automatisk.

Enkeltårsopplåsing: Når denne funksjonen er slått på, trykker du på smartnøkkelopplåsingsknappen én gang for å låse opp førerdøren; trykk på smartnøkkelopplåsingsknappen to ganger på rad for å låse opp alle dører.

3 Windows

Automatisk lukking av vinduer etter låsing av kjøretøyet: Sett PÅ/AV for automatisk lukking av vinduer etter låsing av kjøretøyet.

Automatisk lukking av vinduer på regnværsdager: Sett PÅ/AV for den automatiske vinduetslukningsfunksjonen på regnværsdager.

4 Utvendig bakspeil automatisk folding ved låsing Sett PÅ/AV for automatisk innfelling av utvendig bakspeil når du låser kjøretøyet.

5 Egendefinert knapp på rattet

knappen på multifunksjonsrattet kan stilles inn som lyd kildebytte, kjøremodusbytte og temabytte.

6 Påminnelse om løsnet sikkerhetsbelte bak

Sett PÅ/AV for påminnelsesfunksjonen for ufestet sikkerhetsbelte bak.

7 Mobiliseringspåminnelse

Sett PÅ/AV for mobiliseringspåminnelse.

Når funksjonen er slått på, hvis kjøretøyet flyttes i låst status, vil eieren bli varslet gjennom Hongqi Zhilian APP.

8 Tjenestedeteksjon

Viskerservicemodus: Sett PÅ/AV for viskerservicemodus.

Når funksjonen for viskerservice er slått på, setter du viskeren i serviceposisjon hvis forholdene tillater det.

Lysinnstilling

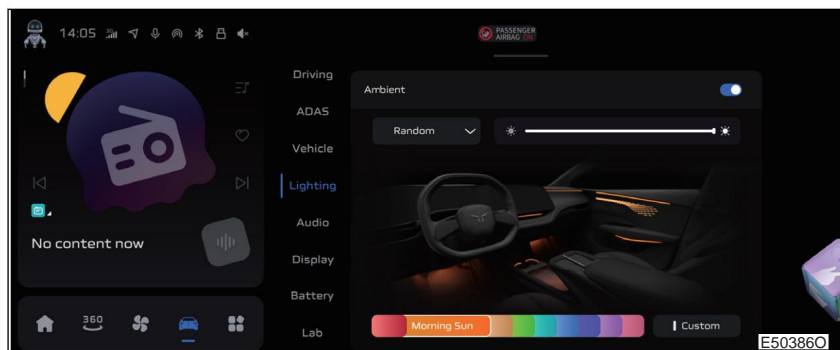

1 Omgivelseslampe

Sett PÅ/AV for omgivelseslampe.

Den kan brukes til å justere lysstyrke og farge, og stille inn fargebryteren for omgivelseslampen sammen med kjøremodus.

2 Lampe

Adaptiv fjernlyslampe: Sett PÅ/AV for det adaptive fjernlyset kontrollsystem.

Forsinkelse av på-/avstigningslys: Still inn PÅ/AV og varighet for avstigningslys og ombordstigningslys.

Automatisk PÅ for leselampe: Sett PÅ/AV for Automatisk PÅ for leselampe.

Høyde på nærlyslampe: Juster høyden på nærlyslampen manuelt.

Lydinnstilling

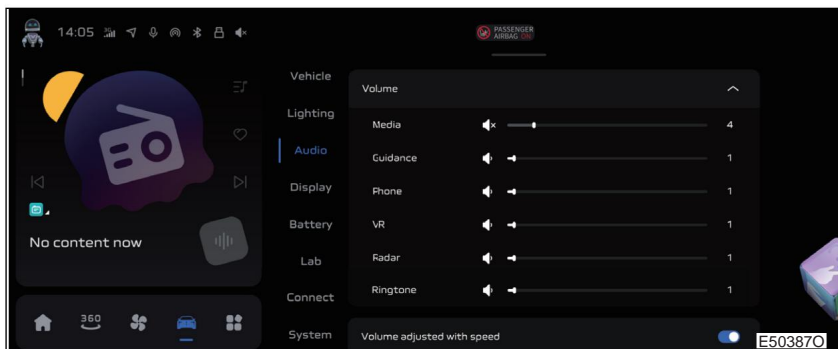

1 Volum

Volumet på multimedia, navigasjon, telefon, stemme, radar, ringetone og andre funksjoner kan justeres.

2 Volumjustering med kjøretøyets hastighet Sett PÅ/

AV for volumjustering med kjøretøyets hastighet.

Justeringsnivået kan settes til lav, middels eller høy.

3 Tastetone

Sett PÅ/AV for skjermtastetonen.

4 Timbre

Diskant-, mellom- og bassnivåene kan justeres.

5 Lydfelt

Fem moduser kan stilles inn: Helt kjøretøy, sjåfør, virtuell surround, bakre rad eller tilpasset.

6 Varsellyd for fotgjenger Sett PÅ/

AV for utvendig varsellyd for fotgjenger.

7 Innvendig motorsimuleringslyd Etter at den

er slått på, still inn modusen og volumet for interiørmotorsimuleringslyden.

8 Alarmtone for instrumentklynge

Alarmtonen kan settes til lav, middels eller høy.

Stemmeinnstilling

Trykk på [Stemmeinnstilling] på lydinnstillingsgrensesnittet for å gå inn i innstillingsgrensesnittet for stemmegjenkjenning. (Se s.207)

Skjerminnstilling

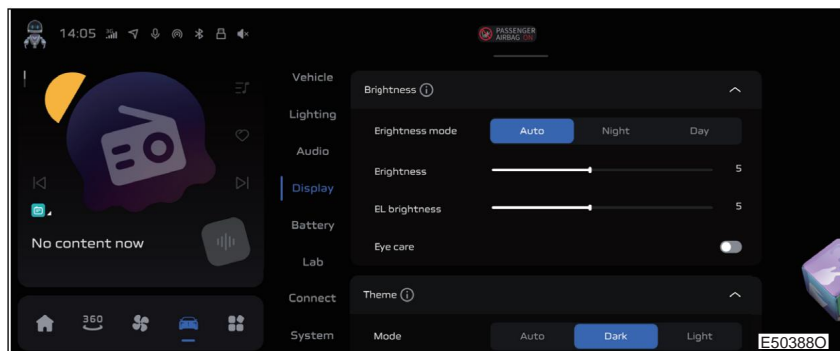

1 Sentral kontrollskjerm

Lysstyrkemodus på sentral kontrollskjerm: Tre visningsmoduser kan stilles inn: Auto, natt og dag.

I automodus kan lysstyrken på dagsvisningen stilles inn når posisjonslampen er slått av, og lysstyrken på nattedisplayet kan stilles inn når posisjonslampen er slått på. Etter innstilling vil den automatisk justeres til innstilt lysstyrke når posisjonslampen slås på/av.

Lysstyrke på sentral kontrollskjerm: Lysstyrken på sentral kontrollskjerm kan justeres.

Lysstyrke på instrumentgruppen og kjøretøyets bakgrunnsbelysning: Lysstyrken på instrumentgruppen og kjøretøyets bakgrunnsbelysning kan justeres.

Øyebeskyttelsesmodus: Sett PÅ/AV for øyebeskyttelsesmodus for sentralkontrollskjermen.

2 Tema

Modus: Tre visningsmodi kan stilles inn: Auto, mørk farge og lys farge.

Temafarge: Velg og bytt temafarge.

3 Skriftstørrelse

Skriftstørrelsen kan settes til standard eller stor.

4 Instrumentklyngedisplay Enkel

modus for instrumentklynge: Sett PÅ/AV for enkel kombiinstrument.

Nylig gjennomsnittlig strømforbrukssyklus: Den siste gjennomsnittlige strømforbrukssyklusen kan settes til 25 km eller 50 km.

5 Skjermsparer

Skjermspareren kan stilles inn som en mekanisk klokke, digital klokke eller bilde.

6 Skjerm

Still PÅ/AV på sentralkontrollskjermen.

7 HUD

Still PÅ/AV for head-up-displayet.

Parameterjustering: Klikk på knappen for parameterjustering, bruk rattet for å justere skjermparametere for head-up.
(Se s.215)

Energiinnstilling

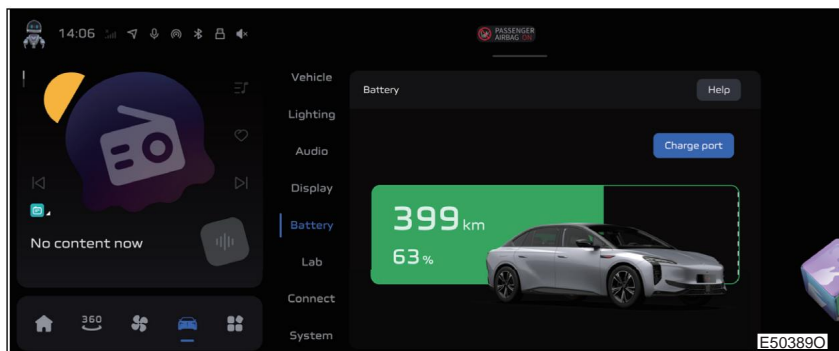
**1** Batteri

Vis gjeldende batterinivå og rekkevidde.

2 Visning av kjøreområde

Still inn visningsmodus for kjøreområde til standard eller dynamisk.

3 Ladeavtale Tidsinnstilt

ladefunksjon kan slås på/av, og start- og sluttid for planlagt lading kan stilles inn.

4 Ladegrense

Ladegrenseområdet kan settes mellom 50 % - 100 %, og innstillingsintervallet er 5 %.

5 Utladningsgrense

Utladningsgrenseområdet kan settes mellom 5 % - 40 %, og innstillingsintervallet er 5 %.

6 Varmekonservering mens du setter inn pistolen Still inn

PÅ/AV og varighet for varmekonservering mens du setter inn pistolen.

7 Varme/kjøling under kjøring Sett PÅ/

AV for varme/kjøling under kjøring.

8 Automatisk

avslåing Sett PÅ/AV for automatisk avslåing.

Lab

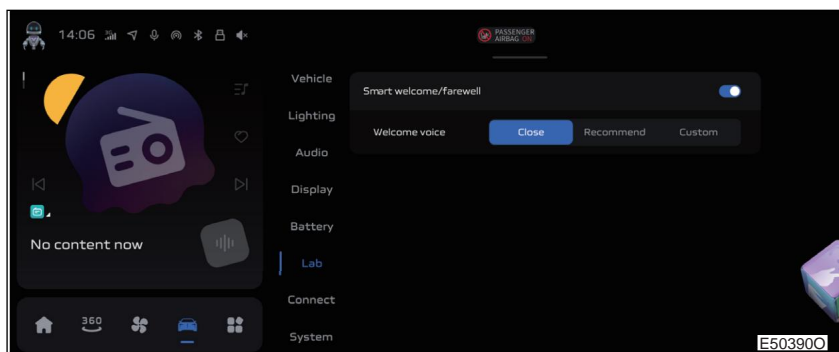
**1** Smart velkomst/farvel

Sett PÅ/AV for lampen velkommen/farvel når kjøretøyet er ulåst eller låst.

Velkomststemme kan settes til av, smart anbefaling eller tilpasset.

Tilkoblingsinnstilling

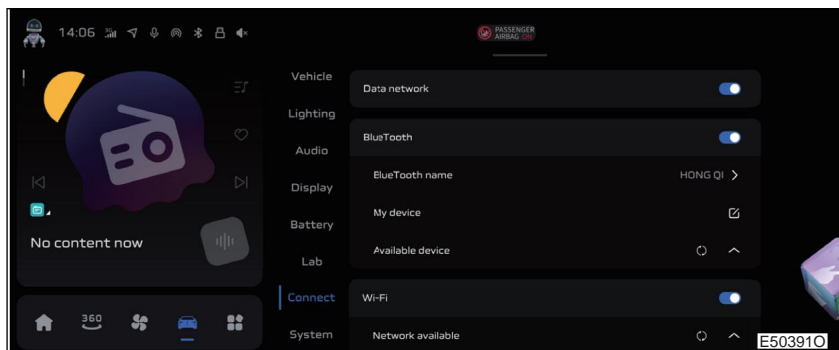

1 Datanettverk

Mobildatanettverket kan slås på/av eller slås på.

2 Bluetooth

Bluetooth kan slås på eller av. Når Bluetooth er slått på, kan de lagrede enhetene og tilgjengelige enhetene vises, kobles til og slettes, og Bluetooth-navnet kan angis samtidig.

3 WiFi

WiFi kan slås på eller av. Når WiFi er slått på, kan tilkoblede nettverk og tilgjengelige nettverk vises og kobles til.

4 Hotspot

Hotspot kan slås på eller av. Når hotspot er slått på, kan de tilkoblede enhetene vises, og hotspot-navnet, passordet og frekvensbåndet kan stilles inn samtidig.

Stemmeinnstilling

Trykk på [Stemmeinnstilling] på lydinnstillingsgrensesnittet for å gå inn i innstillingsgrensesnittet for stemmegjenkjenning. (Se s.210)

Skjerminnstilling

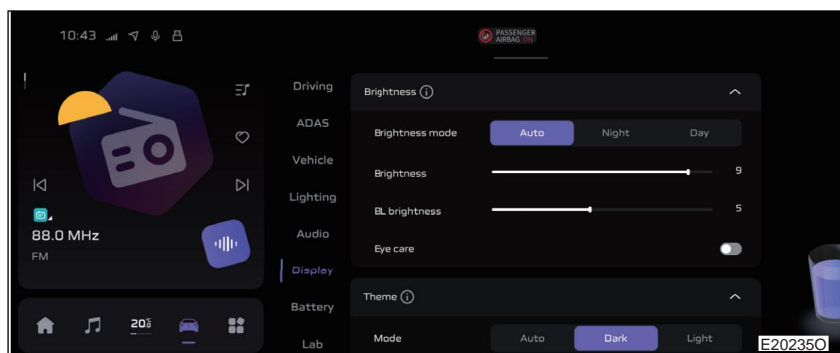

1 Sentral kontrollskjerm

Lysstyrkemodus på sentral kontrollskjerm: Tre visningsmoduser kan stilles inn: Auto, natt og dag.

I automodus kan lysstyrken på dagsvisningen stilles inn når posisjonslampen er slått av, og lysstyrken på nattedisplayet kan stilles inn når posisjonslampen er slått på. Etter innstilling vil den automatisk justeres til innstilt lysstyrke når posisjonslampen slås på/av.

Lysstyrke på sentral kontrollskjerm: Lysstyrken på sentral kontrollskjerm kan justeres.

Lysstyrke på instrumentgruppen og kjøretøyets bakgrunnsbelysning: Lysstyrken på instrumentgruppen og kjøretøyets bakgrunnsbelysning kan justeres.

Øyebeskyttelsesmodus: Sett PÅ/AV for øyebeskyttelsesmodus for sentralkontrollskjermen.

2 Tema

Modus: Tre visningsmodi kan stilles inn: Auto, mørk farge og lys farge.

Temafarge: Velg og bytt temafarge.

3 Skriftstørrelse

Skriftstørrelsen kan settes til standard eller stor.

4 Instrumentklyngedisplay Enkel

modus for instrumentklynge: Sett PÅ/AV for enkel kombiinstrument.

Nylig gjennomsnittlig strømforbrukssyklus: Den siste gjennomsnittlige strømforbrukssyklusen kan settes til 25 km eller 50 km.

5 Skjermsparer

Skjermsparereren kan stilles inn som en mekanisk klokke, digital klokke eller bilde.

6 HUD

Still PÅ/AV for head-up-displayet.

Parameterjustering: Klikk på knappen for parameterjustering, bruk rattet for å justere skjermparametere for head-up.

(Se s.217)

Energiinnstilling

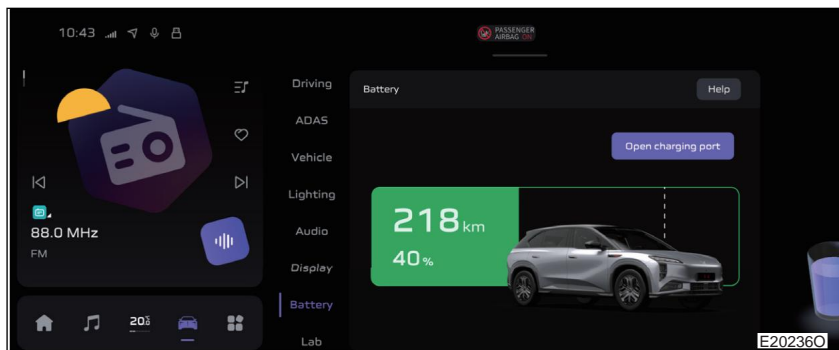
**1** Batteri

Vis gjeldende batterinivå og rekkevidde.

2 Visning av kjøreområde

Still inn visningsmodus for kjøreområde til standard eller dynamisk.

3 Ladeavtale Tidsinnstilt

ladefunksjon kan slås på/av, og start- og sluttid for tidsstyrt lading kan stilles inn.

4 Ladegrense

Ladegrenseområdet kan settes mellom 50 % - 100 %, og innstillingsintervallet er 5 %.

5 Utladningsgrense

Utladningsgrenseområdet kan settes mellom 5 % - 40 %, og innstillingsintervallet er 5 %.

6 Varme/kjøling under kjøring Sett PÅ/

AV for varme/kjøling under kjøring.

7 Automatisk

avslåing Sett PÅ/AV for automatisk avslåing.

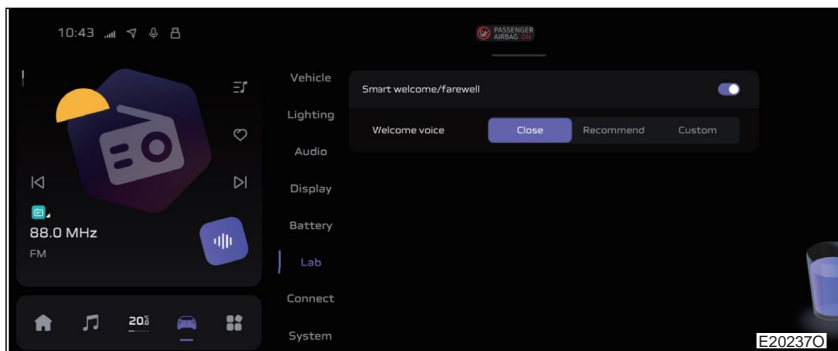
Lab**1** Smart velkomst/farvel

Sett PÅ/AV for lampen velkommen/farvel når kjøretøyet er ulåst eller låst.

Velkomststemme kan settes til av, smart anbefaling eller tilpasset.

Tilkoblingsinnstilling

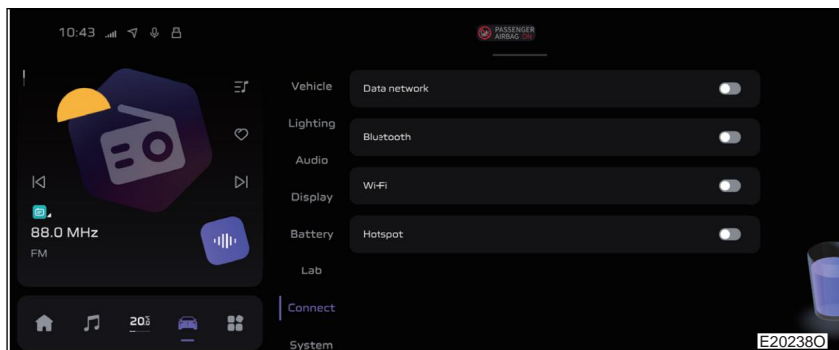

1 Datanettverk

Mobildatanettverket kan slås på/av eller slås på.

2 Bluetooth

Bluetooth kan slås på eller av. Når Bluetooth er slått på, kan de lagrede enhetene og tilgjengelige enhetene vises, kobles til og slettes, og Bluetooth-navnet kan angis samtidig.

3 WiFi

WiFi kan slås på eller av. Når WiFi er slått på, kan tilkoblede nettverk og tilgjengelige nettverk vises og kobles til.

4 Hotspot

Hotspot kan slås på eller av. Når hotspot er slått på, kan de tilkoblede enhetene vises, og hotspot-navnet, passordet og frekvensbåndet kan stilles inn samtidig.

Systeminnstilling

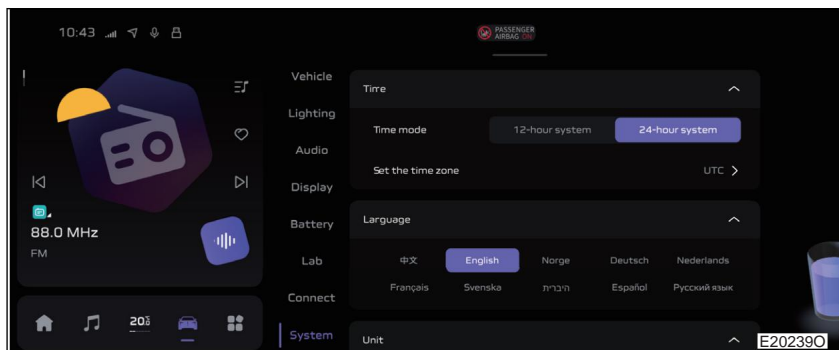

1 Tid

Modus: Tidsmodusen kan settes til 12-timers eller 24-timers format.

2 Språk

Systemspråk kan byttes.

3 Enhhet

Distanse: Den kan byttes til km eller mil.

Temperatur: Den kan byttes til °C eller °F.

Trykk: Det kan byttes til bar, kPa eller psi.

4 Personvern

Stedstjeneste: Sett PÅ/AV for posisjonstjenester.

Taletjeneste: Sett PÅ/AV for taletjenester.

Personlig datainnsamling: Sett PÅ/AV for personlig datainnsamling.

Personvernavtale: Personvernavtale kan sees.

Serviceavtale: Serviceavtale kan sees.

5 Om systemet

Systeminformasjon kan vises.

6 Fabrikkinnstilling

Systemet kan gjenopprettes til fabrikkinnstilling.

7 Systemoppgradering

Kjøretøyrelaterte systemer kan oppgraderes. Ta kontakt med den autoriserte FAW Hongqi-forhandleren for spesifikk operasjon.

5-2. Bruke infotainmentsystem i kjøretøyet

Navigasjon*

Navigasjonsfunksjonsgrensesnittet er standardgrensesnittet for multimedievisning. Du kan gå inn i navigasjonsfunksjonsgrensesnittet etter å ha slått på multimedieskjermen eller avsluttet hvert funksjonsgrensesnitt.

Navigasjonskartgrensesnitt

Kartmodusgrensesnitt

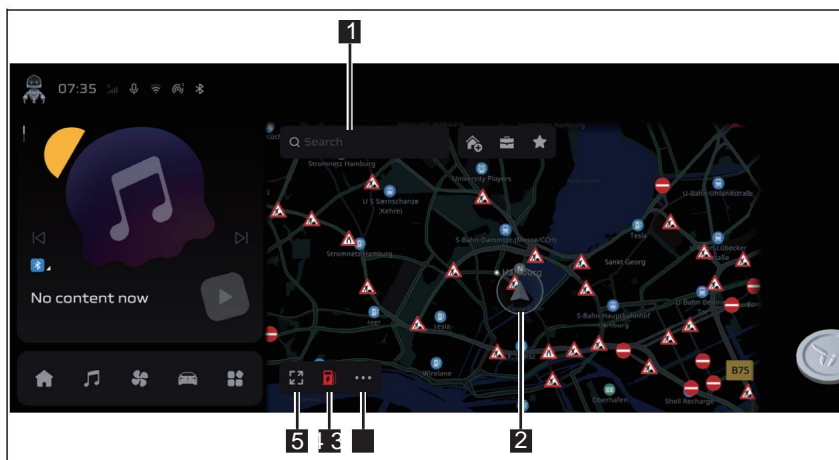

1 Søk etter destinasjon

Trykk for å søke etter destinasjonen.

2 Gjeldende posisjon

Vis gjeldende posisjon til kjøretøyet.

3 Flere

Trykk for å utvide og angi flere funksjoner.

4 Ladestasjon Berør

for å vise nærliggende ladestasjoner for rask navigering.

5 Fullskjermsvisning

Navigasjonsgrensesnittet vises i fullskjerm.

Grensesnitt for navigasjonsmodus

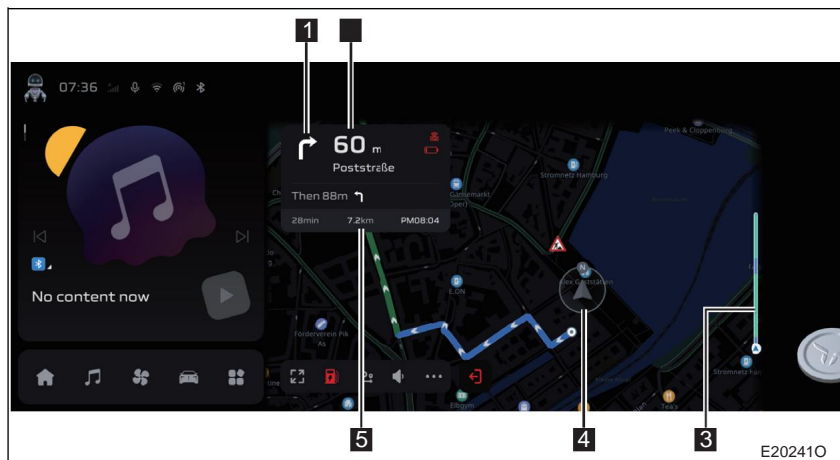

1 Svingepil Vis

kjøreretningen ved neste kryss.

2 Avstand til neste kryss og veinavn

Vis gjenværende avstand til neste kryss og veinavnet.

3 Oversikt over veiforhold

Vis gjeldende navigasjonsprosess.

4 Gjeldende posisjon

Vis gjeldende posisjon til kjøretøyet.

5 Gjenværende kjørelengde og tid Vis

gjenværende kjørelengde, tid til destinasjonen og beregnet ankomsttid.

Navigasjonsinnstilling

Røre  på navigasjonsgrensesnittet for å gå inn i innstillingsgrensesnittet.

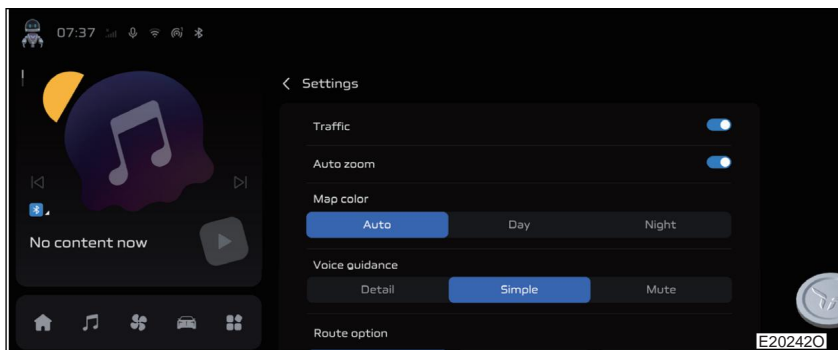

1 Navigasjon

Kartfarge, autozoom, rutevalg, navigasjonsstemme og andre funksjoner i navigasjonsprosessen kan stilles inn.

2 Offline kart

Last ned eller oppdater offline kartpakker over hele landet.

3 Andre

Rydd opp i de personlige dataene og gjenopprett standardinnstillingene.

ADVARSEL

Under kjøring

Når du navigerer en rute gjennom navigasjonssystemet, vennligst kjør i henhold til de faktiske trafikkreglene. Navigering i henhold til banen til navigasjonssystemet kan noen ganger bryte med trafikkreglene, noe som resulterer i en trafikkulykke.

Under kjøring skal sjåføren ikke utføre operasjoner som adressesøk osv. Betjen etter at du har stoppet kjøretøyet. Manglende overholdelse av forholdene fremover kan føre til en trafikkulykke.

**FORSIKTIGHET**

For tiden har alle navigasjonssystemer om bord visse begrensninger.

Satellittforhold, veistruktur, kjøretøyforhold og andre faktorer kan påvirke nøyaktigheten av kjøretøyets plassering, noe som vil påvirke systemets normale funksjon. Hvis du har spørsmål, vennligst kontakt den autoriserte FAW Hongqi-forhandleren.

Nettverksforbindelseskvalitet

Nettverksforbindelseskvaliteten vil variere på grunn av konstant endring av antenneposisjon, forskjellen i signalstyrke og påvirkning av objekter i nærheten (som tog og sendestasjoner), som gjør det vanskelig å opprettholde perfekt mottakskvalitet.

På grunn av den kontinuerlige oppdateringen av navigasjonsversjonen, kan det faktiske driftsgrensesnittet være forskjellig fra illustrasjonen. Vennligst referer til den nyeste versjonen.

For eiere av Hongqi E202-kjøretøy er det enkelt å verifisere kartversjonsinformasjon på den sentrale kontrollskjermen. Disse dataoppdateringene vil bli gitt gratis til eieren. Hvis dataene er basert på kartet, oppdateres de minst en gang i året i syv år fra kjøretøyets produksjonsdato (eksklusive kostnader knyttet til offentlige lagringsmedier, personlig datamaskin og operativsystem, private eller mobile internettavgifter, reisekostnader for autoriserte forhandlere, reparatører, distributører eller uavhengige reparatører). Senere oppdateringer kan være underlagt en rimelig avgift. Kartinformasjon kan oppdateres online. Som spesifisert i artikkel 3.4.2.5.5.2 i forordning (EU) 2021/1958.

5-2. Bruke infotainmentsystem i kjøretøyet Underholdning*

På hovedmenygrensesnittet, trykk på underholdningsfunksjonsgrensesnittet.

🎵 knappen for å gå inn i

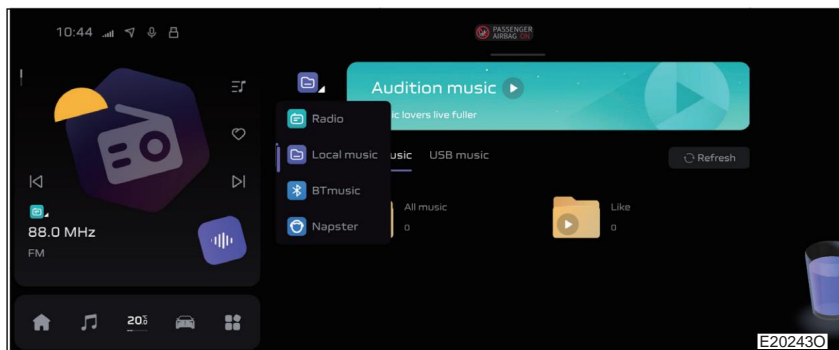

1 Radio

Spill og søk etter FM-radio, AM-radio og DAB-radio.

2 Lokal musikk

Se og spill den lokale musikken.

3 Bluetooth musikk

Se og spill av Bluetooth-musikk.

4 Napster

Se og spill Napster-musikk.

Antenne

Radioantennen er trykt på den bakre frontruten.

5-2. Bruk av infotainmentsystem i kjøretøy Utvidet applikasjon*

På hovedmenygrensesnittet, trykk på utvidet applikasjonsfunksjonsgrensesnitt.

 knappen for å gå inn i

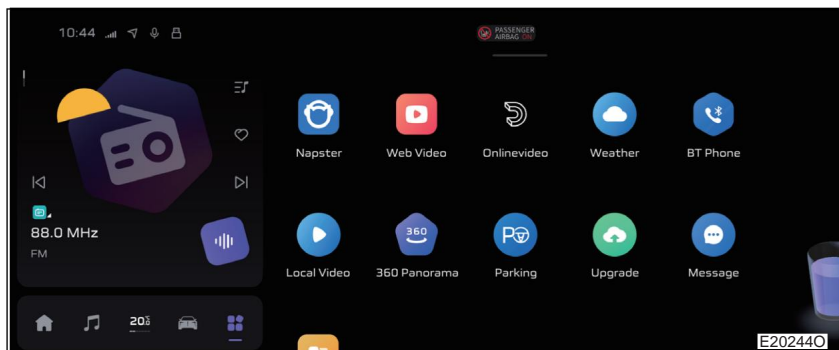

1 Napster

Se og spill Napster-musikk.

2 Nettvideo

Se og spill av nettvideoen.

3 Online video

Se og spill av nettvideoen.

4 Vær

Se gjeldende vær.

5 Bluetooth-telefon

Innebygd Bluetooth-telefonfunksjon kan brukes etter tilkobling til Bluetooth.

6 Lokal video

Se og spill av den lokale videoen. 360

7 panorama Vis

kjøretøy-, applikasjons- og aktivitetsrelaterte meldinger.

8 Parkering

Auto parkeringsassistent (APA) kan slås på.

9 Oppgrader

tjenesten Oppgrader systemet.

10 Meldingssenter

Se kjøretøy-, applikasjons- og aktivitetsrelaterte meldinger.

11 Filbehandling Vis

og administrer lokale, USB1- og USB2-filer.

5-3. Bruker håndfrisystem

Håndfri system

Håndfrisystemet har funksjonen til å betjene telefonen uten å berøre mobiltelefonen.

Dette systemet støtter Bluetooth®- mobiltelefoner. Bluetooth® er en trådløst datasystem som etablerer trådløs forbindelse mellom mobiltelefonen og håndfrisystemet.

Telefonknapp

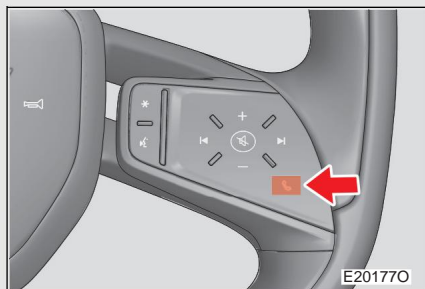

Telefonknappen er plassert i posisjonen vist i figur.

Se følgende tabell for spesifikke funksjoner:

Informasjonsbeskrivelse	Funksjon
Pressen	Ved innkommende anrop: Svar på gjeldende innkommende anrop; Anrops-/utringingstilstand: Legg på gjeldende samtale; Ved ingen innkommende anrop: Vis den siste anropsinformasjonen, og trykk igjen for å ringe ut.
Trykk og hold	Ved et innkommende anrop: Legg på gjeldende samtale; Ved ingen innkommende anrop: Slå det siste anropsnummeret automatisk.

Før du bruker håndfrisystemet, må du binde en Bluetooth telefon.

Bluetooth mikrofon

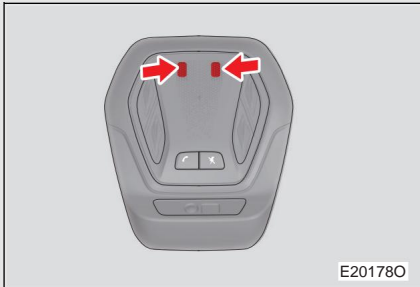

Plassert nær den fremre interiørlampen.

Hvis mottaksvolumet er for høyt, kan du høre et ekko.

Prøv å vende mot mikrofonen når du snakker.

Under følgende omstendigheter kan det være vanskelig for den andre parten å høre lyden:

- Telefonsignalet er dårlig.
- Kjør på uasfaltert vei.
- Kjør i høy hastighet.
- Vinduet er åpent.
- A/C-uttaket vender mot mikrofonen.
- Luftvolumet til luftkondisjoneringsviften er for høyt.

Systemet vil være ute av drift under følgende forhold:

- Den brukte telefonen støtter ikke Bluetooth®.
- Mobiltelefonen er slått av eller i flymodus.
- Den nåværende plasseringen er utenfor tjenesteområdet.
- Mobiltelefonen er ikke tilkoblet.
- Mobiltelefonens batteri er lavt.

Bluetooth®- antenne

Hvis en mobiltelefon er plassert i oppbevaringsboksen, eller i kontakt med eller dekket av metallmaterialer, kan tilkoblingstilstanden forringes.

Batterinivå/signalstatus

Denne visningen stemmer kanskje ikke helt overens med mobiltelefoner.

Om Bluetooth®



Bluetooth® er varemerket for Bluetooth SIG, Inc.

Kompatibel type

Bluetooth-håndfrisystemet er kun kompatibelt med Bluetooth-sertifiserte (SIG) telefoner som selges gjennom vanlige kanaler og av vanlige merker.



FORSIKTIGHET

Når du går av kjøretøyet Ikke

la gjenstander som mobiltelefoner ligge i kjøretøyet. Temperaturen inne i kjøretøyet kan stige og forårsake skade på mobiltelefoner.

Kjøring av kjøretøyet 6

6-1. Instrumentinformasjon

Instrumentklynge210

Head up display*214

6-2. Kjørespesifikasjoner

Kjøring av kjøretøyet217

Strømforsyningsmodus for kjøretøy224

Girskiftekontroll226

Kjøremodus230

6-3. Driftslamper og vindusviskere

Hovedlysbryter233

Kontrollspak for blinklys236

Intelligent fjernlyskontroll (IHC)*237

Adaptiv fjernlys (ADB)*240

Tåkelysbryter243

Vindusvisker og -spyler foran244

6-4. Bruker førerassistentsystem

Adaptiv cruisekontroll (ACC)*248

Super adaptiv cruisekontroll (SACC)*257

Dekktrykkovervåkingssystem (TPMS)267

Kjørefeltassistent (LDW/LKA)*269

Sjåførstatus monitor (DSM)*272

Foeroverkollisjonsvarsling (FCW)*275

Autonom nødbremsing (AEB)*278

Blindsonedeteksjon (BSD)*282

Nødstyringshjelp (ESA)* ..289

Intelligent

fartsgrensevarslingssystem (ISA)

Førerkontrollert kjørefelt endring (DCLC)*294

Omvendt sporing*300

Kjøreopptaker*304

Førerassistentsystem306

6-1. Instrumentinformasjon

Instrumentklynge

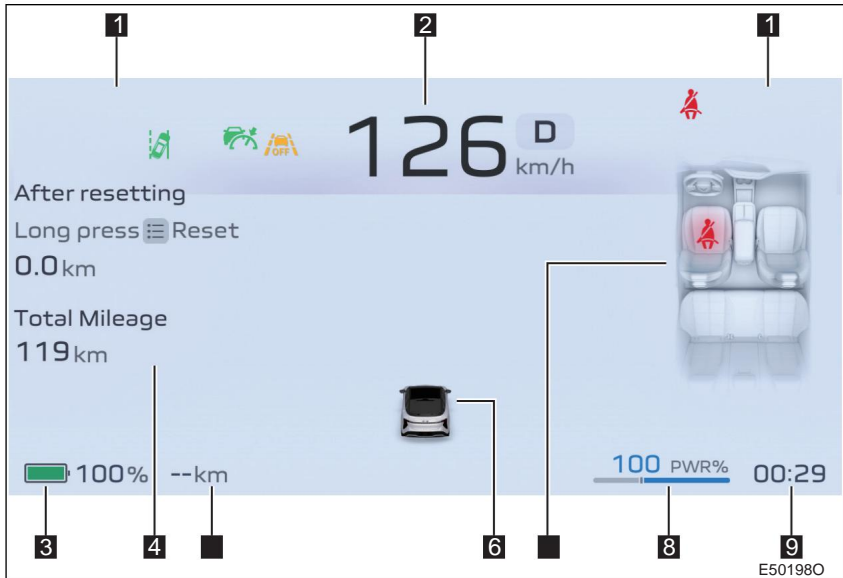

Avhengig av kjøretøyets konfigurasjoner, vises den spesifikke informasjonen vil variere.

- 1** Visningsområde for ledetekst/alarmikon
Vis informasjon om kjøretøyets indikatorlamper og advarsel lamper.
- 2** Speedometer
Vis kjøretøyets hastighet.
- 3** Visningsområde for batterinivå
Vis gjeldende prosentandel for kjøretøyets batterinivå.
- 4** Visningsområde for kjøreinformasjon
Vis kjørelengde, radar, cruisefølgeavstand og annet informasjon.
- 5** Visningsområde for kjøretøyets driving range
Vis gjeldende kjørerækkevidde for kjøretøyet, og kan bytte standard energiforbruk eller dynamisk energiforbruk.
- 6** Omfattende informasjonsvisningsområde
- 7** Visningsområde for energidistribusjon/belteinformasjon
Vis gjeldende bruk av det indre sikkerhetsbeltet eller energien distribusjonsinformasjon.

- 8** Strøminformasjonsvisningsområde Vis gjeldende kjøretøyeffektprosent.
- 9** Tidsvisningsområde Vis klokkeinformasjonen.

Instrumentklynge og lysstyrke for kjøretøyets bakgrunnsbelysning

Lysstyrken på instrumentgruppen og kjøretøyets bakgrunnsbelysning kan justeres i displayinnstillingene til infotainmentsystemet i kjøretøyet.

(Se s.190)

ADVARSEL

Ved justering av lysstyrken For sikkerhets skyld, vennligst juster bakgrunnsbelysningens lysstyrke under parkering, og ikke distraher oppmerksomheten og hindre sikker kjøring mens du bruker denne funksjonen. Å ignorere vei- og trafikforhold kan føre til ulykker.

Knapper på rattet

Knapper til venstre på rattet

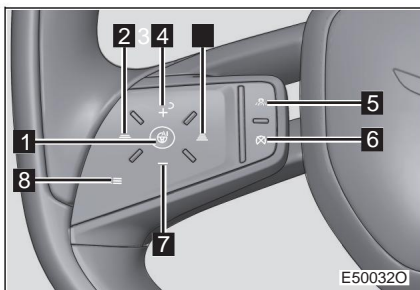

- 1** AI-knapp (reservert)
- 2** Knapp for å redusere følgeavstand
- 3** Knapp for økende cruisehastighet
- 4** Knapp for å øke følgeavstanden
- 5** Cruise ON-knapp
- 6** Cruisekanselleringsknapp
- 7** Knapp for senkende cruisehastighet
- 8** Meny-knapp

Ingen.	Funksjon
1	Trykk: — —
2	Trykk: Reduser følgerdistansen med cruise PÅ
3	Trykk: Med cruise PÅ øker du cruisehastigheten; Med cruiset kansellert, gjenoppta cruiset; Under cruise, akselerer aktivt for å overskride den innstilte cruisehastigheten, gjeldende kjøretøyhastighet kan angis som cruisehastighet
4	Trykk: Øk følgerdistansen med cruise PÅ
5	Trykk: Slå på ACC eller SACC
6	Trykk: Med ACC/SACC-funksjonen PÅ, avbrytes cruisekontrollen
7	Trykk: Reduser cruisehastighet med cruise PÅ
8	Trykk: Bytt mellom kortsiktig kjørelengde, total kjørelengde og strømforbruk Trykk og hold: Tilbakestill kjørelengde

Knapper til høyre på rattet

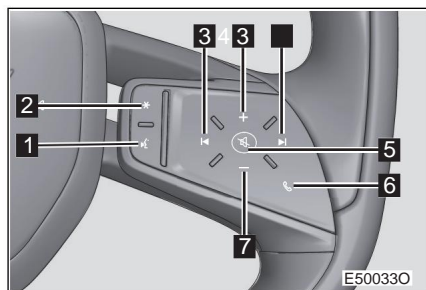

- 1** Stemmegjenkjenningsknapp
- 2** Multifunksjonsknapp
- 3** Spor/radiostasjon-knapp
- 4** Volumøkende knapp
- 5** Demp-knapp
- 6** Telefonknapp
- 7** Volumreducerende knapp

Ingen.	Funksjon 1
	Trykk: Utløs/avslutt stemmegjenkjenningsfunksjonen
2	Trykk: Bytt multimedieydikilder, tema og kjøremodus, ta opp med kjøreopptaker eller gå inn i automatisk parkeringsfunksjon Trykk og hold: Gå inn i kjøretøyets infotainmentsystem for å utføre funksjonsinnstillinger for multifunksjonsknappen. (Se s.186)
3	Trykk: Forrige spor (radiostasjon)/neste spor (radiostasjon)
4	Trykk: Øk volumet, og slå på demping hvis dempet 5 Trykk: Demp/slå på

6	<p>Trykk: Svar på gjeldende innkommende anrop når det er et innkommende anrop</p> <p>Avslutt gjeldende samtale når det er anrop/utringing</p> <p>Uten innkommende anrop: Vis den siste anropsinformasjonen, trykk igjen for å ringe ut</p> <p>Trykk og hold: Avslutt gjeldende samtale når det er et innkommende anrop</p> <p>Slå det siste anropsnummeret automatisk når det ikke er noen innkommende anrop</p>
7	Trykk: Reduser volumet, og slå på demping hvis dempet

**ADVARSEL****Under kjøring**

Ved betjening av knapper på rattet må det utvises ekstra forsiktighet unngå ulykker.

6-1. Instrumentinformasjon

Head up display*

Head up-displayet er koblet sammen med instrumentpanelet og bilen i bilen infotainmentsystem, projisering av kjøreinformasjon, navigasjon og førerassistanseinformasjon på frontruten foran sjåføren.

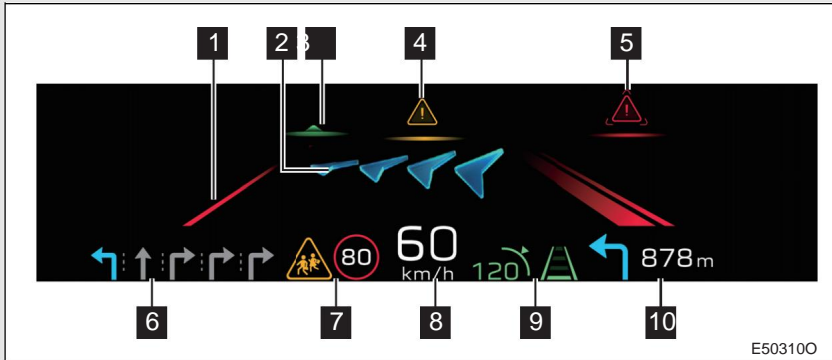

E503100

- 1 Filskiftevarsel (LDW)
- 2 AR-navigasjon som dreier pil
- 3 Adaptiv cruisekontroll (ACC) følger målet
- 4 Frontkollisjonsvarsel (FCW) første nivå advarselsskilt (første nivå gul, andre nivå rød)
- 5 Automatisk nødbremsing (AEB) advarselsskilt
- 6 Kjørefeltinformasjon for det kommende krysset
- 7 Fareskilt og overvåkingskamera og fartsgrenseskilt
- 8 Informasjon om kjøretøyets hastighet
- 9 ACC/SACC cruisehastighetsinformasjon og tidsintervall informasjon
- 10 Avstandsinformasjon for neste kryss

Bruk av head up display

PÅ/AV av head up-displayet

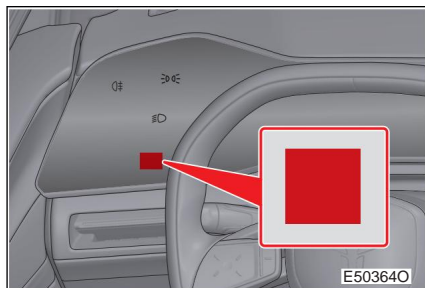

Metode 1: Trykk på HUD-knappen på venstre side av instrumentpanelet for å slå på/av head up-displayet.

Metode 2: På/av av head up-skjermen kan stilles inn i skjerminnstillingene til infotainmentsystemet i kjøretøyet. (Se s.191)

Head up display-innstilling

Trykk og hold inne HUD-knappen på venstre side av instrumentpanelet eller trykk på head up display [Parameter adjustment]-knappen i displayinnstillingen til infotainmentsystemet i kjøretøyet for å gå inn i parameterinnstillingsgrensesnittet for head up display. Kombinasjonsknappen på høyre side av det multifunksjonelle rattet kan brukes sammen med det virtuelle bildet av head up-displayet for å stille inn høyde, lysstyrke og tilt på head up-displayet.

ADVARSEL

Før du bruker head up-displayet

Kontroller at posisjonen og lysstyrken til det virtuelle bildet på head up-displayet ikke forstyrrer sikker kjøring. Feil justering av posisjonen eller lysstyrken til det virtuelle bildet kan forstyrre sjåførens sikt og forårsake en ulykke, som kan føre til alvorlige skader eller til og med dødsfall.

Under kjøring

Under kjøring, ikke fortsett å stirre på head up-displayet, ellers kan du kanskje ikke se fotgjengere og gjenstander på veien foran kjøretøyet.



FORSIKTIGHET

Forhindre skade på komponenter

Ikke plasser væske i nærheten av head up display-projektoren. Hvis projektoren blir våt, kan det forårsake elektrisk feil.

Ikke plasser noen gjenstander eller klistremerker på head up display-projektoren. Ellers kan visningen på head up-skjermen bli avbrutt.

Ikke berør head-up-skjermprojektoren eller kast gjenstander med skarpe kanter mot projektoren. Ellers kan det føre til mekanisk feil.

Høy temperatur beskyttelse

Når temperaturen på head up display-projektoren er for høy på grunn av langvarig bruk av head up displayet i direkte sollys, vil systemet automatisk slå seg av for beskyttelse.

6-2. Kjørespesifikasjoner

Kjøring av kjøretøyet

Følgende kjørespesifikasjoner må overholdes for å sikre sikker kjøring.

Kjøring

Trinn 1 Sitt i førersetet og trå godt ned bremsepedalen.

Trinn 2 Sett girspaken til D-posisjon.

"KLAR"-indikatorlampen på instrumentgruppen vil lyse.

Trinn 3 Slipp bremsepedalen gradvis og trykk forsiktig ned gasspedalen for å akselerere kjøretøyet.

Stopp

Trinn 1 Når girspaken er satt til D-posisjon, trå inn bremsepedalen.

Trinn 2 Om nødvendig, bruk EPB.

For langtidsparkering, sørg for å stille girspaken til P- eller N-stilling.

Parkering

Trinn 1 Når girspaken er satt til D-posisjon, trå inn bremsepedalen.

Trinn 2 Trykk på P-posisjonsknappen og sett girspaken til P-posisjon for å bruke EPB automatisk.

Trinn 3 Etter å ha gått ut av kjøretøyet med smartnøkkelen, bruk smartnøkkelen til å låse kjøretøyet (kjøretøyet slås automatisk av).

Starter i en bratt skråning

Trinn 1 Sjåføren fester sikkerhetsbeltet, lukker dørene, trykker bremsepedalen fast og setter girspaken i D-stilling.

Sørg for at girindikatorlampen viser D.

Trinn 2 Bruk EPB manuelt.

Trinn 3 Slipp bremsepedalen og trå forsiktig ned gasspedalen.

Under start i en oppoverbakke aktiveres Hill

Hold Control (HHC) automatisk for å forhindre at kjøretøyet sklir. (Se s.306)

Nødstoppsignal (ESS)

Når en viss hastighet er nådd, hvis nødbremsing aktiveres, blinker bremselampen raskt for å minne følgende kjøretøy til bremsepedalen slippes.

Kjører i regnet

Når det regner, da sikten er redusert, dugger vinduene lett og veien er glatt, så kjør med forsiktighet.

Når det regner, ikke kjør i høy hastighet fordi det dannes en vannfilm mellom dekkene og veibanen som hindrer normal drift av styring og bremsing.

Innkjøring av nytt kjøretøy For

å forlenge kjøretøyets levetid, anbefales det at du følger følgende forholdsregler: Innenfor de første 1000 km: • Ikke utfør

- nødstopp. • Ikke kjør i veldig høy hastighet. • Ikke akselerer plutselig. • Ikke kjør i konstant lav hastighet. • Ikke kjør med konstant hastighet over lengre tid.

Kjøring i utlandet

Vennligst overhold lovene og forskriftene i det tilsvarende landet eller regionen.

**ADVARSEL****Under start** Når

kjøretøyet er i "KLAR"-tilstand og stoppet, må du alltid trykke ned bremsepedalen med én fot. Dette vil forhindre at kjøretøyet beveger seg uventet.

Forholdsregler ved kjøring Hvis

du ikke er kjent med posisjonen til bremsepedalen og gasspedalen, ikke kjør for å unngå å trække inn feil pedal. • Hvis gasspedalen ved et uhell trykkes ned når

bremsepedalen skal trykkes ned, vil det oppstå brå akselerasjon, noe som kan føre til alvorlige ulykker.

- Selv om kjøretøyet er utstyrt med reversbildesystem og parkeringsradarsystem, vennligst kjør forsiktig under rygging. • Under rygging kan du vri kroppen din rundt, noe som fører til vanskeligheter med å betjene pedalen. Sørg for å betjene pedalen riktig. • Selv om du beveger kjøretøyet litt, bør du holde riktig kjørestilling, slik at du kan trække ned bremsepedalen og gasspedalen nøyaktig.

- Trå inn bremsepedalen med høyre fot. Hvis du trykker ned bremsepedalen med venstre fot i en nødsituasjon, kan det føre til forsinket respons, noe som resulterer i en ulykke.

Ikke kjør over brennbare stoffer eller parker i nærheten av dem.

Hvis det er brennbart materiale i nærheten, kan det forårsake brann.

Ikke flytt kjøretøyet bakover når girspaken er satt til D- eller P-stilling, eller forover når girspaken er satt til R- eller P-stilling; ellers kan det forårsake ulykker eller skade kjøretøyet.

Ikke berør av/på-knappen med én knapp under kjøring.

Hvis kjøretøyet strømforsyning er satt til AV-modus, vil ikke bremseforsterkeren osv. fungere normalt.

 **ADVARSEL**

Når du går ned en bratt skråning, sørg for å bremse ned.

Vær oppmerksom på at kontinuerlig bruk av bremsen kan føre til overoppheting og feil på bremsen.

Når kjøretøyet er parkert på en skrånende vei, sørg for at bakken er egnet for EPB-funksjonen, ellers må du trykke ned bremsepedalen og bruke EPB for å forhindre at kjøretøyet beveger seg fremover eller bakover og forårsaker en ulykke.

Ikke juster posisjonen til ratt, sete, innvendig eller utvendig bakspeil under kjøring. Ellers kan det føre til ulykker.

Sørg for å sjekke at alle passasjerers armer, hoder eller andre kroppsdeler ikke stikker ut av kjøretøyet; ellers kan det oppstå alvorlig personskaade.

Ved kjøring på glatt vei

Nødbremsing, akselerasjon og svinger kan forårsake hjulglidning og redusere kjøretøyets manøvrerbarhet og forårsake ulykker.

Etter å ha passert gjennom en sølepytt, trykk forsiktig på bremsepedalen for å sikre normal bremsefunksjon. Våte bremsebelegg kan hindre normal bremsing.

Selv om bare bremsebelegget på den ene siden blir vått, kan det påvirke kjøretøyets kontroll.

Når du betjener girspaken Vær forsiktig

så du ikke skifter gir når du trykker ned gasspedalen.

Ellers kan kjøretøyet akselereres plutselig, og dermed forårsake ulykker.

Når kjøretøyet stopper Ikke la

kjøretøyet stå i "KLAR"-tilstand.

Hvis girspaken er i en annen posisjon enn P eller N, kan kjøretøyet akselerere plutselig og dermed forårsake ulykker.

Når kjøretøyet er i "KLAR"-tilstand, må du alltid trykke ned bremsepedalen og bruke parkeringsbremsen når det er nødvendig for å forhindre ulykker forårsaket av kjøretøyets bevegelse.

Hvis kjøretøyet er parkert i en skråning, for å forhindre en ulykke forårsaket av kjøretøyets bevegelse forover eller bakover, må du trykke ned bremsepedalen og sette på parkeringsbremsen godt etter behov.

**ADVARSEL****Etter at kjøretøyet er parkert Ikke**

la briller, lightere, sprøyter eller brusbokser ligge i kjøretøyet på et sted med høy temperatur; ellers kan følgende uventede omstendigheter oppstå. • Gasslekkasjer fra lightere eller sprøyter som forårsaker brann. • Den indre temperaturen kan deformere eller sprekke lensene og annet

plastdeler av briller.

- En brusboks kan sprekke, føre til at drikken søles inn på kjøretøyets interiør, og potensielt forårsake kortslutning i kjøretøyets elektriske komponenter.

Pass på å bruke EPB, sett girspaken til P-stilling, sett kjøretøyets strømforsyning til AV-modus og lås kjøretøyet.

Ikke forlat kjøretøyet når det er i "KLAR"-tilstand.

Når kjøretøyets strømforsyning er slått på eller like etter at den er slått av, må du ikke berøre høyspenningsdelene i frontrommet, ellers kan det forårsake elektrisk støt eller brannskader.

Mens du sover i kjøretøyet Sørg for å

sette kjøretøyets strømforsyning til AV-modus. Ellers kan du ved et uhell flytte girspaken eller trykke ned gasspedalen, og forårsake en ulykke.

Når du setter på bremsen Kjør

forsiktig når bremsen er våt.

Når bremsen er våt, vil bremselengden øke, bremseeffektene på begge sider av kjøretøyet kan være forskjellige, og parkeringsbremsen holder kanskje ikke kjøretøyet i ro.

Hvis bremseassistentfunksjonen er unormal, må du ikke følge andre kjøretøy på nært hold, og unngå å gå nedover lange bakker eller skarpe svinger.

I dette tilfellet kreves det en større kraft enn vanlig for å trykke ned bremsepedalen, og bremselengden kan også øke.

**FORSIKTIGHET****Under kjøring** Ikke

bruk gasspedalen eller trykk ned gasspedalen og bremsepedalen samtidig for å parkere i en skråning.

Ved parkering

For langtidsparkering, pass på å bruke EPB og sett girspaken til P-stilling. Ellers kan det føre til at kjøretøyet beveger seg, eller plutselig akselererer når gasspedalen trykkes ned ved et uhell.

Kjøreprestasjoner

Når omgivelsestemperaturen er for høy eller for lav, kan kjøretøyet starte og kjøre normalt, men ytelsen til kjøretøyet kan bli redusert.

For nye kjøretøy med strømbatteriet i normal status kan kjørerekkevidden svinge på grunn av kjørevanene (f.eks. hyppig akselerasjon og retardasjon), veiforhold (f.eks. å gå opp en lang bakke), omgivelsestemperatur (f.eks. lav temperatur) og slå på/av det elektriske utstyret (f.eks. luftkondisjonering).

Unngå å skade kjøretøydeler

Ikke vri rattet til det ytterste i noen av retningene og hold det lenge; ellers vil servostyringssystemet bli skadet.

Under kjøring på en humpete vei, prøv å kjøre i lav hastighet for å unngå å skade hjulene og bunnen av kjøretøyet.

Ved punktert dekk under kjøring

Dekklekkasje eller skade kan forårsake følgende forhold. Hold rattet godt og trykk sakte ned bremsepedalen for å redusere hastigheten på kjøretøyet: Det kan være vanskelig å kontrollere kjøretøyet.

Kjøretøyet vil lage unormale lyder.

Kjøretøyet går unormalt.

Hvis dekket blir flatt eller blir skadet under kjøring, hold godt i rattet, trykk sakte ned bremsepedalen for å redusere hastigheten, og bruk dekkreparasjonssettet i førerens verktøy for å reparere i tide.

**FORSIKTIGHET****Ved vannlogget vei Ikke kjør**

på en vei med dypt vann; ellers kan kjøretøyet lide av følgende alvorlige skader.

De elektriske komponentene er kortsluttet.

Strømsystemet er skadet på grunn av vannnedsenking.

Hvis vann kommer inn i kjøretøyet etter å ha kjørt på en vannlogget vei, kontakt en autorisert FAW Hongqi-forhandler så snart som mulig for å kontrollere følgende elementer.

Sjekk om bremsen fungerer normalt.

Om nivået og kvaliteten på reduksjonsoljen har endret seg.

Smøretilstanden ved koblingene (mulige deler) mellom lager og oppheng, og om funksjonene til alle koblinger, lagre osv. er normale.

**FORSIKTIGHET****Under kjøring** Ikke

bruk gasspedalen eller trykk ned gasspedalen og bremsepedalen samtidig for å parkere i en skråning.

Ved parkering

For langtidsparkering, pass på å bruke EPB og sett girspaken til P-stilling. Ellers kan det føre til at kjøretøyet beveger seg, eller plutselig akselererer når gasspedalen trykkes ned ved et uhell.

Kjøreprestasjoner

Når omgivelsestemperaturen er for høy eller for lav, kan kjøretøyet starte og kjøre normalt, men ytelsen til kjøretøyet kan bli redusert.

For nye kjøretøy med strømbatteriet i normal status kan kjørerekkevidden svinge på grunn av kjørevanene (f.eks. hyppig akselerasjon og retardasjon), veiforhold (f.eks. å gå opp en lang bakke), omgivelsestemperatur (f.eks. lav temperatur) og slå på/av det elektriske utstyret (f.eks. luftkondisjonering).

Unngå å skade kjøretøydeler

Ikke vri rattet til det ytterste i noen av retningene og hold det lenge; ellers vil servostyringssystemet bli skadet.

Under kjøring på en humpete vei, prøv å kjøre i lav hastighet for å unngå å skade hjulene og bunnen av kjøretøyet.

Ved punktert dekk under kjøring

Dekklekkasje eller skade kan forårsake følgende forhold. Hold rattet godt og trykk sakte ned bremsepedalen for å redusere hastigheten på kjøretøyet: Det kan være vanskelig å kontrollere kjøretøyet.

Kjøretøyet vil lage unormale lyder.

Kjøretøyet går unormalt.

Hvis dekket blir flatt eller blir skadet under kjøring, hold godt i rattet, trykk sakte ned bremsepedalen for å redusere hastigheten, og bruk dekkreparasjonssettet i førerens verktøy for å reparere i tide.

**FORSIKTIGHET****Ved vannlogget vei Ikke kjør**

på en vei med dypt vann; ellers kan kjøretøyet lide av følgende alvorlige skader.

De elektriske komponentene er kortsluttet.

Strømsystemet er skadet på grunn av vannnedsenking.

Hvis vann kommer inn i kjøretøyet etter å ha kjørt på en vannlogget vei, kontakt en autorisert FAW Hongqi-forhandler så snart som mulig for å kontrollere følgende elementer.

Sjekk om bremsen fungerer normalt.

Om nivået og kvaliteten på reduksjonsoljen har endret seg.

Smøretilstanden ved koblingene (mulige deler) mellom lager og oppheng, og om funksjonene til alle koblinger, lagre osv. er normale.

6-2. Kjørespesifikasjoner

Kjøretøyets strømforsyningsmodus

Ha med deg smartnøkkelen for å bytte strømforsyningsmodus for kjøretøyet.

Bytte kjøretøyets strømforsyningsmodus (kjøretøyets strøm på/av)

► AV-modus

Metode 1: I PÅ/ACC-modus, bruk fjernkontrollnøkkelen til å låse kjøretøyet for å bytte strømforsyningsmodus til AV-modus.



Metode 2: I PÅ/ACC-modus, trykk på én-knapps av/på-knapp for å bytte strømforsyningsmodus til AV-modus.

Varselblink kan brukes i AV-modus.

► ACC-modus

I AV-modus, åpne døren for å bytte strømforsyningsmodus til ACC-modus.

I ACC-modus kan enkelte elektriske komponenter (f.eks. infotainmentsystem i kjøretøy) brukes.

► PÅ-modus

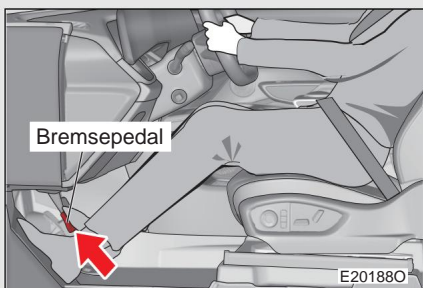

I AV/ACC-modus, trykk ned bremsepedalen for å bytte strømforsyningsmodus til PÅ-modus.

I PÅ-modus kan alle elektriske komponenter brukes.

Automatisk avslåing av

kjøretøy Hvis det ikke er noen operasjoner innen ca. 1 time etter parkering, slås kjøretøyet automatisk av. PÅ/AV for automatisk avslåing kan stilles inn i energiinnstillingsgrensesnittet til bilens infotainmentsystem. (Se s.188)

Hvis kjøretøyet ikke kan startes

Antityverisystemet for kjøretøyet er kanskje ikke deaktivert ennå. (Se s.69)

**ADVARSEL****Forholdsregler ved kjøring** Hvis

du under kjøring trenger å stoppe strømsystemet i en nødssituasjon, trykker du på én-knapps av/på-knappen i 3 påfølgende ganger innen 2 sekunder eller trykker og holder inne én-knapps av/på-knappen i mer enn 3 sekunder.

Ikke berør av/på-knappen med én knapp under kjøring, unntatt i nødstilfeller. Hvis strømsystemet slås av under kjøring, kan det forårsake ulykker.

**FORSIKTIGHET****Forhindrer lavt 12 V batteri**

Når du forlater kjøretøyet, bør sjåføren låse kjøretøyet og bære nøkkelen. Ikke la nøkkelen ligge i rommet for å forhindre at PEPS-en fortsetter å fungere, noe som fører til lavt batteri.

Når "READY"-indikatorlampen er av Hvis "READY"-

indikatorlampen fortsatt ikke lyser etter at riktig startprosedyre for kjøretøyet er utført, vennligst kontakt den autoriserte FAW Hongqi-forhandleren umiddelbart.

6-2. Kjørespesifikasjoner

Girskiftekontroll

Velg et utstyr som passer for kjøreforholdene.

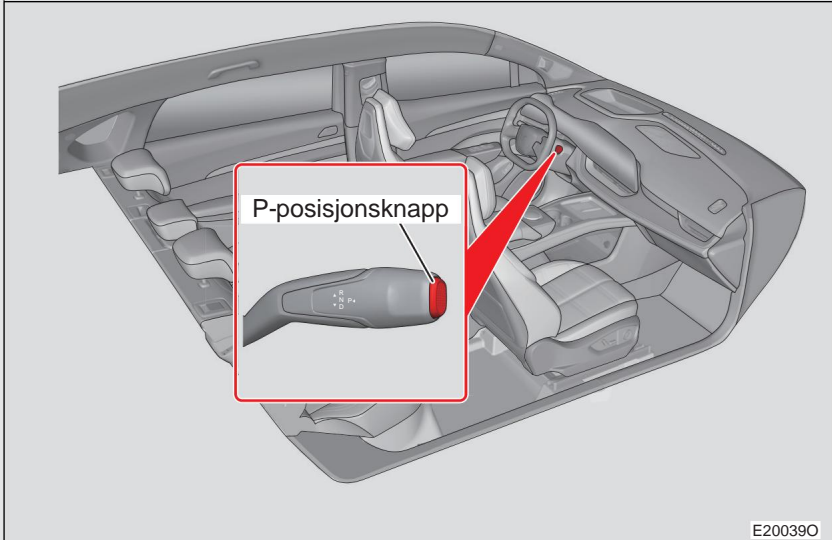

Betjen girspaken forsiktig og kontroller at girskiftet er riktig.

Etter hvert girskift slipper du girspaken for å tilbake stille den.

Girskifting

Når kjøretøyets strømforsyning er satt til PÅ-modus, kan du utføre skiftoperasjoner som følger.

Bytt fra P til D: Trå ned bremsepedalen og bruk girspaken nedover til den andre kjøringen.

Bytt fra P til N: Trå inn bremsepedalen, og bruk girspaken oppover til første kjøring eller nedover til første kjøring.

Bytt fra P til R: Trå ned bremsepedalen uten å trække ned gasspedalen, og beveg girspaken oppover til den andre kjøringen.

Bytt fra N til D: Når kjøretøyet står stille, trakk ned bremsepedalen og bruk girspaken nedover til den andre kjøringen.

Bytt fra N til R: Når kjøretøyet står stille og gasspedalen ikke er tråkket ned, tråkk ned bremsepedalen og bruk girspaken oppover til den andre kjøringen.

Bytt fra D til N: Betjen girspaken oppover til første kjøring.

Bytt fra D til R: Trå ned bremsepedalen uten å tråkke ned gasspedalen til kjøretøyet står stille, og bruk girspaken oppover til den andre kjøringen. (Når kjøretøyet er i D-gir, er kjøretøyets hastighet høyere enn 8 km/t, bruk girspaken oppover til den andre kjøringen, deretter går kjøretøyet inn i N-gir)

Bytt fra R til N: Betjen girspaken nedover til første kjøring.

Bytt fra R til D: Trå ned bremsepedalen til kjøretøyet står stille, og bruk girspaken nedover til den andre kjøringen. (Når kjøretøyet er i R-gir, er kjøretøyets hastighet høyere enn 8 km/t, bruk girspaken nedover til den andre kjøringen, deretter går kjøretøyet inn i N-gir)

Bytt fra N/D/R til P: Trykk ned bremsepedalen til kjøretøyet står stille, og trykk på P-posisjonsknappen.

Når du velger gir, sørg for at ønsket gir vises på instrumentgruppen.

Gir/funksjon

Utstyr	Funksjon
P	Parkering
R	Omvendt
N	Nøytral
D	Kjøre

Girbeskrivelse

- ▶ P (parkering) posisjon P
posisjon kan hindre hjulene i å rotere.

ADVARSEL

Første betjening av girspaken Dette

kjøretøyet tar i bruk elektronisk girmekanisme, som må betjenes i henhold til girinformasjonen på instrumentgruppen og girbetjeningsbeskrivelsen ovenfor, og kan ikke betjenes av intuisjon og bevissthet for å unngå fare.

- ▶ R-stilling (Revers) Når
girspaken er i R-stilling, kan kjøretøyet bare bevege seg bakover. Kjøretøyet må stoppe helt før det skiftes til eller ut av R-gir.
- ▶ N (nøytral) posisjon Når
du er i N gir, vil motorens drivsystem være i servotilstand, og hjulene og drivverket er ikke låst. Under parkering i slak skråning bør du trykke ned bremsepedalen eller sette på parkeringsbremsen; ellers kan kjøretøyet skli fritt.
- ▶ D (kjøre) posisjon D-
posisjon brukes ofte under kjøring, som styrer kjøretøyet til å bevege seg fremover.

P-posisjonsknapp

Når du skifter til P-posisjon

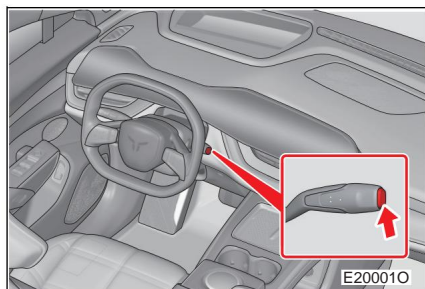

Du kan skifte til P-posisjon ved å bruke P-posisjonsknappen.

Når kjøretøyet står stille, trykk på P-posisjonsknappen.

Når P-giret er lagt inn, vises girinformasjonen på instrumentgruppen som P.

Hvis kjøretøyets hastighet er høyere enn 3 km/t, vil det være umulig å skifte til P-posisjon.

Når du skifter til en annen posisjon fra P-stilling Trå inn bremsepedalen godt, og bruk girspaken. Hvis girspaken betjenes uten å trykke ned bremsepedalen, er girskifting forbudt.

Når du skifter gir, sørg for at girinformasjonen på instrumentgruppen vises som ønsket gir.

Kjøretøyet vil automatisk bytte til P-posisjon under følgende forhold

Når kjøretøyets strømforsyning er satt til AV-modus, vil kjøretøyet automatisk bytte til P-posisjon.

Når kjøretøyets hastighet er lavere enn 3 km/t, hvis føreren løsner sikkerhetsbeltet, slipper bremsepedalen og åpner døren, vil kjøretøyet bytte til P-stilling.

Når kjøretøyet lades, bytter det automatisk til P-posisjon, og reagerer ikke på noen skiftoperasjoner fra sjåføren.

Fotgjengervarslingssystem Når

føreren skifter giret til D eller R, og kjøretøyets hastighet er 0-30 km/t, vil fotgjengervarslingssystemet avgi en varsellyd. I D-posisjon endres lydnivået med kjøretøyets hastighet; I R-stilling endres ikke varsellyden.

PÅ/AV for fotgjengervarsellyden kan stilles inn i bilens infotainmentsystem. (Se s.193)



ADVARSEL

Under kjøring på glatt vei Vær forsiktig ved plutselig akselerasjon og retardasjon; ellers kan det føre til sideglidning eller hjulglidning.

6-2. Kjørespesifikasjoner

Kjøremodus

Dette kjøretøyet er utstyrt med et skiftesystem for kjøremodus som kan gi 6 forskjellige kjøremoduser: Økonomi, komfort, sport, snø, terreng og tilpasset. I forskjellige moduser har kjøretøyet unik kjørestil for å møte førerens kjørebegreb.

Valg av kjøremodus

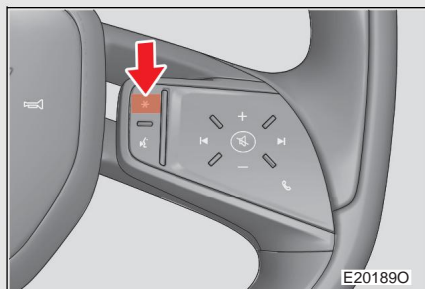

Metode 1: * knapp på styringen
hjul

Etter at *-knappen på rattet er satt til "Bytte kjøremodus" i bilens infotainmentsystem, trykk på knappen * på rattet for å bytte kjøremodus. (Se s.191)

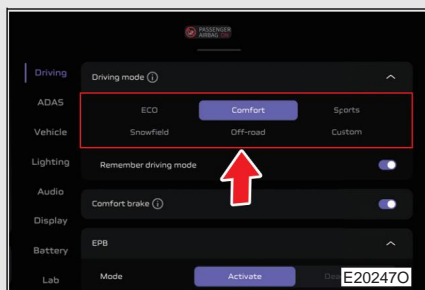

Metode 2: Multimedieskjerm Seks kjøremoduser (økonomisk, komfort, sport, snø, terreng og tilpasset) kan velges gjennom kjøreinnstillinger-grensesnittet til bilens infotainmentsystem.

Økonomisk modus

I økonomisk modus har kjøretøyet god utholdenhet og er egnet for vanlige urbane fortau.

Kjøreegenskaper i økonomisk modus
Strømtaket er skånsomt.

For kjøretøy utstyrt med CDC-støtdemper er støtdemperen verken for hard eller for myk, noe som gir en relativt balansert veifølelse.

Komfortmodus

I komfortmodus har kjøretøyet god komfort og egner seg for vanlige urbane fortau.

Kjøreegenskaper i komfortmodus Effekten er balansert.

Styrefølelsen er lett.

For kjøretøy utstyrt med CDC-støtdemper er støtdemperen relativt myk med høy komfort.

Sportsmodus

I sportsmodus har kjøretøyet god kraftytelse og er egnet for motorveier eller vanlige urbane fortau.

Kjøreegenskaper i sportsmodus

Effekten er sterk.

Bevegelsessansen er sterk under svinging.

For kjøretøy utstyrt med CDC-støtdemper er støtdemperen relativt hard, noe som gir sterk veifølelse.

Snømodus

Snømodusen kan brukes på veier med lav vedheft som is, snø, glatt gress og grus osv.

Kjøreegenskaper i snømodus

Kraften er stabil og skånsom, noe som reduserer kjøretøyets skrens.

Styrefølelsen er lett.

For kjøretøy utstyrt med CDC-støtdemper er støtdemperen verken for hard eller for myk, noe som gir en relativt balansert veifølelse.

Off-road-modus

Offroad-modusen er egnet for urbane veiskulder og lette offroad-fortau.

Offroad-modus bør settes inn ved relativt lav kjøretøyhastighet. Når kjøretøyet kjører i terrengmodus med høy hastighet, vil kjøremodusen automatisk byttes til terrengmodus.

Kjøreegenskaper i offroad-modus

Kraften er stabil og skånsom, noe som reduserer kjøretøyets skrens.

For kjøretøy utstyrt med CDC-støtdemper er støtdemperen verken for hard eller for myk, noe som gir en relativt balansert veifølelse.

Egendefinert modus

For å tilfredsstille de individuelle kjørebehovene kan sjåføren i tillegg til de ovennevnte kjøremodusene også velge en egendefinert modus.

I tilpasset modus kan brukeren stille inn akselerasjonsmodus, energigjenvinningsnivå, bremsemodus, styreegenskaper og fjæringskomfort.

Kjøreegenskaper i tilpasset modus kan stilles inn via kjøreinnstillinger-grensesnittet til bilens infotainmentsystem. (Se s.188)

Stille inn betingelser for bytte av kjøremodus . Kjøretøyets

strømforsyning er satt til PÅ-modus.

Dette systemet og relaterte systemer har ingen feil.

Driftstilstand for kjøremodussystemet

Når du velger kjøremodus, kan sjåføren kjenne den gjeldende arbeidstilstanden til kjøremodussystemet gjennom informasjonen som vises på instrumentgruppen.

**FORSIKTIGHET****Forholdsregler ved bytte av kjøremodus**

For å sikre kjøresikkerheten, bytt kjøremodus under parkering eller kjøring i lav hastighet på gode veier.

Kjøremodusvekslingssystemet har selvbeskyttelsesfunksjon. Hvis driftsbetingelsene for den tilsvarende kjøremodusen ikke er oppfylt, kan aktivering av kjøremodus skade kjøretøyet og påvirke kjøresikkerheten. Når sjåføren bytter kjøremodus, kan manglende overgang til målmodus være forårsaket av selvbeskyttelsesfunksjonen til systemet, noe som er normalt.

Hvis kjøremodussystemet fortsatt ikke kan fungere normalt når driftsbetingelsene for kjøremodusen er oppfylt, må du umiddelbart kontakte en autorisert FAW Hongqi-forhandler for å sjekke kjøretøyet.

Siden kjøremodussystemet ikke kan erstatte førerens vurdering av førermiljøet, må føreren alltid ha kontroll over kjøretøyet og ta fullt ansvar for kjøretøyet.

6-2. Kjørespesifikasjoner

Luff fjæring*

Kjøretøyet kan holdes i forskjellige høydenivåer ved å justere kjøremodus eller luff fjæring, og dermed lage forskjellige bakkeklaringer for å oppnå bedre trafikkbarhet.

Justering av luff fjæring

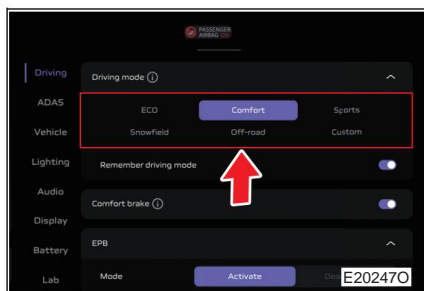

Kjøretøyhøyden kan justeres i prosessen med å justere en kjøremodus, og den vil også automatisk justeres i henhold til kjøremodus og hastighet under kjøring.

Under justeringen ber tekstene på kombiinstrumentet kjøretøyet i løfte-/senketilstand. Etter at justeringen er fullført, viser instrumentgruppen gjeldende høydenivå.

Høydenivå for luff fjæring

Luff fjæringen har ulike høydenivåer og dempingsegenskaper ved å justere ulike kjøremoduser.

Luff fjæringsegenskaper i terrengmodus: I denne modusen settes kjøretøyhøyden automatisk til terrenghøyde 2 (+ 50 mm).

Denne modusen kan aktiveres når kjøretøyet hastighet er mindre enn 20 km/t.

Når kjøretøyet hastighet er over 40 km/t, justeres kjøremodusen automatisk fra terrengmodus til snømodus, og kjøretøyhøyden reduseres til terrenghøyde 1 tilsvarende.

Luff fjæringsegenskaper i snømodus: I denne modusen settes kjøretøyhøyden automatisk til terrenghøyde 1 (+ 25 mm).

Når kjøretøyet hastighet er mer enn 80 km/t, vil kjøretøyet høyde automatisk reduseres til normalt nivå; når kjøretøyet hastighet er mindre enn 40 km/t, vil kjøretøyet høyde automatisk gå tilbake til terrenghøyde 1.

Luftfjæringsegenskaper i komfortmodus: I denne modusen settes kjøretøyets høyde automatisk til normalt nivå (+ 0 mm).

Når kjøretøyets hastighet er høyere enn 100 km/t i mer enn 30 sekunder, reduseres kjøretøyets høyde automatisk til dynamisk nivå; når kjøretøyets hastighet er mindre enn 70 km/t i 120 sekunder, vil kjøretøyets høyde automatisk gå tilbake til normalt nivå. Når kjøretøyets hastighet er mindre enn 35 km/t, vil kjøretøyets høyde umiddelbart gå tilbake til normalt nivå.

Luftfjæringsegenskaper i sport/økonomisk modus: I denne modusen settes kjøretøyets høyde automatisk til dynamisk nivå (-15 mm).

Når kjøretøyets hastighet er mer enn 140 km/t i 20 sekunder, reduseres kjøretøyets høyde automatisk til motorveinivå (-30 mm); når kjøretøyets hastighet er mindre enn 110 km/t i 20 sekunder, vil kjøretøyets høyde automatisk gå tilbake til dynamisk nivå; når kjøretøyets hastighet er mindre enn 35 km/t, vil kjøretøyets høyde umiddelbart gå tilbake til dynamisk nivå.

Ved justering av fjæring Hvis kjøretøyets

strømforsyning settes til AV under justering av fjæring, vil justeringen avbrytes umiddelbart til kjøretøyets strømforsyning slås PÅ igjen, hvor fjæringen automatisk justeres til høyden som tilsvarer den aktuelle kjøringen modus.

Hvis gjeldende kjøretøyhastighet ikke er egnet for høydejustering av kjøretøy, skal kjøretøyets høyde ikke justeres. Når ønsket hastighet er nådd, vil kjøretøyet automatisk justeres til høyden som tilsvarer kjøremodusen.

Hvis en dør åpnes under justering av kjøretøyets høyde, vil justeringen bli avbrutt umiddelbart, og fjæringen justeres automatisk til høyden som tilsvarer gjeldende kjøremodus etter at alle dører er lukket.

 **ADVARSEL**

Når du parkerer, la det være nok plass over og under kroppen.

Temperatursvingninger, lastendringer, høydejustering av kjøretøyet osv. vil endre kjøretøyets høyde.

Når luftfjæringssystemet svikter, vil varsellampen på instrumentgruppen tennes med tilsvarende melding.

Å ignorere varsellampen og ledeteksten kan føre til en ulykke og personskaade.

Hvis luftfjæringssystemet svikter, vennligst kontakt den autoriserte FAW Hongqi-forhandleren for å sjekke kjøretøyet umiddelbart.

 **FORSIKTIGHET**

Fjæringshøydenivået kunne ikke justeres normalt Når en bestemt

kjøremodus er valgt, for å sikre passasjerenes sikkerhet, vil luftfjæringssystemet avgjøre om det skal svare på forespørselen i henhold til gjeldende kjøreforhold. Når systemet fastslår at gjeldende arbeidsforhold ikke er egnet for justering, vil ikke fjæringen justeres, noe som er normalt.

Løftemodus

Kjøretøyet har en løftemodus, og hvis det er nødvendig å løfte et enkelt hjul eller hele kjøretøyet, skal det gå inn i løftemodus. Etter at løftemodus er aktivert, vil alle luftfjæringjusteringsfunksjoner bli deaktivert. Når vedlikeholdet er fullført, må du gå ut av løftemodus.

Gå inn i løftemodus Når

kjøretøyets strømforsyning er satt til PÅ-modus, slås løftemodus på gjennom kjøretøyinntilleggene til kjøretøyets infotainmentsystem (se s.191).

Avslutte løftemodus Når

kjøretøyets strømforsyning er satt til PÅ-modus, slås løftemodus av gjennom kjøretøyinntilleggene til kjøretøyets infotainmentsystem (se s.191); Når kjøretøyets hastighet er høyere enn 5 km/t, går kjøretøyet automatisk ut av løftemodus.

**ADVARSEL**

Ikke stol for mye på det automatiske fjernlyset. Sørg for å kjøre trygt, observer omgivelsene og slå på eller av fjernlyset manuelt om nødvendig.

6-3. Driftslamper og vindusviskere

Adaptiv fjernlys (ADB)*

ADB kan automatisk kontrollere de tilsvarende LED-partiklene i fjernlyset for å slå dem av eller på i henhold til de omgivende veiforholdene, og gir dermed optimal sikt og sikrer kjøresikkerheten. Når ADB er slått på, tennes indikatorlampen på instrumentgruppen. Når kjøretøyets hastighet er høyere enn 50 km/t, hvis vilkårene for fjernlys PÅ er oppfylt, aktiveres ADB, og fjernlysindikatorlampen (blå) på instrumentgruppen tennes; Når kjøretøyets hastighet er lavere enn 30 km/t, er ADB i standby-tilstand og fjernlysindikatorlampen (blå) på instrumentgruppen slukker.



Aktivere/deaktivere ADB

ADB kan aktiveres og deaktiveres gjennom lysinnstillingsgrensesnittet til infotainmentsystemet i kjøretøyet. (Se s.188)

Driftsbetingelser for ADB

Driftsbetingelser for ADB

Driftsforutsetninger for ADB: Når alle følgende betingelser er oppfylt, kan ADB fungere normalt. • Den intelligente fjernlyslampen er satt til PÅ i kjøretøyet infotainmentsystem. •

Kjøretøyets strømforsyning er satt til PÅ-modus. •

Hovedlysbryteren er satt til AUTO-stilling. •

Fjernlysbryterhåndtaket er i "fjernlys av"-posisjon. • ADB-systemet har ingen feil.

Standby-betingelser for ADB: Når

noen av følgende betingelser er oppfylt, går systemet inn i standby-tilstand og fjernlyset slås helt av. • Kjøretøyets hastighet er mindre enn 30 km/t. • Nærlyset er slått av (automatisk av ved AUTO-posisjon,

ikke slått av manuelt). • Slå på tåkelysbryteren. • Området foran kjøretøyet er ikke mørkt.

Driftsbetingelser for ADB: Når alle følgende betingelser er oppfylt, går systemet inn i arbeidstilstand, fjernlyset slås på og lysområdet justeres automatisk. • Kjøretøyets hastighet er høyere enn 50 km/t. • Nærlyset er slått på (automatisk slått på i AUTO-posisjon,

ikke slått på manuelt). • Lyset foran kjøretøyet er svakt.

Under følgende omstendigheter kan det hende at systemet ikke oppdager det omgivende lysstyrkenivået nøyaktig, noe som kan forhindre at ADB fungerer som den skal. I dette tilfellet, bytt fjernlys og nærlys manuelt.

Regn-/lyssensoren eller ADAS-kameraet er defekt.

Frontruten er uskarp av fuktighet, is, skitt osv.

Frontruten er ødelagt eller skadet.

Utsikten forfra er uklar på grunn av tåke, kraftig regn, snø og andre årsaker.

Kameraet er deformert eller skittent.

Kameratemperaturen er ekstremt høy.

Lysstyrken i omgivelsene tilsvarer lysstyrken til hodelykter, baklykter eller tåkelykter.

Frontlyktene eller baklyktene på kjøretøy foran er slått av, skitne, misfargede eller feilrettet, eller en av dem er slått på.

Kjøretøyet kjører gjennom et område med periodiske endringer i lysstyrke.

Kjøretøyet kjører på oppover- og nedoverbakkeveier, humpete veier eller ujevne veier (f.eks. steinlagte veier og grusveier) ofte eller gjentatte ganger.

Kjøretøyet svinger eller kjører på svingete veier ofte eller gjentatte ganger.

Det er sterkt reflekterende gjenstander foran kjøretøyet, for eksempel skilt eller speil.

Baksiden av kjøretøyet foran er svært reflekterende, for eksempel en container på lastebilen.

Frontlyktene på kjøretøyet er skadet, skitne eller feilrettet.

Frontlyktene på motsatt kjøretøy slås av og tåkelysene slås på.

Kjøretøyet er på hell på grunn av punktert dekk, sleping av tilhenger osv.

Fjern- og nærlys veksles gjentatte ganger på en unormal måte.

Det er en lykt som ligner på hodelyktene eller baklyktene foran kjøretøyet.

Våte veier, snøveier, isveier osv. er reflekterende.

Systemet gjenkjenner kanskje ikke følgende veideltakere: Fotgjengere uten lysverktøy.

Sykler uten lysverktøy eller kjøretøy med dårlige lysforhold.



ADVARSEL

Ikke stol for mye på det automatiske fjernlyset. Sørg for å kjøre trygt, observer omgivelsene og slå på eller av fjernlyset manuelt om nødvendig.

6-3. Driftslamper og vindusviskere

Tåkelysbryter

Tåkelyktene forbedrer sikten under ugunstige kjøreforhold, som regnværsdager eller tåke.

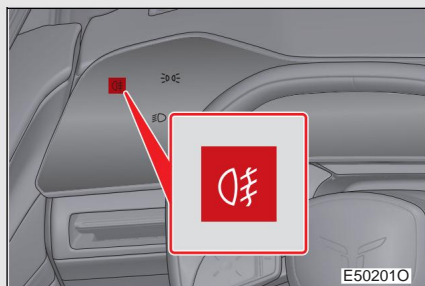

Berør tåkelysbryteren for å slå på tåkebaklykten, berør bryteren igjen for å slå av tåkebaklykten.

Driftsforhold for tåkelys Kjøretøyets

strømforsyning er satt til PÅ-modus og hodelykten er slått på.

6-3. Driftslamper og vindusviskere

Front vindusvisker og spyler

Når viskerkontrollspaken er i AUTO-stilling, vil viskeren vil automatisk fungere hvis regn-/lyssensoren oppdager regn. Systemet justerer automatisk viskerhastigheten iht til nedbøren og kjøretøyets hastighet.

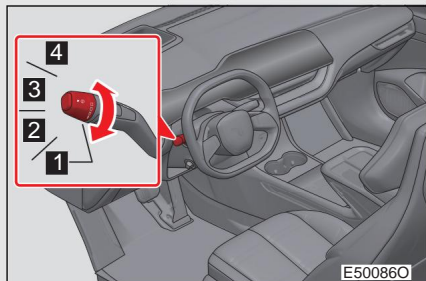

- 1 AV - Viskeren er slått av.
- 2 AUTO-stilling - Viskerhastigheten justeres automatisk i henhold til nedbøren.

Det er fire justeringsnivåer i AUTO-posisjon

- 3 LO-stilling - Vindusviskeren jobber med lav hastighet.
- 4 HI-stilling - Vindusviskeren jobber med høy hastighet.
- 5 TÅKE-stilling - Viskeren arbeider med lav hastighet i 1 syklus.

Trykk på vaskeknappen på viskerkontrollspaken til den første kjøringen, og viskeren fungerer på lav hastighet i 1 syklus.

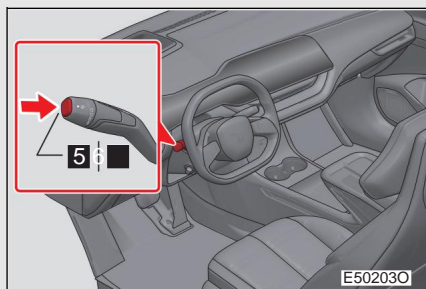

- 6 Rengjøring/tørkeoperasjon. Trykk på vaskeknappen viskerkontrollspaken til andre reise for å rengjøre frontrute.

Driftsforhold for frontrutevisker og -spyler

Bilens strømforsyning er satt til PÅ-modus og frontdekselet er stengt.

Regn/lyssensor

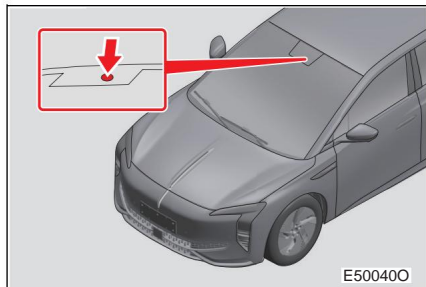

Regn/lyssensoren bestemmer mengden regn.

Hvis spylervæsken ikke kan sprayes ut Sjekk om det er spylervæske i vindusspylervæskebeholderen.

Kontroller at spylermunnstykket ikke er blokkert.

Hvis det fremre vindusviskerbladet må skiftes

Når viskerkontrollspaken er AV og frontdekelet er lukket mens kjøretøyet står stille, setter du viskeren til serviceposisjon gjennom kjøretøyinnstillingsgrensesnittet til bilens infotainmentsystem (se s.188).

Slå av kjøretøyets strømforsyning og sett viskerkontrollspaken til MIST-posisjon innen 10 sekunder for å sette viskeren til serviceposisjon.

Når viskeren er i serviceposisjon, setter du kjøretøyets strømforsyning til PÅ-modus, og flytt viskerkontrollspaken til en annen posisjon enn MIST-posisjon eller deaktiver viskerserviceposisjonen gjennom kjøretøyinnstillingsgrensesnittet til kjøretøyets infotainmentsystem eller kjøretøyet bytter fra stasjonær status til kjørestatus, for å gå ut av serviceposisjon.

 **ADVARSEL****Advarsler for bruk av frontrutevisker i AUTO-modus** I AUTO-modus kan

frontruteviskeren fungere uventet hvis sensoren berøres, det innvendige bakspeilet trekkes med kraft eller frontruten vibreres kraftig (for eksempel hvis frontruten bankes), med makt). Pass på at fingrene eller noe annet ikke blir klemt av frontruteviskeren.

Forholdsregler for bruk av spylervæske

I kaldt vær må du ikke bruke spylervæsken før frontruten er varmet opp. Spylervæsken kan fryse på frontruten, noe som resulterer i redusert sikt. Dette kan forårsake en ulykke som kan føre til alvorlige skader eller til og med død.

Kun spylervæske kan plasseres i spylervæskebeholderen

Det er farlig å bruke kjølevæske som spylervæske. Hvis det sprayes på frontruten, vil det gi flekker på frontruten, noe som kan hindre sikten og kan forårsake en ulykke.

I kuldegrader, bruk alltid vindusspylervæske blandet med frostvæske Det er svært farlig å bruke

vindusspylervæske uten frostvæske i kuldegrader, fordi det kan fryse på frontruten, hindre sikten og dermed forårsake en ulykke. I tillegg, før du sprøyter spylervæske, sørg for å varme opp frontruten med defrosteren.

Viskerbladet bør skiftes ut i tide. Bruk av slitt eller skittent

viskerblad vil i stor grad redusere klarheten i fronsynet og påvirke kjøresikkerheten. Derfor er det nødvendig å erstatte det skadede eller slitte og uvirksomme viskerbladet i tide.

**FORSIKTIGHET**

Når frontruten er tørr Ikke bruk viskeren;
ellers kan viskerbladet bli skadet.

Når spylervæsken ikke kan sprayes ut av munnstykket Hvis vaskeknappen på
viskerkontrollspaken holdes nede i lang tid, kan det føre til skade på spylervæskepumpen.

Når dysen er blokkert

Ikke bruk nåler eller andre gjenstander til å fjerne fremmedlegemer uten tillatelse; ellers vil dysen bli skadet.

6-4. Bruke førerassistentsystemet

Adaptiv cruisekontroll (ACC)*

ACC kan omfattende kontrollere kjøretøyets hastighet og avstanden til målkjøretøyet innenfor hastighetsområdet 30 ~ 120 km/t, og dermed redusere førerens belastning og øke kjørekomforten. I tillegg kan systemet automatisk bytte mellom cruisekontroll og følgende cruisekontroll basert på tilstedeværelsen av et kjøretøy i bevegelse foran. Fordi selve kjøremiljøet er komplekst, kan føreren i noen tilfeller også gripe inn i kjøretøyet når som helst etter behov, og aktivt kontrollere avstanden mellom kjøretøyet og målkjøretøyet. Om nødvendig vil ACC varsle sjåføren med hørbare og visuelle alarmer.

Hvis ACC oppdager at avstanden til kjøretøyet foran er mindre enn den innstilte følgeavstanden, bremser dette kjøretøyet automatisk; hvis kjøretøyet foran akselererer eller forlater kjørefeltet, kan kjøretøyet akselerere til innstilt marsjfar.

ACC-innstilling

Slå på cruiset

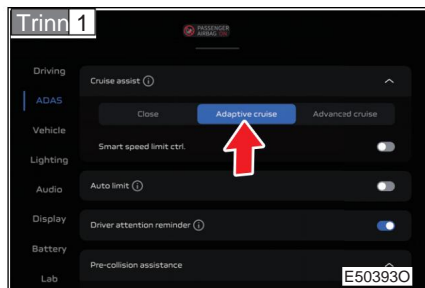

Cruisefunksjonen kan slås på via grensesnittet for førerassistanseinnstillinger på infotainmentsystemet i kjøretøyet og settes til ACC.

Cruisemodus kan bare stilles inn når systemet er deaktivert.

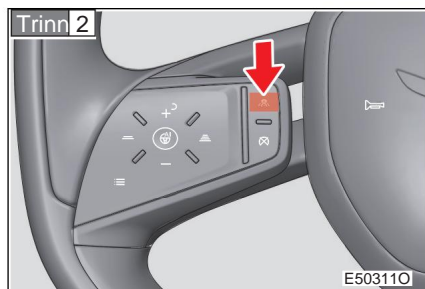

Når den hvite ACC-indikatorlampen på instrumentgruppen tennes, akselerer eller retarder til ønsket kjøretøyhastighet, og trykk deretter på venstre cruise ON-knapp på rattet,

ACC grønn indikatorlampe tennes, og gjeldende kjøretøy

hastighet kan stilles inn som marsjert.

Justering av kjøretøyets hastighet

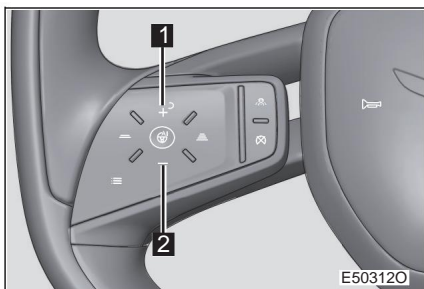

1 Øke kjøretøyets hastighet

Trykk: Hver gang den trykkes, øker kjøretøyets hastighet med 5 km/t; Trykk

og hold: Etter at systemet bekrefter at trykket og hold er gyldig, vil kjøretøyets hastighet øke med 1 km/t kontinuerlig.

2 Redusere kjøretøyets

hastighet Trykk: Hver gang den trykkes, reduseres kjøretøyets

hastighet med 5 km/t; Trykk og hold: Etter at systemet bekrefter at trykket og hold er gyldig, vil kjøretøyets hastighet reduseres med 1 km/t kontinuerlig.

Merk: Hvis den gjeldende innstilte kjøretøyhastigheten ikke er et multiplum av 5 når knappen trykkes, vil den automatisk endres til et multiplum av 5 ved justering.

Innstilling av følgeavstand

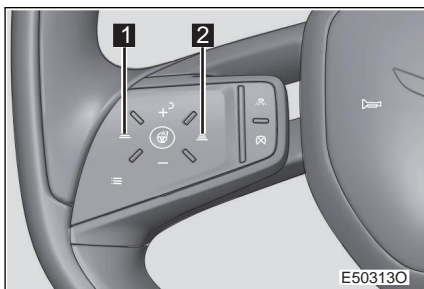

1 Redusere følgedistanse Øke følgedistanse

2 Systemet har fire avstandsmodi. Hver gang kontrollknappen trykkes, byttes én modus.

6-4. Bruker førerassistentsystem

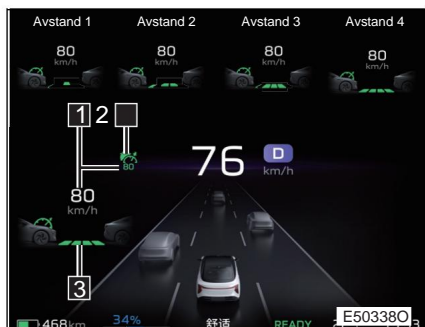

1 Still inn marsjart ACC-

2 indikatorlampe Hvit:

Systemet er aktivert, de innstilte betingelsene er oppfylt, og cruisekontrollinnstillingen kan utføres.

Grønn: Systemet fungerer, og cruise control-modus er satt inn.

3 Still inn følgedistanse Standard
følgedistanse er "Avstand 4".

Avbryte og gjenoppta ACC

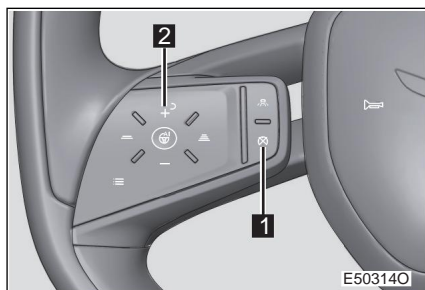

1 Avbryt

Trykk på bremsepedalen eller trykk på venstre side cruise cancel-knapp på rattet for å avbryte cruise control.

2 Fortsett For

å gjenoppta cruisekontrollen og gå tilbake til den innstilte hastigheten, trykk på venstre side cruise-økingsknapp på rattet for å gjenoppta den.

Støy under automatisk retardsjon med ACC Under

automatisk retardsjon med ACC kan det oppstå støy, noe som er normalt.

Følgedistanse Følgende

avstand er "Avstand 4" som standard.

Stille inn betingelser for cruisekontroll

ESC er aktivert.

Alle dører og frontdekselet er lukket.

Sjåføren har festet sikkerhetsbeltet.

D-giret er koblet inn.

Føreren trykker ikke på bremsepedalen.

ADAS-kameraene er ikke blokkert og fungerer som de skal.

ACC/ESC/AEB/TCS/ABS har ingen feil.

AEB/APA er ikke aktivert.

Kjøretøyet er i sport/økonomisk/komfortkjøremodus.

Vilkår for å stanse cruise

Når du kjører forbi, trakk du ned gasspedalen dypt og kort i ikke mer enn 1 minutt og gjenoppta ACC etter at du slipper gasspedalen.

Vilkår for kansellering av cruise control

Trykk på venstre side cruise cancel-knapp på rattet.

Trå ned bremsepedalen eller bruk EPB.

Åpne en hvilken som helst dør eller frontdekselet.

Sjåføren løsner sikkerhetsbeltet.

Trå ned gasspedalen i mer enn 1 minutt.

Sett girspaken i en annen posisjon enn D.

ABS/TCS/ESC er aktivert.

AEB/APA er aktivert.

Den relevante funksjonen til systemet svikter.

ACC feil

I tilfelle en alarm på grunn av ACC-feil, vennligst kontakt en autorisert FAW Hongqi-forhandler for inspeksjon av kjøretøyet.

Etter innstilling av kjøretøyets strømforsyning til AV-modus

Etter at kjøretøyets strømforsyning er satt til AV-modus, vil den innstilte marsjfarten eller følgedistansen slettes.

Justere eller kalibrere ACC Juster

eller kalibrer ACC under følgende forhold, ellers kan det hende at ACC ikke fungerer som den skal:

- Frontruten er skadet eller skiftet.
- ADAS-kameraenheten

eller forover millimeterbølgeradarmontering
braketten fjernes og settes deretter på igjen.

- De fire hjulene er på linje.
-

Frontstøtfangeren er truffet eller deformert.

Kontakt en autorisert FAW Hongqi-forhandler.

 **ADVARSEL**

For å ivareta kjøresikkerheten anbefales det at den innstilte marsjfarten ikke overstiger 120 km/t. Det er svært farlig å bruke cruisekontrollen under høyhastighetskjøring, så føreren anbefales å kjøre aktivt.

Forhindre utilsiktet aktivering av ACC Når denne funksjonen ikke brukes, deaktiver cruisekontrollen.

Situasjoner der ACC ikke skal brukes For å unngå

muligheten for å miste kontrollen over kjøretøyet og forårsake alvorlig skade eller død, ikke bruk ACC under noen av følgende forhold:

Trafikkork.

Kompliserte veiforhold.

Skarpe svinger.

Svingete veier.

Glatte veier (som veier dekket av regn, is eller snø).

Bratte bakker.

Det er en stillestående hindring foran kjøretøyet.

Vær som snø, regn, is og tett tåke.

Dårlig veibelysning om natten.

Når sterkt lys skinner på kameraet.

Når det er betydelige høydeendringer i veien.

Sjåføren er den primære kontrolløren for kjøretøyet, hvis kontroll over kjøretøyet har forrang over ACC. Selv om kjøretøyet er i ACC-modus, når føreren trykker ned gasspedalen eller bremsepedalen, vil kjøretøyet være under førerens kontroll. Føreren skal alltid ha kontroll over kjøretøyet og ta fullt ansvar for kjøretøyet.

ACC er kun et førerassistentsystem. Om nødvendig bør sjåføren umiddelbart deaktivere ACC og kjøre selv. Når du bruker ACC, vennligst overhold relevante lokale lover og forskrifter, og tilpass deg trafikk-, vei- og værforholdene på det tidspunktet.

Frontruten skal ikke modifiseres eller dekkes av noe tilleggsutstyr. Ellers kan det hende at ACC ikke fungerer som den skal.

Når du forlater føreraset i lang tid, sørg for å deaktivere ACC for å unngå ulykker forårsaket av feilbetjening.

 **ADVARSEL**

Når dette kjøretøyet følger målkjøretøyet for kjøring, kontrollerer ACC hovedsakelig følgedistansen, og den faktiske hastigheten til dette kjøretøyet kan være lavere enn den innstilte marsjfarten.

Hvis avstanden fra kjøretøyet foran blir for nært (for eksempel på grunn av plutselig nødbremsing av kjøretøyet foran) i ACC-modus, vil systemet be sjåføren gjennom hørbare og visuelle alarmer via instrumentgruppen, og sjåføren skal betale Vær oppmerksom på avstanden og ta kontroll over kjøretøyet på dette tidspunktet.

Når føreren trykker ned gasspedalen for aktiv akselerasjon, vil ikonet for marsjart som vises på multifunksjonsdisplayet på instrumentpanelet blinke, noe som er normalt. Samtidig, når føreren trykker på venstre sideknapp på rattet umiddelbart etter at gasspedalen er sluppet, kan gjeldende kjøretøyhastighet stilles inn som målfart. +²

Når dette kjøretøyet går inn eller ut av en kurve eller skifter kjørefelt, eller når kjøretøyet foran står stille, kan ACC miste målkjøretøyet eller feilidentifisere målkjøretøyet.

ACC kan ikke oppdage andre sider enn baken på kjøretøyet, barn, fotgjengere, dyr eller andre gjenstander eller sette på bremsen for dem. På dette tidspunktet må sjåføren kjøre forsiktig.

ACC har begrenset bremsekapasitet. Den har kanskje ikke tid til å bremse ned for å unngå en kollisjon med kjøretøyet foran når kjøretøyet foran plutselig bremser, stopper eller kommer inn i kjørefeltet. Hvis det føles en fare, må du aktivt trå ned bremsepedalen for bremsing.

Under kjøring må sjåføren være fullt oppmerksom og alltid være forberedt på å iverksette tiltak og sette på brems.

Føreren bør justere følgeavstanden og rimelig stille inn ACC i henhold til trafikken foran og gjeldende værforhold (som regn og snø). Sjåføren må sørge for at kjøretøyet til enhver tid kan bremses til stopp innenfor synsfeltet.

ACC kan bare identifisere motorkjøretøyer (for eksempel kjøretøy og lastebiler) med lovlige skilt som er i stand til å kjøre på motorveier.

Hvis kjøretøy foran har karakteristikk av uregelmessig form, modifikasjon, malt overflate osv., kan ikke gjenkjenningseffekten garanteres. Gjenkjenning av fotgjengere og smale kjøretøy (som sykler og motorsykler) kan heller ikke garanteres. På dette tidspunktet bør sjåføren være forberedt på å ta kontroll over kjøretøyet når som helst i henhold til den faktiske situasjonen.



FORSIKTIGHET

Når den bakre frontruten er tørr Ikke bruk

viskeren; ellers kan viskerbladet bli skadet.

Når spylervæsken ikke kan sprayes ut av munnstykket Hvis vaskeknappen på

viskerkontrollspaken holdes nede i lang tid, kan det føre til skade på spylervæskepumpen.

Når dysen er blokkert

Ikke bruk nåler eller andre gjenstander til å fjerne fremmedlegemer uten tillatelse; ellers vil dysen bli skadet.

6-4. Bruke førerassistentsystemet

Adaptiv cruisekontroll (ACC)*

ACC kan på en omfattende måte kontrollere kjøretøyets hastighet og avstanden til målkjøretøyet innenfor hastighetsområdet 30 ~ 120 km/t, og dermed redusere førerens byrde og øke kjørekomforten. I tillegg kan systemet automatisk bytte mellom cruisekontroll og følgende cruisekontroll basert på tilstedeværelsen av et kjøretøy i bevegelse foran. Fordi selve kjøremiljøet er komplekst, kan føreren i noen tilfeller også gripe inn i kjøretøyet når som helst etter behov, og aktivt kontrollere avstanden mellom kjøretøyet og målkjøretøyet. Om nødvendig vil ACC varsle sjåføren med hørbare og visuelle alarmer.

Hvis ACC oppdager at avstanden til kjøretøyet foran er mindre enn den innstilte følgeavstanden, bremser dette kjøretøyet automatisk; hvis kjøretøyet foran akselererer eller forlater kjørefeltet, kan kjøretøyet akselerere til innstilt marsjfart.

ACC-innstilling

Slå på cruiset

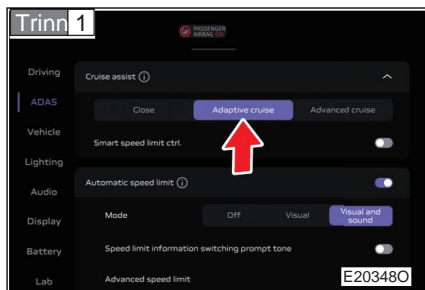

Cruisefunksjonen kan slås på via grensesnittet for førerassistanseinnstillinger på infotainmentsystemet i kjøretøyet og settes til ACC.

Cruisemodus kan bare stilles inn når systemet er deaktivert.

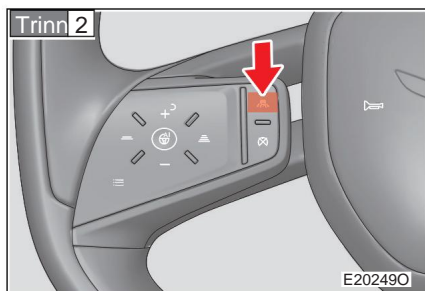

Når den hvite ACC-indikatorlampen på instrumentgruppen tennes, akselerer eller retarder til ønsket kjøretøyhastighet, og trykk deretter på venstre cruise ON-knapp på rattet,

ACC grønn indikatorlampe tennes, og gjeldende kjøretøy

hastighet kan stilles inn som marsjfart.

Justering av kjøretøyets hastighet

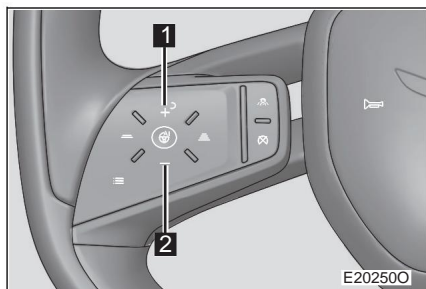

1 Øke kjøretøyets hastighet
Trykk: Hver gang den trykkes, øker kjøretøyets hastighet med 5 km/t; Trykk og hold: Etter at systemet bekrefter at trykket og hold er gyldig, vil kjøretøyets hastighet øke med 1 km/t kontinuerlig.

2 Redusere kjøretøyets hastighet Trykk: Hver gang den trykkes, reduseres kjøretøyets

hastighet med 5 km/t; Trykk og hold: Etter at systemet bekrefter at trykket og hold er gyldig, vil kjøretøyets hastighet reduseres med 1 km/t kontinuerlig.

Merk: Hvis den gjeldende innstilte kjøretøyhastigheten ikke er et multiplum av 5 når knappen trykkes, vil den automatisk endres til et multiplum av 5 ved justering.

Innstilling av følgeavstand

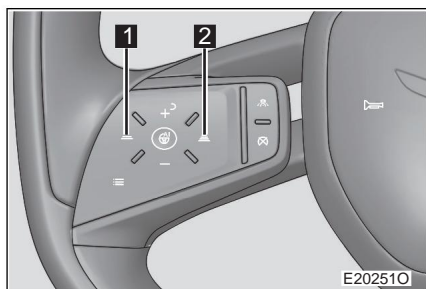

1 Redusere følgedistanse Øke følgedistanse
2 Systemet har fire avstandsmodi. Hver gang kontrollknappen trykkes, byttes én modus.

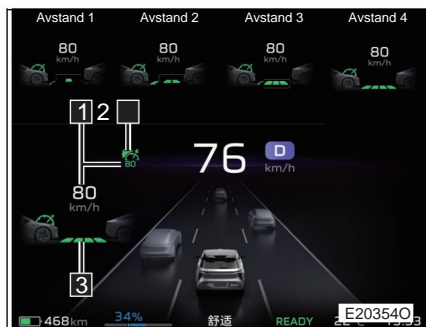

- 1 Still inn marsjart ACC-
- 2 indikatorlampe Hvit:
Systemet er aktivert, de innstilte betingelsene er oppfylt, og cruisekontrollinnstillingen kan utføres.
Grønn: Systemet fungerer, og cruise control-modus er satt inn.
- 3 Still inn følgedistanse Standard
følgedistanse er "Avstand 4".

Avbryte og gjenoppta ACC

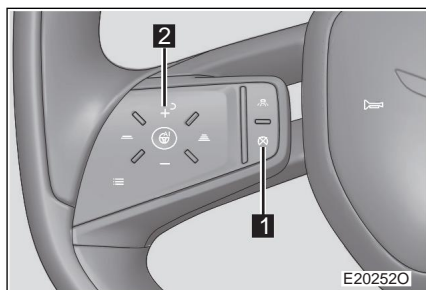

- 1 Avbryt
Trykk på bremsepedalen eller trykk på venstre side cruise cancel-knapp på rattet for å avbryte cruise control.
- 2 Fortsett For
å gjenoppta cruisekontrollen og gå tilbake til den innstilte hastigheten, trykk på venstre side cruise-økningsknapp på rattet for å gjenoppta den.

Støy under automatisk retardasjon med ACC Under

automatisk retardasjon med ACC kan det oppstå støy, noe som er normalt.

Følgedistanse Følgende

avstand er "Avstand 4" som standard.

Stille inn betingelser for cruisekontroll

ESC er aktivert.

Alle dører og frontdekselet er lukket.

Sjåføren har festet sikkerhetsbeltet.

D-giret er koblet inn.

Føreren trykker ikke på bremsepedalen.

ADAS-kameraene er ikke blokkert og fungerer som de skal.

ACC/ESC/AEB/TCS/ABS har ingen feil.

AEB/APA er ikke aktivert.

6-4. Bruker førerassistentsystem

Kjøretøyet er i sport/økonomisk/komfortkjøremodus.

Vilkår for å stanse cruise

Når du kjører forbi, tråkk du ned gasspedalen dypt og kort i ikke mer enn 1 minutt og gjenoppta ACC etter at du slipper gasspedalen.

Vilkår for kansellering av cruise control

Trykk på venstre side cruise cancel-knapp på rattet.

Trå ned bremsepedalen eller bruk EPB.

Åpne en hvilken som helst dør eller frontdekselet.

Sjåføren løsner sikkerhetsbeltet.

Trå ned gasspedalen i mer enn 1 minutt.

Sett girspaken i en annen posisjon enn D.

ABS/TCS/ESC er aktivert.

AEB/APA er aktivert.

Den relevante funksjonen til systemet svikter.

ACC feil

I tilfelle en alarm på grunn av ACC-feil, vennligst kontakt en autorisert FAW Hongqi-forhandler for inspeksjon av kjøretøyet.

Etter innstilling av kjøretøyets strømforsyning til AV-modus

Etter at kjøretøyets strømforsyning er satt til AV-modus, vil den innstilte marsjfarten eller følgedistansen slettes.

Justere eller kalibrere ACC

Juster eller kalibrer ACC under følgende forhold, ellers kan det hende at ACC ikke fungerer som den skal:

- Frontruten er skadet eller skiftet.
- ADAS-kameraenheten

eller forover millimeterbølgeradarmontering
braketten fjernes og settes deretter på igjen.

- De fire hjulene er på linje.
-

Frontstøtfangeren er truffet eller deformert.

Kontakt en autorisert FAW Hongqi-forhandler.

 **ADVARSEL**

For å ivareta kjøresikkerheten anbefales det at den innstilte marsjfarten ikke overstiger 120 km/t. Det er svært farlig å bruke cruisekontrollen under høyhastighetskjøring, så føreren anbefales å kjøre aktivt.

Forhindre utilsiktet aktivering av ACC Når denne funksjonen ikke brukes, deaktiver cruisekontrollen.

Situasjoner der ACC ikke skal brukes For å unngå

muligheten for å miste kontrollen over kjøretøyet og forårsake alvorlig skade eller død, ikke bruk ACC under noen av følgende forhold:

Trafikkork.

Kompliserte veiforhold.

Skarpe svinger.

Svingete veier.

Glatte veier (som veier dekket av regn, is eller snø).

Bratte bakker.

Det er en stillestående hindring foran kjøretøyet.

Vær som snø, regn, is og tett tåke.

Dårlig veibelysning om natten.

Når sterkt lys skinner på kameraet.

Når det er betydelige høydeendringer i veien.

Sjåføren er den primære kontrolløren for kjøretøyet, hvis kontroll over kjøretøyet har forrang over ACC. Selv om kjøretøyet er i ACC-modus, når føreren trykker ned gasspedalen eller bremsepedalen, vil kjøretøyet være under førerens kontroll. Føreren skal alltid ha kontroll over kjøretøyet og ta fullt ansvar for kjøretøyet.

ACC er kun et førerassistentsystem. Om nødvendig bør sjåføren umiddelbart deaktivere ACC og kjøre selv. Når du bruker ACC, vennligst overhold relevante lokale lover og forskrifter, og tilpass deg trafikk-, vei- og værforholdene på det tidspunktet.

Frontruten skal ikke modifiseres eller dekkes av noe tilleggsutstyr. Ellers kan det hende at ACC ikke fungerer som den skal.

Når du forlater førerasetet i lang tid, sørg for å deaktivere ACC for å unngå ulykker forårsaket av feilbetjening.

Når dette kjøretøyet følger målkjøretøyet for kjøring, kontrollerer ACC hovedsakelig følgedistansen, og den faktiske hastigheten til dette kjøretøyet kan være lavere enn den innstilte marsjfarten.

 **ADVARSEL**

Hvis avstanden fra kjøretøyet foran blir for nært (for eksempel på grunn av plutselig nødbremsing av kjøretøyet foran) i ACC-modus, vil systemet be sjåføren gjennom hørbare og visuelle alarmer via instrumentgruppen, og sjåføren skal betale Vær oppmerksom på avstanden og ta kontroll over kjøretøyet på dette tidspunktet.

Når føreren trykker ned gasspedalen for aktiv akselerasjon, vil ikonet for marsjart som vises på multifunksjonsdisplayet på instrumentpanelet blinke, noe som er normalt. Samtidig, når føreren trykker på venstre sideknapp på rattet umiddelbart etter at gasspedalen er sluppet, kan gjeldende kjøretøyhastighet stilles inn som målfart. \rightarrow

Når dette kjøretøyet går inn eller ut av en kurve eller skifter kjørefelt, eller når kjøretøyet foran står stille, kan ACC miste målkjøretøyet eller feilidentifisere målkjøretøyet.

ACC kan ikke oppdage andre sider enn baken på kjøretøyet, barn, fotgjengere, dyr eller andre gjenstander eller sette på bremsen for dem. På dette tidspunktet må sjåføren kjøre forsiktig.

ACC har begrenset bremsekapasitet. Den har kanskje ikke tid til å bremse ned for å unngå en kollisjon med kjøretøyet foran når kjøretøyet foran plutselig bremser, stopper eller kommer inn i kjørefeltet. Hvis det føles en fare, må du aktivt trå ned bremsepedalen for bremsing.

Under kjøring må sjåføren være fullt oppmerksom og alltid være forberedt på å iverksette tiltak og sette på brems.

Føreren bør justere følgeavstanden og rimelig stille inn ACC i henhold til trafikken foran og gjeldende værforhold (som regn og snø). Sjåføren må sørge for at kjøretøyet til enhver tid kan bremses til stopp innenfor synsfeltet.

ACC kan bare identifisere motorkjøretøyer (for eksempel kjøretøy og lastebiler) med lovlige skilt som er i stand til å kjøre på motorveier.

Hvis kjøretøy foran har karakteristikk av uregelmessig form, modifikasjon, malt overflate osv., kan ikke gjenkjenningseffekten garanteres. Gjenkjenning av fotgjengere og smale kjøretøy (som sykler og motorsykler) kan heller ikke garanteres. På dette tidspunktet bør sjåføren være forberedt på å ta kontroll over kjøretøyet når som helst i henhold til den faktiske situasjonen.

 **ADVARSEL**

ACC gjenkjenner kanskje ikke store tilhengere nøyaktig. På dette tidspunktet bør sjåføren overta kjøretøyet når som helst i henhold til den faktiske situasjonen.

ACC kan ikke nøyaktig bestemme passeringsbredden på kjørefeltet foran. Derfor, hvis føreren føler at kjørefeltet foran er for smalt for normal passasje, deaktiverer de umiddelbart ACC gjennom bremseinngrep og kontrollerer kjøretøyet.

Ikke bruk ACC i bratte bakker. ACC oppdager kanskje ikke kjøretøy i samme kjørefelt, så føreren må vanligvis kontrollere akselerasjonen og bremsingen av kjøretøyet. Hvis bremsen aktiveres, vil ACC deaktiveres.

Når et kjøretøy som kjører i samme retning i samme kjørefelt oppdages, vil et symbol på kjøretøy foran vises på instrumentpanelet. Hvis denne symbolindikasjonen ikke stemmer overens med den faktiske situasjonen føreren observerer, er føreren ansvarlig for å overta kjøretøyet og kjøre i henhold til den faktiske situasjonen.

Hvis en fot settes på gasspedalen, kan det hende at ACC ikke bremser automatisk, noe som resulterer i en kollisjon med kjøretøyet foran, så føreren bør holde fokus.

Støtfangeren foran må ikke males, modifiseres eller dekkes av noe tilleggsutstyr. Ellers kan ytelsen til radarsensorer med fremre millimeterbølge forringes eller svikte!

Alvorlige ekstreme værforhold som tung snø, regn, is og tåke kan føre til forringelse av ytelsen eller svikt i radarsensorer for fremre millimeterbølge. I slikt vær må sjåføren deaktivere ACC.

Hvis de fremre millimeterbølgeradarsensorene blir forskjøvet på grunn av kollisjon, kan ACC degraderes eller svikte. Føreren skal kalibrere de fremre millimeterbølgeradarsensorene i tide.

Ikke bruk forover millimeterbølgeradarsensorer som er feilkalibrert.

Når kjøretøyer i tilstøtende kjørefelt beveger seg foran kjøreretningen til dette kjøretøyet, hvis de ikke kommer inn i overvåkingsområdet, kunne de ikke oppdages, noe som resulterer i en responsforsinkelse på ACC. Føreren bør følge nøye med på bevegelser av kjøretøy i tilstøtende kjørefelt og ta initiativ til å gripe inn når det er nødvendig.

**ADVARSEL**

Hvis kjøretøyet foran bremses plutselig (for nødstop), kan det hende at ACC ikke kan reagere eller reagere for sakte, noe som resulterer i en risiko for forsinket bremsing. I dette tilfellet kan sjåføren ikke motta en overtakelsesforespørsel. Sjåføren bør holde fokus, og ta initiativ til å gripe inn når det er nødvendig.

Når dette kjøretøyet følger målkjøretøyet og stopper i ACC-modus, kan det starte plutselig på grunn av det blokkerte målkjøretøyet, fotgjengere som går forbi osv. Føreren bør holde fokus, og ta initiativ til å gripe inn når det er nødvendig.

**FORSIKTIGHET**

ACC vil kontrollere dette kjøretøyet i den angitte avstanden fra målkjøretøyet. Hvis målkjøretøyet bremses eller stopper, vil ACC kontrollere dette kjøretøyet til å bremses eller stoppe automatisk.

Når målkjøretøyet starter på nytt eller forlater kjørefeltet etter å ha stoppet i ikke mer enn 3 sekunder, vil dette kjøretøyet starte automatisk under kontroll av ACC.

Når målkjøretøyet starter på nytt eller forlater kjørefeltet etter å ha stoppet i mer enn 3 sekunder, men ikke mer enn 10 minutter, vil en melding om å gjenoppta cruisekontrollen vises på instrumentpanelets multifunksjonsdisplay på dette kjøretøyet, og sjåføren kan gjenoppta ACC ved å trykke forsiktig ned gasspedalen eller trykke på venstre sideknapp på rattet, og dermed oppnå automatisk start. På dette tidspunktet bør sjåføren være ⁺ oppmerksom på trafikforholdene foran, for å avgjøre om kjøretøyet kan startes trygt.

Når dette kjøretøyet stopper i mer enn 10 minutter, deaktiveres ACC automatisk.

ACC kan ikke holde kjøretøyet bremses over lang tid. Ikke forlat kjøretøyet når ACC holder kjøretøyet stoppet. Før du forlater kjøretøyet, sørg for å legge inn P-giret.

Under kjøring gjennom en kurve med ACC, vær oppmerksom på følgende: I skarpe kurver kan ACC

deaktiveres eller begrense hastigheten.

I kurver kan ACC reagere på kjøretøy i et annet kjørefelt, ikke ha tid til å reagere på kjøretøy i samme kjørefelt, få kjøretøyet til å kollideres med fronten eller miste kontrollen over kjøretøyet; spesielt under kjøring på ramper, kan ACC miste målet på grunn av stor kurve, og dermed forårsake akselerasjon.

I kurver må føreren være ekstra forsiktig og alltid være klar for bremsing når det er nødvendig. Velg riktig hastighet under kjøring i kurver.

Når dette kjøretøyet passerer gjennom et veikryss med trafikklys mens han følger kjøretøyet foran, bør sjåføren være oppmerksom på endringen av trafikklys og aktivt gripe inn i kjøretøyet når det er nødvendig for å unngå brudd på trafikkreglene.

Når dette kjøretøyet er i tett tåke, regn, snø og annet vær, eller når det er frost- og skittmerker på ADAS-kameralinsen, eller når dette kjøretøyet kjører mot solen (eller sterk lyskilde), vises en melding "IFC er blokkert, vennligst rengjør frontruten" kan vises på instrumentgruppen på grunn av "Begrenset synsfelt" til kameraet, og ACC kan ikke fungere for øyeblikket.

6-4. Bruke førerassistentsystemet

Super adaptiv cruisekontroll (SACC)*

Basert på ACC, utfører SACC ikke bare cruise- og følgende funksjoner, men identifiserer også kjørefeltmarkeringene gjennom ADAS-kameraet. Den kan styre kjøretøyet til å kjøre langs senterlinjen i kjørefeltet, noe som øker både kjørekomforten og sikkerheten.

Hvis SACC oppdager at avstanden til kjøretøyet foran er mindre enn den innstilte følgeravstanden, bremser dette kjøretøyet automatisk; hvis kjøretøyet foran akselererer eller forlater kjørefeltet, kan kjøretøyet akselerere til innstilt marsjart.

SACC-innstilling

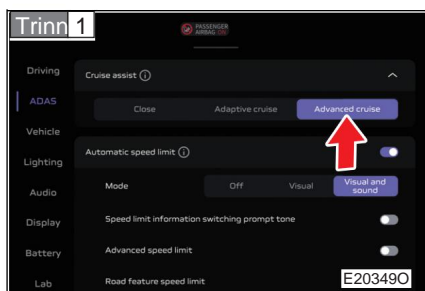

Cruisefunksjonen kan slås på via grensesnittet for førerassistanseinnstillinger i infotainmentsystemet i kjøretøyet og settes til SACC.

Cruisemodus kan bare stilles inn når systemet er deaktivert.

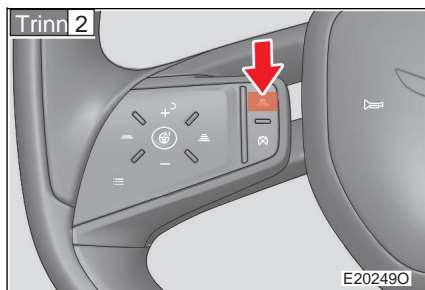

Når den hvite SACC-indikatorlampen på instrumentgruppen tennes, akselerer eller retarderer til ønsket kjøretøyhastighet, trykk deretter på venstre side cruise ON-knapp på rattet, den grønne SACC-indikatorlampen tennes, og gjeldende kjøretøyhastighet kan stilles inn som marsjarten.

Justering av kjøretøyets hastighet

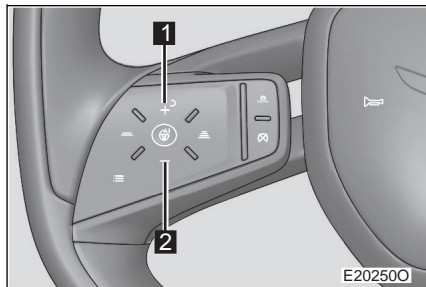

- 1** Øke kjøretøyets hastighet
Trykk: Hver gang den trykkes, øker kjøretøyets hastighet med 5 km/t;
Trykk og hold: Etter at systemet bekrefter at trykket og hold er gyldig, vil kjøretøyets hastighet øke med 1 km/t kontinuerlig.
- 2** Redusere kjøretøyets hastighet
Trykk: Hver gang den trykkes, reduseres kjøretøyets

hastighet med 5 km/t; Trykk og hold: Etter at systemet bekrefter at trykket og hold er gyldig, vil kjøretøyets hastighet reduseres med 1 km/t kontinuerlig.

Merk: Hvis den gjeldende innstilte kjøretøyhastigheten ikke er et multiplum av 5 når knappen trykkes, vil den automatisk endres til et multiplum av 5 ved justering.

Innstilling av følgeavstand

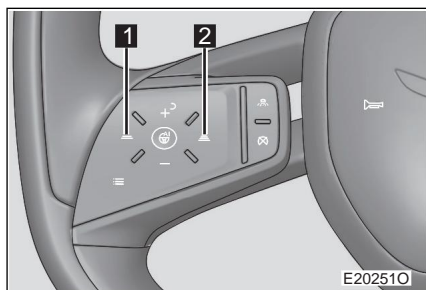



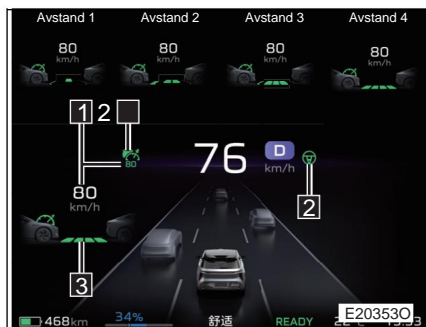

- 1** Redusere følgedistanse Øke følgedistanse
- 2** Systemet har fire avstandsmodi. Hver gang kontrollknappen trykkes, byttes én modus.



6-4. Bruker førerassistentsystem





- 1 Still inn marsjert
- 2 SACC-indikatorlampe

 (Av)  Systemet er på standby og oppfyller ikke stille betingelser.

 (Av)  (hvit): Systemet snur på og ACC-innstilling kan være utført.

 (Hvit) (hvit)  System slås på og SACC-innstillingen kan være utført.

 (Av) (grønn): System fungerer og går inn i ACC-modus.

 (Grønn)  (grønn): System fungerer og går inn i SACC-modus.

- 3 Still inn følgeavstand
Standard følgeavstand er "Avstand 4".

Kansellerer SACC

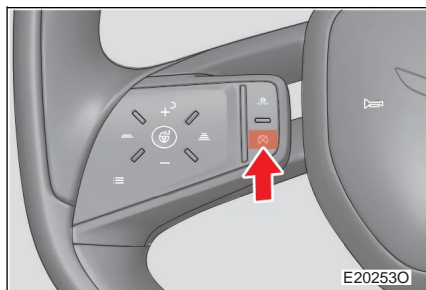

Trå inn bremsepedalen eller trykk på venstre side cruise cancel knappen på rattet for å avbryte cruise control.

Bytte mellom SACC og ACC Når ACC fungerer

og SACC-innstillingsbetingelser er oppfylt, trykker du på cruise ON-knappen for å bytte til SACC-modus.

Når SACC fungerer, trykker sjåføren på cruise ON-knappen for å bytte til ACC-modus.

Når SACC fungerer, oppdager systemet at begge hendene har vært borte fra rattet i en viss periode, det vil automatisk bytte til ACC-modus.

Støy under automatisk retardasjon av SACC Når SACC

utfører automatisk retardasjon, kan det oppstå støy, noe som er normalt.

Følgedistanse Følgende

avstand er "Avstand 4" som standard.

Innstilling av betingelser for SACC

Cruisemodus er satt til SACC i bilens infotainmentsystem.

Alle dører og frontdekslet er lukket.

Sjåføren har festet sikkerhetsbeltet.

D-giret er koblet inn.

Bremsepedalen er ikke tråkket inn.

ADAS-kameraene er ikke blokkert og fungerer som de skal.

Filmarkeringene er tydelige og oppfyller kravene i nasjonale standarder.

SACC/ESC/AEB/TCS/ABS/EPS har ingen feil.

AEB/APA er ikke aktivert.

Kjøretøyet er i sport/økonomisk/komfortkjøremodus.

Vilkår for å suspendere SACC

Når du kjører forbi, trakk du ned gasspedalen dypt og kort



(blinker) i ikke mer enn 1 minutt eller bruk rattet (blinker) i ikke mer enn 0,5 minutt for å



suspendere SACC, slipp gasspedalen, SACC vil fortsette etter at kjøretøyet er sentrert i kjørefeltet og rattet er rettet opp.

Når SACC fungerer, hvis kameraet ikke gjenkjenner kjørefeltmarkeringene

foran,  (blinker) vil den automatisk bytte til ACC-modus. Etter

kameraet gjenkjenner kjørefeltmarkeringene foran, vil SACC gjenopptas.

Når SACC fungerer, hvis en skarp kurve plutselig vises, (blinker) vil den automatisk bytte til ACC-modus. Etter at kjøretøyet har kjørt over den skarpe kurven, vil SACC gjenopptas.

Når SACC fungerer, hvis kameraet oppdager at banen er for bred eller for

smal,  (blinker) vil den automatisk bytte til ACC-modus. Etter at kameraet har gjenkjent et passende kjørefelt foran, vil SACC gjenopptas.

Betingelser for å kansellere SACC Trykk

på venstre side cruise cancel-knapp på rattet.

Trå ned bremsepedalen eller bruk EPB.

Åpne en hvilken som helst dør eller frontdekselet.

Sjåføren løsner sikkerhetsbeltet.

Trå ned gasspedalen i mer enn 1 minutt.

Sett girspaken i en annen posisjon enn D.

ESC er slått av.

ABS/TCS/ESC er aktivert.

AEB/APA er aktivert.

Den relevante funksjonen til systemet svikter.

SACC-feil

I tilfelle en alarm på grunn av SACC-feil, vennligst kontakt en autorisert FAW Hongqi-forhandler for inspeksjon av kjøretøyet.

Etter innstilling av kjøretøyets strømforsyning til AV-modus

Etter at kjøretøyets strømforsyning er satt til AV-modus, vil den innstilte marsjfarten eller følgedistansen slettes.

Justere eller kalibrere SACC Juster

eller kalibrer SACC under følgende forhold, ellers kan det hende at SACC ikke fungerer som den skal:

6-4. Bruke førerassistentsystem

Kjørefeltassistent (LDW/LKA)*

LDW/LKA kan oppdage førerens status og kjøretøyets kjørestatus når kjøretøyets hastighet er 60 - 120 km/t. Når LDW/LKA vurderer at førerens subjektive intensjon (som styring, filskifte osv.) eller førerens ikke-subjektive intensjon (som chatting, distraksjon, drift av kjøretøyets infotainmentsystem osv.) får kjøretøyet til å avvike fra kjørefeltet vil den gi en advarsel eller alarm og korrigering for å forhindre fare og trafikkbrudd.

Filskiftevarsel (LDW)

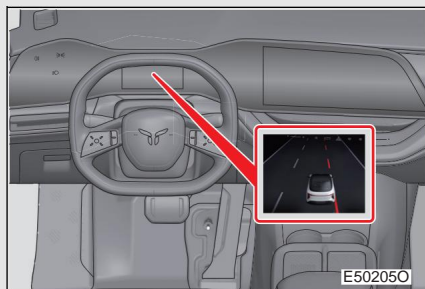

Når systemet fastslår at kjøretøyet går fra kjørefeltet, blir linjen på den tilsvarende siden rød, og det avgis en varsellyd samtidig.

Kjørefeltassistent (LKA)

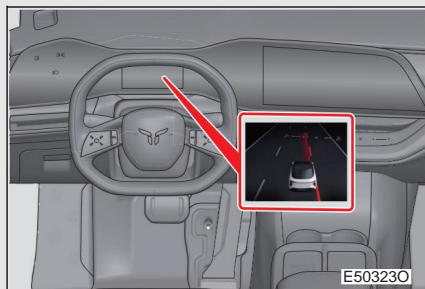

Når systemet fastslår at kjøretøyet går fra kjørefeltet, blir linjen på den tilsvarende siden rød, og samtidig avgis en varsellyd og rattet korrigerer også kjøretøyets posisjon automatisk.

LDW/LKA-innstillinger

LDW/LKA kan slås av/på gjennom grensesnittet for førerassistanseinnstillinger i infotainmentsystemet i kjøretøyet. Etter at systemet er slått på, kan alarmmodus velges som bare alarm eller alarm + korreksjon og LDW-følsomheten kan stilles inn samtidig. (Se s.185)

Driftsforhold for LDWL/LKA:

Minst ett kjørefeltmerking på hver side skal være klart og ha en lengde på ≥ 20 m.

Avstanden mellom kjørefeltmerkingene på begge sider av veien skal være ≥ 3 m.

Kjøretøyets hastighet er ≥ 60 km/t og ≤ 120 km/t.

Viskerne er ikke satt til høyhastighetsmodus.

Kurveradius er ≥ 250 m.

Andre sidekontrollfunksjoner (SACC, ESA) er ikke aktivert.

ABS, ESC funksjoner er ikke aktivert.

Systemet vil undertrykke alarmen og korrigeringen selv om kjøretøyet går fra kjørefeltet under følgende forhold: Sjøføren dreier på rattet for å passere en sving.

Føreren trykker ned bremsepedalen.

Føreren trykker gasspedalen dypt ned.

Blinklysbyteren slås på eller returneres innen 3 sekunder.

LDWL/LKA fungerer kanskje ikke som den skal under følgende forhold: Kameraer er blokkert av snø, is, støv eller flekker på frontruten.

Været gir dårlig sikt, som kraftig tåke, kraftig regn, mye snø osv.

Veien er dekket av kjøretøy eller andre hindringer.

Veien har en smal bredde eller svingkurvaturen er for stor.

Synslinjen til systemkameraene er blokkert.

Når du kjører mot sterkt lys.

I komplekse kjørefeltmerkingsforhold, som divergering/sammenslåing, byggeområde, etc.

Feilgjenkjenning kan oppstå når det er brukabler eller treskygger på veibanen.

Når lyset er svakt eller kjørefeltmarkeringene er uskarpe om natten.

Kjøretøyets hastighet er under 60 km/t.

Kjørefeltmerkingen oppfyller ikke kravene i nasjonale standarder.

Lysstyrken til kjøretøyets ytre miljø endres plutselig, for eksempel ved å gå inn i en tunnel.

Når ADAS-kameraenheten eller frontruten skiftes eller når firehjulsjusteringen utføres, må systemet kalibreres på nytt, ellers vil det ikke fungere normalt. Kontakt en autorisert FAW Hongqi-forhandler.

 **ADVARSEL**

LDW/LKA er kun et førerassistentsystem. Ikke stol for mye på det. Sjåføren må kjøre forsiktig.

Føreren er den primære kontrolløren for kjøretøyet, hvis kontroll over kjøretøyet har forrang over LDW/LKA. Føreren skal alltid ha kontroll på kjøretøyet og ta fullt ansvar for kjøretøyet.

Slutt å bruke systemet når vei- og miljøfaktorer kan føre til at systemet ikke fungerer som det skal.

For å forhindre forstyrrelser for føreren, vil ikke systemet gi alarm når aktiveringsbetingelsene til LDW/LKA ikke er oppfylt.

Feil kalibrering av LDW/LKA kan føre til feilgjenkjenning av andre kjørefelt, og til og med forårsake ulykker.

LDW/LKA kan gjenkjenne kjørefeltmarkering og kantstein med viss kontrast. Det kan imidlertid hende at den ikke gjenkjenner kjørefeltmarkeringer og fortauskanter nøyaktig eller til og med unnlater å gjøre det hvis de er uskarpe eller flekkete, og kan gjøre falsk gjenkjenning av noen hjulspor, vannmerker eller skygger som viser betydelige fargeforskjeller og kontraster på veien.

6-4. Bruke førerassistansesystem

Førerstatusmonitor (DSM)*

DSM vurderer først og fremst førerens nåværende tilstand gjennom omfattende kjøretøyrelatert informasjon, den kan også kombineres med DSM-kamera for å vurdere den aktuelle sjåførens ansiktsuttrykk ytterligere. Når tegn på førertrøtthet eller uoppmerksomhet oppdages, vil det gi rettidig alarm for å redusere risikoen for trafikkulykker.

Distraksjonsalarm

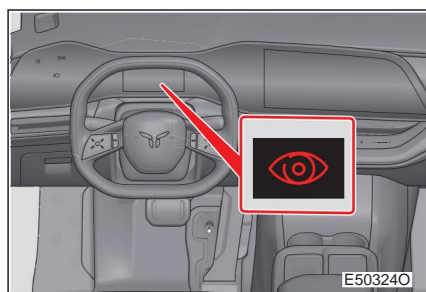

Når systemet fastslår at sjåføren har en distraheret intensjon, tennes den røde indikatorlampen på instrumentgruppen, og lyd- og tekstpåminnelser vil bli gitt samtidig.

Trethetsalarm



Når systemet fastslår at sjåføren kan være i en relativt lett unormal kjørestatus for øyeblikket, vil instrumentpanelet gi lyd- og tekstpåminnelser samtidig.

Når systemet fastslår at føreren kan være i en alvorlig unormal kjørestatus for øyeblikket, blinker den gule indikatorlampen på instrumentpanelet, og lyd- og tekstpåminnelser vil bli gitt samtidig.

Slå på/av DSM

DSM kan slås av og på via grensesnittet for førerassistanseinnstillinger i infotainmentsystemet i bilen. (Se s.185)

Driftsbetingelsene til DSM DSM

aktiveres når alle følgende betingelser er oppfylt: DSM er satt til PÅ i bilens infotainmentsystem; Sitt riktig i førersetet; Girspaken er i D; Kjøretøyets hastighet er ikke lavere enn 10 km/t; DSM-relaterte systemer har ingen feil.

Systemet vil ikke gi en alarm selv om DSM er slått på under følgende forhold:

Brilleinnfatningen kan enkelt blokkere synet, noe som resulterer i at ugjenkjennelig øyeinformasjon og funksjon kan være begrenset på dette tidspunktet.

Kjøretøyets hastighet er ikke høyere enn 8 km/t.

Hodet avviker fra kameraområdet og ingen ansiktstrekk til sjåføren oppdages.

DSM har begrenset funksjonalitet under følgende spesielle arbeidsforhold:

Når sterkt lys skinner på førerens briller, reflekteres linsen på det infrarøde området på kameraet, noe som forårsaker tap av øyekoordinater og begrenser DSM-funksjonen.

Når kameraet er blokkert, gir instrumentgruppen en melding om kamerafeil. Denne situasjonen er ikke en systemfeil, og hvis hindringen fjernes, vil systemet gjenopprette funksjonen.

Under gjeldende kjøresyklus, hvis DSM slås av automatisk på grunn av andre relaterte systemer, vil DSM slå seg på automatisk når andre systemfeil repareres.

**ADVARSEL**

DSM er kun et førerassistentsystem. Den kan bare gi advarsler for førerens unormale kjørestatus, men kan ikke direkte forstyrre kjøretøyet. Føreren må vurdere advarslene og kontrollere rattet selv for å sikre normal kjøring av kjøretøyet.

På grunn av vei- og miljøfaktorer kan det hende at DSM normalt ikke bedømmer førerens unormale kjørestatus. Føreren må forholde seg til trafikkreglene, stoppe og hvile i tide etter egne forhold for å ivareta kjøresikkerheten.

Hvis DSM ikke er kalibrert riktig, kan det føre til feilvurdering og til og med forårsake ulykker.

6-4. Bruke førerassistentsystemet

Førerassistentsystemet (FCW)*

Systemet bedømmer automatisk kollisjonsrisikonivået gjennom den relative avstanden, relative hastigheten og relative akselerasjonen mellom kjøretøyet og målkjøretøyet. Dersom vilkårene er oppfylt, vil systemet gi alarm.

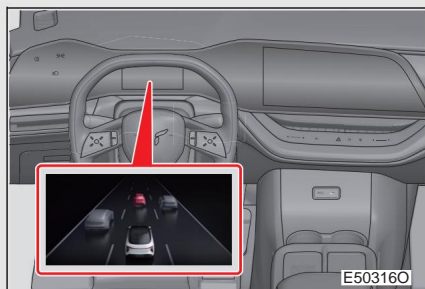

Når systemet vurderer at kollisjon kan forekomme, viser instrumentgruppen alarminformasjon og avgir en hørbar alarm.

For målkjøretøyet, når kollisjonsrisikonivået øker, vil systemet gi en bremsepåminnelse som ligner på bremseeffekten.

Slå på/av FCW FCW kan

slås av og på via grensesnittet for førerassistanseinnstillinger i infotainmentsystemet i kjøretøyet. Den er slått på som standard. (Se s.185)

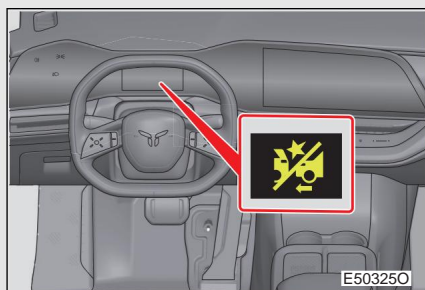

Når systemet er slått av, vil instrumentgruppen vise FCW OFF-indikatorlampen.

Justere eller kalibrere FCW Juster eller

kalibrer FCW under følgende forhold, ellers kan det hende at FCW ikke fungerer som den skal: • Frontruten er skadet eller skiftet ut. •

ADAS-kameraenheten eller radarmonteringsbraketten fjernes

og deretter

montert på nytt.

- De fire hjulene er på linje. •

Frontstøtfangeren er truffet eller deformert.

Kontakt en autorisert FAW Hongqi-forhandler.

**ADVARSEL**

For å ivareta kjøresikkerheten må passasjerene i kjøretøyet feste sikkerhetsbeltene!

FCW er kun et førerassistentsystem. Ikke stol for mye på FCW. Sjåføren må kjøre forsiktig.

FCW gir kun et tidlig varsel om kollisjonsfare. Føreren må kontrollere bremsepedalen eller rattet for å hindre kollisjon.

FCW gjenkjenner kanskje ikke modifiserte eller dekorerte kjøretøy med spesielt utseende.

Ettersom FCW innhenter informasjon ved å gjenkjenne baksiden av andre kjøretøy, vil den ikke gi alarm for møtende kjøretøy og kjøretøyer som krysser foran.

Under komplekse trafikkforhold kan FCW oppleve forsinkelser i gjenkjenning av kjøretøy, noe som fører til forsinkede alarmer.

På buede veier, bakker eller ekstremt humpete veier kan det hende at systemet ikke oppdager kjøretøyene foran. Sjåføren må kjøre forsiktig.

FCW-systemet er et varslingsssystem. Den kan ikke oppdage andre kjøretøy i alle tilfeller. For eksempel er baksiden av et kjøretøy alvorlig blokkert, formen på et kjøretøy er uvanlig (f.eks. et overlastet kjøretøy som frakter trær), baksiden av et kjøretøy er alvorlig skadet, etc.

FCW gjenkjenner kanskje ikke smale gjenstander som fotgjenger eller sykkel.

Når regn, snø, is, tåke eller støv blokkerer sensorene, kan ytelsen til systemet forringes eller svikte. Sjåføren må kjøre forsiktig.

**ADVARSEL**

Frontruten skal ikke modifiseres eller dekket av noe tilleggsutstyr. Ellers kan FCW forringes eller svikte.

Hvis kameraer forskyves på grunn av kollisjon, kan FCW degraderes eller svikte. Vennligst kalibrer FCW av sjåføren i tide.

Bruk aldri en FCW som er feilkalibrert.

For scener som sterk bakgrunnsbelysning, veirefleksjon, utilstrekkelig omgivelseslys osv., kan det hende at FCW ikke fungerer normalt. Sjåføren må kjøre forsiktig.

Hvis chassiset på det foregående kjøretøyet er høyt, eller godset stikker ut bakfra på det foregående kjøretøyet, vær oppmerksom på faren som kan oppstå.

FCW gjenkjenner kanskje ikke mål som syklist.

Støtfangeren foran må ikke males, modifiseres eller blokkeres av noe tilleggsutstyr. Ellers kan ytelsen til radarsensorer med fremre millimeterbølge forringes eller svikte!

Alvorlige ekstreme værforhold som tung snø, regn, is og tåke kan føre til forringelse av ytelsen eller svikt i radarsensorer for fremre millimeterbølge. Under slike værforhold må føreren bruke FCW forsiktig.

Hvis de fremre millimeterbølge radarsensorene blir forskjøvet på grunn av kollisjon, kan FCW degraderes eller svikte. Føreren skal kalibrere de fremre millimeterbølge radarsensorene i tide.

Ikke bruk forover millimeterbølge radarsensorer som er feilkalibrert.

**FORSIKTIGHET**

For å unngå å forstyrre sjåføren av falske alarmer, vil ingen alarmer bli gitt under følgende forhold:

Frontruten er skadet eller skiftet.

Kjøretøyets hastighet er mindre enn 8 km/t.

Den forrige alarmen utløses ikke mer enn 3 sekunder.

Føreren dreier rattet for fort eller i stor vinkel.

Føreren slår inn gasspedalen, noe som forårsaker en stor pedalstilling.

6-4. Bruke førerassistentsystemet

Autonom nødbremsing (AEB)*

Arbeidsrekkevidden til AEB er 8 km/t ~ 80 km/t.

Når kjøretøyet kan kollidere med det foregående kjøretøyet i nødstilfeller, hvis føreren unnlater å utføre nødbremsing eller nødstyring for å unngå fare i tide, vil systemet hjelpe føreren med å sette på bremsen for å unngå eller redusere kollisjonsskaden.

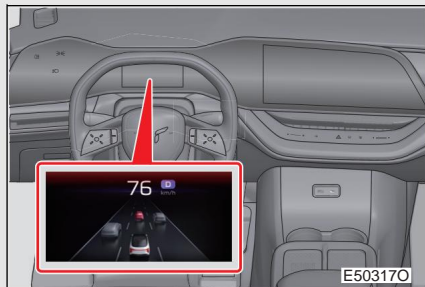

Når AEB fungerer, viser instrumentgruppen alarminformasjon og en lydalarm utstedes.

Slå på/av AEB AEB kan

slås av og på via grensesnittet for førerassistanseinnstillinger i infotainmentsystemet i bilen. (Se s.185)

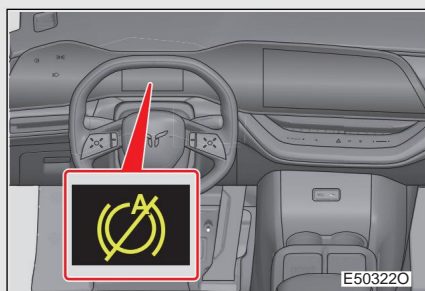

Når systemet er slått av, vil instrumentgruppen vise AEB OFF-indikatorlampen.

Justering eller kalibrering av AEB

Juster eller kalibrer AEB under følgende forhold, ellers kan det hende at AEB ikke fungerer som den skal:

- Frontruten er skadet eller skiftet. • ADAS-kameraenheten eller radarmonteringsbraketten fjernes og deretter montert på nytt.
- De fire hjulene er på linje. • Frontstøtfangeren er truffet eller deformert.

Kontakt en autorisert FAW Hongqi-forhandler.



ADVARSEL

For å sikre kjøresikkerheten må passasjerene i kjøretøyet feste sikkerhetsbeltene.

AEB er kun et førerassistentsystem. Ikke stol for mye på AEB. Sjøføren må kjøre forsiktig.

AEB kan kanskje ikke gjenkjenne modifiserte eller dekorerte kjøretøy med spesielt utseende.

På buede veier, bakker eller ekstremt humpete veier kan det hende at systemet ikke oppdager kjøretøyene foran. Sjøføren må kjøre forsiktig.

AEB gjenkjenner kanskje ikke mål som syklist.

Bremsefunksjonen til AEB-systemet vil ikke aktiveres når ESC er av eller defekt.

Hvis det er mye snø eller regn, kan det hende at systemet ikke fungerer som det skal.

For scener som sterk bakgrunnsbelysning, veirefleksjon, utilstrekkelig omgivelseslys osv., kan det hende at AEB ikke fungerer normalt. Sjøføren må kjøre forsiktig.

Hvis kjøretøyet sleper et annet kjøretøy eller en tilhenger, slå av AEB.

Når bremsene kontrolleres under slepeforhold, forringes sikkerheten til kjøretøyet.

Hvis chassiset på det foregående kjøretøyet er høyt, eller godset stikker ut bakfra på det foregående kjøretøyet, vær oppmerksom på faren som kan oppstå.

Frontruten skal ikke modifiseres eller dekkes av noe tilleggsutstyr. Ellers kan ytelsen til AEB forringes eller svikte.

Hvis kameraer forskyves på grunn av kollisjon, kan AEB degraderes eller svikte. Vennligst kalibrer AEB etter sjåfør i tide.

Bruk aldri en AEB som er feilkalibrert.

 **ADVARSEL**

Ettersom AEB innhenter informasjon ved å gjenkjenne baksiden av andre kjøretøy, vil den ikke gi alarm for møtende kjøretøy og kjøretøy som krysser foran.

AEB er et hjelpesystem. Den kan ikke oppdage andre kjøretøy i alle tilfeller. For eksempel er baksiden av et kjøretøy alvorlig blokkert, formen på et kjøretøy er uvanlig (f.eks. et overlastet kjøretøy som frakter trær), baksiden av et kjøretøy er alvorlig skadet, etc.

Når kjøretøyet kjører i en kurve, kan det hende at AEB ikke er i stand til nøyaktig å bedømme tilstanden til stasjonære objekter i kjøretretningen, slik at systemet kanskje ikke utfører autonom nødbremning.

AEB hjelper ikke alltid sjåføren i alle miljøer.

Derfor skal sjåføren ikke stole helt på systemet, og må konsentrere seg om å observere veiforholdene for å sikre kjøresikkerheten.

AEB er et aktivt hjelpesikkerhetssystem. Den kan imidlertid ikke helt garantere å unngå kollisjon med kjøretøy foran under noen forhold. Sjåføren er ansvarlig for å kjøre og unngå farlige forhold. I nødstilfeller bør føreren bremse så snart som mulig.

Hvis AEB er aktivert, bør sjåføren umiddelbart ta kontroll over kjøretøyet etter at det har stoppet for å forhindre utilsiktet omstart, noe som kan føre til at kjøretøyet sklir.

Støtfangeren foran må ikke males, modifiseres eller blokkeres av noe tilleggsutstyr. Ellers kan ytelsen til radarsensorer med fremre millimeterbølge forringes eller svikte!

Alvorlige ekstreme værforhold som tung snø, regn, is og tåke kan føre til forringelse av ytelsen eller svikt i radarsensorer for fremre millimeterbølge. I slikt vær må sjåføren bruke AEB forsiktig.

Hvis de fremre millimeterbølgeradarsensorene blir forskjøvet på grunn av kollisjon, kan AEB degraderes eller svikte. Føreren skal kalibrere de fremre millimeterbølgeradarsensorene i tide.

Ikke bruk forover millimeterbølgeradarsensorer som er feilkalibrert.

**FORSIKTIGHET**

For å unngå å forstyrre føreren av falske alarmer, vil det ikke bli gitt alarmer under følgende forhold: Kjøretøyets

hastighet er under 8 km/t.

Den forrige alarmen utløses ikke mer enn 20 sekunder.

Når AEB fungerer, vil den bli deaktivert hvis noen av følgende betingelser er oppfylt:

Føreren dreier rattet for fort eller i stor vinkel.

Føreren slår inn gasspedalen, noe som forårsaker en stor pedalstilling.

Fartsreduksjonen overskrider terskelen på 60 km/t.

Når noen av følgende betingelser er oppfylt, vil ikke AEB utløses, slik at føreren kan opprettholde kontrollen over kjøretøyet uten unødvendig forstyrrelse:

ESC/TCS/ABS-funksjonen er aktivert.

R-giret er koblet inn.

Enhver dør er ikke lukket.

Frontdekselet er ikke lukket.

Sjåføren løsner sikkerhetsbeltet.

Den automatiske parkeringsfunksjonen er slått på.

Den forrige alarmen utløses ikke mer enn 20 sekunder.

Kjøretøyets hastighet er mindre enn ca. 8 km/t.

Føreren dreier rattet for fort eller i stor vinkel.

Føreren slår inn gasspedalen, noe som forårsaker en stor pedalstilling.

6-4. Bruke førerassistansesystem

Blind spot detection (BSD)*

Systemet har funksjonene blindsoneregistrering, filskifteassistanse, tverrtrafikkvarsel bak, tverrtrafikkvarsel foran og kollisjonsvarsling bak for å hjelpe sjåføren med å kjøre.

Blindsoneregistrering og filskiftehjelp

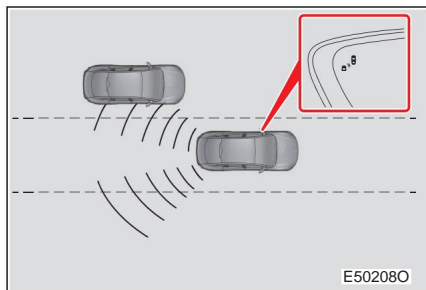

Når girspaken er satt til D-gir og kjøretøyets hastighet er høyere enn 15 km/t, hvis et kjøretøy på baksiden innenfor blindsonen på 5 m bak kjøretøyet eller innenfor området 5–70 m utgjør en kollisjonsrisiko, varsellampen på det utvendige bakspeilet på den tilsvarende siden tennes og kombiinstrumentet viser en varselmelding. Hvis blinklysbyteren på tilsvarende side er slått på på dette tidspunktet, blinker varsellampen og det høres samtidig en varsellyd, noe som gir føreren beskjed om at det er fare ved å skifte fil. Funksjonen slås av når kjøretøyets hastighet er mindre enn 12 km/t.

Varsling bak krysstrafikk

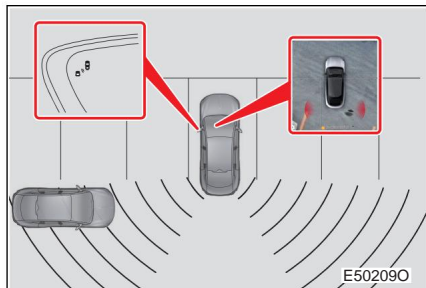

Når girspaken er satt til R-gir og kjøretøyets hastighet er 0~15 km/t, hvis det er kryssende kjøretøy, elsykler, sykler og andre mål i sideretningen bak kjøretøyet, vil systemet avgjøre om det er en kollisjonsrisiko og nivået av kollisjonsrisiko for de aktuelle målene. Hvis det er en risiko, tennes varselampen for det ytre bakspeilet på tilsvarende side, og infotainmentsystemet i kjøretøyet viser en alarmmelding for å unngå kollisjon.

Krysstrafikkvarsel foran

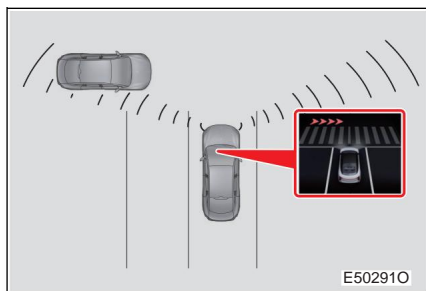

Når girspaken er satt til D- eller N-gir og kjøretøyets hastighet er 1~6 km/t, hvis det er kryssende kjøretøy, elektriske sykler, sykler og andre mål i sideretningen foran kjøretøyet, vil systemet bestemme om det er kollisjonsrisiko og kollisjonsrisikonivået for de aktuelle målene. Hvis det er en risiko, vil en alarm bli gitt gjennom instrumentpanelets skjerm og lyd for å unngå kollisjon.

 **ADVARSEL**

Bruk aldri en AEB som er feilkalibrert.

Ettersom AEB innhenter informasjon ved å gjenkjenne baksiden av andre kjøretøy, vil den ikke gi alarm for møtende kjøretøy og kjøretøy som krysser foran.

AEB er et hjelpesystem. Den kan ikke oppdage andre kjøretøy i alle tilfeller. For eksempel er baksiden av et kjøretøy alvorlig blokkert, formen på et kjøretøy er uvanlig (f.eks. et overlastet kjøretøy som frakter trær), baksiden av et kjøretøy er alvorlig skadet, etc.

Når kjøretøyet kjører i en kurve, kan det hende at AEB ikke er i stand til nøyaktig å bedømme tilstanden til stasjonære objekter i kjøreretningen, slik at systemet kanskje ikke utfører autonom nødbremsing.

AEB hjelper ikke alltid sjåføren i alle miljøer.

Derfor skal sjåføren ikke stole helt på systemet, og må konsentrere seg om å observere veiforholdene for å sikre kjøresikkerheten.

AEB er et aktivt hjelpesikkerhetssystem. Den kan imidlertid ikke helt garantere å unngå kollisjon med kjøretøy foran under noen forhold. Sjåføren er ansvarlig for å kjøre og unngå farlige forhold. I nødstilfeller bør føreren bremse så snart som mulig.

Hvis AEB er aktivert, bør sjåføren umiddelbart ta kontroll over kjøretøyet etter at det har stoppet for å forhindre utilsiktet omstart, noe som kan føre til at kjøretøyet sklir.

Støtfangeren foran må ikke males, modifiseres eller blokkeres av noe tilleggsutstyr. Ellers kan ytelsen til radarsensorer med fremre millimeterbølge forringes eller svikte!

Alvorlige ekstreme værforhold som tung snø, regn, is og tåke kan føre til forringelse av ytelsen eller svikt i radarsensorer for fremre millimeterbølge. I slikt vær må sjåføren bruke AEB forsiktig.

Hvis de fremre millimeterbølgeradarsensorene blir forskjøvet på grunn av kollisjon, kan AEB degraderes eller svikte. Føreren skal kalibrere de fremre millimeterbølgeradarsensorene i tide.

Ikke bruk forover millimeterbølgeradarsensorer som er feilkalibrert.

**FORSIKTIGHET**

For å unngå å forstyrre føreren av falske alarmer, vil det ikke bli gitt alarmer under følgende forhold: Kjøretøyets

hastighet er under 8 km/t.

Den forrige alarmen utløses ikke mer enn 20 sekunder.

Når AEB fungerer, vil den bli deaktivert hvis noen av følgende betingelser er oppfylt:

Føreren dreier rattet for fort eller i stor vinkel.

Føreren slår inn gasspedalen, noe som forårsaker en stor pedalstilling.

Fartsreduksjonen overskrider terskelen på 60 km/t.

Når noen av følgende betingelser er oppfylt, vil ikke AEB utløses, slik at føreren kan opprettholde kontrollen over kjøretøyet uten unødvendig forstyrrelse:

ESC/TCS/ABS-funksjonen er aktivert.

R-giret er koblet inn.

Enhver dør er ikke lukket.

Frontdekselet er ikke lukket.

Sjåføren løsner sikkerhetsbeltet.

Den automatiske parkeringsfunksjonen er slått på.

Den forrige alarmen utløses ikke mer enn 20 sekunder.

Kjøretøyets hastighet er mindre enn ca. 8 km/t.

Føreren dreier rattet for fort eller i stor vinkel.

Føreren slår inn gasspedalen, noe som forårsaker en stor pedalstilling.

6-4. Bruke førerassistansesystem

Blind spot detection (BSD)*

Systemet har funksjonene blindsoneregistrering, filskifteassistanse, tverrtrafikkvarsel bak, tverrtrafikkvarsel foran og kollisjonsvarsling bak for å hjelpe sjåføren med å kjøre.

Blindsoneregistrering og filskiftehjelp

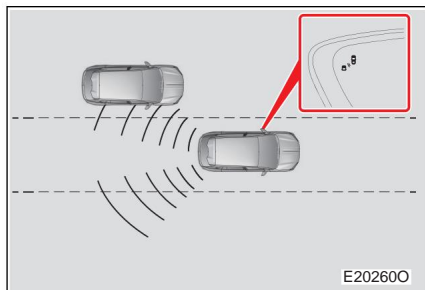

Når girspaken er satt til D-gir og kjøretøyets hastighet er høyere enn 15 km/t, hvis et kjøretøy på baksiden innenfor blindsonen på 5 m bak kjøretøyet eller innenfor området 5–70 m utgjør en kollisjonsrisiko, varsellampen på det utvendige bakspeilet på den tilsvarende siden tennes og kombiinstrumentet viser en varselmelding. Hvis blinklysbyteren på tilsvarende side er slått på på dette tidspunktet, blinker varsellampen og det høres samtidig en varsellyd, noe som gir føreren beskjed om at det er fare ved å skifte fil. Funksjonen slås av når kjøretøyets hastighet er mindre enn 12 km/t.

Varsling bak krysstrafikk

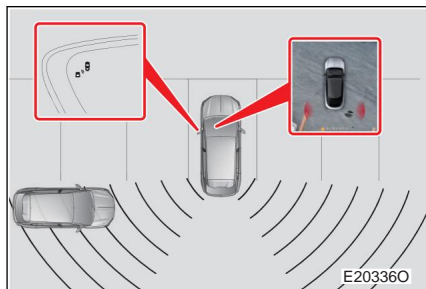

Når girspaken er satt til R-gir og kjøretøyets hastighet er 0–15 km/t, hvis det er kryssende kjøretøy, elsykler, sykler og andre mål i sideretningen bak kjøretøyet, vil systemet avgjøre om det er en kollisjonsrisiko og nivået av kollisjonsrisiko for de aktuelle målene. Hvis det er en risiko, tennes varsellampen for det ytre bakspeilet på tilsvarende side, og infotainmentsystemet i kjøretøyet viser en alarmmelding for å unngå kollisjon.

Krysstrafikkvarsel foran

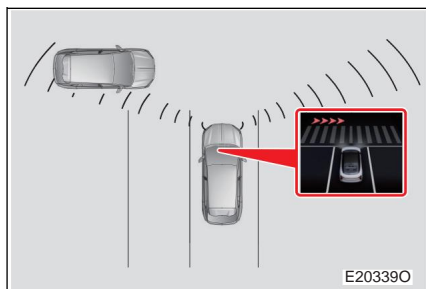

Når girspaken er satt til D- eller N-gir og kjøretøyets hastighet er mellom 1–6 km/t, hvis det er kryssende kjøretøy, el-sykler, sykler og andre mål i sideretningen foran kjøretøyet og målhastigheten er ≥ 10 km/t, vil systemet avgjøre om det er en kollisjonsrisiko og nivået på kollisjonsrisiko for de aktuelle målene. Hvis det er en risiko, vil en alarm bli gitt gjennom instrumentpanelets skjerm og lyd for å unngå kollisjon.

Kollisjonsvarsling bak

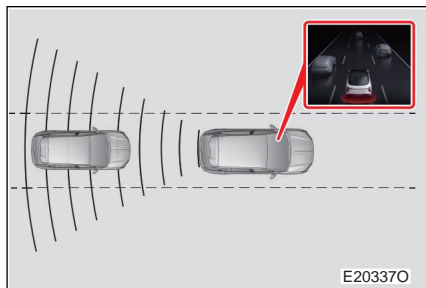

Når girspaken ikke er satt til R-stilling, hvis et kjøretøy bak er innenfor 80 m fra dette kjøretøyet, vil systemet overvåke kjørestatusen til følgende kjøretøy for å vurdere muligheten for en kollisjon bakfra. Når det er fare, viser kombiinstrumentet en varselmelding og utløser varselblinken til å blinke for å minne føreren og følgende kjøretøy på at det er fare for kollisjon

Slå på/av BSD

Hver funksjon til BSD kan slås av og på via grensesnittet for førerassistanseinnstillinger i infotainmentsystemet i kjøretøyet.

(Se s.190)

BSD og filskifteassistanse gir kanskje ikke alarm eller kan gi en forsinket alarm under følgende forhold: Kjøretøyet kjører i

en bratt skråning.

Kjøretøyet navigerer på fjelltoppen eller en bakkevei.

Det er en høydeforskjell mellom kjørefeltet og det tilstøtende kjørefeltet.

Svingradiusen er liten.

Kjøretøyet kjører på snødekte veier i lang tid.

En stor mengde snø eller is samler seg nær radarsensorer.

BSD og filskiftehjelp kan fremme alarmen eller utvide alarmområdet under følgende forhold

Hvis to kjørefelt er for smalt, utløses en alarm i tilstøtende kjørefelt.

Kjøretøyet kjører på veier med faste hindringer nær siden av kjøretøyet i lang tid (f.eks. tunnelvegg, sementbarriere på viadukten, metallskilt osv.).

Det kan hende at det bakre krysstrafikkvarselet ikke gir alarm eller kan utvide alarmrekkevidden under følgende

forhold: Kjøretøyet er parkert i en skrå vinkel.

Revershastigheten overstiger 15 km/t.

En stor mengde snø eller is samler seg nær radarsensorer.

Hastigheten og giringsvinkelen til målkjøretøyet endres konstant i deteksjonsområdet.

Et annet kjøretøy nærmer seg dette kjøretøyet direkte bakfra.

Varslingen for krystrafikk foran gir kanskje ikke en alarm eller kan utvide alarmrekkevidden under følgende forhold: En stor mengde snø eller is samler seg nær radarsensorer.

Hastigheten og giringsvinkelen til målkjøretøyet endres konstant i deteksjonsområdet.

Det kan hende at den bakre kollisjonsvarslingen ikke gir en alarm eller kan utvide alarmrekkevidden under følgende forhold: En stor mengde

snø eller is samler seg nær radarsensorer.

Hastigheten og giringsvinkelen til målkjøretøyet endres konstant i deteksjonsområdet.

For å sikre maksimal sikkerhet kan det også gis en alarm i enkelte lavhastighets målsener.

**FORSIKTIGHET**

Vær forsiktig så du ikke støter på støtfangeren under parkering. Ellers kan sensorene i støtfangeren bli forskjøvet eller skadet, noe som kan føre til at systemet slås av automatisk eller påvirke systemfunksjonen.

For å sikre normal drift av systemet, må sensorene i støtfangeren holdes rene og ikke dekkes av andre gjenstander.

Kun malingen godkjent av vårt firma kan påføres støtfangeren.

Andre typer maling kan forårsake begrensede funksjoner eller svikt i BSD.

Hvis BSD-en ikke fungerer normalt, slå den av umiddelbart og kontakt en autorisert FAW Hongqi-forhandler for reparasjon.

Etter at BSD-en er reparert, må den kalibreres. For detaljer, vennligst kontakt en autorisert FAW Hongqi-forhandler.

BSD-en er kun en ekstra påminnelse, og kan ikke helt unngå kjøretøykollisjon i blindsoner.

Før du bytter fil, vennligst sjekk bakspeilene, gi et blikk bakover og bruk blinklysene.

Under spesielle arbeidsforhold som vått vær og høy kjøretøyhastighet, kan BSD-en gi falske alarmer eller feilalarmer, som er normale fenomener.

Når den bakre BSD-radaren er blokkert, vil ikke BSD-en fungere. Derfor må den rengjøres i tide.

Siden BSD er begrenset av fysiske lover og arbeidsforhold, kan det hende at den ikke gjenkjenner trafikkforholdene riktig under enkelte kjøreforhold. For eksempel: I en skarp svingbane.

I et kjørefelt med varierende bredde.

På en humpete vei i fjellet.

I dårlig vær.

I nærheten av noen spesielle bygninger i veikanten, for eksempel høyt eller spredt autovern.

 **ADVARSEL**

BSD er kun et førerassistentsystem. Ikke stol for mye på det.

Sjåføren må kjøre forsiktig.

Sjåføren er den primære kontrolløren av kjøretøyet. BSD er bare en ekstra påminnelse.

Føreren skal alltid ha kontroll på kjøretøyet og ta fullt ansvar for kjøretøyet.

Slå av radardeteksjonssystemet når du tauer kjøretøyet eller noe tilbehør (f.eks. sykkelholder) er installert bak på kjøretøyet.

Ellers kan radiobølgene som sendes ut av radaren bli blokkert, noe som resulterer i unormal drift av systemet.

BSD-en kan oppdage mål som kjøretøy, elektrisk sykkel og sykkel osv. Hvis målkjøretøyer har egenskaper som uregelmessig form, modifikasjon, malt overflate osv., kan ikke gjenkjennelseeffekten garanteres. Gjenkjennelse av fotgjengere, dyr eller andre gjenstander kan heller ikke garanteres. I slike tilfeller må sjåføren kjøre forsiktig.

BSD bruker intelligente teknologier som overholder fysikkens lover, og den opererer innenfor spesifikke systembegrensninger. Derfor bør sjåføren konsentrere seg om å observere vei- og trafikkforhold for å forhindre ulykker.

Pass på å justere kjøretøyets hastighet og opprettholde sikker avstand fra kjøretøyet foran basert på gjeldende sikt, værforhold, vei- og trafikkforhold.

Hold alltid rattet med begge hender mens du kjører, og vær klar til å snu det når som helst.

Vær oppmerksom på indikatorlampene på de utvendige bakspeilene og informasjonen som vises på multifunksjonsskjermen til instrumentgruppen, og iverksett passende tiltak som svar på indikasjonene.

BSD-en kan reagere på spesifikke veikantstrukturer (f.eks. høyt eller skjevt rekkverk) og dermed gi falske alarmer.

Vær alltid oppmerksom på veiforholdene og omgivelsene til kjøretøyet.

Ikke bruk BSD-en når sensorene er skitne eller skadet, da dette kan påvirke funksjonene til BSD-en.



ADVARSEL

Når solen skinner direkte, kan synsfeltet til utvendige bakspeil være begrenset.

Under kjøring, sørg for å følge instruksjonene som gis av varselamper/indikatorlamper og relatert tekstinformasjon. Ellers er det risiko for ulykker og alvorlige personsikkerhets skader vil oppstå.

6-4. Bruke førerassistentsystemet

Nødstyringsassistanse (ESA)*

Når kjøretøyets hastighet er 50–120 km/t og sensoren oppdager den potensielle kollisjonsrisikoen, vil ESA hjelpe føreren med å styre og unngå kollisjonen når føreren oppdages å styre og understyre. Unngåelsesmål inkluderer motorkjøretøyer, motorsykler, sykler, fotgjengere, byggeområder, hindringer osv.



Når ESA-funksjonen fungerer, viser instrumentgruppen advarselsinformasjon

Slå på/av ESA-funksjon

ESA-funksjonen kan slås av og på via grensesnittet for førerassistanseinnstillinger i infotainmentsystemet i kjøretøyet.

(Se s.189)

Driftsbetingelsene til ESA

ESA aktiveres når alle følgende betingelser er oppfylt: • ESA er satt til PÅ i bilens infotainmentsystem. • Girspaken er i D.

- Kjøretøyets hastighet er 50 ~ 120 km/t.
- ESA-relaterte systemer har ingen feil.

Justere eller kalibrere ESA

Juster eller kalibrer ESA under følgende forhold, ellers kan det hende at ESA ikke fungerer som den skal:

- Frontruten er skadet eller skiftet.
- ADAS-kameraenheten eller radarmonteringsbraketten fjernes og deretter montert på nytt.
- De fire hjulene er på linje.
- Frontstøtfangeren er truffet eller deformert.

Kontakt en autorisert FAW Hongqi-forhandler.



ADVARSEL

Føreren er den primære kontrolløren for kjøretøyet, hvis kontroll over kjøretøyet har forrang over ESA. Føreren skal alltid ha kontroll på kjøretøyet og ta fullt ansvar for kjøretøyet.

ESA er kun et førerassistentsystem. Ikke stol for mye på ESA. Sjåføren må kjøre forsiktig.

ESA gjenkjenner kanskje ikke modifiserte eller dekorerte kjøretøy med spesielt utseende.

Under komplekse trafikkforhold kan ESA oppleve forsinkelser i gjenkjenning av kjøretøy, noe som fører til forsinkede alarmer.

På buede veier, bakker eller ekstremt humpete veier kan det hende at systemet ikke oppdager kjøretøyene foran. Sjåføren må kjøre forsiktig.

ESA er et førerassistentsystem. Den kan ikke oppdage andre kjøretøy i alle tilfeller. For eksempel er baksiden av et kjøretøy alvorlig blokkert, formen på et kjøretøy er uvanlig (f.eks. et overlastet kjøretøy som frakter trær), baksiden av et kjøretøy er alvorlig skadet, etc.

For scener som sterk bakgrunnsbelysning, veirefleksjon, utilstrekkelig omgivelseslys osv., kan det hende at ESA ikke fungerer normalt. Sjåføren må kjøre forsiktig.

Hvis chassiset på det foregående kjøretøyet er høyt, eller godset stikker ut bakfra på det foregående kjøretøyet, vær oppmerksom på faren som kan oppstå.

Frontruten skal ikke modifiseres eller dekkes av noe tilleggsutstyr. Ellers kan det hende at ESA ikke fungerer som den skal.

Støtfangeren foran må ikke males, modifiseres eller dekkes av noe tilleggsutstyr. Ellers kan ytelsen til radarsensorer med fremre millimeterbølge forringes eller svikte.

Alvorlige ekstreme værforhold som tung snø, regn, is og tåke kan føre til forringelse av ytelsen eller svikt i radarsensorer for fremre millimeterbølge. I slikt vær må sjåføren deaktivere ESA.

Hvis de fremre millimeterbølgeradarsensorene blir forskjøvet på grunn av kollisjon, kan ESA degraderes eller svikte. Føreren skal kalibrere de fremre millimeterbølgeradarsensorene i tide.

Ikke bruk forover millimeterbølgeradarsensorer som er feilkalibrert.

**FORSIKTIGHET**

Når føreren trykker gasspedalen dypt ned, aktiveres ikke ESA av sikkerhetsmessige årsaker.

Når dette kjøretøyet er i tett tåke, regn, snø og andre værforhold, eller når det er frost- og skittmerker på ADAS-kameralinsen, eller når dette kjøretøyet kjører mot solen (eller sterk lyskilde), vises en melding "ADAS kameraet er blokkert, vennligst rengjør frontruten" kan vises på instrumentgruppen på grunn av "Begrenset synsfelt" til kameraet, og ESA kan ikke fungere for øyeblikket.

6-4. Bruke førerassistansesystem

Intelligent fartsgrensevarslingssystem (ISA)*

ISA kan nøyaktig gjenkjenne fartsgrenseskiltet og fartsgrensefrigjøringsskiltet foran under kjøringen. ISA inkluderer visning av fartsgrenseinformasjon og advarselsfunksjoner for fartsgrense, som minner sjåførene når kjøretøyet overskrider fartsgrensen for å sikre kjøresikkerheten.

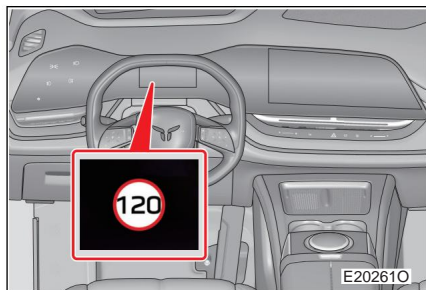

Når systemet gjenkjenner et fartsgrenseskilt, hvis kjøretøyet hastighet er mindre enn fartsgrenseverdien, vil instrumentgruppen kun vise gjeldende fartsgrensekrav gjennom indikatorlampen; og hvis kjøretøyet hastighet er høyere enn fartsgrenseverdien, vil instrumentgruppen minne sjåføren om overhastighet gjennom lyd/ikon.

Aktivere/deaktivere intelligent varslingssystem for fartsgrense (ISA)

ISA kan aktiveres og deaktiveres gjennom grensesnittet for kjøretøynnstillinger i infotainmentsystemet i kjøretøyet. (Se s.189)

Innstilling for alarmmodus for overhastighet:

Av: Vis kun gjeldende fartsgrenseinformasjon, når kjøretøyet hastighet overskrider fartsgrensen, er det ingen fartsgrenseikon som blinker og lyder alarm.

Kun visuelt: Når kjøretøyet hastighet overskrider fartsgrenseverdien, er det bare fartsgrenseikonet som blinker uten lydalarm.

Visuell + lyd: Når kjøretøyet hastighet overskrider fartsgrenseverdien, er det fartsgrenseikonet som blinker og lyder alarm.

Justere eller kalibrere ISA

Juster eller kalibrer ISA under følgende forhold, ellers kan det hende at ISA ikke fungerer som den skal: • Frontruten

er skadet eller skiftet. • De fire hjulene er på linje.

• ADAS-kameraenheten er skiftet ut.

For kalibrering, kontakt en autorisert FAW Hongqi-forhandler.

 **ADVARSEL**

ISA er kun et førerassistentsystem. Ikke stol for mye på ISA. Sjåføren må kjøre forsiktig.

Føreren er den primære kontrolløren av kjøretøyet, og skal alltid ha kontroll på kjøretøyet og ta fullt ansvar for kjøretøyet.

Hvis det er mye snø eller regn, kan det hende at ISA ikke fungerer som den skal (det kan gi falske alarmer eller gå glipp av alarmer).

For scener som sterk bakgrunnsbelysning, veirefleksjon, utilstrekkelig omgivelsesbelysning osv., kan det hende at ISA ikke fungerer som den skal (den kan gi falske alarmer eller gå glipp av alarmer). Sjåføren må kjøre forsiktig.

Frontruten skal ikke modifiseres eller dekket av noe tilleggsutstyr. Ellers kan ytelsen til ISA forringes eller svikte (det kan gi falske alarmer eller miste alarmer).

Hvis kameraer forskyves på grunn av kollisjon, kan ISA degraderes eller svikte. Vennligst kalibrer ISA etter driver i tide.

Når skiltet ikke er i en spesifisert stil eller plassert i en posisjon som er i samsvar med regelverket, vil ISA ikke gjenkjenne det ordentlig (det kan gi falske alarmer eller gå glipp av alarmer).

Den faktiske fartsgrensen under visse omstendigheter skal ikke påvirkes av instruksjonene og advarslene for funksjonene til ISA-systemet, og sjåføren er fortsatt til syvende og sist ansvarlig for å overholde fartsgrensen. Som spesifisert i artikkel 3.4.2.4 i forordning (EU) 2021/1958.

6-4. Bruke førerassistentsystem

Førerkontrollert filskifte (DCLC)*

DCLC-funksjonen refererer til at systemet mottar en filskifte-instruksjon fra sjåføren, kjøretøysensoren oppdager omgivelsene for å søke etter filskifteplass i tilstøtende fil, beregner filskiftebanen og kontrollerer kjøretøyet til å skifte til målfilen på en sikker måte. Denne funksjonen forutsetter aktivering av SACC. Etter at sjåføren har flyttet kontrollspaken for blinklys, vil automatisk filskiftekontroll utføres når systemet fastslår at betingelsene for filskifte er oppfylt. Hvis systemet oppdager at de tilstøtende veiforholdene ikke er oppfylt, vil det undertrykke filskifte for å ivareta sikkerheten.

DCLC-funksjonen er egnet for bruk på motorveier med tydelig kjørefeltmerking og en skillevegg som skiller motgående trafikk. Ikke bruk den på urbane veier.

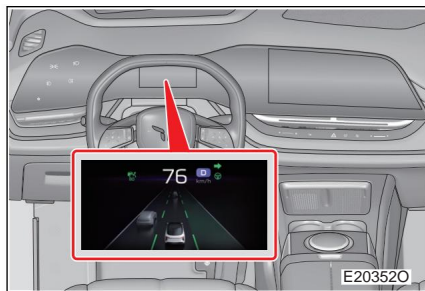

Når SACC er aktivert og kjøretøyet hastighet er 45-120 km/t, flytter sjåføren blinklyskontrollspaken til venstre eller høyre til låst stilling.

Når kjøretøyet fastslår at betingelsene for filskifte er oppfylt, skifter det automatisk til venstre eller høyre fil. Under filskifteprosessen viser instrumentgruppen målposisjonen til kjøretøyet på målfilen.

**ADVARSEL**

Hvis en fot settes på gasspedalen, kan det hende at DCLC ikke aktiverer bremsen automatisk, noe som resulterer i en kollisjon med et annet kjøretøy, så føreren bør holde fokus.

Støtfangerne foran og bak må ikke males, modifiseres eller dekkes av noe tilleggsutstyr. Ellers kan ytelsen til millimeterbølgeradaren forringes eller svikte!

Alvorlig ekstremvær som tung snø, regn, is og tåke kan føre til ytelsesforringelse eller svikt i millimeterbølgeradarsensorer. I slikt vær må sjåføren deaktivere DCLC.

Hvis millimeterbølgeradarsensorene blir forskjøvet på grunn av kollisjon, kan DCLC-funksjonen degraderes eller svikte. Føreren skal kalibrere millimeterbølgeradarsensorene i tide.

Ikke bruk millimeterbølgeradarsensorer som er feilkalibrert.

DCLC-funksjonen gjenkjenner kanskje ikke nøyaktig posisjonen og hastigheten til kjøretøy foran i dette kjørefeltet, kjøretøy foran og bak i tilstøtende kjørefelt, noe som resulterer i fare for kollisjon under filskifteprosessen.

Under kjøring må sjåføren alltid konsentrere seg fullt ut, og skal alltid være klar til å iverksette tiltak og bruke styring og bremsing.

Kjøretøyet kan gå tilbake til sin opprinnelige fil med DCLC-funksjon fordi betingelsene for filskifte ikke er oppfylt eller filskifte er risikabelt.

6-4. Bruke førerassistansesystem

Omvendt sporing*

Når kjøretøyet er i lav hastighet med D-gir, registrerer reverssporfingsfunksjonen automatisk kjøretøyets foroversporing de siste 60 meterne. Når kjøretøyet trenger å returnere på et trangt sted, kan funksjonen aktiveres når kjøretøyet er stoppet. Kjøretøyet kontrollerer rattet i henhold til den registrerte banen, og sjåføren trenger bare å kontrollere bremsepedalen og kjøretøyet reverserer automatisk til startposisjonen til den registrerte banen, og den gjenværende avstanden vises på AVM-grensesnittet. Systemet kan bare følge den registrerte banen og kan ikke korrigere ruten. Hvis en kollisjon oppstår når kjøretøyet beveger seg fremover, kan det oppstå en sekundær kollisjon når kjøretøyet går tilbake.

Bruksmetode for omvendt sporing

Trinn 1



E50328O

Skift girspaken til R-gir, og gå inn i AVM-grensesnittet. Trykk på [Reverse tracking]-knappen på AVM-grensesnittet.

Trinn 2



E50329O

Føreren kan løsne bremsen og rattet når systemet ber om "Vennligst slipp bremsen sakte og slipp rattet", kjøretøyet går inn i revers sporing. Føreren kan kontrollere kjøretøyets hastighet med bremsepedalen under sporing.

Den gjenværende avstanden vises på AVM-grensesnittet under rygging.

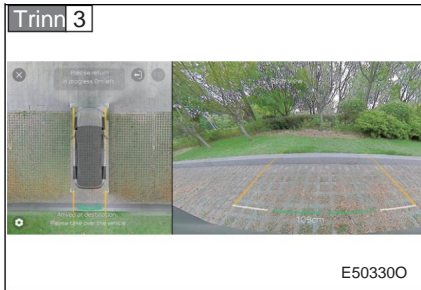

Etter at returen er fullført, vil ikke systemet kontrollere kjøretøyet, sjåføren bør ta over kjøretøyet i tide.

Den gjenværende avstanden vises på AVM-grensesnittet under rygging. Etter at sporingen er fullført, går du tilbake til AVM-grensesnittet.

Utgangsbetingelser for omvendt sporing:

Sporing av systemfeil (ultralysensorfeil, HD-kamerafeil, kontrollerfeil osv.)

Relaterte systemfeil (bremsesystem, kraftsystem, styresystem, girskiftsystem, etc.)

Kjøretøyets hastighet er for høy. Føreren klikker på utstigningsknappen

Når suspendere gjenopprettingsbetingelser er oppfylt og sporing kan fortsettes, trykker ikke sjåføren på fortsett sporing-knappen innen den angitte tiden

EPB intervensjon

Rattinngrep

Girinnngrep

Begrensede forhold for omvendt sporing: Bruk av

det omvendte sporingssystemet under følgende forhold (men ikke begrenset til følgende forhold) kan forårsake systemytelsesforringelse, feil eller sikkerhetsrisiko: Ujevne veier eller bratt skråning Ruten er kort eller sporingruten plassen er begrenset

Våt eller isete veibane Kameraet eller

ultralysensoren er skjult av en gjenstand. Kjøretøyets helning forårsaket av kjøretøyets modifikasjon,

ved bruk av dekk som ikke er originalstørrelse, inkonsekvent dekktrykk, unøyaktig firehjulsjustering, feiljustering av rattet osv.

Når sjåføren reverserer manuelt, er avstanden fra den opprinnelige banen stor

 **ADVARSEL**

Sjåføren er den primære kontrolløren for kjøretøyet, hvis kontroll over kjøretøyet har forrang over reverssporingsfunksjonen. Selv om kjøretøyet er i omvendt sporingsmodus, når føreren betjener rattet, vil kjøretøyet være under førerens kontroll. Føreren skal alltid ha kontroll over kjøretøyet og ta fullt ansvar for kjøretøyet.

Omvendt sporingsfunksjon kan hjelpe sjåføren med å kjøre tilbake til den opprinnelige posisjonen i begrenset plass, spille en viss assistanserolle, som krever at sjåføren observerer omgivelsene i sanntid, og sjåføren må gripe inn om nødvendig.

Kjør forsiktig og visuelt bekreft situasjonen rundt kjøretøyet når du slår på reverssporingsfunksjonen. Siden bakoversporingsfunksjonen bare husker kjøreruten når du kjører forover, kan den ikke forutsi den uventede situasjonen der gjenstander plutselig kommer inn i banen under rygging, noe som kan føre til ulykker eller kollisjoner med gjenstander.

I prosessen med omvendt sporing, selv om systemet kan oppdage hindringer på banen og sette på bremsen, er sjåføren fortsatt den første ansvarlige personen og må observere situasjonen rundt kjøretøyet gjennom sporingen.

Når en nødsituasjon er funnet og en nødbremsing er nødvendig. Føreren må ta kontroll over kjøretøyet umiddelbart, for eksempel å trykke ned bremsepedalen, skifte gir, aktivere EPB eller vri på rattet for å unngå farlige situasjoner.

Etter at reverssporingen er fullført, må sjåføren være oppmerksom på gir og hastighet for å unngå ulykker.

**FORSIKTIGHET**

For å sikre sikker bruk av omvendt sporing, bruk den i følgende scener:

På flat vei.

Veien er sklisikker.

Ikke regn, snø, tåke.

Det er ingen tynne eller lave hindringer i og rundt frem- og returveien.

Det anbefales ikke å ha skarp styrevinkel eller høy hastighet på banen som er lagret av reverssporingen, ellers vil det påvirke banesporingsnøyaktigheten.

Omvendt sporingsfunksjon brukes hovedsakelig for å kjøre gjennom smal vei, og det anbefales ikke å bruke den i hjørner og parkeringsplasser. TFO anbefales på parkeringsplassen.

Ultralyd- og AVM-meldinger hjelper bare sjåføren i reverssporing, og det er blindsoner, så sjåføren må være oppmerksom på omgivelsene i sanntid. Når ultralydsensoren og kameraet er blokkert, er det nødvendig å rydde opp i tide.

På grunn av sensorens egenskaper kan veiumper, trappetrinn, lave hindringer eller små hindringer ikke oppdages, og oppdagelsen av hindringer tar en viss tid, slik at den kanskje ikke effektivt kan identifisere plutselige hindringer.

Posisjonen til kameraet kan flyttes på grunn av kjøretøysvibrasjoner og andre årsaker, det må kalibreres på nytt når rundt bildet blir diskontinuerlig og uklart.

På grunn av faktorer som mekanisk avvik, dekktrykk og veiforhold, kan kontrollnøyaktigheten til systemet reduseres, og den omvendte banen har et visst avvik, og den opprinnelige banenaturen kan ikke garanteres fullt ut.

6-4. Bruker førerassistentsystem

Kjøreopptaker*

Kjøreopptakeren tar automatisk opp bilder, lyder, og kjøreinformatjon under kjøreprosessen.

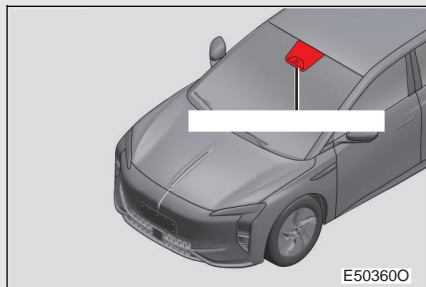

Når kjøretøyets strømforsyning er satt til PÅ-modus, slås kjøreopptakeren på automatisk.

Når kjøretøyets strømforsyning er satt til AV-modus, slås kjøreopptakeren av automatisk.

Merk: Gå inn i innstillingsgrensesnittet for kjøreopptaker før du bruker kjøring opptakeren for første gang, slår du på bryteren for kjøreautomatisk opptak.

Nødopptak

Nødopptaksfunksjonen er delt inn i automatisk nødopptak og manuell nødopptak.

Automatisk nødopptak: Når systemet bestemmer det kjøretøyet er i ferd med å kolliderer eller har allerede kollideret, nødsituasjon Opptaket vil automatisk slå seg på og ta opp bilde og lyd informasjon for en periode før og etter utløsning.

Manuell nødopptak: På infotainmentsystem i kjøretøyet driftsgrensesnitt for kjøreopptaker, slå på den manuelle nødsituasjonen opptak for å ta opp bilde- og lydinformasjon i en periode på tid før og etter å trykke på knappen.

Innstillinger for kjøreopptaker

Kjøreopptaker kan stilles inn i den utvidede applikasjonen av infotainmentsystemet i kjøretøyet. (Se s.201)

Opptakslagring Vanlige

opptak og nødopptak lagres separat, uten å ta opp lagringsplass av hverandre.

Vanlige opptak er loop-opptak, som automatisk overskriver tidligere opptak når lagringsplassen er utilstrekkelig.

Når lagringsplassen for nødopptak er utilstrekkelig, må den slettes manuelt.

U disklagring

Driving recorder-video kan bare tas opp ved å koble til USB-datagrensesnittet. Det anbefales at U-disken har minst 128 GB lagringsplass og ikke noe annet innhold. U-disknedlastingshastigheten må være minst 3.0.

(Se s.182)

Kjøreopptaker-fangst

Kjøreopptaker-opptak kan bare utføres etter at knappen på rattet er satt til [Driving recorder capture]. (Se s.186)

**ADVARSEL**

Kjøreopptakeren har kun en kjøreregistreringsfunksjon og vil ikke forstyrre førerens normale kjøring. Sjåføren må kjøre forsiktig.

I vær med dårlig sikt, som kraftig tåke, kraftig regn eller mye snø, kan det hende at kjøreopptakeren ikke kan ta opp bildet tydelig.

Før scener som sterkt motlys eller utilstrekkelig omgivelseslys, kan det hende at kjøreopptakeren ikke kan ta opp bildet tydelig.

Hvis det er snø-, is- eller støvflekker på frontruten som blokkerer kameraet for kjøreopptakeren, vennligst rengjør dem i tide.

**FORSIKTIGHET**

Ikke fjern U-disken under opptak, da dette kan skade videofilene og/eller U-disken.

Kvaliteten på U-disker varierer etter merke, noe som kan påvirke lagringen av drivende opptakervideo.

6-4. Bruke førerassistentsystem

Førerassistansesystem

De relaterte funksjonene integrert i ESC varierer litt mellom ulike kjøretøymodeller. For å forbedre kjøresikkerheten og ytelsen til kjøretøyet, vil følgende funksjoner fungere automatisk basert på ulike kjøreforhold.

Husk imidlertid at disse funksjonene kun er for hjelpeformål. Ikke stol for mye på dem under kjøring.

Blokkeringsfritt bremsesystem (ABS)

Dette systemet kan forhindre sideglidning eller trekking til den ene siden av kjøretøyet på grunn av låste hjul under kjøring på glatte veier eller under nødbremsing.

Elektronisk bremsekraftfordeling (EBD)

Dette systemet kan dynamisk fordele bremsekraft proporsjonalt mellom for- og bakhjul basert på endringen i kjøretøyets belastning, veiforhold og bremsekraft, for å forbedre bremsestabiliteten og manøvrerbarheten til kjøretøyet.

Traction control system (TCS)

Dette systemet kan forhindre at drivhjulene sklir og sikre akselerasjonsytelsen når kjøretøyet starter eller akselererer på glatt vei.

Hydraulisk bremseassistent (HBA)

Dette systemet kan utføre bremsekraftkompensasjonen når bremsepedalen trykkes raskt ned, for å effektivt øke bremsekraften.

Hill hold control (HHC)

Når kjøretøyet startes i skråningen, i en viss varighet etter at føreren går over fra bremsepedalen til gasspedalen, vil denne funksjonen opprettholde bremsetrykket som føreren bruker for å forhindre at kjøretøyet sklir.

Elektronisk stabilitetskontroll (ESC)

Dette systemet kan hjelpe sjåføren med å kontrollere sideslip under plutselige eller glatte svinger, for å sikre at kjøretøyet følger riktig kjørespor.

Kontrollert retardasjon for ACC-Stop & Go (CDD-S)

Dette systemet kan hjelpe ACC med å oppnå retardasjonskontroll av kjøretøyet.

Kontrollert retardasjon for parkeringsbrems (CDP)

Når P-girknappen trykkes lenge, går kjøretøyet aktivt inn i retardasjonstilstanden.

AUTO HOLD Når

Kjøretøyet står stille, aktiverer AUTO HOLD parkeringsbremsen gjennom det hydrauliske systemet og opprettholder denne tilstanden i en kort stund, og deretter utfører EPB parkering.

Automatisk bremseprell (ABP)

I henhold til forespørselen fra den relevante kontrollenheten, setter ESC aktivt bremsesystemet på forhånd for å forbedre responshastigheten på bremsing.

Bremseforsterkningsfunksjon (BBF)

Ved å overvåke bremsepedalens bevegelse som er trykket ned av føreren, gir kjøretøyet stabil bremsehjelp i henhold til førerens bremseintensjon.

Komfortstopp (CST)

Kjøretøyet unngår stigning når du bremser, og øker dermed jevnheten og komforten ved stoppet.

CST kan slås av og på gjennom kjøreinstillinger-grensesnittet til bilens infotainmentsystem. (Se s.184)

Elektrisk servostyring (EPS)

Dette systemet kan bruke en motor for å redusere kraften som kreves for å dreie rattet.

Når TCS/ESC fungerer



Hvis kjøretøyet sklir eller drivhjulene går på tomgang, vil indikatorlampen blinke for å indikere at TCS/ESC fungerer.

Deaktiverer ESC

Hvis kjøretøyet er fanget i snø eller gjørme, kan ESC redusere kraftuttaket fra kraftsystemet til hjulene. Deaktivering av systemet kan være gunstig for kjøretøyet å vippe frem og tilbake, og hjelpe til å komme seg ut av den fangede situasjonen.

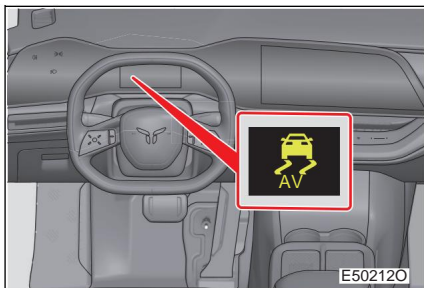

ESC kan slås på og av i kjøreinnstillingergrensnittet til bilens infotainmentsystem.

Når den er slått av, tennes ESC off-indikatorlampen på instrumentgruppen.

Automatisk respons av ESC Etter

at ESC/TCS er slått av og kjøretøyet er startet på nytt, eller hvis kjøretøyets hastighet overstiger 70 km/t, aktiveres systemet automatisk på nytt.

Lyd og vibrasjon produsert av ABS/HBA/TCS/ESC/CDP/CDD-S og AUTO HOLD

Støy kan høres fra frontrommet når kjøretøyet slås på eller like etter at kjøretøyet har startet. Denne lyden indikerer ikke en feil i disse systemene.

Noen normale forhold kan oppstå under driften av systemene ovenfor. Disse forholdene indikerer ikke en feil. • Vibrasjoner kan merkes gjennom kjøretøyets karosseri og ratt. • Motorlyden kan høres når kjøretøyet stopper.

**ADVARSEL****Håndtering av hjul og fjæring** Feilaktige hjul eller

modifisert fjæring kan ha innvirkning på førerassistentsystemet og kan føre til systemfeil.

ABS kan ikke fungere effektivt under følgende forhold: Grensene for bakkegrep

på dekkene er overskredet.

Kjøretøyet sklir ved kjøring på glatte veier i høy hastighet.

Bremselengde for ABS på spesiell veibane ABS er ikke utformet

for å forkorte bremselengden til kjøretøyet. Sørg for å holde trygg avstand fra kjøretøyene som kjører foran under følgende forhold:

Kjøretøyet kjører på gjørmete, grus- eller snødekte veier.

Kjøretøyet kjører med dekkkjetting.

Bilen kjører på humpete veier.

Kjøretøyet kjører på krateret eller ujevne veier.

TCS fungerer kanskje ikke effektivt under følgende forhold: Når kjøretøyet kjører

på glatte veier, selv om TCS fungerer normalt, kan det hende at det ikke kontrollerer kjøretøyretningen eller oppfyller kraftkravene. Ikke kjør kjøretøyet under forutsetninger at kjøretøyet kan miste stabilitet og kraft.

Når ESC er aktivert Hvis

indikatorlampen blinker, sørg for å kjøre forsiktig. Ellers kan det lett skje ulykker.

Når ESC er av

Vær spesielt forsiktig og kjør med en hastighet som passer til veiforholdene. I dette tilfellet kan ESC sikre stabiliteten og drivkraften til kjøretøyet. Hvis det ikke er nødvendig, ikke slå av ESC.

Utskifting av hjul Sørg for at

alle hjul har samme spesifikasjoner, merke, mønstermønster og lastekapasitet. Sørg i tillegg for at dekktrykket oppfyller kravene spesifisert på dekktrykketiketten. Hvis kjøretøyet er utstyrt med forskjellige hjul, kan det hende at ABS og EPS ikke fungerer som de skal. For detaljer om skifte av dekk eller hjul, vennligst kontakt en autorisert FAW Hongqi-forhandler.

Parkeringshjelp 7

7-1. Parkeringskontroll

Parkeringsradar foran og
bak..... 312

Rundvisningsmonitor

(AVM) 317

Automatisk parkeringshjelp

(APA)* 323

Automatisk

nødbremsing bak

(RAEB)* 333

7-1. Parkeringskontroll

Parkeringsradar foran og bak

Parkeringsradarsystemet foran og bak består av en kontrollenhet og ultralydsensorer. Disse sensorene kan måle avstanden mellom kjøretøyet og hindringer. I henhold til endringen av avstanden til hindringer innenfor deteksjonsområdet, høres høyttaleren ved forskjellige frekvenser, og samtidig viser multimedeskjermen og instrumentgruppen informasjon om avstanden og orienteringen til hindringen.

Når du bruker systemet, sørg for å ta hensyn til området rundt.

Sensortype

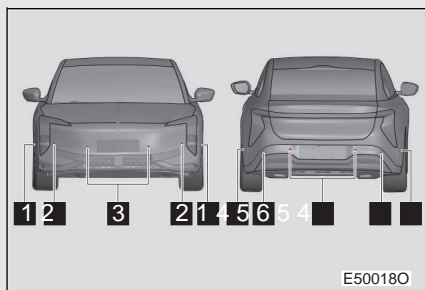

- 1 Radarsensor foran
- 2 Radarsensor foran i hjørnet
- 3 Sentral radarsensor foran
- 4 Radarsensor på baksiden
- 5 Radarsensor bakre hjørne
- 6 Sentral radarsensor bak

Slå av og på parkeringsradar

Når kjøretøyet ikke er i P-posisjon og kjøretøyets hastighet er lavere enn 15 km/t, slås parkeringsradaren på automatisk. Når kjøretøyets hastighet er høyere enn 15 km/t, slås parkeringsradaren av automatisk.

Radarinnstilling

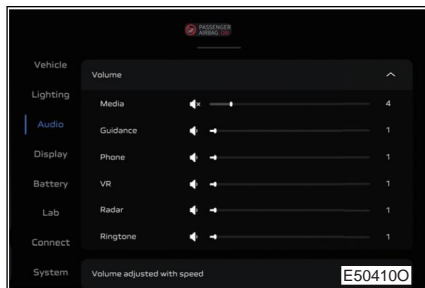

Radalarmløst kan stilles inn i lydinnstillingen til infotainmentsystemet i kjøretøyet.
(Se s.189)

Utstilling

Når en hindring oppdages

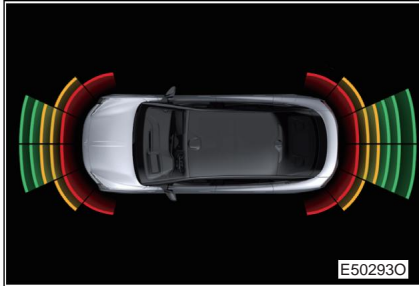

Når radarsensoren oppdager en hindring, vises tilsvarende bilde på multimedieskjermen i henhold til posisjonen og avstanden til hindringen.

Det saktegående området, varslingsområdet og fareområdet er angitt med henholdsvis grønt, gult og rødt.

Deteksjon av hinderavstand

Når en hindring oppdages, vil fargeblokken som tilsvarer sensoren lyse kontinuerlig.

Parkering saktegående områdeinformasjon indikasjon på sentral radar sensor



Sentral radarsensor foran

Avstanden til hindringen er 80 ~ 120 cm

Sentral radarsensor bak

Avstanden til hindringen er 80 ~ 150 cm

Hvis hindringen oppdages innenfor dette området, vises en grønn indikatorlinje på skjermen og høyttaleren lyder for å advare sjåføren.

Parkeringshjelp 7

7-1. Parkeringskontroll

Parkeringsradar foran og
bak..... 316

Rundvisningsmonitor

(AVM) 321

Automatisk parkeringshjelp

(APA)* 327

Automatisk

nødbremser bak

(RAEB)* 337

7-1.Parkeringskontroll

Parkeringsradar foran og bak

Parkeringsradarsystemet foran og bak består av en kontrollenhet og ultralydsensorer. Disse sensorene kan måle avstanden mellom kjøretøyet og hindringer. I henhold til endringen av avstanden til hindringer innenfor deteksjonsområdet, høres høyttaleren ved forskjellige frekvenser, og samtidig viser multimedeskjermen og instrumentgruppen informasjon om avstanden og orienteringen til hindringen.

Når du bruker systemet, sørg for å ta hensyn til området rundt.

Sensortype

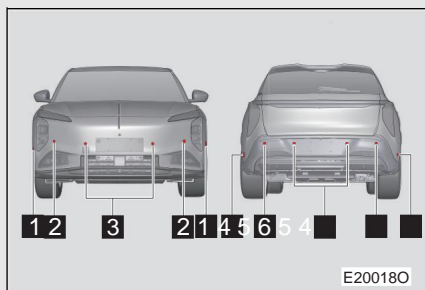

- 1 Radarsensor foran
- 2 Radarsensor foran i hjørnet
- 3 Sentral radarsensor foran
- 4 Radarsensor på baksiden
- 5 Radarsensor bakre hjørne
- 6 Sentral radarsensor bak

Slå av og på parkeringsradar

Når kjøretøyet ikke er i P-posisjon og kjøretøyets hastighet er lavere enn 15 km/t, slås parkeringsradaren på automatisk. Når kjøretøyets hastighet er høyere enn 15 km/t, slås parkeringsradaren av automatisk.

Radarinnstilling

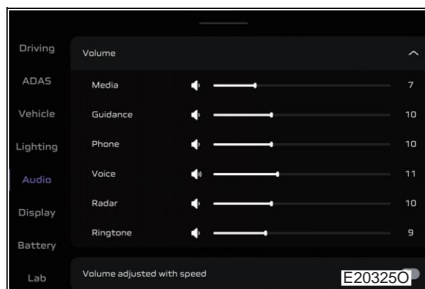

Radalarmløst kan stilles inn i lydinnstillingen til infotainmentsystemet i kjøretøyet.
(Se s.193)

Utstilling

Når en hindring oppdages



Når radarsensoren oppdager en hindring, vises tilsvarende bilde på multimedieskjermen i henhold til posisjonen og avstanden til hindringen.

Det saktegående området, varslingsområdet og fareområdet er angitt med henholdsvis grønt, gult og rødt.

Deteksjon av hinderavstand

Når en hindring oppdages, vil fargeblokken som tilsvarer sensoren lyse kontinuerlig.

Parkering saktegående områdeinformasjon indikasjon på sentral radar sensor

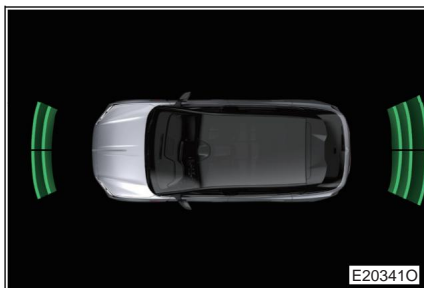

Sentral radarsensor foran

Avstanden til hindringen er 80 ~ 120 cm

Sentral radarsensor bak

Avstanden til hindringen er 80 ~ 150 cm

Hvis hindringen oppdages innenfor dette området, vises en grønn indikatorlinje på skjermen og høyttaleren lyder for å advare sjåføren.

Parkeringsvarselområdeinformasjon indikasjon på hjørneradarsensor



Hjørne radarsensor

Avstanden til hindringen er 40 ~ 60 cm

Hvis hindringen oppdages innenfor dette området, vises en gul indikatorlinje på skjermen og høyttaleren lyder for å advare sjåføren.

Parkeringsvarselområdeinformasjon indikasjon på sentral radarsensor

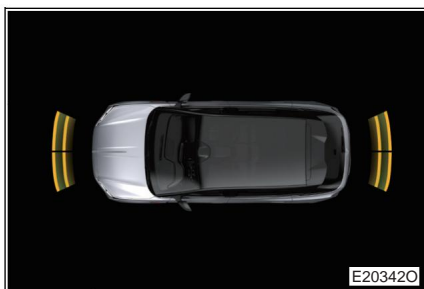

Sentral radarsensor

Avstanden til hindringen er 40 ~ 80 cm

Hvis hindringen oppdages innenfor dette området, vises en gul indikatorlinje på multimedieskjermen og høyttaleren lyder for å advare sjåføren.

Parkeringsfareområdeinformasjon indikasjon på radarsensor

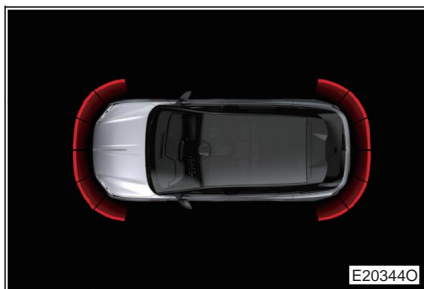

Radarsensor

Avstanden til hindringen er 1 ~ 40 cm

Hvis hindringen oppdages innenfor dette området, vises en rød indikatorlinje på skjermen og høyttaleren lyder kontinuerlig for å advare sjåføren.

Lengste deteksjonsavstand for sensorer

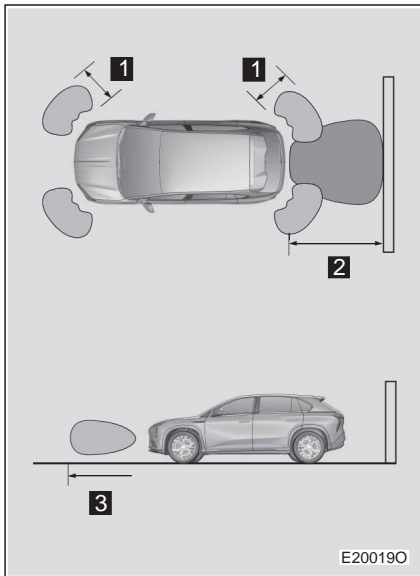

1 Ca 60 cm Ca 150

2 cm Ca 120 cm

3 Figuren viser den

fjerneste avstanden som er oppdaget av radarsensorer. (Merk: Radarsensorer kan ikke oppdage hindringer som er ekstremt nær kjøretøyet.)

Avhengig av formen på hindringen, kan deteksjonsområdet til radarsensorene variere.

Deteksjonsinformasjon for sensorer

Visse kjøretøyforhold og omgivelsene kan påvirke sensorens evne til å oppdage hindringer på riktig måte. For eksempel:

- Det er skitt, snø eller is på sensorene.

- Sensorer er skjult.
- Kjøretøyet er åpenbart tiltet.
- Kjøretøyet står på spesielt humpete veier, skråninger, grusveier eller gress.
- Det er mye støy i nærheten av kjøretøyet, slik som lyder fra bilhorn, motorsykkelmotorer og pneumatisk bremsing av store kjøretøy eller andre sterke lyder som kan produsere ultralydbølger.
 - Det er et annet kjøretøy utstyrt med parkeringsassistentsensorer i nærheten,

og sensorene fungerer.

- Kjøretøyet er utstyrt med en fenderantennemast eller trådløs antenne.
- Kjøretøyet er utstyrt med slepeøye.
- Støtfangere eller sensorer er sterkt påvirket.
- Kjøretøyet nærmer seg en høy eller bøyd fortauskant.
- I varmt eller kaldt vær.

I tillegg til de ovennevnte tilfellene kan trafikkskilt og andre gjenstander noen ganger bedømmes av sensorer som nærmere enn deres faktiske avstand på grunn av deres spesifikke form.

Formen på en hindring kan hindre sensorene i å oppdage, spesielt følgende hindringer. • Ledninger, gjerdet, tau etc. • Bomull, snø og andre materialer som absorberer radiobølger. • Objekter med skarpe kanter og hjørner. • Lave hindringer.

• Høye hindringer med den øvre delen som strekker seg mot kjøretøyet.



ADVARSEL

Advarsler for bruk av parkeringsradar foran og bak

For å unngå ulykker, vær oppmerksom på følgende forholdsregler:

Ikke installer noe innenfor sensorenes arbeidsområde.

Parkeringsradarsystem er kun et førerassistentsystem. Ikke stol for mye på det. Sjåføren må kjøre forsiktig. Når det er nødvendig, grip inn proaktivt for å unngå fare.

Føreren er den primære kontrolløren av kjøretøyet, og skal alltid ha kontroll på kjøretøyet og ta fullt ansvar for kjøretøyet.

Når kjøretøyets hastighet er for høy, vil systemet gå ut. Sjåføren må kjøre forsiktig.



FORSIKTIGHET

Forholdsregler for bilvask Ikke skyll

sensorene med vann eller damp. Ellers kan sensorene svikte.

7-1. Parkeringskontroll

Around View Monitor (AVM)

AVM gir indikasjoner gjennom multimediedisplayet skjerm, som er praktisk for sjåføren å se tydelig og forstå omgivelsesforholdene til kjøretøyet, og kl samtidig bedømme den relative orienteringen og avstanden til hindringer, for å oppnå trygg og enkel parkering.

Bildene som brukes i denne delen er kun eksempler og kan avvike fra de som faktisk er angitt i kjøretøyet.

Aktivere og deaktivere AVM

Aktivering

Det er 3 metoder for å legge inn AVM:

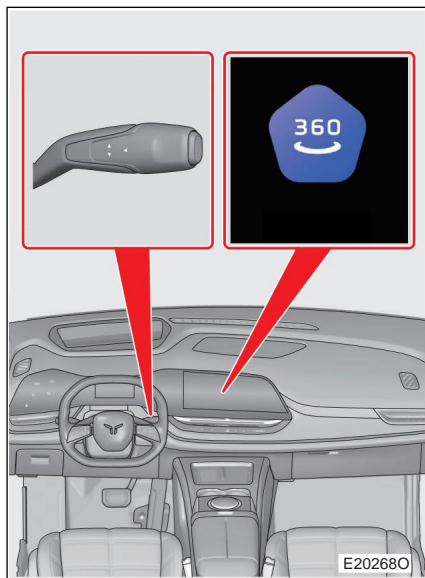

Metode 1: Sett girspaken til R

posisjon for å aktivere AVM.

Metode 2: Når kjøretøyets hastighet er lavere enn 20 km/t, slå på 360 rundt visning i utvidet bruk av kjøretøyets infotainmentsystem for å aktivere AVM.

Metode 3: Når kjøretøyets hastighet er

lavere enn 20 km/t, settes den automatiske aktiveringen av AVM-funksjonen til PÅ, slå på venstre/høyre blinklys og gå inn i AVM.

Deaktivering

Trykk på knappen X på skjermen, ellers overskrider kjøretøyets hastighet 20 km/t, eller sett girspaken til P-posisjon i en periode for å gå ut AVM.

Skjermoduser for AVM

AVM har flere skjermoduser. Sjåføren kan velge tilsvarende modus basert på spesifikke behov.

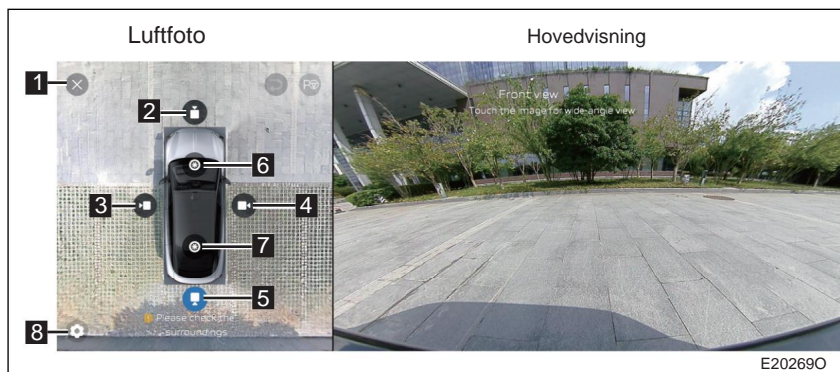

1 Avslutt-knapp

Klikk og avslutt AVM.

2 Frontvisning

Vis frontbildet og luftbildet.

3 Venstre

visning Vis venstre visning og luftfoto.

4 Høyre visning

Vis høyre visning og luftfoto.

5 Sett bakfra

Vis bakfra og luftbilde.

6 Forhjuls sidevisning Du kan

velge å kontrollere venstre og høyre hjulsidevisning av forhjulet.

7 Bakhjulssidevisning Du kan

velge å sjekke venstre og høyre hjulsidevisning av bakhjulet.

8 Innstilling

Objektdeteksjon, fylling av blindsoner under undervognen og automatisk aktivering av AVM kan stilles inn.

Fylling av blindsonen under kjøretøyet: Etter aktivert, mens kjøretøyet beveger seg, fylles blindsonen under kjøretøyet med et visuelt bilde for å oppnå den visuelle effekten i bunnen.

Automatisk aktivering av AVM*: Du kan stille inn til å aktivere AVM ved å slå på venstre/høyre blinklys når du nærmer deg en hindring eller når du kjører i lav hastighet.

Nødbremning bak: Når kjøretøyet beveger seg bakover etter at det er slått på, vil det bremse på kjøretøyet i nødstilfeller.

Når blinklysene slås på med AVM aktivert, byttes skjermmodus automatisk til den tilsvarende venstre/høyre visningen. Når blinklysene slås av, gjenopprettes den tidligere valgte skjermmodusen.

Parkeringshjelp

Indikasjonen på skjermen hjelper føreren med fullstendig parkering, og parkeringsguidelinjene justeres dynamisk i henhold til bilens forskjellige vinkler.



- 1** Parkeringsguidelinje Den representerer den forventede kjøretøybanen når rattet roterer.

Når AVM-selvstartfunksjonen settes til PÅ Når girspaken er satt til D-

posisjon og kjøretøyet hastighet er lavere enn 20 km/t, hvis det er hindringer rundt kjøretøyet eller blinklys er slått på, vil radarbildegrensesnittet vil dukke opp på skjermen.

Etter at radarbildesystemet er slått på, når kjøretøyet hastighet er høyere enn 15 km/t, vil systemet gå ut. Når kjøretøyet hastighet er lavere enn 12 km/t, vil radarbildesystemet fungere igjen.

Når AVM-selvstartfunksjonen settes til AV Når girspaken er satt til D-

posisjon og kjøretøyet hastighet er lavere enn 15 km/t, hvis det er hindringer rundt kjøretøyet eller blinklys er slått på, vil systemet ikke popup AVM-grensesnitt automatisk.

Rundt visningskamera

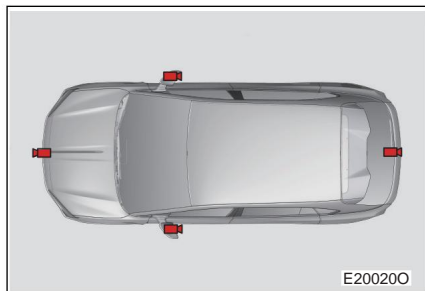

Around view-kameraer er installert på henholdsvis frontgrillen, baddøren og venstre og høyre ytre bakspeil.

Når bildet ikke kan skjøtes normalt på grunn av døråpning, kan den tilsvarende områdevisningen bli feiljustert.

Når kameraet ikke kan overføre bildet normalt, er bildet av det tilsvarende området unormalt med en ledetekst.

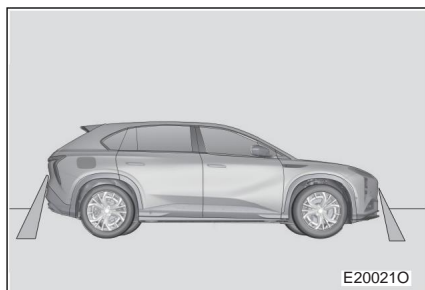

Området som kameraet kan overvåke er begrenset. Gjenstander nær hjørnene på støtfangerne eller under støtfangerne vises ikke på skjermen.

Området som vises på skjermen kan endres med kjøretøyets retning eller veiforholdene.



Hvis kameraene mottar sterkt lys (for eksempel sollys som reflekteres av kjøretøyets karosseri), kan de produsere utstryk 1- effekten * som er unik for kameraet.

* 1: Når kameraene brukes til å overføre bilder, ser lyskilden ut til å ha en vertikal stripe som strekker seg opp og ned.

**ADVARSEL****AVM er kun et førerassistentsystem. Ikke stol for mye på det.**

Føreren er den primære kontrolløren av kjøretøyet, og skal alltid ha kontroll på kjøretøyet og ta fullt ansvar for kjøretøyet.

Kjør forsiktig og visuelt bekreft situasjonen rundt kjøretøyet.

Det er svært farlig å bygge bare ved å observere skjermen, noe som kan føre til ulykker eller kollisjoner med gjenstander. AVM er kun et visuelt hjelpesystem. Bildet på skjermen kan være forskjellig fra den faktiske situasjonen.

Ved bruk av AVM

Vennligst observer følgende forholdsregler for å forhindre alvorlig personskade eller død.

Ikke stol kun på AVM når du rygger.

Kontroller visuelt og bekreft gjennom bakspeilet at den valgte banen er fri.

Den viste avstanden mellom objektet og flyet kan være forskjellig fra den faktiske avstanden.

Luftbildet til AVM kan bare vise nærliggende objekter, og kameraene vil ikke vise objekter utenfor synsfeltet.

Funksjonen for registrering av bevegelige objekter kan bare oppdage bevegelige objekter ved lav hastighet, og noen objekter kan bli savnet under deteksjon. Vær på vakt under kjøring.

Ikke bruk dette systemet når kameraene ikke kan fungere normalt.

Forhold som påvirker AVM Hvis

kjøretøyet blir truffet, kan posisjonen og monteringsvinkelen til kameraet endres. Ta kontakt med en autorisert FAW Hongqi-forhandler for inspeksjon av kjøretøyet.

Hvis temperaturen endres kraftig, for eksempel når kjøretøyet sprutes med varmt vann i kaldt vær, kan det hende at dette systemet ikke fungerer som det skal.

Hvis kameraet er skittent, kan det hende at det ikke overfører et klart bilde. Skyll den med vann og tørk av den med en myk klut. Hvis kameraet er veldig skittent, rengjør det med nøytralt rengjøringsmiddel og tørk av det.



ADVARSEL

Når systemtemperaturen er lav, kan det viste bildet bli mørkere og det bevegelige bildet kan bli litt forvrengt.

Under forholdene med regn, snø, tåke og dårlig sikt kan det hende at kamerabildet ikke er klart.

Situasjoner der AVM ikke skal brukes

- På isete, glatte eller snødekte veier.
- Det brukes dekkkjeder eller nødreservedekk.
- På en ujevn eller bøyd vei, for eksempel en sving eller skråning.

Hvis dekket skiftes, kan ledelinje-posisjonen som vises på skjermen avvike. For dekkskift, vennligst kontakt en autorisert FAW Hongqi-forhandler.

Avhengig av kjøretøyets forhold (antall passasjerer, mengde bagasje osv.), kan ledelinje-posisjonen som vises på skjermen endres. Før bruk, sørg for å visuelt sjekke forholdene bak og rundt kjøretøyet.

Når radarsensoren eller kameraet svikter, kan radardeteksjonsresultatene for hindringer eller kamerabildet bli påvirket. På dette tidspunktet vil AVM-grensesnittet vise feilikonet og tekstmeldingen i det tilsvarende området. Ta kontakt med en autorisert FAW Hongqi-forhandler for å inspisere og reparere kjøretøyet.

7-1. Parkeringskontroll

Auto parkeringshjelp (APA)*

TFO måler lengden på parkeringsplassene på begge sider av veien ved hjelp av ultralydbølger og kameraer. Etter passende parkeringsplass er valgt, vil systemet automatisk kontrollere kjøretøyet for å utføre parkering for å parkere i den valgte parkeringsplassen. APA inkluderer bilparkering og auto parkering ut. De kan velges gjennom multimedieskjerm.

Før du bruker APA, sørg for å sjekke den automatiske parkeringen trinn, forholdsregler og advarsler beskrevet i denne delen for å forhindre ulykker.

Går inn i APA

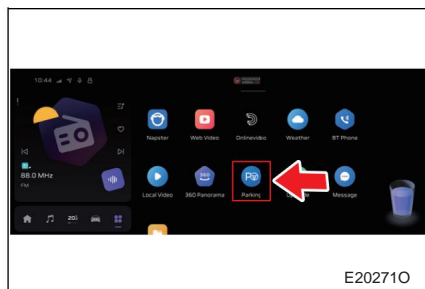

Metode 1: Klikk på parkeringsknappen i den utvidede applikasjonen til infotainmentsystemet i kjøretøyet for å gå inn i det automatiske parkeringsgrensesnittet.

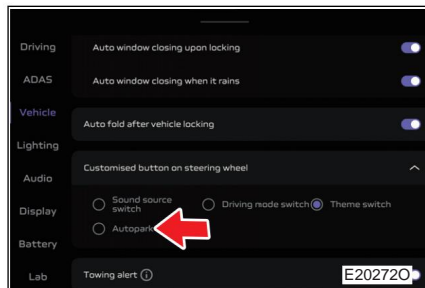

Metode 2: Etter å ha satt rattet til automatisk knappfunksjon parkering, trykk på rattet for det automatiske knappet for å gå inn parkeringsgrensesnittet.

Slik bruker du automatisk parkering

Trinn 1 Valg av parkeringsplass

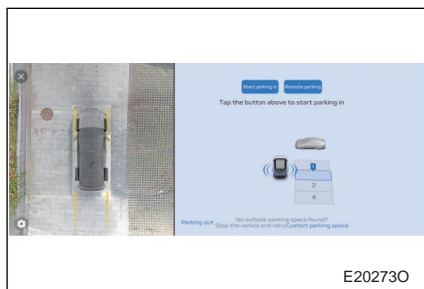

Metode 1: Automatisk plassering av parkeringsplass

Ved kjøring med en hastighet lavere enn 20 km/t vil systemet gjenkjenne parkeringsplassene på begge sider av kjøretretningen. Når systemet finner parkeringsplassene vil parkeringsplassene vises i blått.

Føreren kan berøre tilgjengelig parkeringsplass på skjermen som målparkeringsplass.



Metode 2: Manuell modusvalg

Når det ikke søkes etter riktig parkeringsplass under kjøring, vil systemet be deg om å prøve å tilpasse parkeringsplassen.

Etter å ha valgt egendefinert parkeringsplassmodus og valgt type parkeringsplass (parallell, vertikal eller skrånende), vil den tilsvarende parkeringsplassrammen vises i luftbildet, dra og roter målparkeringsplassrammen for å flytte den til det tilgjengelige parkeringsområdet. Hvis parkeringsplassrammen er rød, betyr det at kjøretøyet ikke kan parkeres i det området, og du må justere posisjonen til målparkeringsplassrammen på skjermen. Når det valgte stedet møter parkeringen

**FORSIKTIGHET**

Sjåføren er den primære kontroller for kjøretøyet, og APA er bare et førerassistansesystem. Selv om systemet kan gi assistanse til sjåføren under parkering, bør det ikke erstatte sjåføren å parkere kjøretøyet og sjåføren må være ansvarlig for parkeringen. Under parkering bør sjåføren være oppmerksom på omgivelsene til kjøretøyet og kontrollere kjøretøyet om nødvendig for å unngå fare.

For å sikre suksessraten og sikkerheten til parkeringssystemet, må systemet brukes under følgende miljøforhold:

Veibanen er flat, høyden på hindringen er mindre enn 5 cm, og helningen overstiger ikke 4 grader.

Parkeringsplasslinjene er klare og parkeringsplassen er stor nok.

Været er bra, og sjåføren kan tydelig og uhindret se miljøet i nærheten av parkeringsplassen.

Kjøreveien er tørr og skliskikker.

I prosessen med automatisk søk etter parkeringsplasser bør følgende situasjoner tas hensyn til: Kjøretøyet må bevege seg nær parkeringsplassen. Unnlatelse

av å gjøre dette kan føre til at parkeringsplassen ikke blir gjenkjent.

Styrevinkelen til kjøretøyet bør ikke være for stor, ellers kan det føre til svikt i parkeringsplassgjenkjenningen.

For parkeringsplassen med markert linje bør kjøretøyets hastighet ikke være høyere enn 20 km/t; For parkeringsplassen uten markert linje bør kjøretøyets hastighet ikke være høyere enn 15 km/t, ellers kan det føre til svikt i parkeringsplassgjenkjenningen.

Regn, snø, tåke eller mørke lysforhold kan redusere gjenkjenningsgraden for parkeringsplasser.

Når parkeringsplassen er for liten, linjene for parkeringsplass ikke er klare, eller parkeringsplassen er uregelmessig, kan det føre til svikt i søk på parkeringsplass.

I prosessen med å søke etter en parkeringsplass kan bildet bare hjelpe sjåføren, og sjåføren må være oppmerksom på omgivelsene i sanntid.



FORSIKTIGHET

I prosessen med automatisk parkering bør følgende situasjoner tas hensyn til:

Avstandsspørringsfunksjonen kan ha blindsoner, og sjåføren må være oppmerksom på omgivelsene i sanntid.

Utilstrekkelig parkeringsplass kan føre til svikt i parkering.

Bratt skråning kan forårsake feil ved parkering.

Glatte veier kan føre til svikt i parkering.

Ujevn veibane, trappetrinn eller lave hindringer kan forårsake feil ved parkering.

Under parkering skal sjåføren ikke betjene pedalene, girspaken og rattet, ellers vil parkeringsprosessen bli avsluttet.

Hvis et dekk må skiftes ut, sørg for at størrelsen på erstatningsdekket er nøyaktig den samme som det originale dekket, og kontroller parametrene for firehjuljustering.

Når du kontrollerer et kjøretøy med en telefon eller nøkkel, kan forsinkelser i kommunikasjon og kjøretøyrespons føre til at kjøretøyet ikke stopper umiddelbart etter at du slipper knappen. Sjåføren må observere omgivelsene på forhånd.

Når du parkerer kjøretøyet med nøkkel, sørg for at føreren er ved siden av kjøretøyet. Hvis kjøretøyet ikke kan stoppes av nøkkelkommandoen, kan sjåføren åpne hvilken som helst dør for å avbryte parkeringen.

**ADVARSEL**

På grunn av sensorens blindsoner, vær oppmerksom på lave og små hindringer, og hjørnene og sidene på kjøretøyet under parkering.

For spesifikke begrensninger for sensoren, se den relevante beskrivelsen av parkeringsradaren.

Vær oppmerksom på om det er nok plass ved parkering.

Det er en forsinkelse i parkeringsbremsen, så føreren bør ta en vurdering på forhånd og stoppe kjøretøyet hvis faren blir funnet.

Vær spesielt oppmerksom på mennesker, dyr og ulike hindringer rundt kjøretøyet, sensoren har en blindsoner som ikke kan oppdages.

Ved søk etter parkeringsplass eller under parkering, vær oppmerksom på at det ikke er noen hindringer på parkeringsplassen, som steiner, tynne stolper eller hengerfester, da systemet kanskje ikke oppdager slike hindringer.

Systemet gjenkjenner kanskje ikke overflaten eller strukturen til visse gjenstander (f.eks. trådgjerder, fluffy snø, kantete søyler osv.). Kontroller derfor på nytt at det er nok plass på parkeringsplassen og omgivelsene før du parkerer kjøretøyet.

Hvis parkeringsradarsystemet oppdager en hindring, kan hindringen forsvinne fra sensordeteksjonsområdet etter at kjøretøyet nærmer seg (dette vil høyst sannsynlig skje når du oppdager hindringer som er for høye og for lave), og dermed ikke oppdager disse elementene. Ikke ignorer advarselen fra parkeringsavstandsvarslingssystemet, ellers kan kjøretøyet stå i fare for kollisjon.

På grunn av påvirkning fra ulike eksterne lydfelt og elektromagnetiske felt (f.eks. andre kjøretøy som bruker ultralydavstand, lufttrykk, motorstøy, elektriske kontrollgir, induksjonssløyfer osv.), kan ikke systemet oppnå absolutt immunitet mot interferens.

Immuniteten mot interferens og deteksjonsytelsen til ultralydavstand kan reduseres av miljøforhold og refleksjonsegenskaper for hindringer, som bestemmes av de fysiske egenskapene til ultralydspredning.

 **ADVARSEL**

Installasjonsposisjonen til sensoren har en viktig innvirkning på systemets ytelse, som reflekteres i refleksjonen fra selve kjøretøyets støtfangeroverflate, bakkeekko-refleksjon og deteksjonsområde.

Unngå å rengjøre sensoren med en høytrykksspyler eller damprenser for å unngå å skade sensoren. Når du rengjør kjøretøyet, bør du bruke en mindre vannstrøm for å skylle sensoroverflaten en kort stund og holde minst 10 cm unna.

Forplantningen av lydbølger i luft påvirkes av de fysiske egenskapene til refraksjons- og diffraksjonsfenomener. Temperaturforskjeller i luften er en av de viktigste faktorene for å generere et ujevnt forplantningsmedium, noe som fører til akustisk diffraksjon.

Deteksjonsytelsen til ultralyddeteksjonsutstyr kan påvirkes av følgende faktorer: Eksos av varme kjøretøy.

Høytemperatur asfaltvei.

Sommerbris.

Temperaturstratifisering.

Når det er en temperaturforskjell mellom støtfangeren og omgivelsesluften (vanlig om vinteren), kan temperaturstratifisering oppstå.

Dette kan føre til akustisk bølgediffraksjon, og kan i visse støtfangerkonstruksjoner utgjøre en risiko for falske alarmer på grunn av reflekterte ekkoer.

Noen viktige faktorer som kan føre til redusert deteksjonsområde eller feil ved deteksjon:

Snø eller slam som fester seg til støtfangeroverflaten.

Gips eller is som fester seg til sensoroverflaten.

Høy akustisk demping (f.eks. i tørre, varme omgivelser).

Kraftig regn eller i skum.

Hindringer med bølgedempende materialer.

Hindringer av flat type med vinkler vendt mot sensoren og reflekterte ekkoer som bare forekommer i et spesifikt vinkelområde.

7-1. Parkeringskontroll

Automatisk nødbremning bak (RAEB)*

Driftsrekkevidden til RAEB er 2-4 km/t. Når kjøretøyet kan kollidere med det bakre kjøretøyet (eller fotgjengere, ikke-motorkjøretøyer, motorkjøretøyer, hindringer osv.) i en nødsituasjon, hvis føreren ikke klarer å utføre nødbremning, vil systemet hjelpe føreren med å sette på bremsen for å unngå eller redusere kollisjonsskaden.



Når RAEB-funksjonen fungerer, viser multimedieskjermen advarselinformasjon.

Slå på/av RAEB

RAEB kan slås på og av via innstillingsgrensesnittet til AVM-systemet. (Se s.318)

RAEB-funksjonen aktiveres når RAEB er på og kjøretøyet oppfyller alle følgende betingelser:

- Gir er i R, eller gir er i D/N-stilling og kjøretøyet glir bakover.
- Ultralydradaren fungerer normalt.
- Rekkevidden for kjøretøyets hastighet er 2-4 km/t.
- Bremsesystemet har ingen feil.
- Styrehastigheten til sjåføren er lavere.
- Parkeringsfunksjonen er ikke aktivert.

Under aktivering av RAEB, når kjøretøyet oppdager noen av følgende forhold, slipper RAEB bremsen: Føreren slår av RAEB-funksjonen.

- Bremsesystemet har feil.
- Styrehastigheten til sjåføren er for rask.
- Kjøretøyet fastslår at den bakre hindringen er utenfor det bakre ultralydradardeteksjonsområdet.

Når RAEB er på, når det oppdages at føreren trykker ned bremsepedalen, gasspedalen dypt eller skifter girspaken, frigjøres bremsen.

RAEB fungerer kanskje ikke som den skal under følgende forhold:

RAEB-systemet har feil.

Funksjonen til sensoren er begrenset på grunn av faktorer som blokkering, ute av fokus, gjenskinn eller på grunn av dårlig vær som mye snø, tung tåke, kraftig regn, etc.

Mekanisk feil er forårsaket av faktorer som sensorkalibreringsfeil.

Justere eller kalibrere RAEB Juster eller

kalibrer RAEB under følgende forhold, ellers kan det hende at RAEB ikke fungerer som den skal: • Bytt ut den bakre ultralydradaren. • Bytt ut

det bakre kameraet. • De fire hjulene er på linje. • Den bakre støtfangeren er truffet eller deformert.

For kalibrering, kontakt en autorisert FAW Hongqi-forhandler.



ADVARSEL

RAEB er kun et førerassistentsystem. Ikke stol for mye på RAEB. Sjøføren må kjøre forsiktig.

Føreren er den primære kontrolløren av kjøretøyet, og skal alltid ha kontroll på kjøretøyet og ta fullt ansvar for kjøretøyet.

RAEB gjenkjenner kanskje ikke modifiserte eller dekorerte kjøretøy med spesielt utseende, systemet fungerer kanskje ikke som det skal.

For scener som sterk bakgrunnsbelysning, veirefleksjon, utilstrekkelig omgivelseslys osv., kan det hende at RAEB ikke fungerer normalt. Sjøføren må kjøre forsiktig.

Hvis bakre ultralydradarer forskyves på grunn av kollisjon, kan RAEB degraderes eller svikte. Vennligst kalibrer RAEB i tide. Ikke bruk ukalibrert ultralydsradar.

Etter at RAEB er aktivert og kjøretøyet bremses og stopper, bør sjøføren ta kontroll over kjøretøyet i tide for å starte kjøretøyet trygt.

RAEB gjenkjenner kun spesifikke hindringer i det bakre sentrale området av kjøretøyet og setter på bremsen.

Driftshastighetsområdet til RAEB kan optimaliseres gjennom OTA-oppgradering, se oppgraderingskunngjøringen for detaljer.

Parkering av kjøretøyet 8

8-1. Parkeringshjelp

Elektronisk

parkeringsbrems (EPB)336

AUTO HOLD338

8-2. Gå av

Døråpningsvarsel*340

8-1.

Parkeringsassistent Elektronisk parkeringsbrems (EPB)

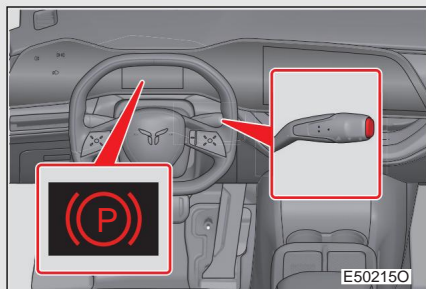

Automatisk applikasjon/frigjøring av EPB

Trå ned bremsepedalen, og sett girkspaken til P-posisjon, slik at EPB automatisk aktiveres; still girkspaken fra P til D/R-stilling for å frigjøre EPB automatisk.

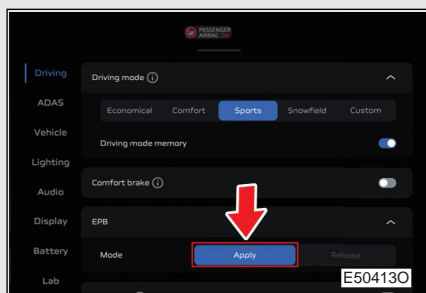

Manuell påføring/frigivelse av EPB

Metode 1: Bruk eller slipp EPB-funksjonen manuelt gjennom grensesnittet for kjøreinnstillinger i infotainmentsystemet i kjøretøyet. (Se s.184)

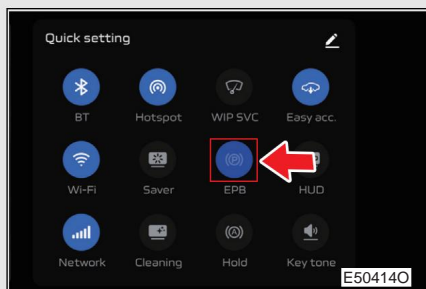

Metode 2: Bruk eller slipp EPB-funksjonen manuelt via hurtigmenyen til infotainmentsystemet i kjøretøyet.

(Se s.179)

Når kjøretøyets strømforsyning er satt til AV-modus, trykk lenge på P-posisjonsknappen i mer enn 1 sekund for å bruke EPB manuelt.

Andre funksjoner i EPB

HHC: Sjåføren fester sikkerhetsbeltet og lukker døren. Før du starter kjøretøyet, hvis EPB påføres manuelt, vil systemet automatisk frigjøre EPB i henhold til dreiemomentbalanseprinsippet, slik at kjøretøyet ikke sklir nedover skråningen og starter jevnt.

CDP: Når kjøretøyet er i gang, trykk lenge på P-posisjonsknappen, slik at kjøretøyet vil bremse til det stopper.

AUTO HOLD etter avslåing Når

sjåføren stopper kjøretøyet og slår av kjøretøyets strømforsyning, aktiveres EPB automatisk.

AUTO HOLD etter avslåing kan slås av og på via kjøreinnstillinger-grensesnittet til bilens infotainmentsystem. (Se s.184)

**FORSIKTIGHET****Forholdsregler før kjøring Slipp**

EPB helt før kjøring. I tilfelle feil (f.eks. elektrisk feil), kan den bakre bremseskiven låst av EPB bare låses opp med mekanisk metode. Det anbefales at du kontakter en autorisert FAW Hongqi-forhandler for håndtering.

Når EPB ikke utløses, lyser den røde indikatorlampen. Å kjøre kjøretøyet på dette tidspunktet vil føre til at bremsekomponentene overopphetes, og dermed påvirke bremseytelsen og forverre bremseslitasten.

8-1. Parkeringshjelp

AUTO HOLD

I tilstanden AUTO HOLD klar, trykk ned bremsepedalen dypt igjen etter at kjøretøyet er stoppet, eller trykk direkte ned bremsepedalen dypt til kjøretøyet stopper for å aktivere AUTO HOLD. På dette tidspunktet vil kjøretøyet holde bremsen når bremsepedalen slippes. Når bremsepedalen eller gasspedalen trykkes ned med giret i D/R, vil AUTO HOLD deaktiveres av systemet.

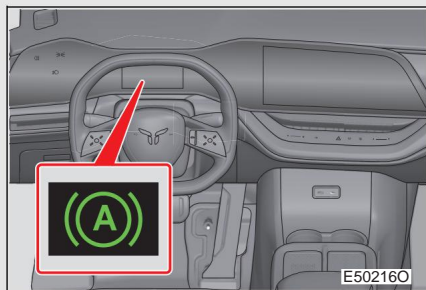

Når AUTO HOLD er aktivert, tennes AUTO HOLD-indikatorlampen på instrumentgruppen.

Slå på og av AUTO HOLD AUTO HOLD kan slås av og på gjennom kjøreinnstillinger-grensesnittet til bilens infotainmentsystem. (Se s.184)

AUTO HOLD-funksjon

AUTO HOLD kan også tjene som en Hill Hold Control (HHC) funksjon.

Men i bratte bakker kan det hende at AUTO HOLD ikke stopper kjøretøyet. I dette tilfellet er det nødvendig å bruke bremsen manuelt.

Etter at AUTO HOLD er aktivert i en periode, vil EPB overta AUTO HOLD.

Driftsforhold for AUTO HOLD Førerdøren er

lukket.

Sjåføren har festet sikkerhetsbeltet.

AUTO HOLD-funksjonen i bilens infotainmentsystem er satt til på.

Trå ned bremsepedalen dypt igjen etter at kjøretøyet er stoppet; eller trykk bremsepedalen dypt inn til kjøretøyet stopper og slipp deretter bremsepedalen.

**ADVARSEL****Parkering på glatte veier**

AUTO HOLD hindrer ikke kjøretøyet i å bevege seg hvis dekkenes bakkegrep overskrides. Ikke bruk dette systemet på glatte veier.

**FORSIKTIGHET****Ved parkering**

AUTO HOLD kan ikke brukes til langtidsparkering. Hvis kjøretøyet må parkeres over lengre tid, vennligst bruk EPB.

8-2. Gå av

Advarsel om døråpning*

Systemet vurderer risikoen ved å vurdere den relative posisjonen, den relative hastigheten og den relative akselerasjonen til kjøretøyet til siden og bak motgående kjøretøy, samt døråpningsintensjonen til føreren og passasjerene. Hvis det er fare ved å åpne dørene på dette tidspunktet, vil sjåføren bli spurt av lyd- og visuelle alarmer.

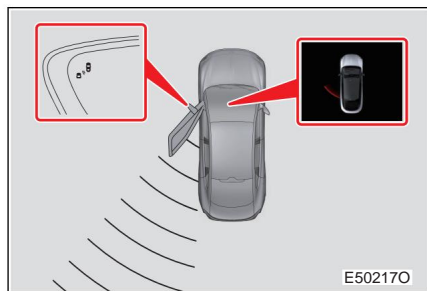

Når girspaken ikke er satt til R-stilling og kjøretøyet hastighet er 0~3 km/t, hvis et annet kjøretøy nærmer seg innen 2,5 m på tvers og 50 m i lengderetningen bak kjøretøyet og døren låses opp, utvendig varsellampe for bakspeil på tilsvarende side vil komme på, og instrumentgruppen vil vise en advarselmelding. På dette tidspunktet, når døren åpnes, vil varsellampen for utvendig bakspeil på den tilsvarende siden og dørromgivelleslampen på den tilsvarende siden tennes, og systemet vil avgi en varsellyd samtidig for å minne sjåføren på at det er en fare når åpne døren.

på

Når kjøretøyet hastighet er høyere enn 5 km/t, er funksjonen slått av.

Slå på/av døråpningsvarslingssystem

Døråpningsvarslingssystemet kan slås av og på via grensesnittet for førerassistanseinnstillinger i infotainmentsystemet i bilen. (Se s. 185)

Det kan hende at døråpningsvarslingssystemet ikke gir en alarm eller kan utvide alarmområdet under følgende forhold:

En stor mengde snø eller is samler seg nær radarsensorer.

Det er faste hindringer i veikanten (f.eks. tunnelvegg, sementbarriere på viadukten, metallskilt osv.).



FORSIKTIGHET

Vær forsiktig så du ikke støter på den bakre støtfangeren under parkering. Ellers kan sensorene i støtfangeren bli forskjøvet eller skadet, noe som kan føre til at systemet slås av automatisk eller påvirke systemfunksjonen.

For å sikre normal drift av systemet, må sensorene i støtfangeren holdes rene og ikke dekkes av andre gjenstander.

Kun maling godkjent av vårt firma kan påføres bakre støtfanger. Andre typer maling kan forårsake begrensede funksjoner eller svikt i systemet.

Hvis dette systemet ikke fungerer normalt, må du slå det av umiddelbart og kontakte en autorisert FAW Hongqi-forhandler for reparasjon.

Etter at relevante komponenter i døråpningsvarslingssystemet er reparert, er kalibrering nødvendig. For detaljer, vennligst kontakt en autorisert FAW Hongqi-forhandler.

Døråpningsvarslingssystemet er kun en ekstra påminnelse, og kan ikke helt unngå kollisjon av kjøretøy. Før du åpner døren og går av, vennligst sjekk bakspeilene og gi et blikk

bakre områder.

Under spesielle arbeidsforhold som vått vær, kan døråpningsvarslingssystemet gi falske alarmer eller feilalarmer, som er normale fenomener.

Når den bakre radaren er blokkert, vil ikke systemet fungere. Derfor må den rengjøres i tide.

**ADVARSEL**

Døråpningsvarslingssystemet er kun et førerassistentsystem.

Ikke stol for mye på det. Sjåføren må kjøre forsiktig.

Sjåføren er den primære kontrolløren av kjøretøyet.

Døråpningsvarslingssystemet er kun en ekstra påminnelse. Føreren skal alltid ha kontroll over kjøretøyet og ta fullt ansvar for kjøretøyet.

Slå av radardeteksjonssystemet når du tauer kjøretøyet eller noe tilbehør (f.eks. sykkelholder) er installert bak på kjøretøyet.

Ellers kan radiobølgene som sendes ut av radaren bli blokkert, noe som resulterer i unormal drift av systemet.

Døråpningsvarslingssystemet kan oppdage mål som kjøretøy, elektrisk motorsykkel og sykkel. Hvis målkjøretøyer har karakteristikk av uregelmessig form, modifikasjon, malt overflate osv., kan ikke gjenkjenningseffekten garanteres. Gjenkjenning av fotgjengere, dyr eller andre gjenstander kan heller ikke garanteres. På dette tidspunktet må sjåføren kjøre forsiktig.

Feil og nødsituasjon håndtering 9

9-1. Viktig informasjon

Nøddåpning av
bagasjelokket 368

Varselblink344

SOS alarm345

9-2. Mottiltak i

nødstilfelle

Hvis kjøretøyet må
taues346

Hvis kjøretøyet viser seg å
være unormalt351

Hvis du har et flatt
dekk352

Hvis strømsystemet ikke
kan starte353

Hvis nøkkelen mistes354

Hvis nøkkelen ikke fungerer
normalt355

Hvis 12 V batteristrøm er
lav357

Hvis kjøretøyet
ditt overopphetes361

Hvis det oppstår en
elektrisk brann363

Hvis kjøretøyet
setter seg fast364

Ved kjøring på
vannlogget vei366

Hvis du har et sprengt
dekk367

8-2. Gå av

Advarsel om døråpning*

Systemet vurderer risikoen ved å vurdere den relative posisjonen, den relative hastigheten og den relative akselerasjonen til kjøretøyet til siden og bak motgående kjøretøy, samt døråpningsintensjonen til føreren og passasjerene. Hvis det er fare ved å åpne dørene på dette tidspunktet, vil sjåføren bli spurt av lyd- og visuelle alarmer.

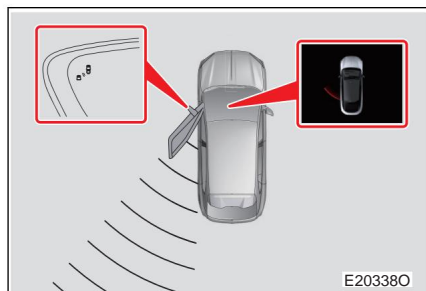

Når girspaken ikke er satt til R-stilling og kjøretøyet hastighet er 0-3 km/t, hvis et annet kjøretøy nærmer seg innen 2,5 m på tvers og 50 m i lengderetningen bak kjøretøyet og døren låses opp, utvendig varsellampe for bakspeil på tilsvarende side vil komme på, og instrumentgruppen vil vise en advarselmelding. På dette tidspunktet, når døren åpnes, vil varsellampen for utvendig bakspeil på den tilsvarende siden og dørømgivelseslampen på den tilsvarende siden tennes, og systemet vil avgi en varsellyd samtidig for å minne sjåføren på at det er en fare når åpne døren.

på

Når kjøretøyet hastighet er høyere enn 5 km/t, er funksjonen slått av.

Slå på/av døråpningsvarslingssystem

Døråpningsvarslingssystemet kan slås av og på via grensesnittet for førerassistanseinnstillinger i infotainmentsystemet i bilen. (Se s. 189)

Det kan hende at døråpningsvarslingssystemet ikke gir en alarm eller kan utvide alarmområdet under følgende forhold:

En stor mengde snø eller is samler seg nær radarsensorer.

Det er faste hindringer i veikanten (f.eks. tunnelvegg, sementbarriere på viadukten, metallskilt osv.).



FORSIKTIGHET

Vær forsiktig så du ikke støter på den bakre støtfangeren under parkering. Ellers kan sensorene i støtfangeren bli forskjøvet eller skadet, noe som kan føre til at systemet slås av automatisk eller påvirke systemfunksjonen.

For å sikre normal drift av systemet, må sensorene i støtfangeren holdes rene og ikke dekkes av andre gjenstander.

Kun maling godkjent av vårt firma kan påføres bakre støtfanger. Andre typer maling kan forårsake begrensede funksjoner eller svikt i systemet.

Hvis dette systemet ikke fungerer normalt, må du slå det av umiddelbart og kontakte en autorisert FAW Hongqi-forhandler for reparasjon.

Etter at relevante komponenter i døråpningsvarslingssystemet er reparert, er kalibrering nødvendig. For detaljer, vennligst kontakt en autorisert FAW Hongqi-forhandler.

Døråpningsvarslingssystemet er kun en ekstra påminnelse, og kan ikke helt unngå kollisjon av kjøretøy. Før du åpner døren og går av, vennligst sjekk bakspeilene og gi et blikk

bakre områder.

Under spesielle arbeidsforhold som vått vær, kan døråpningsvarslingssystemet gi falske alarmer eller feilalarmer, som er normale fenomener.

Når den bakre radaren er blokkert, vil ikke systemet fungere. Derfor må den rengjøres i tide.

**ADVARSEL**

Døråpningsvarslingssystemet er kun et førerassistentsystem.

Ikke stol for mye på det. Sjåføren må kjøre forsiktig.

Sjåføren er den primære kontrolløren av kjøretøyet.

Døråpningsvarslingssystemet er kun en ekstra påminnelse. Føreren skal alltid ha kontroll over kjøretøyet og ta fullt ansvar for kjøretøyet.

Slå av radardeteksjonssystemet når du tauer kjøretøyet eller noe tilbehør (f.eks. sykkelholder) er installert bak på kjøretøyet.

Ellers kan radiobølgene som sendes ut av radaren bli blokkert, noe som resulterer i unormal drift av systemet.

Døråpningsvarslingssystemet kan oppdage mål som kjøretøy, elektrisk motorsykkel og sykkel. Hvis målkjøretøyer har karakteristikk av uregelmessig form, modifikasjon, malt overflate osv., kan ikke gjenkjennelseeffekten garanteres. Gjenkjennelse av fotgjengere, dyr eller andre gjenstander kan heller ikke garanteres. På dette tidspunktet må sjåføren kjøre forsiktig.

Feil og nødsituasjon håndtering 9

9-1. Viktig informasjon

Varselblink	348
SOS alarm	349

9-2. Mottiltak i

nødstilfelle

Hvis kjøretøyet må taues	350
Hvis kjøretøyet viser seg å være unormalt	355
Hvis du har et flatt dekk .	356
Hvis strømsystemet ikke kan starte	357
Hvis nøkkelen mistes	358
Hvis nøkkelen ikke fungerer normalt	359
Hvis 12 V batteristrøm er lav	361
Hvis kjøretøyet ditt overopphetes	365
Hvis det oppstår en elektrisk brann	367
Hvis kjøretøyet setter seg fast	368
Ved kjøring på vannlogget vei	370
Hvis du har et sprengt dekk	371
Nøddåpning av bakter	372

9-1. Viktig informasjon

Farevarsellampe

Når kjøretøyet går i stykker, vennligst stopp ved veikanten og slå på varselblinken. Hvis kjøretøyet ikke kan flyttes på grunn av havari, slå på varselblinken og plasser en varseltrekant bak kjøretøyet. Om nødvendig, bruk refleksvest.

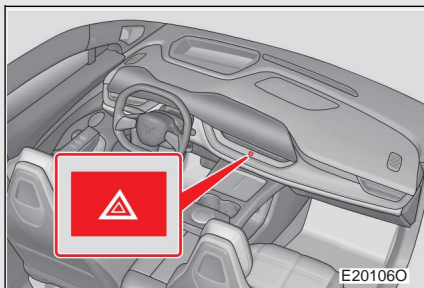

Trykk på bryteren for nødblinklys for å få alle blinklys til å blinke; trykk på den igjen for å slå av nødblinklyset.



FORSIKTIGHET

Forhindre lavt 12 V-batteri Når

kjøretøyets strømforsyning ikke er slått på, hvis det ikke er nødvendig å bruke nødblinklyset, slå den av.

9-1. Viktig informasjon

SOS alarm

Hvis du trenger hjelp i en nødssituasjon, trykk og hold inne SOS-alarmbryteren i mer enn 3 sekunder. Nødretningsanropet vil starte, og SOS-lampen vil skifte fra på til å blinke. Etter å ha mottatt ditt kall om hjelp, vil servicesenteret ordne med forsvarlig redningstjeneste.



SOS alarmbryter er plassert på den fremre interiørlampen.



FORSIKTIGHET

Bruk SOS-alarmbryteren ved behov.

Når kjøretøyet er i en ulykke, er kjøretøyet ikke i noe nettverk eller kan ikke gi strømforsyning til nødansropssystemet i kjøretøyet, manuell eller automatisk SOS-alarm støttes ikke.

9-2. Mottiltak i nødstilfelle Hvis kjøretøyet må taues

Hvis kjøretøyet må taues, foreslår FAW at det brukes en tauebil med flatbed-bærer og tauingen håndteres av en autorisert FAW Hongqi-forhandler eller et profesjonelt redningsselskap. Det er strengt forbudt å taue kjøretøyet i P-stilling.

Før tauing

Hvis følgende forhold oppstår, kan drivverket være defekt. Ta kontakt med en autorisert FAW Hongqi-forhandler før du tauer kjøretøyet.

Strømsystemet kjører normalt, men kjøretøyet kan ikke flytte.

Kjøretøyet har unormal støy eller vibrasjoner.

Det er strengt forbudt å bruke en støtfangerløfter til tauing



Ikke bruk en støtfangerløfter til tauing, da det kan forårsake skade på kjøretøyets karosseri.

Tauing forfra med trekkvogn med hjulløft

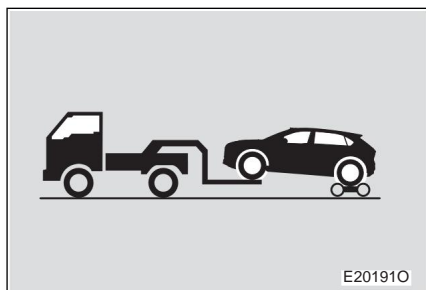

Finn trekkvognen under bakhjulene.

Tauing bakfra med hjulløftende bergingsbil

4WD

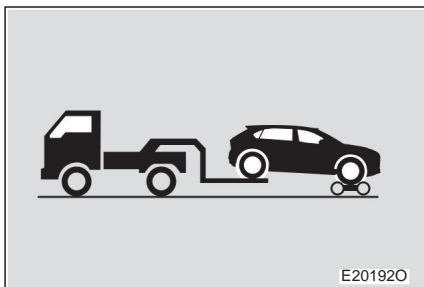

Finn trekkvognen under forhjulene.

2WD

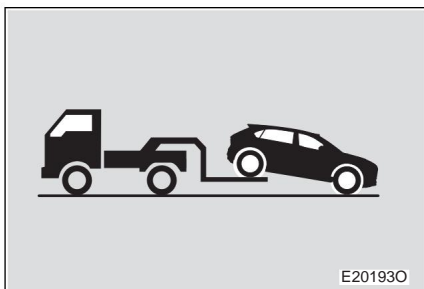

Forhjulene og opphenget til kjøretøyet må være i god stand.

Tauing med taubil med flatbed-bærer

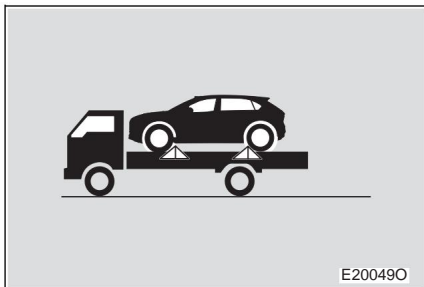

Bruk EPB, slå av kjøretøyet strømforsyning.

Bruk kiler under 4 hjul for å hindre kjøretøyet i å bevege seg.

Som vist på figuren, fest dekkene til bunnplaten på bergingsbilen for å sikre kjøretøyet.

9-2. Mottiltak i nødtilfeller

Nødsleping

Hvis transportbergingsbilen ikke kan bli funnet i en nødsituasjon, fest slepekabelen eller slepekjettingen til slepeøyet og sett girspaken i N-posisjon for midlertidig å taue kjøretøyet. Denne metoden kan kun brukes til tauing i lav hastighet og korte avstander på hardt fortau.

Føreren må sitte i kjøretøyet og kontrollere rattet og bremsepedalen. Hjulene, drivverket, rattet og bremsene skal være i god stand.

Nødslepetrinn

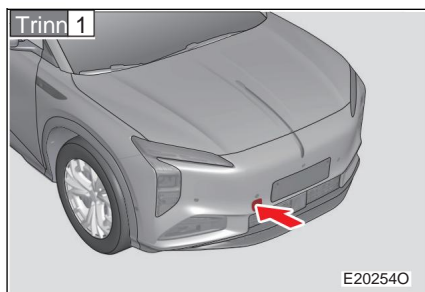

Trykk på venstre side av hulldekselet for slepeøye for å løsne hulldekselet for slepeøye.

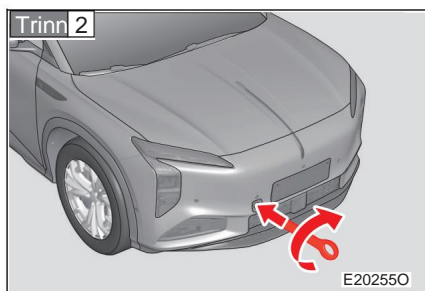

Sett slepeøyet inn i hullet og stram det litt for hånd.

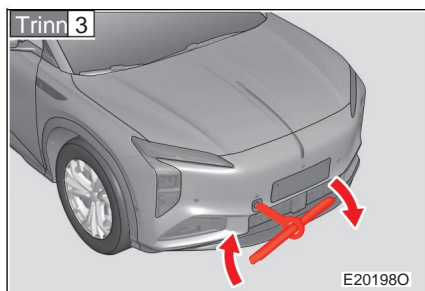

Stram slepeøyet med hjelpeverktøyet.

Trinn 4 Fest slepekabelen eller slepekjedet godt til slepeøyet.

Vær forsiktig så du ikke skader kjøretøyets karosseri.

Trinn 5 Gå inn i kjøretøyet som taues og start kjøretøyet.

Hvis kjøretøyet ikke kan starte, skru kjøretøyets strømforsyning til PÅ-modus.

Trinn 6 Sett girspaken i N-posisjon.

Tauing

Hvis kraftsystemet ikke fungerer, vil ikke servohjelpen til bremsene og rattet fungere, noe som gjør styring og bremsing vanskeligere.

Hvis girspaken ikke kan settes i N-stilling, må du ikke utføre nødslepning. Ellers kan kjøretøyet bli skadet under tauing.

Tauing av

tilhenger FAW anbefaler at du ikke bruker kjøretøyet til å trekke tilhenger, eller installerer slepeutstyr eller sleper rullestol, scooter, sykkel osv. ved å bruke slepeutstyret. Kjøretøyet er ikke konstruert for å trekke noen tilhenger eller som monteringsbærer for slepeutstyr.

Slepeøye

Slepeøye oppbevares i oppbevaringsboksen i frontrommet. (Se s.356)

9-2. Mottiltak i nødtilfeller



ADVARSEL

Vennligst observer følgende forholdsregler. Unnlatelse av å gjøre dette kan føre til alvorlig personskade eller død.

Ved tauing Sørg

for å transportere kjøretøyet med alle fire hjul fra bakken.

Hvis kjøretøyet taues med drivhjulene i kontakt med bakken, kan drivverket og tilhørende deler bli skadet.

Tauing

Ved tauing med tau starter bergingsbilen først når tauene er strammet, og tauene må holdes strammet hele tiden under tauing.

Ellers vil overdreven trekkkraft genereres på slepeøyet og tauene, noe som resulterer i skade på slepeøyet eller tauene og personskade.

Ikke slå kjøretøyet strømforsyning til AV-modus. Rattet kan være låst og ubrukelig.

Montering av slepeøye på kjøretøyet Sørg for at

slepeøyet er sikkert montert. Ellers kan slepeøyet løsne under tauing, noe som kan forårsake ulykker.



FORSIKTIGHET

Unngå skader på kjøretøyet under tauing med en hjulløfter.

Når kjøretøyet er løftet, sørg for at det er nok bakkeklaring ved landingsenden av kjøretøyet for tauing. Ellers kan kjøretøyet bli skadet under tauing.

Under tauing med en støtfangerløfter, unngå skade på kjøretøyet.

Uavhengig av tauing foran eller bak på kjøretøyet, ikke bruk en støtfangerløfter.

Unngå skader på kjøretøyet under tauing med en bergingsbil.

Ikke passerer kilene. Ellers kan dekkene bli skadet.

Ikke bind andre deler (som f.eks. fjæring) bortsett fra dekk.

9-2. Mottiltak i nødtilfelle Hvis kjøretøyet viser seg å være unormalt

Hvis noen av de følgende symptomene blir funnet, kan det hende at kjøretøyet må justeres eller repareres. Ta kontakt med en autorisert FAW Hongqi-forhandler så snart som mulig.

Synlige symptomer

Det er lekket væske under kjøretøyet.

(Det er normalt at klimaanlegget drypper vann etter bruk)

Flatt dekk eller ujevn dekkslitasje.

Kontinuerlig og unormalt høy kjølevæsketemperatur.

Hørbare symptomer

Overdreven dekkstøy under svinging.

Unormal støy relatert til fjæringssystem.

Støy relatert til kraftsystemet.

Driftssymptomer Merkbar

reduksjon i kraft.

Kjøretøyet trekker alvorlig til siden under bremsing.

Kjøretøyet trekker seg alvorlig til siden under kjøring på flat vei.

Bremsesystemet svikter, eller bremsepedalen føles myk og når nesten gulvet.

9-2. Mottiltak i nødtilfelle Hvis du har flatt dekk

Bruk dekkreparasjonssett i førerverktøyet for reparasjon.

Vennligst se instruksjonene i dekkreparasjonssettet for spesifikke bruksmetoder.

Drivers verktøy

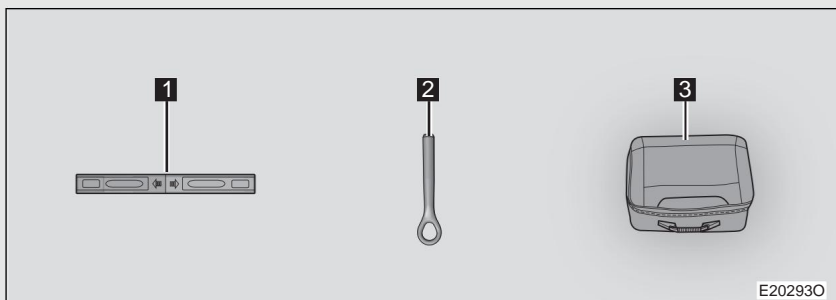

1 Advarselstrekant

2 Slepeøye

3 Montering av dekkreparasjonssett

ADVARSEL

Ikke kjør kjøretøyet med flate dekk

Ikke fortsett å kjøre bilen når noen dekk lekker.

Ellers, selv om kjøreavstanden er kort, kan dekk og kjøretøy bli skadet, noe som vil føre til ugjennomførbare reparasjoner og til og med forårsake trafikkuulykker.

Før du reparerer dekk

Parker kjøretøyet på en solid og jevn vei.

Sett girspaken i P-stilling.

Kjøretøyet strømforsyning er satt til AV-modus.

Slå på varselblinken og plasser varseltrekanten.

FORSIKTIGHET

Vær oppmerksom på omgivelsene når du reparerer dekk for å unngå ulykker.

9-2. Mottiltak i nødtilfelle Hvis kraftsystemet ikke kan starte

Hvis strømsystemet ikke kan starte selv etter at riktige starttrinn er utført (se s.226), bør du vurdere følgende årsaker.

Selv om riktige starttrinn følges, kan ikke strømsystemet starte.

Feilen kan være forårsaket av en av følgende forhold:

Bilens batteri er lavt.

Nøkkelen fungerer kanskje ikke som den skal.

Girkontrollsystemet kan være defekt.

En elektrisk feil (f.eks. utladet nøkkelbatteri eller røket sikring) kan forårsake en feil i strømsystemet. Det kan imidlertid iverksettes nødtiltak for å starte i henhold til feiltypen.

Startsperrsystemet kan være defekt. (Se s.68)

Innvendige lamper og hodelykter er svake, eller horn høres ikke eller høres med lavt volum.

Feilen kan være forårsaket av en av følgende forhold:

12 V-batteriet er lavt eller utladet. (Se s.361)

Terminalene på 12 V-batteriet kan være løse eller korroderte.

De innvendige lampene og hodelyktene tennes ikke, eller hornet høres ikke. Feilen kan være forårsaket

av en av følgende forhold: Terminalene på 12 V-batteriet kan være frakoblet.

12 V-batteriet kan ha gått tom for strøm.

Hvis feilene ikke kan elimineres eller vedlikeholdstrinnene er uklare, vennligst kontakt en autorisert FAW Hongqi-forhandler.

9-2. Mottiltak i nødstilfelle Hvis nøkkelen mistes

Hvis smartnøkkelen blir borte eller stjålet, vennligst gi de gjenværende nøklene til en autorisert FAW Hongqi-forhandler så snart som mulig. Etter at nøklene er matchet på nytt, vil den tapte eller stjålne nøkkelen bli ugyldig. Uautorisert modifikasjon eller uoriginale reservedeler kan føre til systemfeil.

**ADVARSEL****Fjerning av 12 V batteripoler**

Pass på å koble fra den negative (-) terminalen først. Hvis den positive (+) terminalen fjernes og den berører metall i området rundt, kan det gnister og forårsake brann, muligens et elektrisk støt, som kan føre til alvorlig personskade eller til og med død.

Forhindre brann eller eksplosjon av 12 V-batteriet 12 V-

batteriet kan frigjøre brennbare gasser, derfor må du følge følgende forholdsregler for å unngå utilsiktet antennelse av brennbar gass: Pass på at startkablene er koblet til de riktige terminalene og ikke

vil ved et uhell. ta på andre terminaler enn de riktige.

Ikke la den andre enden av startkabelen koblet til "+"-terminalen berøre noen annen del eller metalloverflate i dette området, for eksempel brakett eller umalt metall.

Ikke la "+" og "-" klemmene på startkabelen komme i kontakt med hverandre.

Ikke bruk åpen ild, røyk eller bruk fyrstikker eller lighterer i nærheten av 12 V-batteriet.

Vær oppmerksom når du kobler den negative kabelen til kjøretøyet.

Det kan genereres gnister når den andre startkabelen kobles til.

Gnister kan forårsake gasseksplisjon i nærheten av batteriet og forårsake personskade.

 **ADVARSEL**

Når kjøretøyet er startet etter lading, kjør det til en autorisert FAW Hongqi-forhandler for inspeksjon så snart som mulig.

Forholdsregler for 12 V-batteri

12 V-batteriet inneholder giftige og etsende sure elektrolytter. Sørg derfor for å følge følgende forholdsregler når du håndterer 12 V-batteriet: Bruk alltid vernebriller når du håndterer 12 V-batteriet og pass på at 12 V-batterielektrolytt ikke kommer i kontakt med huden og klærne eller kjøretøyets karosseri.

Ikke len deg over 12 V-batteriet.

Hvis 12 V batterielektrolytten kommer i kontakt med huden eller øynene, skyl det berørte området umiddelbart med vann og søk legehjelp.

Dekk kontaktområdet med en fuktig svamp eller et stykke fuktig klut til du oppsøker lege.

Vask alltid hendene etter å ha håndtert 12 V batteribraketten, polene og andre 12 V batterirelaterte deler.

Hold barn unna 12 V-batteriet.

Når du arrangerer startkabler, bør den holdes unna bevegelige deler.

Det er farlig å koble startkabler til de bevegelige delene (som kjølevifte) eller omgivelsene. Når kjøretøyet starter, kan kablet sette seg fast og føre til alvorlig personskade.

Hvis batteriet eldes og fortsetter å brukes, kan det føre til at batteriet avgir vond lukt, noe som kan sette passasjerens helse i fare. Ta kontakt med en autorisert FAW Hongqi-forhandler for å sjekke batteriet så snart som mulig.

9-2. Mottiltak i nødtilfeller Hvis kjøretøyet overopphetes

Kjøretøyet kan bli overopphetet under følgende forhold.

Alarmen for høy kjølevæsketemperatur utstedes eller en reduksjon i kraft merkes.

Damp kommer ut under frontdekelet.

Mottiltak **Trinn 1** Parker

kjøretøyet på et trygt sted og slå av A/C-systemet.

Trinn 2 Sjekk om det kommer damp ut fra under dekelet til frontrømmet.

Hvis det kommer damp

ut: Slå av kjøretøyet strømforsyning. Etter at dampen forsvinner, løft forsiktig frontdekelet og start kjøretøyet strømforsyning på nytt.

Hvis det ikke kommer damp ut: Hold

kjøretøyet strømforsyning på, og løft forsiktig frontdekelet.

Trinn 3 Sjekk om kjøleviften fungerer.

Hvis viften går:

Vent til kjølevæsketemperaturen begynner å synke, og slå av kjøretøyet strømforsyning.

Hvis viften ikke går: Slå av

kjøretøyet strømforsyning, og kontakt en autorisert FAW Hongqi-forhandler.

Trinn 4 Etter at systemet er tilstrekkelig avkjølt, kontroller kjølevæsknivået og sjekk kjølesystemet for lekkasje.

Trinn 5 Tilsett kjølevæske om nødvendig. (Se s.386)

Hvis det ikke er kjølevæske i nødtilfeller, kontakt en autorisert FAW Hongqi-forhandler.

9-2. Mottiltak i nødtilfeller



ADVARSEL

Forholdsregler for inspeksjon:

Når du åpner dekelet til frontrømmet for inspeksjon, sørg for å følge følgende forholdsregler for å unngå ulykker eller personskader.

Hvis det kommer damp ut under frontdekelet, må du ikke åpne frontdekelet før dampen forsvinner. Kjøretøyet kan være svært varmt, noe som kan føre til alvorlige skader som forbrenning.

Når kjøretøyet er slått på, må du ikke nærme deg viften.

Når strømsystemet og radiatoren er varme, slipp ikke kjølevæsketilsetningslokket. Ellers kan varm kjølevæske og damp frigjøres under trykk, noe som kan føre til alvorlig skålding og andre skader.



FORSIKTIGHET

Fyll på

kjølevæske Fyll på kjølevæske sakte etter at kraftsystemet er tilstrekkelig avkjølt. Hvis kald kjølevæske tilsettes for raskt når strømsystemet er varmt, vil strømsystemet bli skadet.

Forhindre skade på kjølesystemet

 Vennligst

ta hensyn til følgende forholdsregler: Unngå at

fremmedlegemer (som sand eller støv) kommer inn i kjølevæsken.

Ikke bruk noen kjølevæsketilsetninger.

9-2. Mottiltak i nødstilfelle Hvis det oppstår elektrisk brann

Hvis det oppstår en elektrisk brann, følg følgende operasjoner og kontakt en autorisert FAW Hongqi-forhandler så snart som mulig.

Beskytt deg selv og ikke inhaler røyk.

Ring etter hjelp.

Karbondioksid brannslukningsapparat eller skum brannslukningsapparat bør brukes ved slokking av brann på elektrisk utstyr.

Ikke bruk karbondioksid brannslukningsapparat for å slukke branner på enkeltpersoner, da det er fare for kvelning.

9-2. Mottiltak i nødstilfelle Hvis kjøretøyet setter seg fast

I tilfelle hjulet går på tomgang eller sitter fast i gjørme eller snø, utfør følgende operasjoner.

Trinn 1 Sett girspaken i P-posisjon og slå av kjøretøyet strømforsyning.

Trinn 2 Fjern gjørme, snø eller sand rundt de fastklemt dekkene.

Trinn 3 Plasser treklosser, steiner eller andre materialer under alle dekkene for å øke bakkegrepet til dekkene.

Trinn 4 Kjøretøyet strømforsyning er satt til PÅ-modus.

Trinn 5 Sett girspaken i D- eller R-stilling, og trykk gasspedalen forsiktig ned for å kjøre kjøretøyet ut av fellen.

Nødsleping

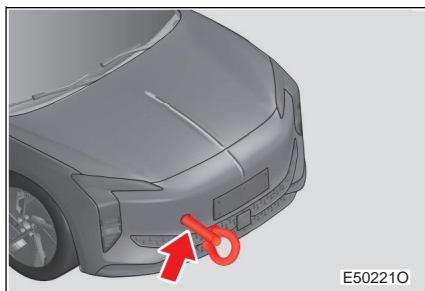

Hvis kjøretøyet er fastklemt eller ubevegelig, kan slepeøyet brukes til å knytte slepekabelen eller kjettingen til et annet kjøretøy for å taue kjøretøyet i en nødssituasjon.

For detaljer, se "Hvis kjøretøyet må taues" i dette kapittelet.

(Se s.346)

Det anbefales ikke å taue andre kjøretøy med kjøretøyet.

ADVARSEL

Kjøre kjøretøyet ut av fellen Hvis kjøretøyet

kjøres ut av fellen ved å skyve kjøretøyet forfra og bakfra, sørg for at området rundt er romslig og uhindret for å unngå kollisjon med andre kjøretøy, gjenstander eller mennesker. Når kjøretøyet skal kjøres ut av fellen, kan det plutselig haste forover eller bakover, så det må utvises ekstra forsiktighet.

Når du bruker girspaken Ikke trakk ned

gasspedalen under girskift, ellers kan kjøretøyet akselerere plutselig, noe som kan resultere i en alvorlig ulykke.

**FORSIKTIGHET****Forhindre skade på komponenter**

Dersom kjøretøyet fortsatt ikke kan komme seg ut av fellen etter flere forsøk, er det nødvendig å søke hjelp fra bergingsbil.

9-2. Mottiltak i nødtilfelle Ved kjøring på vannlogget vei

I tilfelle utilsiktet kjøring på en vannlogget vei og vanninngang, kontakt en autorisert FAW Hongqi-forhandler for følgende inspeksjoner: Kontroller

bremseseffektiviteten til bremsene.

Kontroller oljenivået og kvaliteten på reduksjonsrøret (hvis smøreoljen virker melkeaktig, indikerer det vannforurensning og bør skiftes).

Kontroller smøringen av drivakselen, lagrene, leddene osv.



Ved kjøring på en vannlogget vei er det lett å forårsake feil i strømsystemet, kortslutning av elektriske komponenter og vanninntrengning vil sannsynligvis oppstå. Ikke prøv å slå på kjøretøyets strømforsyning etter at strømsystemet er slått av, ellers kan det forårsake alvorlig skade på strømsystemet.

9-2. Mottiltak i nødtilfelle Hvis du har sprenget dekk

I tilfelle dekk sprekker eller sprekker under kjøring, hold deg rolig.

Hold godt i rattet og trykk sakte ned bremsepedalen for å bremse kjøretøyet. Hvis du foretar nødbremsing eller dreier kraftig på rattet, er du utsatt for å miste kontrollen over kjøretøyet.

Vennligst finn ut om det er forårsaket av dekkbrudd eller brudd under følgende forhold:

Rattjitter.

Unormal kjøretøyvibrasjon.

Unormal kjøretøyhelling.

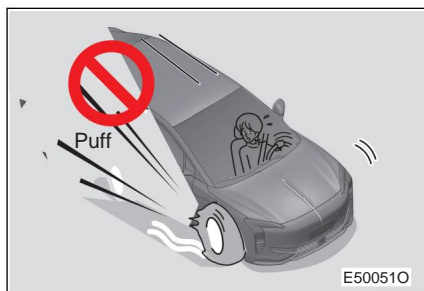

Ikke kjør med flatt dekk.

Å kjøre med flatt dekk er så farlig at det er sannsynlig at ulykker kan skje. I tillegg vil dekk, felger, fjæring og karosseri bli skadet. I dette tilfellet må du skifte dekkene umiddelbart eller kontakte en autorisert FAW Hongqi-forhandler.

9-2. Mottiltak i nødstilfelle Nødåpning av bagaselokket

Følgende trinn kan tas som nødtiltak for å sikre at bagaselokket kan åpnes.

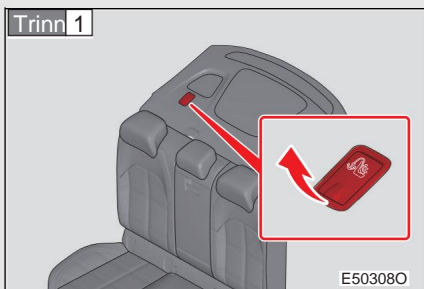

Åpne høyre forankringsstøttedeksel oppover.

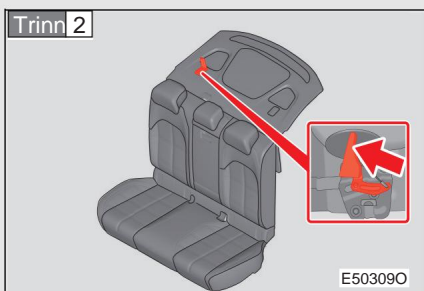

Skyv opplåsingsanordningen til høyre bakseterygg for å folde det bakre høyre seteryggen (fjern forankringsstøttedekselet om nødvendig).

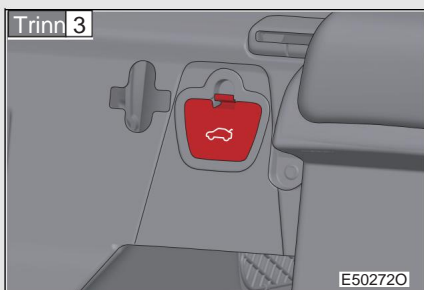

Fell ned baksetet for å avdekke nødopplåsingsdekselet.

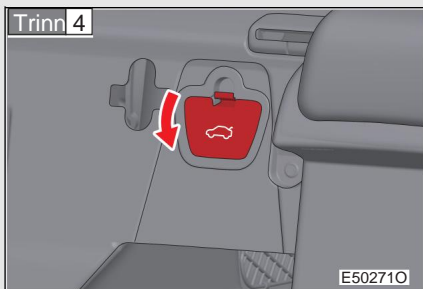

Åpne opplåsningsdekslet. nødssituasjon

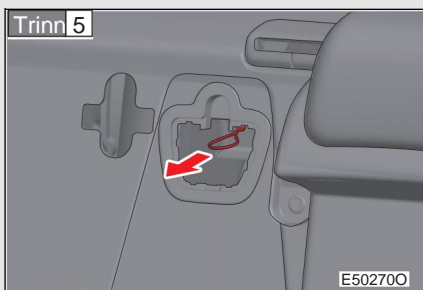

Trekk i opplåsningskabelen for bagasjerommet for å åpne bagasjerommet.

Når du åpner eller lukker bagasjelokket manuelt i en nødssituasjon, vær forsiktig for å unngå skader.



ADVARSEL

Ikke la barn eller personer som trenger hjelp betjene kjøretøyet alene, ellers kan de bli fanget i kjøretøyet eller bagasjerommet og kan ikke trygt forlate eller utføre selvredning i en nødssituasjon.

Med sesongmessige endringer kan temperaturen i det låste kjøretøyet være svært høy eller lav, derfor er passasjerer, spesielt barn, utsatt for skader eller sykdom og til og med død.

9-2. Mottiltak i nødstilfeller



FORSIKTIGHET

Forhindre skade på kjøretøyet

Når du åpner eller lukker bagasjerommet i en nødssituasjon, vær forsiktig under fjerning og montering av delene for å unngå skade på kjøretøyet.

Vedlikehold og spesifikasjoner

10

10-1. Service og vedlikehold

Rengjøring og beskyttelse av
utvendig trim på

kjøretøy372

Rengjøring og beskyttelse av
interiørdekor på

kjøretøy374

10-2. Vedlikehold

Forholdsregler for
vedlikehold378

10-3. Vedlikehold selv

Forholdsregler for
vedlikehold
selv381

Frontromdeksel384

Frontrom ...385

12 V batteri391

Dekk396

Dekktrykk399

Hjul401

A/C-filter403

Duftboks*405

Skifte

nøkkelpatteri406

Kontrollere og skifte

sikring408

Strømbatteri410

10-4. Spesifikasjoner

Vedlikeholdsdata 415

10-1. Service og vedlikehold

Rengjøring og beskyttelse av utvendig trim på kjøretøy

Følgende operasjoner bidrar til å beskytte kjøretøyets utvendige lister og holde dem i best mulig stand: Skyll karosseriet, styrehuset og

understellet med mye vann fra topp til bunn for å fjerne skitt og støv.

Tørk av kroppen med en svamp eller et stykke myk klut (som semsket skinn).

Rengjør delen med sporene som er vanskelige å fjerne med rengjøringsmidler og skyll den grundig med vann.

Fjern vann.

Ved aldring av det vanntette belegget, voks kjøretøyet.

Sørg for at overflaten på kroppen er ren og fri for vanndråper og at kroppen er avkjølt før du vokser kroppen.

Automatisk bilvask Fold de

utvendige bakspeilene før du vasker bilen. Skyll først den fremre delen av kjøretøyet. Sørg for å folde ut de utvendige bakspeilene før du kjører.

Børstene som brukes på den automatiske vaskestasjonen kan ripe opp overflaten på kjøretøyet og skade lakken.

Høytrykksvask av kjøretøy

Ikke plasser munnstykket for bilvask for nært vinduet.

Før du vasker bilen, sjekk at ladeportdekslet er ordentlig lukket.

Aluminiumshjul

Fjern umiddelbart eventuelt fastsittende smuss med et nøytralt vaskemiddel. Ikke bruk harde børster eller skurende rengjøringsmidler. Ikke bruk sterkt etsende eller sterke rengjøringsmidler.

Ikke vask hjulene med vaskemiddel når de er veldig varme (f.eks. etter langkjøring i varmt vær).

Etter å ha vasket hjulene med vaskemiddel, skyll dem umiddelbart.

Støtfanger

Ikke skrubbe støtfangeren med slipende rengjøringsmiddel.

**ADVARSEL****Vask kjøretøy**

Ikke skyll innsiden av frontrømmet med vann, ellers kan de elektriske komponentene kortsluttes, noe som kan føre til brann.

**FORSIKTIGHET****Forhindre aldrig av kropps- og kroppsmaling og korrosjon av kropp og komponenter (som aluminiumsfelger)**

Vask kjøretøyet umiddelbart etter at følgende forhold oppstår:

- Etter kjøring ved sjøen
- Etter kjøring på salt-alkaliveier
- Hvis det er kulltjære eller tresaft på malingsoverflaten
- Hvis det er døde insekter, insektskitt eller fugleskitt på de male overflaten

- Etter kjøring i områder forurensset med kullaske, oljedamp, mineral støv, jernstøv eller kjemiske stoffer
- Når det samler seg kraftig støv eller gjørme på kjøretøyet

Når væsker som benzen og bensin spruter på lakken. Reparer lakken umiddelbart i tilfelle av avflassing eller riper.

For å forhindre korrosjon av hjulene, fjern smuss fra dem og oppbevar dem på et sted med lav luftfuktighet.

Rengjøring av logoen

Tørk av logoen på frontdekslet med rent vann eller nøytralt rengjøringsmiddel. Ikke vask logoen med alkohol eller alkoholholdig væske, fenol, anisol og andre organiske løsemidler, ellers er logoen utsatt for å sprekke.

Rengjøre lampen

Vær forsiktig når du rengjør lampen. Ikke bruk organiske rengjøringsmidler eller harde børster for å rengjøre lampen, ellers kan lampens overflate bli skadet.

Ikke voks lampens overflate, ellers kan lampeskjermen bli skadet.

9-2. Mottiltak i nødtilfeller

Vedlikehold og spesifikasjoner

10

10-1. Service og vedlikehold

Rengjøring og beskyttelse av
utvendig trim på

kjøretøy376

Rengjøring og beskyttelse av
interiørdekor på

kjøretøy378

10-2. Vedlikehold

Forholdsregler for
vedlikehold382

10-3. Vedlikehold selv

Forholdsregler for
vedlikehold
selv385

Frontromdeksel388

Frontrom ...389

12 V batteri395

Dekk400

Dekktrykk403

Hjul405

A/C-filter407

Duftboks*409

Bytte
nøkkeltbatteri410

Kontrollere
og skifte sikring412

Strømbatteri414

10-4. Spesifikasjoner

Vedlikeholdsdata 418

Rengjøring og beskyttelse av utvendig trim på kjøretøy

Følgende operasjoner bidrar til å beskytte kjøretøyets utvendige lister og holde dem i best mulig stand: Skyll karosseriet, styrehuset og

understellet med mye vann fra topp til bunn for å fjerne skitt og støv.

Tørk av kroppen med en svamp eller et stykke myk klut (som semsket skinn).

Rengjør delen med sporene som er vanskelige å fjerne med rengjøringsmidler og skyll den grundig med vann.

Fjern vann.

Ved aldring av det vanntette belegget, vokser kjøretøyets karosseri.

Sørg for at overflaten på kroppen er ren og fri for vandråper og at kroppen er avkjølt før du vokser kroppen.

Automatisk bilvask Fold de

utvendige bakspeilene før du vasker bilen. Skyll først den fremre delen av kjøretøyet. Sørg for å folde ut de utvendige bakspeilene før du kjører.

Børstene som brukes på den automatiske vaskestasjonen kan ripe opp overflaten på kjøretøyet og skade lakken.

Høytrykksvask av kjøretøy

Ikke plasser munnstykket for bilvask for nært vinduet.

Før du vasker bilen, sjekk at ladeportdekselet er ordentlig lukket.

Aluminiumshjul

Fjern umiddelbart eventuelt fastsittende smuss med et nøytralt vaskemiddel. Ikke bruk harde børster eller skurende rengjøringsmidler. Ikke bruk sterkt etsende eller sterke rengjøringsmidler.

Ikke vask hjulene med vaskemiddel når de er veldig varme (f.eks. etter langkjøring i varmt vær).

Etter å ha vasket hjulene med vaskemiddel, skyll dem umiddelbart.

Støtfanger

Ikke skrubbe støtfangeren med slipende rengjøringsmiddel.

**ADVARSEL****Vask kjøretøy**

Ikke skyll innsiden av frontrømmet med vann, ellers kan de elektriske komponentene kortsluttes, noe som kan føre til brann.

**FORSIKTIGHET****Forhindre aldring av kropps- og kroppsmaling og korrosjon av kropp og komponenter (som aluminiumsfelger)**

Vask kjøretøyet umiddelbart etter at følgende forhold oppstår:

- Etter kjøring ved sjøen
- Etter kjøring på salt-alkaliveier
- Hvis det er kulltjære eller tresaft på malingsoverflaten
- Hvis det er døde insekter, insektskitt eller fugleskitt på de male overflaten

- Etter kjøring i områder forurensset med kullaske, oljedamp, mineral støv, jernstøv eller kjemiske stoffer

- Når det samler seg kraftig støv eller gjørme på kjøretøyet

Når væsker som benzen og bensin spruter på lakken. Reparer lakken umiddelbart i tilfelle av avflassing eller riper.

For å forhindre korrosjon av hjulene, fjern smuss fra dem og oppbevar dem på et sted med lav luftfuktighet.

Rengjøring av logoen

Tørk av logoen på frontdekslet med rent vann eller nøytralt rengjøringsmiddel. Ikke vask logoen med alkohol eller alkoholholdig væske, fenol, anisol og andre organiske løsemidler, ellers er logoen utsatt for å sprekke.

Rengjøre lampen

Vær forsiktig når du rengjør lampen. Ikke bruk organiske rengjøringsmidler eller harde børster for å rengjøre lampen, ellers kan lampens overflate bli skadet.

Ikke voks lampens overflate, ellers kan lampeskjermen bli skadet.

Rengjøring og beskyttelse av interiøret i kjøretøyet

Følgende operasjoner bidrar til å beskytte kjøretøyets innredning og holde dem i best mulig stand:

Beskyttelse av kjøretøyets interiør Fjern

smuss og støv med en støvsuger. Fukt et stykke tøy med varmt vann og tørk av den skitne overflaten.

Rengjørende skinnedel

Fjern smuss og støv med en støvsuger.

Fukt et stykke myk klut med fortynnet vaskemiddel og tørk av gjenværende smuss og støv gjennom tørking.

Bruk en nøytral ullopløsning med en fortynnet konsentrasjon på ca. 5 %.

Vri den fuktige kluten og tørk av restene av vaskemiddelet grundig.

Tørk av eventuell gjenværende fuktighet på overflaten med et stykke tørr myk klut, og tørk læret på et kjølig og ventilert sted.

Rengjøring av kunstskinnedel Fjern

flytende støv med en støvsuger.

Påfør nøytral såpeløsning på den kunstige lærdelen.

Bløtlegg den kunstige lærdelen i såpeløsningen i noen minutter, og tørk av smuss og såpeløsning med et stykke ren fuktig klut.

Rengjøring av tredel

Tørk forsiktig av støvet på overflaten av trelister med bomullsbind.

Tørk forsiktig av smuss på overflaten av trelister med bomullsgass våt med litt nøytral såpeløsning.

Vedlikehold av skinddelen Det

anbefales at du rengjør innredningen minst to ganger i året for å opprettholde kvaliteten.

Vedlikeholde tredelen Det

anbefales at du vedlikeholder overflaten på tredelen til enhver tid i henhold til deres tilstand.

Rengjøring av teppe

Rengjør teppet med et skikkelig skumrensemiddel som er tilgjengelig på markedet. Påfør skummet med en svamp eller børste, skrubt teppet i overlappende sirkulære bevegelser, ikke tilsett vann, og hold teppet så tørt som mulig for å oppnå best effekt.

Sikkerhetsbelte

Rengjør sikkerhetsbeltet med et stykke tøy eller svamp våt med nøytralt rengjøringsmiddel og lukent vann. Kontroller sikkerhetsbeltet regelmessig for overdreven slitasje, skader eller riper.

**ADVARSEL****Forhindre at vann kommer inn i kjøretøyet** Ikke

søl væske inn i kjøretøyet, ellers kan det føre til funksjonsfeil eller brann i elektriske komponenter.

Ikke la kollisjonsputekomponentene eller ledningene i kjøretøyet bli våte, ellers kan det oppstå utilsiktet utløsning eller feilfunksjon i kollisjonsputen, noe som kan føre til alvorlige skader eller til og med død.

Ved påføring av film på glass (inkludert front- og bakruter og sidedørsglass osv.) eller rengjøring av innredningen, vær spesielt oppmerksom på å hindre vann i å trenge inn i gapet mellom glasset og innredningspanelet, ellers de elektroniske komponentene i kjøretøyet er utsatt for skade, noe som resulterer i kjøretøyfeil.

⚠ ADVARSEL

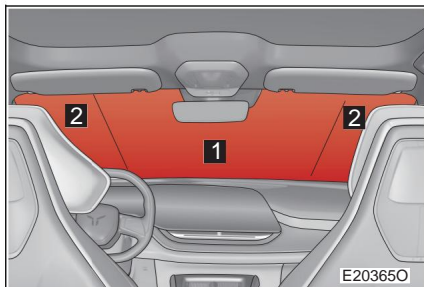

Når du legger film på frontruten eller rengjør den, er sprayvannvolumet mindre enn 300 ml for området og mindre

enn 150 ml for området. **1**
2



Når du legger film på bakruten eller rengjør den, er sprayvannvolumet mindre enn

200 ml for området og mindre **1**
enn 100 ml for området. **2**

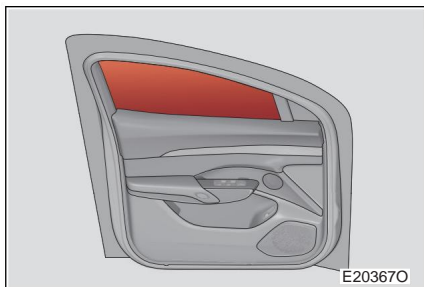

Når du legger film på det justerbare vindusglasset eller rengjør det, er sprayvannvolumet mindre enn 200 ml.

Det anbefales å bruke et håndkle for å blokkere gapet mellom glasset og det innvendige trimpanelet og tørke vannet oppover så mye som mulig når filmen påføres.

Rengjøring av interiørdekor (spesielt instrumentpanel)

Ikke bruk poleringsvoks eller poleringsrens, ellers kan instrumentpanelet reflektere lys på frontruten, noe som hindrer førerens sikt, og kan forårsake alvorlige skader eller til og med død.

**FORSIKTIGHET****Renere**

Ikke bruk følgende rengjøringsmidler, ellers kan innredningen bli misfarget eller lakken kan bli stripete eller skadet: Organiske stoffer som benzen eller bensin, alkaliske eller sure løsninger, fargestoffer og blekemidler, etc.

Ikke bruk poleringsvoks eller poleringsrens, ellers kan lakken på instrumentpanelet eller andre innvendige deler bli skadet.

Forhindre skade på skinnoverflaten For å

forhindre skade og aldring av skinnoverflaten, ta følgende forholdsregler: Tørk av støv og skitt på skinnoverflaten i tide.

Ikke utsett kjøretøyet for direkte sollys over lengre tid. Parker kjøretøyet på et kjølig sted, spesielt om sommeren.

Ikke plasser polyetylen, plast eller voksaktige artikler på lærdekket, da de kan feste seg til skinnoverflaten når den indre temperaturen øker betydelig.

Hvis det forblir for mye fuktighet på seteoverflaten, vil læret bli herdet, krympet eller deformert.

Forhindre at vann kommer inn i gulvet Ikke

rengjør gulvet med vann.

Hvis de elektriske komponentene under gulvet kommer i kontakt med vann, kan det elektriske systemet bli skadet, og kroppen kan ruste.

Rengjøring av innsiden av den bakre frontruten

Ikke rengjør den bakre frontruten med glassrensere, ellers kan varmeledningene for avduggingsmiddel bli skadet. Fukt et stykke tøy med varmt vann og tørk forsiktig av den bakre frontruten i en retning parallelt med varmeledningene.

Vær forsiktig så du ikke riper eller skader varmeledningene.

10-2.Vedlikehold

Forholdsregler for vedlikehold

For å sikre kjøresikkerhet og økonomi er rutine og regelmessig vedlikehold avgjørende.

Som anbefalt av FAW bør du ta følgende vedlikeholdstiltak:

Regelmessig vedlikehold

Utfør regelmessig vedlikehold på kjøretøyet i henhold til vedlikeholdsplanen.

Vedlikeholdsintervallene bestemmes i henhold til kjørelengden eller tidsintervallet (det som kommer først) i vedlikeholdsplanen.

Det anbefales å utføre vedlikeholdsartikler selv om spesifisert vedlikeholdslengde eller intervall er overskredet.

Hvor kan du vedlikeholde kjøretøyet ditt?

En autorisert FAW Hongqi-forhandler er den mest ideelle tjenesteleverandøren for vedlikehold.

Den autoriserte FAW Hongqi-forhandleren har avanserte vedlikeholdsverktøy, utstyr og originale reservedeler for vedlikehold og service av kjøretøyet ditt, og alt ettersalgsservicepersonell har mottatt profesjonell ledelse og teknisk opplæring for å sikre rask og effektiv gjennomføring av kjøretøyvedlikehold og reparasjon, slik at kjøretøyet alltid kan ha god teknisk ytelse.

Den autoriserte FAW Hongqi-forhandleren har investert betydelig i spesialverktøy og vedlikeholdsutstyr, noe som bidrar til å yte bedre service for deg.

Med servicekonseptet "effektiv, rimelig og verdikående", er den autoriserte FAW Hongqi-forhandleren forpliktet til å utføre alle vedlikeholdsartikler for kjøretøyet ditt grundig.

Gummislanger (for kjøling, oppvarming, bremsesystemer) bør kontrolleres av fagfolk i strengt samsvar med vedlikeholdsplanen.

Gummislanger vil bli degradert over tid, noe som vil føre til ekspansjon, slitasje eller brudd. Derfor, hvis noen tegn på forringelse eller skade observeres i slangene, vennligst kontakt en autorisert FAW Hongqi-forhandler umiddelbart for utskifting.

Forholdsregler for vedlikehold selv Kan kjøretøyet vedlikeholdes selv?

Hvis du har rikelig med grunnleggende kunnskap om kjøretøyet struktur, inspeksjon og vedlikehold og noen grunnleggende verktøy, kan du selv utføre rutinemessig inspeksjon og vedlikehold. Enkle instruksjoner for vedlikehold av deg selv er dekket i denne delen.

Det bør minnes om at noe vedlikeholdsarbeid krever spesielt vedlikeholdsutstyr og faglig kompetanse og det utføres fortrinnsvis av en kvalifisert tekniker. Selv om du er en erfaren profesjonell tekniker, anbefales det likevel at du kontakter en autorisert FAW Hongqi-forhandler for standardisert reparasjon og vedlikehold. Forhandleren vil registrere vedlikeholdsinformasjonen til kjøretøyet ditt og hjelpe deg med å søke om garantiservice.

Må kjøretøyet ditt repareres?

Vær oppmerksom på endringer i ytelsen og lyden til kjøretøyet, samt visuelle advarsler som indikerer vedlikeholdskrav. Noen viktige tegn er gitt nedenfor:

Merkbar nedgang i kraft.

Unormal lyd av motor.

Væskelekkasje under kjøretøyet. (Drypping av vann etter bruk av A/C er et normalt fenomen)

Flatt dekk, overdreven dekkstøy under svinging eller ujevn dekkslitasje.

Trekning til siden under rett kjøring på flat vei.

Unormal lyd relatert til fjæringskomponenten.

Bremsevisk; myk bremsepedal når du trykker ned; pedalen berører nesten gulvet; trekke til siden under bremsing.

Kontinuerlig høy kjølevæsketemperatur.

Feillampe for varmestyringssystem/varsellampe for kjølevæsketilstand osv. i kombiinstrumentet forblir på.

Hvis du finner noen av tegnene nevnt ovenfor, kontakt en autorisert FAW Hongqi-forhandler for justering eller reparasjon så snart som mulig.



ADVARSEL

Feil vedlikehold Feil

vedlikehold kan føre til alvorlig skade på kjøretøyet og alvorlig personskade eller til og med død.

Forholdsregler for batterihåndtering

Batteriterminaler og relatert tilbehør inneholder bly og blyforbindelser som kan forårsake hjerneskade. Sørg for å vaske hendene etter håndtering.

10-3. Vedlikehold selv

Forholdsregler for vedlikehold selv

Hvis vedlikeholdet skal utføres av deg selv, korriiger prosedyrene nedenfor må følges.

Punkt	Komponent og verktøy
Batteristatus (se s.395)	<ul style="list-style-type: none"> • Varmt vann • Natron • Fett • Vanlig skiftenøkkel (For terminalbolter)
Kjølevæsknivå (se s.390)	<ul style="list-style-type: none"> • Kjølevæske med lang levetid for bil • Trakt (kun for å fylle på kjølevæske)
Bremsevæsknivå (se s.392)	<ul style="list-style-type: none"> • Ekte bremsevæske fra FAW • Klut eller papirhåndklær, trakt (Kun for påfylling av bremsevæske)
Sikring (se s.412)	<ul style="list-style-type: none"> • Sikring med samme strømsstyrke som den originale
Radiator og kondensator (se s.391)	—
Dekktrykk (se s.403)	<ul style="list-style-type: none"> • Dekktrykkmåler • Trykkluftkilde
Spylervæske (se s.393)	<ul style="list-style-type: none"> • Spylervæske med frostvæske (Til bruk om vinteren) • Trakt

 **ADVARSEL**

Mange maskiner er installert i frontrommet. De kan rotere, bli varme eller plutselig få energi. For å unngå alvorlig personskade, vær oppmerksom på følgende forhold.

Håndtering av deler i frontrom Vær forsiktig så

du ikke berører motor, radiator osv. umiddelbart etter kjøring, da de kan være svært varme.

Før du åpner frontdekselet, sørg for å slå av kjøretøyets strømforsyning, sett på EPB, bære nøkkelen med deg og vent til motoren er avkjølt.

Hold hender, klær og verktøy unna den roterende viften.

Ikke legg igjen gjenstander i det fremre rommet.

Etter å ha inspisert eller vedlikeholdt det fremre rommet, ikke la noen gjenstander som verktøy eller tøy ligge i det, ellers kan det forårsake brann og resultere i en ulykke.

Ikke røyk, generer gnister eller utsett åpen ild for områdene i nærheten av kabelen eller batteriet i frontrommet.

Vær spesielt forsiktig når du håndterer batteriet. Batteriet inneholder giftig og etsende svovelsyre.

Vær forsiktig når du håndterer bremsevæsken, da den kan skade hender eller øyne og skade lakken.

Hvis bremsevæsken søler på hendene eller i øynene, skylldelen som er flekket med væsken umiddelbart med rikelig med rent vann. Hvis du fortsatt føler deg uvel, oppsøk lege.

Arbeid i nærheten av elektrisk vifte eller radiatorgitter

Sørg for at kjøretøyets strømforsyning er slått AV.

Når kjøretøyets strømforsyning er i PÅ-modus, hvis A/C er slått på eller kjølevæsketemperaturer er veldig høy, kan den elektriske kjøleviften gå automatisk.

Vernebriller

Bruk vernebriller for å beskytte øynene mot flygende gjenstander eller væskesprut.

**FORSIKTIGHET****For lavt eller høyt bremsevæsknivå**

Bremsevæsknivået synker litt når bremseklossene er slitt, dvs normal. Hvis bremsevæskebeholderen må fylles med bremsevæske ofte betyr det at det kan være en alvorlig feil. Ta i så fall kontakt med en autorisert FAW Hongqi-forhandler for kjøretøyinspeksjon.

10-3. Vedlikehold selv

Frontdekselet

Lås opp frontdekselet fra innsiden av kjøretøyet for å åpne det.

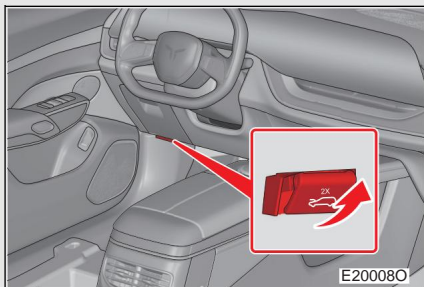

Trekk utløserhåndtaket for frontdekselet inne i kjøretøyet to ganger for å åpne frontdekselet.



ADVARSEL

Inspeksjon før kjøring

Kontroller at frontdekselet er helt lukket og låst.

Hvis frontdekselet ikke er ordentlig låst, kan det plutselig åpne seg under kjøring, noe som vil forårsake en ulykke, som resulterer i alvorlig personskade.



FORSIKTIGHET

Lukke frontdekselet

Ikke bruk overdreven kraft for å forhindre skade på frontdekselet.

Pass på at ingen verktøy, artikler osv. er igjen i frontrommet før du lukker frontdekselet.

**FORSIKTIGHET**

Bremsevæsken vil skade lakken. Hvis bremsevæsken ved et uhell sprutes på lakken, tørk den av umiddelbart.

Bruk av ikke-spesifisert bremsevæske kan føre til skader i systemet.

I tillegg kan blanding av forskjellige typer bremsevæske forårsake skade på systemet.

Hvis bremsevæsken må tilsettes eller skiftes ut, kontakt en autorisert FAW Hongqi-forhandler.

Ikke slipp bremsevæske på omformeren, ellers kan det føre til feil på omformeren.

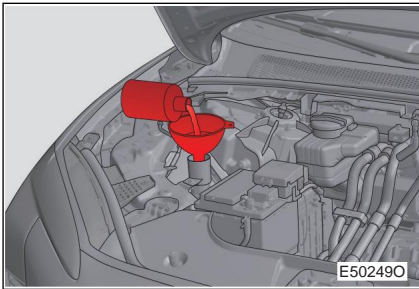
Spylervæske

Hvis noen av vaskemaskinene ikke fungerer eller en advarsel vises på multifunksjonsdisplayet på instrumentgruppen, kan spylervæskebeholderen være tom. I dette tilfellet, tilsett spylervæsken i tide.

**ADVARSEL****Fyll på spylervæske** Ikke

fyll på spylervæske når strømsystemet er varmt eller i drift.

Ellers, hvis spylervæsken spruter på motoren, kan det oppstå brann på grunn av alkoholen i spylervæsken.

10-3. Vedlikehold selv



FORSIKTIGHET

Ikke bruk andre væsker enn spylervæsken. Ikke bytt ut såpevann eller kjølevæske med spylervæske, ellers kan det føre til skade på lakken.

Fortynne spylervæske

Fortynn om nødvendig spylervæsken med vann.

Se frysetemperaturen som er angitt på etiketten til spylervæskebeholderen.

10-3. Vedlikehold selv

12 V batteri

12 V batteri er plassert på venstre side av bagasjerommet.

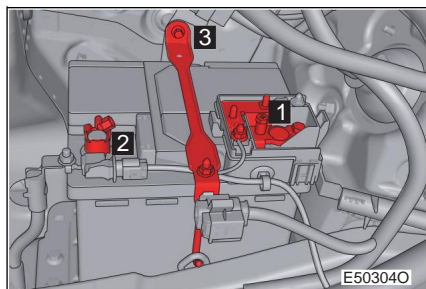

Pass på at det ikke er korrosjon på batteripolene, ingen løshet i koblinger, ingen sprekker i utvendige deler, og ingen løshet i festeklips.

- 1** Positiv terminal
- 2** Negativ terminal
- 3** Festeklips

Forholdsregler under installasjon

Når du kobler til batteriet, unngå å koble terminalkablene omvendt, ellers kan det elektriske utstyret i kjøretøyet bli skadet.

Under oppbevaring, håndtering og installasjon av batteriet, unngå at de positive og negative polene kommer i kontakt med hverandre. For eksempel kan en metallnøkkel som brukes til kabling lett berøre både de positive og negative terminalene samtidig. I dette tilfellet kan batteriet være kortsluttet, noe som kan føre til en direkte feil.

På grunn av de små ventilasjonshullene i batteriet, ikke plasser det på siden eller opp ned under lagring, håndtering og installasjon, for å unngå lekkasje av elektrolytt.

Bytt ut batteriet med et av samme modell som originalen.

Hvis ledningsklipsene er oksidert eller skitne når batteriet skiftes, fjern oksidlaget eller smuss med sandpapir, og påfør vaselin på ledningsklipsene og batteriterminalene før tilkobling.

Under installasjonen, koble til den positive terminalen og deretter den negative terminalen, og under fjerning, koble fra den negative terminalen og deretter den positive terminalen, for å unngå risiko for kortslutning.

Forholdsregler før lading Vær

oppmerksom på følgende forhold før lading: Når du lader

batteriet installert på kjøretøyet, sørg for å slå av kjøretøyets strømforsyning og koble fra jordledningen.

Når du kobler til eller fra ladekabelen til/fra batteriet, sørg for at strømbryteren på laderen er slått av.

Forholdsregler under bruk

Hold batteriets luftuttak rent for å unngå blokkering.

Lad batteriet under følgende forhold:

10-3. Vedlikehold selv

- Når kjøretøyet ikke har vært brukt på lang tid.
- Hvis lampene blir stående på etter parkering.
- Hvis dørene ikke er forsvarlig lukket under parkering.

Hvis kjøretøyet er lagret i mer enn 30 dager, utfør følgende operasjoner for å opprettholde normal ladetilstand for batteriet:

- Koble fra den negative jordingsledningen på batteriet for å forhindre batteriutladning forårsaket av ytterligere strømlekkasje.

Lad batteriet hver 20.-45. dag.

Smart ladefunksjon

Kjøretøyet har smart ladefunksjon. Når kjøretøyet er parkert over lengre tid, oppdages batteristrømmen å være for lav, og batteriet kan lades av strømbatteriet.

Begrenset modus*

Når kjøretøyets strømbatteri er mindre enn 10 %, for å sikre at mer elektrisk energi brukes til kjøring, vil noen komfortfunksjoner på kjøretøyet gå inn i begrenset modus, og relevante funksjoner vil bli degradert eller slått av til strømbatteriet er belastet til mer enn 10 %. Etter at funksjonen er begrenset, hvis komforten er påvirket, kan du manuelt slå på eller justere begrensede funksjoner som ombordstigningsbelysning, avstigningsbelysning, setevarme, seteventilasjon, lydvolum, etc.

Ved en feil med batteriladesystemet i kjøretøyet, for å spare mer elektrisk energi for sikker parkering, vil kjøretøyet gå inn i en mer alvorlig begrenset modus, og de relevante funksjonene vil bli degradert eller slått av til feilen forsvinner. Etter at funksjonen er begrenset, hvis komforten påvirkes, kan du manuelt slå på eller justere begrensede funksjoner som omgivelseslampe, boardingbelysning, avstigningslys, setevarme, seteventilasjon, rattvarme, utvendig oppvarming av bakspeil, oppvarming av bakrute, lysstyrke på skjermen, lydvolum, trådløs lading av telefonen, USB-ladeport på baksiden, etc.

Energisparemodus (lavspenningsbelastningsfunksjon)*

Energisparemodusen kan slås av og på via grensesnittet for førerassistanseinnstillinger i infotainmentsystemet i bilen.

Når den er slått på, vil en popup-tekstmelding vises og en sekundær bekreftelse kreves. (Se s.184)

Etter at kjøretøyet går inn i energisparemodus, vil noen komfortfunksjoner slås av eller degraderes. Hvis komforten påvirkes, kan du slå på eller justere begrensede funksjoner (som setevarme, seteventilasjon, skjermlysstyrke, lydvolym, A/C-modus, trådløs lading av telefonen, bakre USB-ladeport osv.) individuelt via bryteren på tilsvarende funksjon.

Du kan gå ut av energisparemodus ved å slå av energisparemodusbryteren eller sette kjøremodus til ikke-økonomisk modus.

Innstillingene for energisparemodus lagres ikke, vennligst slå den på manuelt når du bruker kjøretøyet igjen om nødvendig.



ADVARSEL

Kjemiske stoffer i batteriet Batteriet

inneholder giftig etsende svovelsyre og kan generere brennbar og eksplosiv hydrogengass. For å redusere muligheten for alvorlig personskaade, sørg for å følge følgende forholdsregler når du håndterer batteriet eller arbeider i nærheten av det:

Ikke la verktøy komme i kontakt med batteripolene, for å unngå gnister.

Ikke røyk eller bruk åpen ild i nærheten av batteriet.

Unngå å sprute elektrolytt i øynene og på hud eller klær.

Ikke inhaler eller svelg elektrolytt.

Bruk vernebriller når du arbeider i nærheten av batteriet.

Hold barn unna batteriet.

Sikkert sted for batterilading

Lad batteriet på et åpent sted. Lad den aldri i en dårlig ventilert garasje eller et lukket sted.

 **ADVARSEL****Nødtiltak for håndtering av elektrolytt** Utilsiktet

sprut av elektrolytt i øynene Skyll øynene med vann i minst 15 minutter og søk legehjelp umiddelbart. Hvis mulig, fortsett å vaske øynene med et stykke absorberende svamp eller klut på vei til sykehuset.

Sprut av elektrolytt på huden

Vask grundig den delen som elektrolytten sprutes på. Hvis du har en brennende følelse, oppsøk lege umiddelbart.

Sprut av elektrolytt på klær.

Elektrolytt kan trenge inn i klær og komme i kontakt med huden. Ta av klærne umiddelbart og iverksett tiltakene ovenfor om nødvendig.

Utilsiktet svelging av elektrolytt Drikk

rikelig med vann eller melk, ta melk av magnesia, agiterte rå egg eller vegetabilisk olje, og søk legehjelp umiddelbart.

Ikke koble fra den negative (-) terminalen fra kjøretøyets side. Den frakoblede negative (-) terminalen kan komme i kontakt med den positive (+) terminalen, noe som kan resultere i kortslutning og alvorlig personskade eller til og med død.

Langtidsparkering kan føre til at batteriet tapes, og systemet vil lade det automatisk. Men den kan kanskje ikke lade opp batteriet automatisk i følgende situasjoner:

Selvlæring av batterisensor er ikke fullført.

Systemets statiske strøm er unormal.

Frontdekselet er ikke lukket.

Batteriet eldes.

Batteriet er lavt.

Høyspentsystemet er defekt.

**FORSIKTIGHET****Forholdsregler for batterilading** Ikke lad

batteriet når kjøretøyet startes. Sørg for å slå av alt tilbehør.

Forholdsregler for smartlading Elektrisiteten for

smartlading kommer fra strømbatteriet, så å gå inn i smartladingen kan redusere strømmen til strømbatteriet, noe som er normalt.

For å unngå overutlading forårsaket av smartlading, er ikke smartlading tilgjengelig når batterinivået er lavt.

Bekreft at frontdekelet er lukket, ellers er smartladefunksjonen utilgjengelig.

10-3. Vedlikehold selv Dekk

Skift ut dekket eller utfør dekkrotasjon i henhold til slitebanens tilstand.

Dekkinspeksjon

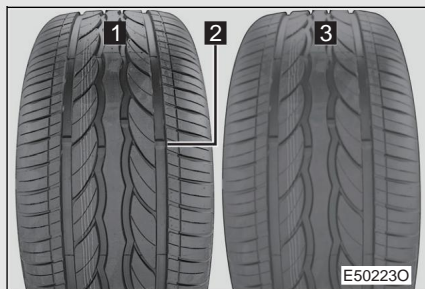

- 1** Ny slitebane
- 2** Slitasjeindikator
- 3** Slitt slitebane

Hvis det slites ned til slitebanens indikatoroverflate, bytt dekket (bildet er kun for referanse).

Dekkrotasjon

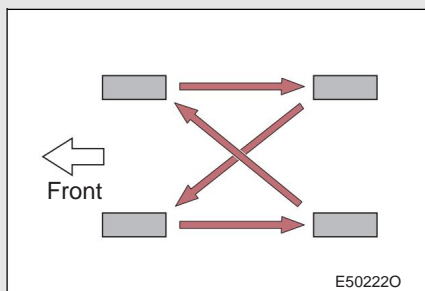

Utfør dekkrotasjon som vist på figuren.

Det anbefales å utføre dekkrotasjon hver 8.000–10.000 km for å oppnå jevn dekkslitasje og forlenge dekkets levetid.

Merk:

Dekkrotasjon er kun tilgjengelig for modeller med samme dekktype.

Etter dekkrotasjonen er det nødvendig å konfigurere dekktrykkovervåkingssystemet.

Kontakt en autorisert FAW Hongqi-forhandler om nødvendig.

Tiltak for beskyttelse mot hjulfeil

Ved kjøring over fortauskanter eller lignende hindringer, hold så lav hastighet som mulig i vertikal retning av hindringene.

Pass på at dekkene ikke kommer i kontakt med fett og drivstoff.

Kontroller regelmessig skaden på dekkene (som kutt, sprekker eller utbuling), og fjern rusk som er innebygd i sporene i dekkmønsteret.

Forholdsregler for oppbevaring av

dekk Før du fjerner dekket, må du markere rulleretningen, sette på igjen dekket og justere det etter merket for å opprettholde rotasjonsretningen og hjulets dynamiske balanse.

Oppbevar de fjernede hjulene og dekkene på et kjølig og tørt sted, helst på et mørkt sted vekk fra direkte sollys.

Skjult skade

Skader på dekk og felger oppstår ofte på en skjult måte, og unormale vibrasjoner eller avvik på kjøretøyet under kjøring kan tyde på et defekt hjul. I dette tilfellet, kjør kjøretøyet til en autorisert FAW Hongqi-forhandler for inspeksjon av hjul så snart som mulig.

Når skal dekket skiftes

Skift dekket når:

Dekket har noen defekter som kutt, brudd, sprekker med synlig stofflag eller utbuling.

Dekket lekker ofte eller kan ikke repareres på grunn av andre skader.

Dekkliv

Unngå å bruke dekk som har vært i bruk i seks år, og hvis du må bruke dem, kjør i lav hastighet med ekstrem forsiktighet.

Vinterdekk

Vinterdekk eller helårsdekk kan forbedre kjøre- og bremseytelsen på vinterveier. Det anbefales å bytte til vinterdekk for kjøretøyet når temperaturen er under 7 °C eller på vinterveier.

Hvis slitebanen på snødekk er slitt med 4 mm eller mer, vil anti-skli ytelsen til snødekk bli betydelig redusert.

**ADVARSEL****Forholdsregler for dekkinspeksjon eller utskifting**

For å unngå skade på girdelen som vil påvirke kontrollytelsen til kjøretøyet, må du følge følgende forholdsregler:

Ikke bruk dekk fra forskjellige produsenter, forskjellige modeller eller med forskjellige dekkmønster eller slitasjegrader.

Ikke bruk dekk som ikke er anbefalt av FAW.

Ikke bland dekk med forskjellige strukturer som radial-, bias-belted og bias-ply-dekk.

Ikke bland sommer-, helårs- og vinterdekk.

Ikke bruk dekk som har vært brukt på andre kjøretøy.

Den ekstra belastningen som påføres tilhengerkoblingsanordningen kan føre til at bakdekkets maksimale belastningsgrense overskrides for klasse C1-dekk, men ikke med mer enn 15 %. I et slikt tilfelle skal kjøretøyeierens håndbok, eller andre kommunikasjonsmidler nevnt i punkt 5.2.3.3., inneholde tydelig informasjon og råd om høyeste tillatte kjøretøyhastighet ved sleping av tilhenger, i alle fall ikke over 100 km/t. , og på det bakre dekktrykket, minst 20 kPa (0,2 bar) over dekktrykket(e) som anbefalt for normal bruk (dvs. uten tilhenger tilkoblet).

**FORSIKTIGHET****Kjøring på ujevn vei** Når

kjøretøyet kjøres på myk eller humpete vei, skal det utvises ekstra forsiktighet.

På slike veier kan dekkene bule på grunn av støt, og de kan bli skadet til slutt.

Redusert dekktrykk under kjøring Ikke

fortsett å kjøre, da dette kan føre til fullstendig skade på dekk og/eller hjul.

10-3. Vedlikehold selv

Dekktrykk

Sørg for å opprettholde et riktig dekktrykk. Sjekk dekktrykket minst en gang i måneden.



Dekktrykketiketten er plassert under B-stolpen låsepinnen på førersiden.

Konsekvenser av feil dekktrykk

For lavt dekktrykk:

Økt rullemotstand fører til økt strømforbruk.

Kjøretøyets manøvrerbarhet og stabilitet reduseres.

Skader og høy temperatur kan forårsakes, noe som kan føre til at dekkene sprekker. Når dekktrykket er alvorlig utilstrekkelig, kan dekket løsne fra felgen, noe som reduserer sikkerheten.

Dekket er slitt på begge sider.

For høyt dekktrykk:

Kjøretøyets komfort reduseres.

Midten av dekket er for mye slitt.

Overoppblåsing av dekket gjør det utsatt for interne sprekker og sprekker når det blir støtt.

Retningslinjer for inspeksjon av dekktrykk Selv

om kjøretøyet ditt er utstyrt med et dekktrykkovervåkingssystem som kan minne deg om dekktrykkets status i tide, må du kontrollere dekktrykket regelmessig.

Når du sjekker dekktrykket, vær oppmerksom på følgende forholdsregler:

Sjekk dekket først etter at det er avkjølt.

Hvis kjøretøyet har stått parkert i minst 3 timer, eller ikke har kjørt mer enn 1,5 km, utfør inspeksjonen for å få nøyaktig dekktrykkavlesning.

10-3. Vedlikehold selv

Bruk alltid en dekktrykkmåler.

Dekkets utseende kan noen ganger være misvisende. I tillegg kan kjørekomforten og manøvrerbarheten reduseres selv om dekktrykket er litt lavt.

Ikke tøm luften i dekket eller ta det trykket etter kjøring. Dekktrykket kan øke etter kjøring, noe som er normalt.

Ikke overbelast kjøretøyet.

Vekten til sjåføren, passasjerene og bagasjen bør fordeles jevnt for å holde kjøretøyet balansert.



ADVARSEL

Riktig lufttrykk er nøkkelen til dekkbeskyttelse

Sørg for å opprettholde et riktig dekktrykk, ellers kan følgende forhold oppstå:

Overdreven slitasje

Ujevn slitasje

Dårlig manøvrerbarhet

Dekket sprakk etter overoppheting.

Nedbrytning av vulstetningsytelsen

Hjuldeformasjon eller løsgjøring av dekket fra hjulet Potensiell dekkskade på

grunn av dårlige veiforhold **Ikke kjør kjøretøyet med feil**

dekktrykk Det er farlig å kjøre kjøretøyet med feil dekktrykk. Et feil dekktrykk kan påvirke manøvreringsevnen og føre til en ulykke.



FORSIKTIGHET

Forholdsregler for inspeksjon og justering av dekktrykket Sørg for å sette på igjen dekkventilhetten.

Hvis ventilhetten ikke er installert, kan skitt eller fuktighet komme inn i ventilen og forårsake luftlekkasje, noe som resulterer i en ulykke.

Hvis ventilhetten mangler, installer en ny så snart som mulig.

10-3. Vedlikehold selv Hjul

Hvis felgen er bøyd, sprukket eller sterkt korrodert, skift den ut.

Ellers kan dekket løsne fra felgen eller du kan miste kontrollen over kjøretøyet.

Hjulvalg Når du

skifter hjul, sørg for at det nye hjulet samsvarer med originalen i bæreevne, diameter, felgbredde og offset.

Hjulet for utskifting kan leveres av en autorisert FAW Hongqi-forhandler.

FAW anbefaler å ikke bruke følgende typer hjul:

Hjul av forskjellige størrelser eller typer.

Brukte hjul.

Bøyde hjul som er rettet opp.

Hensyn til aluminiumshjul Sørg for å bruke

hjulboltene og skiftenøkkelen som er spesialdesignet for aluminiumshjulet.

Når du utfører dekkrotasjon, vedlikehold eller utskifting, kontroller og bekreft at hjulboltene er stramme.

Når dekkkjeder brukes, vær forsiktig så du ikke skader aluminiumsfelgen.

Bruk kun balansevekten eller tilsvarende produkt spesifisert av FAW for å balansere hjulet.

**ADVARSEL****Skifte hjul** Ikke bruk

hjulet fra en annen modell enn den originale som er montert på kjøretøyet, ellers kan du miste kontrollen over kjøretøyet.

Montering av hjulbolt

Stram hjulbolten til den koniske delen kommer i kontakt med hjulboltsetet på felgen.

Påfør aldri olje eller fett på hjulboltene.

Olje og fett kan overstramme hjulboltene, noe som kan føre til skade på bolten eller eikerhjulet. I tillegg kan olje eller fett føre til at hjulbolter løsner og at hjulet faller av, og dermed forårsake ulykker, alvorlige skader eller til og med død. Vennligst fjern all olje eller fett fra hjulboltene.

Ikke bruk defekte hjul

Ikke bruk sprukne eller deformerte hjul.

Ellers kan dekkene lekke under kjøring, noe som kan resultere i en ulykke.

10-3. Vedlikehold selv A/C-filter

Skift luftfilteret regelmessig for å opprettholde klimaeffektiviteten.

Skifte av A/C-filter

Trinn 1 Slå av kjøretøyets strømforsyning.

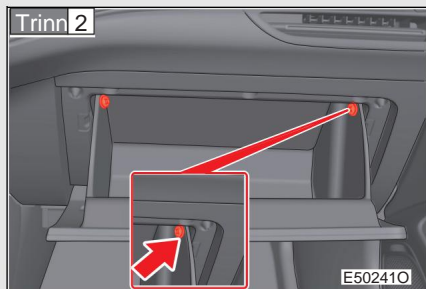

Åpne hanskerommet.

Fjern plastfestboltene på venstre og høyre side av hanskerommet, ta av begrenseren og trekk ned hanskerommet til posisjonen der filteret kan fjernes.

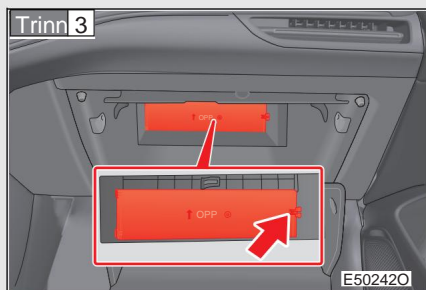

Fjern luftfilterdekslet og filteret.

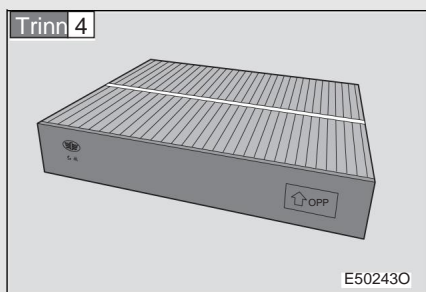

Bytt ut med et nytt A/C-filter av samme modell.

Pilmerket på filteret skal peke oppover.

10-3. Vedlikehold selv

Bruk alltid en dekktrykkmåler.

Dekkets utseende kan noen ganger være misvisende. I tillegg kan kjørekomforten og manøvrerbarheten reduseres selv om dekktrykket er litt lavt.

Ikke tøm luften i dekket eller ta det trykket etter kjøring. Dekktrykket kan øke etter kjøring, noe som er normalt.

Ikke overbelast kjøretøyet.

Vekten til sjåføren, passasjerene og bagasjen bør fordeles jevnt for å holde kjøretøyet balansert.



ADVARSEL

Riktig lufttrykk er nøkkelen til dekkbeskyttelse

Sørg for å opprettholde et riktig dekktrykk, ellers kan følgende forhold oppstå:

Overdreven slitasje

Ujevn slitasje

Dårlig manøvrerbarhet

Dekket sprakk etter overoppheting.

Nedbrytning av vulstetningsytelsen

Hjuldeformasjon eller løsgjøring av dekket fra hjulet Potensiell dekkskade på

grunn av dårlige veiforhold **Ikke kjør kjøretøyet med feil**

dekktrykk Det er farlig å kjøre kjøretøyet med feil dekktrykk. Et feil dekktrykk kan påvirke manøvreringsevnen og føre til en ulykke.



FORSIKTIGHET

Forholdsregler for inspeksjon og justering av dekktrykket Sørg for å sette på igjen dekkventilheten.

Hvis ventilheten ikke er installert, kan skitt eller fuktighet komme inn i ventilen og forårsake luftlekkasje, noe som resulterer i en ulykke.

Hvis ventilheten mangler, installer en ny så snart som mulig.

10-3. Vedlikehold selv Hjul

Hvis felgen er bøyd, sprukket eller sterkt korrodert, skift den ut.

Ellers kan dekket løsne fra felgen eller du kan miste kontrollen over kjøretøyet.

Hjulvalg Når du

skifter hjul, sørg for at det nye hjulet samsvarer med originalen i bæreevne, diameter, felgbredde og offset.

Hjulet for utskifting kan leveres av en autorisert FAW Hongqi-forhandler.

FAW anbefaler å ikke bruke følgende typer hjul:

Hjul av forskjellige størrelser eller typer.

Brukte hjul.

Bøyde hjul som er rettet opp.

Hensyn til aluminiumshjul Sørg for å bruke

hjulboltene og skiftenøkkelen som er spesialdesignet for aluminiumshjulet.

Når du utfører dekkrotasjon, vedlikehold eller utskifting, kontroller og bekreft at hjulboltene er stramme.

Når dekkkjeder brukes, vær forsiktig så du ikke skader aluminiumsfelgen.

Bruk kun balansevekten eller tilsvarende produkt spesifisert av FAW for å balansere hjulet.

**ADVARSEL****Skifte hjul** Ikke bruk

hjulet fra en annen modell enn den originale som er montert på kjøretøyet, ellers kan du miste kontrollen over kjøretøyet.

Montering av hjulbolt

Stram hjulbolten til den koniske delen kommer i kontakt med hjulboltsetet på felgen.

Påfør aldri olje eller fett på hjulboltene.

Olje og fett kan overstramme hjulboltene, noe som kan føre til skade på bolten eller eikerhjulet. I tillegg kan olje eller fett føre til at hjulbolter løsner og at hjulet faller av, og dermed forårsake ulykker, alvorlige skader eller til og med død. Vennligst fjern all olje eller fett fra hjulboltene.

Ikke bruk defekte hjul

Ikke bruk sprukne eller deformerte hjul.

Ellers kan dekkene lekke under kjøring, noe som kan resultere i en ulykke.

10-3. Vedlikehold selv A/C-filter

Skift luftfilteret regelmessig for å opprettholde klimaeffektiviteten.

Skifte av A/C-filter

Trinn 1 Slå av kjøretøyets strømforsyning.

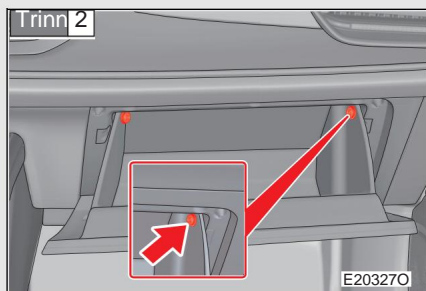

Åpne hanskerommet.

Fjern plastfesteboltene på venstre og høyre side av hanskerommet, ta av begrensere og trekk ned hanskerommet til posisjonen der filteret kan fjernes.

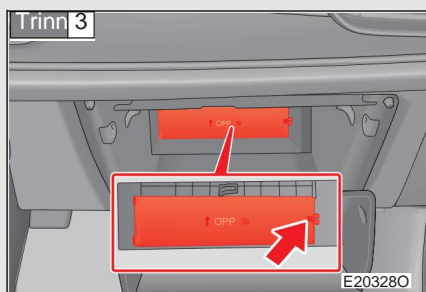

Fjern luftfilterdekslet og filteret.

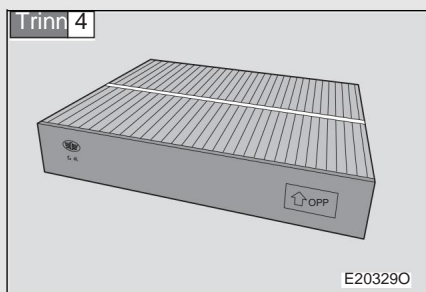

Bytt ut med et nytt A/C-filter av samme modell.

Pilmerket på filteret skal peke oppover.

10-3. Vedlikehold selv

Utskiftingsintervall for luftfilter I støvete eller

mye trafikkerte områder kan det være nødvendig å forkorte utskiftingsintervallet.

Betydelig reduksjon av luftstrømmen ved lufteventilen

Filteret kan være blokkert. Kontroller filteret, og bytt det om nødvendig.

A/C filter

Hvis filteret må rengjøres eller skiftes, vennligst kontakt en autorisert FAW Hongqi-forhandler.



FORSIKTIGHET

Bruk av A/C-system

Sørg for at filteret er installert.

Hvis A/C-systemet brukes uten filter, kan det bli skadet.

Fjerne filterdekselet Ikke

skift ut klimaanlegget når viften fungerer, ellers kan det oppstå personskader.

10-3. Vedlikehold selv

Duftboks*

Bytter ut duftboks

Trinn 1 Slå av kjøretøyet's strømforsyning.

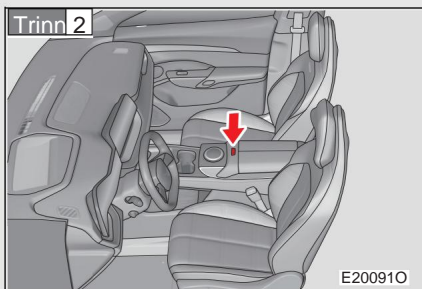

Åpne den midtre oppbevaringsboksen og duftboksen er plassert på forsiden av hanskerommet.

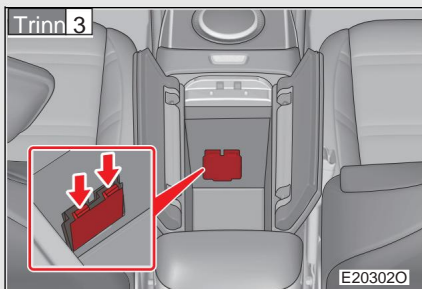

Åpne dekselet til duftboksen.

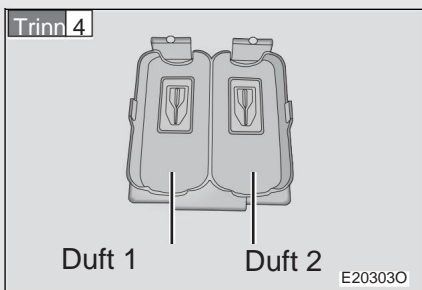

Fjern duften fra duftboksen og erstatt den med en ny.

Plasser duftene fra venstre til høyre i følgende rekkefølge: 1, 2.

10-3. Vedlikehold selv

Skifte nøkkelbatteri

Hvis batteristrømmen til smartnøkkelen er lav, bytt ut batteriet med et nytt.

Følgende del kreves:

Litium batteri

Skifte smartnøkkelbatteri

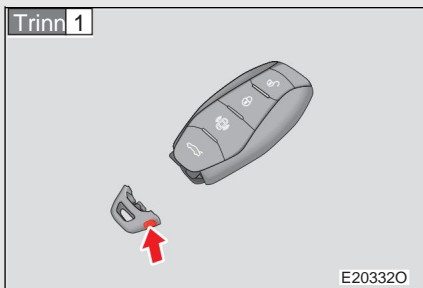

Trykk på opplåsingsknappen for å ta av nøkkelendedekselet.

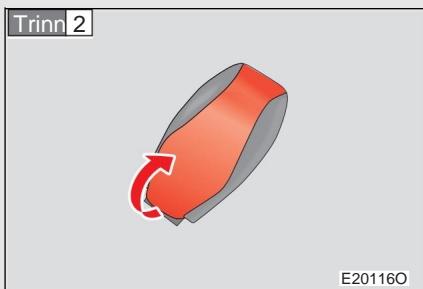

Ta av nøkkelens bakdeksel.

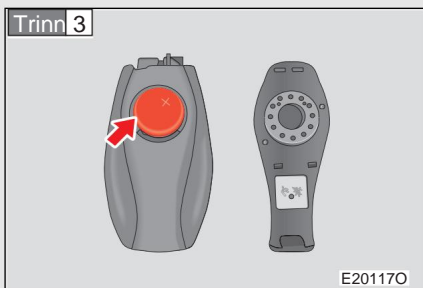

1 Ta ut det gamle batteriet.

Sett inn et nytt batteri med +-polen vendt nedover.

2 Sett batterirommet inn i smartnøkkelen igjen.

Hvis batteristrømmen til smartnøkkelen er lav, kan følgende forhold skje

Feil i funksjonen for trådløs fjernkontroll.

Reduksjon av effektiv rekkevidde.

Feil i PEPS-funksjonen.

Svikt i smartstartfunksjonen.

Bruker CR2032 litiumbatteri

Det anbefales å bytte ut batteriet med det samme eller tilsvarende produktet anbefalt av en autorisert FAW Hongqi-forhandler.

Kast alltid det gamle batteriet i samsvar med lokale lover og forskrifter.



ADVARSEL

Byttet batteri og andre deler Oppbevar

delene utilgjengelig for barn.

Disse små delene kan forårsake kvelning hvis de svelges av barn.



FORSIKTIGHET

For å sikre at fjernkontrollnøkkelen kan fungere normalt etter at batteriet er skiftet Pass på å følge følgende

forholdsregler for å unngå en ulykke.

Tørk alltid hendene før du bruker smartnøkkelen for å forhindre rust på batteriet.

Ikke berør eller flytt noen andre deler inne i fjernkontrollnøkkelen.

Ikke bøy batteripolene.

Unngå statisk elektrisitet som genereres fra kroppen din under drift, noe som kan forårsake funksjonsfeil på smartnøkkelen.

10-3. Vedlikehold selv

Kontrollere og skifte sikring

Hvis en elektrisk komponent ikke fungerer, kan en sikring være gått.

I dette tilfellet, kontroller og bytt ut sikringen om nødvendig.

Trinn 1 Slå av kjøretøyets strømforsyning.

Trinn 2 Sikringene er plassert i følgende posisjoner. Sjekk sikringene som følger.

Frontrom

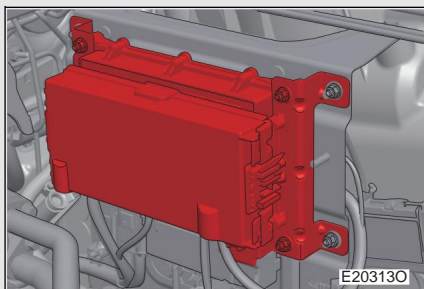

Trykk på festeklipsen og åpne dekselet.

Stamme

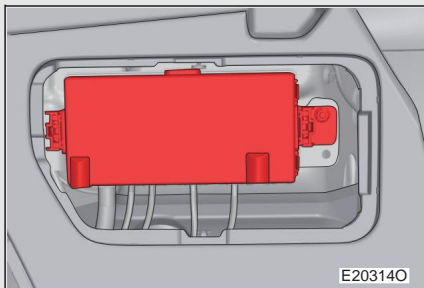

Trykk på festeklipsen, og åpne dekselet.

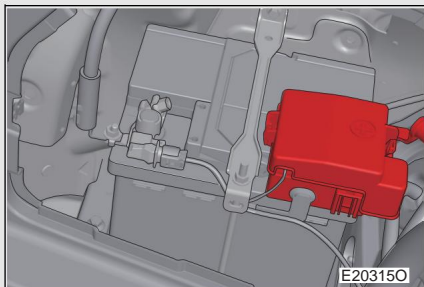

Trykk på festeklipsen, og åpne dekselet.

Distribusjon og strømstyrke for sikringer For

fordeling og strømstyrke for sikringer, vennligst kontakt en autorisert FAW Hongqi-forhandler for bekreftelse.

Forholdsregler etter bytte av sikring

Hvis den elektriske funksjonen fortsatt ikke fungerer etter at sikringen er skiftet, kan det være nødvendig med ytterligere inspeksjon. Kontakt en autorisert FAW Hongqi-forhandler.

Hvis den nylig installerte sikringen går igjen, kontakt en autorisert FAW Hongqi-forhandler for inspeksjon av kjøretøyet.

Kretsoverbelastning

Sikringen vil gå, for å forhindre skade på hele selen.

**ADVARSEL****Forebygge systemfeil eller kjøretøybrann** Sørg

for å følge følgende forholdsregler, ellers kan kjøretøyskade, brann eller personskafe bli forårsaket.

Bruk aldri en sikring med høyere eller lavere strømstyrke enn spesifisert.

Bruk alltid det samme eller tilsvarende produktet anbefalt av en autorisert FAW Hongqi-forhandler.

Bytt aldri sikringen med en ledning, selv midlertidig utskifting er ikke tillatt, ellers kan det oppstå alvorlig skade på kjøretøyet eller til og med brann.

Ikke modifier sikringen eller sikringsskapet.

**FORSIKTIGHET****Forholdsregler før utskifting av sikring**

Kontakt en autorisert FAW Hongqi-forhandler for å finne årsaken til for høy elektrisk belastning og få kjøretøyet reparert.

10-3. Vedlikehold selv

Strøm batteri

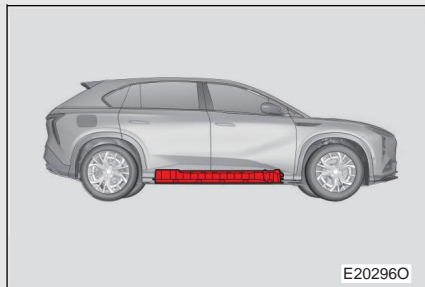

Strømbatteriet er plassert under gulvet i kjøretøyet.

Ikke parker kjøretøyet i nærheten av varmekilder eller brannkilder med høy temperatur for å unngå brann.

Ikke parker kjøretøyet i et fuktig eller vannfylt område, for å forhindre at batteripakken blir nedsenket i vann i lang tid for å unngå brann.

Kjøretøyet bør parkeres på et tørt, kjølig og godt ventilert sted, og unngå langvarig eksponering for direkte sollys så mye som mulig.

Batteriet kan også ha en langsom selvutlading når det ikke er i bruk, noe som resulterer i en reduksjon i batterikraft (gjennomsnittlig 1 % per uke). En reduksjon til 0 % kan skade batteriet. Derfor, hvis det ikke brukes på lang tid, vennligst evaluer batteriets ladetilstand basert på estimert parkeringsvarighet. Selv om parkering ikke fører til at batterieffekten når 0 %, anbefales det likevel ikke å parkere over lengre tid.

Lang stående kan føre til redusert kjørerekkevidde. Hvis kjøretøyet må parkeres over lengre tid, bør det vedlikeholdes månedlig i henhold til følgende metoder: Bruk passende

metoder (som kjøring av kjøretøy eller forbruk av høyspentkomponenter) for å lade ut batteriet til instrumentgruppen ber om "Lavt batteri, vennligst lad".

Strømbatteriet er fulladet.

Hvis det forventes at kjøretøyet vil bli parkert i mer enn 7 dager, etter at ladingen er fullført, ta riktige tiltak (som kjøring av kjøretøy eller forbruk av høyspenningskomponenter) for å lade ut strømbatteriet til 40%-60% og fortsatt deretter å parkere kjøretøyet, noe som bidrar til å forlenge levetiden til strømbatteriet.

Hvis det forventes at kjøretøyet vil stå parkert i mer enn 3 måneder, anbefales det å lade strømbatteriet til 100 % hver 3. måned. Etter at ladingen er fullført, ta de nødvendige tiltak (som kjøring av kjøretøy eller forbruk av høyspenningskomponenter) for å lade ut strømbatteriet til

40%-60% og fortsatt deretter å parkere kjøretøyet, ellers kan det føre til at batterilevetiden reduseres eller til og med skades.

Resirkulering av strømbatterier

Strømbatteri er klassifisert som farlig industrigods, og feil avhending vil føre til alvorlig forurensning av miljøet. I henhold til relevante nasjonale retningslinjer for resirkulering av strømbatterier, er kvalifiserte resirkuleringservicesentre ansvarlige for resirkulering av strømbatterier. Kontakt en autorisert FAW Hongqi-forhandler for informasjon om gjenvinningservicesentre.

Ikke selg, overfør eller fjern, demonter, modifier strømbatteri privat. Når strømbatteriet ikke lenger er brukbart eller må resirkuleres, bør kjøretøyet tas til det utpekte servicesenteret og strømbatteriet bør fjernes fra kjøretøyet i henhold til den foreskrevne prosessen for å forhindre sikkerhetsulykker. I henhold til relevante lover og forskrifter, hvis sikkerhetsulykker eller miljøforurensning er forårsaket på grunn av brukerens feilaktige avhending av det brukte strømbatteriet, skal brukeren bære ansvaret.

**ADVARSEL**

Hvis det ikke resirkuleres på riktig måte, kan følgende situasjoner oppstå som kan forårsake visse personskader:

Ulovlig kassering eller avhending av strømbatterier kan forårsake skade på miljøet, eller personer kan få elektrisk støt ved å berøre høyspenningsdeler.

Power-batteriet er spesielt utviklet for elektriske kjøretøy. Hvis strømbatteriet brukes utenfor dette kjøretøyet eller modifiseres på noen måte, kan det oppstå ulykker som elektrisk støt, varmeutvikling, røyking, eksplosjon og elektrolyttelekkasje.

Ved salg eller overføring av kjøretøy er sjansen for ulykker ekstremt høy da kjøperen ikke forstår disse farene.

Når batteriet lekker eller det er en skarp og duftende lukt i kjøretøyet etter en kollisjon, eller det er tydelig væske som strømmer ut utenfor kjøretøyet, eller det er røyk inne i batteripakken: Slå kjøretøyets strømforsyning

til AV-modus og koble fra 12 V-batteriet når forholdene tillater det.

Ring umiddelbart servicetelefonen til en autorisert FAW Hongqi-forhandler for å få hjelp, og ikke utfør andre operasjoner på kjøretøyet.

Høyspenningen til strømbatteriet er veldig farlig, det er strengt forbudt for ikke-profesjonelt personell å demontere eller reparere strømbatteriet.

Hvis kjøretøyet kasseres uten å ta ut strømbatteriet, er det fare for alvorlig elektrisk støt ved berøring av høyspentdeler, kabler og deres kontakter. Hvis kjøretøyet må kasseres, må strømbatteriet håndteres av en autorisert FAW Hongqi-forhandler eller profesjonell organisasjon. Hvis strømbatteriet ikke håndteres på riktig måte, kan det forårsake elektrisk støt, som kan føre til alvorlig skade eller til og med død.

**FORSIKTIGHET**

Når du bruker kjøretøyet for første gang eller etter langtidsparkering, kan batteristrømmen som vises på instrumentpanelet være unøyaktig. Det anbefales at kjøretøyet lades helt opp først.

**FORSIKTIGHET**

Det er et termisk styringssystem inne i strømbatteriet, men det anbefales likevel at brukere unngår intens kjøring i ekstremt høye og lave temperaturer så mye som mulig.

Strømbatteriet bør oppbevares i et tørt og godt ventilert miljø. Oppbevaringstemperaturområdet for strømbatteriet (kjøretøyet) er -40°C – 60°C . For å sikre batteriytelse, anbefales det ikke å utsette kjøretøyet for temperaturer under -30°C eller over 60°C i mer enn 24 timer. Det anbefales å oppbevare batteriet i området 5°C til 30°C hvis lagringstiden overstiger 1 uke.

Unngå å plassere strømbatteriet i varme eller fuktige omgivelser (som under malingsbaking) over lengre tid, og ikke overskrid 30 minutter ved 70°C eller 20 minutter ved 80°C . Det anbefales å fjerne strømbatteriet under malingsbaking.

Prøv å unngå å kjøre kjøretøyet i vann som overstiger chassishøyden, ellers kan det føre til permanent skade på batterienheten. Etter at kjøretøyet har kjørt gjennom vann, bør det flyttes til et tørt område for parkering så snart som mulig.

Ikke parker kjøretøyet i et fuktig eller vannfylt område, for å unngå at strømbatteriet blir nedsenket i vann i lang tid for å unngå brann.

Det kan forårsake skade på batteriet hvis batteriet ikke vedlikeholdes i mer enn 6 måneder.

For å beskytte batteriytelsen er det ikke hensiktsmessig å lade ut batteriet til et veldig lavt nivå, ellers kan det føre til permanent skade på batteriytelsen.

Ikke parker kjøretøyet i nærheten av brennbare og eksplosive gjenstander, ulike farlige kjemikalier, høytemperatur varmekilder eller brannkilder for å unngå brann.

Ikke parker kjøretøyet under forhold som inneholder svært etsende gass/væske, for å unngå skade på batteristrukturen og ytelsen.

Når kapasiteten til strømbatteriet reduseres betydelig (kjøretøyet rekkevidde reduseres betraktelig) eller strømbatteriet har en alvorlig funksjonsfeil (kjøretøyet kan ikke kjøre normalt, eller instrumentgruppen indikerer en feil i strømsystemet), vennligst kontakt en autorisert FAW Hongqi-forhandler for inspeksjon og vedlikehold av strømbatteriet, og bytt strømbatteriet om nødvendig.

10-4.Spesifikasjoner

Vedlikeholdsdata

Dimensjoner

■ Modell: CA6490H0EVC, CA6490H0EVXC, CA6490H0EVB, CA6490H0EVXB

Total lengde	4.925 mm
Total bredde	1.950 mm
Total høyde	1.680 mm 1665 mm (luftfjær)
Overheng foran	965 mm
Overheng bak	960 mm
Akselavstand	3000 mm
Tilnærmingsvinkel	18° (ingen belastning)/17° (uten belastning) (luftfjær)
Avgangsvinkel	25° (uten belastning)/24° (uten belastning) (luftfjær)

■ Modell: CA6490H0EVC, CA6490H0EVB

Hjulspor	Front	19 tommer: 1672 (mm)
	Bak	19 tommer: 1673 (mm)

■ Modell: CA6490H0EVXC, CA6490H0EVXB

Hjulspor	Front	19 tommer: 1672 (mm) 21 tommer: 1667 (mm)
	Bak	19 tommer: 1673 (mm) 21 tommer: 1658 (mm)

Sittekapasitet

■ Modell: CA6490H0EVC, CA6490H0EVXC, CA6490H0EVB, CA6490H0EVXB

Sittekapasitet	5
----------------	---

Kjølemetode	Væskekjøling
Driftstemperatur	-30 ~ 55 °C (utlading) -20 ~ 55 °C (lading)

■ Modell: CA7001H0EVXC

Modell	CAB207EL2
Batteritype	Litiumjernfosfatbatteri
Nominell spenning	412 V
Total energi	85 kWh
Vekt	605 kg
Kjølemetode	Væskekjøling
Driftstemperatur	-30 ~ 55 °C (utlading) -20 ~ 55 °C (lading)

■ Modell: CA7001H0EV

Modell	CAB266EL1
Batteritype	Ternært litiumbatteri
Nominell spenning	419 V
Total energi	111 kWh
Vekt	616 kg
Kjølemetode	Væskekjøling
Driftstemperatur	-30 ~ 55 °C (utlading) -20 ~ 55 °C (lading)

■ Modell: CA7001H0EVX

Modell	CAB266EL2
Batteritype	Ternært litiumbatteri
Nominell spenning	419 V

10-4. Spesifikasjoner

Total energi	111 kWh
Vekt	616 kg
Kjølemetode	Væskekjøling
Driftstemperatur	-30 ~ 55 °C (utlading) -20 ~ 55 °C (lading)

Forhjuljustering (uten belastning)

Modell: CA7001H0EVC, CA7001H0EV

Forhjul camber	-25,9°±30°
Kingpin trinsevinkel	6°11'±45'
Kingpin helningsvinkel	6°30'±45'
Forhjul toe-in	10,4mm±5mm 20,8mm±10mm

Modell: CA7001H0EVX, CA7001H0EVXC

Forhjul camber	-26,8°±30°
Kingpin trinsevinkel	6°14'±45'
Kingpin helningsvinkel	6°26'±45'
Forhjul toe-in	9,5mm±5mm 19,0mm±10mm

Bakhjuljustering (uten belastning)

Modell: CA7001H0EVC, CA7001H0EVXC, CA7001H0EV,
CA7001H0EVX

Bakhjul camber	-1°8'±45'
Bakhjul toe-in	8,4mm±5mm 16,8mm±10mm

Suspensjon

Modell: CA7001H0EVC, CA7001H0EVXC, CA7001H0EV

Fjæring foran	Type		Uavhengig fjæring med dobbel bæream
	Type fjær		Spiralfjær
	Type støtdemper		Generell hydro-pneumatisk støtdemper
	Stabilisatorstang	Type	Hul stabilisatorstang
Diameter $\dot{y}31,6 \times 5,5$ mm			
Fjæring bak	Type		5-leddet uavhengig fjæring
	Type fjær		Spiralfjær
	Type støtdemper		Generell hydro-pneumatisk støtdemper
	Stabilisatorstang	Type	Hul stabilisatorstang
Diameter $\dot{y}22,3 \times 3,5$ mm			

Modell: CA7001H0EVX

Fjæring foran	Type		Uavhengig fjæring med dobbel bæream
	Type fjær		Spiralfjær
	Type støtdemper		Støtdemper for kontinuerlig demping
	Stabilisatorstang	Type	Hul stabilisatorstang
Diameter $\dot{y}31,6 \times 5,5$ mm			

Fjæring bak	Type		5-leddet uavhengig fjæring
	Type fjær		Spiralfjær
	Type støtdemper		Støtdemper med kontinuerlig demping
	Stabilisatorstang	Type	Hul stabilisatorstang
Diameter $\gamma 29,6 \times 3,8$ mm			

Identifikasjon av kjøretøy

Produsentens navneskilt

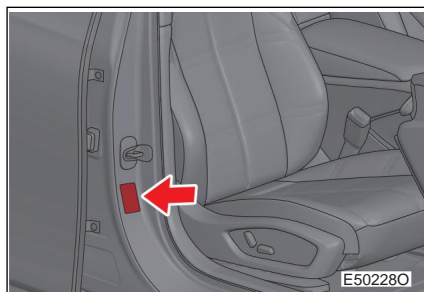

Som vist på figuren er produsentens navneskilt plassert på høyre B-stolpe.

Kjøretøyets identifikasjonsnummer

Kjøretøyets identifikasjonsnummer (VIN) er den juridiske identifikasjonen av kjøretøyet. Som det primære identifikasjonsnummeret brukes VIN for eierregistrering.

► Øverst til venstre på instrumentpanelet

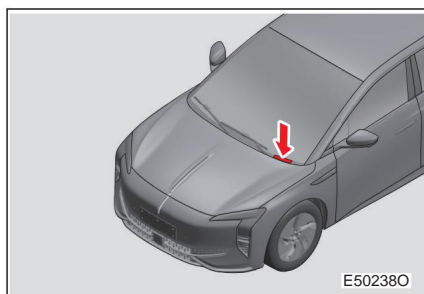

Den er festet under frontruten øverst til venstre på instrumentet panel.

► Under passasjeret foran

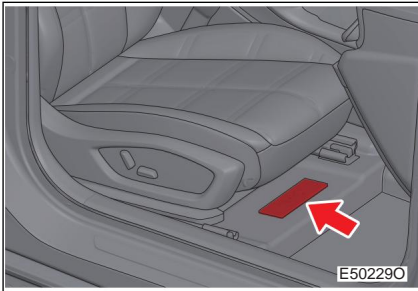

Den er påtrykt under passasjeret foran.

Motor nr. (CAM190PT2)

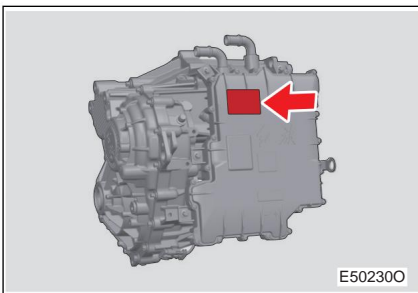

Som vist på figuren er motornummeret og motornavneskiltet plassert på motorhuset.

Motor nr. (CAM220PT8, CAM220PT17)

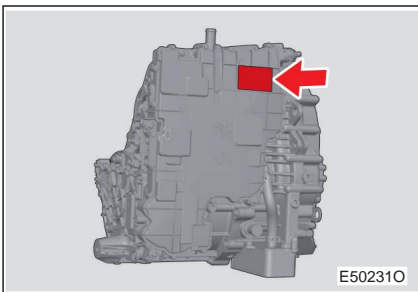

Som vist på figuren er motornummeret og motornavneskiltet plassert på motorhuset.

Strømbatteri nr. (CAB266EL1, CAB266EL2)

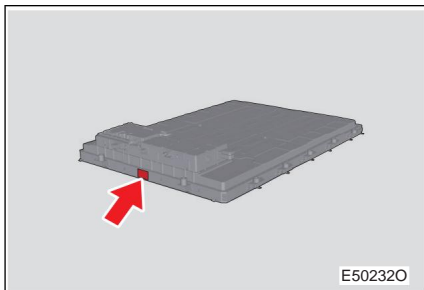

Som vist på figuren er batterinummeret og batterinavneskiltet plassert på batterihuset.

Strømbatteri nr. (CAB207EL1, CAB207EL2)

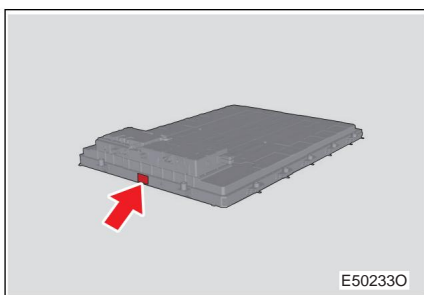

Som vist på figuren er batterinummeret og batterinavneskiltet plassert på batterihuset.

Mikrobølgeovn vindu

- Modell: CA7001H0EVC, CA7001H0EVXC, CA7001H0EV, CA7001H0EVX

Anbefalt plassering
for
mikrobølgeovn
(sett i førerhuset)

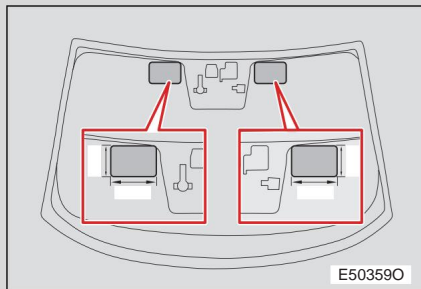

Kjølesystem

- Modell: CA7001H0EVC, CA7001H0EVXC

Kjølevæskekapasitet

16 L

Kjølevæske type

Bruk kjølevæsken med lang levetid for bilen hele året (G30-91)

- Modell: CA7001H0EV

Kjølevæskekapasitet

13,5 L

Kjølevæske type

Bruk kjølevæsken med lang levetid for bilen hele året (G30-91)

- Modell: CA7001H0EVX

Kjølevæskekapasitet

14 L

Kjølevæske type

Bruk kjølevæsken med lang levetid for bilen hele året (G30-91)

10-4. Spesifikasjoner

Reduser (foran/bak)

Modell: CA7001H0EVC, CA7001H0EVXC, CA7001H0EV,
CA7001H0EVX

Reduservæskekapasitet (første fyllevolum)	1,2 ± 0,1 L/3,0 ± 0,1 L (foran/bak)
Fyllingsvolum under vedlikehold	1,15 ± 0,05 L/2,55 ± 0,05 L (foran/bak)
Reduksjonsvæsketype	FUCHS BluEV EG DHTF 3932

Elektrisk system

Modell: CA7001H0EVC, CA7001H0EVXC, CA7001H0EV,
CA7001H0EVX

12 V batteri	50 Ah vedlikeholdsfritt batteri
--------------	---------------------------------

A/C kjølemiddel

A/C kjølemiddelkapasitet	1100 ± 15 g
A/C kjølemiddelspesifikasjon	R134a*/R1234yf*

Bremse

Fri bevegelse av bremsepedalen	ÿ 12 mm
Bremsepedalvandring	172 mm
Bremsevæskekapasitet	0,85 L
Bremsevæske type (i samsvar med GB 12981-2012)	DOT4

Rimelig brukbart utvalg av bremsebeleggpar

► Front

Tykkelse på bremsekloss	Standard	Total 15,8 mm	Tykkelsen på friksjonsmaterialet 9,7 mm
	Minimum	Total 9,1 mm	Tykkelsen på friksjonsmaterialet 3 mm
Tykkelse på bremsekive	Standard	30 mm	
	Minimum	28 mm	

► Bak

Tykkelse på bremsekloss	Standard	Total 14,78 mm	Tykkelsen på friksjonsmaterialet 8 mm
	Minimum	Total 8,78 mm	Tykkelsen på friksjonsmaterialet 2 mm
Tykkelse på bremsekive	Standard	24 mm	
	Minimum	22 mm	



FORSIKTIGHET

Når bremseklossen er slitt til minimum tykkelse, vil det være en hørbar alarmmelding, og bremseklossen bør skiftes ut så snart mulig.

10-4. Spesifikasjoner

Dekk og hjul

Modell: CA7001H0EVC, CA7001H0EVXC, CA7001H0EV,
CA7001H0EVX

Dekks spesifikasjoner	245/45 R19 (foran) 265/40 R19 (bak)		
Hjul dimensjoner	8J x 19 (foran)	9,5J x 19 (bak)	
Dekktrykk kPa (bar)		3 personer	ECO Full last
	Front	260 (2,6)	290 (2,9) 260 (2,6)
	Bak	270 (2,7) 290 (2,9)	290 (2,9)
Hjulboltsmoment	150 - 170 Nm		
Krav til hjuldynamisk balanse	Gjenværende ubalanse: \dot{y} 8 g		

Sete (når seteputen er dyp)

Modell: CA7001H0EVC, CA7001H0EVXC, CA7001H0EV,
CA7001H0EVX

Forsete	Langsgående posisjon (fremover fra grenseposisjonen på bakenden av glideskinnen)	254 mm
	Seterygg 25° tilbakeleant	
Baksete	Lengdejustering	Ikke justerbar
	Seterygg 25° tilbakeleant	

Normal brukstilstand for seteryggen: Seteryggen i hvilken som helst posisjon innenfor rekkevidden for justerbar vandring er i normal brukstilstand.

Annen informasjon

Liste over forkortelser430

Personvernerklæring433

Hendelsesdataopptaker434

Liste over forkortelser

Liste over forkortelser

Forkortelse	Beskrivelse
ABP	Automatisk bremseforfylling
ABS	ABS bremsesystem
ACC	Adaptiv cruisekontroll
ADB	Adaptiv fjernlys
ADS	Automatisk avrimingssystem
AEB	Autonom nødbremsing
APA	Auto parkeringsassistent
AQS	Luftkvalitetssystem
AVP	Automatisert betjent parkering
BSD	Blindsonedeteksjon
CDC	Kontinuerlig dempingskontroll
CDD-S	Kontrollert retardasjon for ACC-Stop & Go
CDP	Kontrollert retardasjon for parkeringsbrems
DCLC	Førerkontrollert filskifte
DSM	Sjåførstatusovervåking
EBD	Elektronisk bremsekraftfordeling
EDR	Hendelsesdataoptaker
ELR	Nødlåsetrekker
ESA	Nødstyringsassistent
EPB	Elektrisk parkeringsbrems

Forkortelse	Beskrivelse
EPS	Elektrisk servostyring
ESC	Elektronisk stabilitetskontroll
ESS	Nødstoppsignal
FCW	Foroverkollisjonsvarsel
GPS	Global Positioning System
HBA	Hydraulisk bremseassistent
HBB	Hydraulisk bremseforsterkning
HCU	Hybrid kontrollenhet
HDC	Hill Descent Control
HHC	Hill Hold Control
LDW	Filskiftevarsel
LED	Lysdiode
LKA	Kjørefeltassistent
MAKS	Maksimum
MIN	Minimer
OBD	Diagnostikk ombord
POI	Punkt av interesse
PTC	Positiv temperaturkoeffisient
SACC	Super adaptiv cruisekontroll
SOC	Ladningstilstand

Forkortelse	Beskrivelse
TCS	Traction Control System
TPMS	Dekktrykkovervåkingsystem
TSR	Trafikkskiltgjenkjenning
USB	Universal Serial Bus
VDC	Domenesenter for kjøretøy
VIN	Kjøretøyets identifikasjonsnummer

Vi er godt klar over viktigheten av personlig informasjon for deg, vil overholde kravene i nasjonale lover og forskrifter knyttet til personopplysninger, og vil iverksette tilsvarende sikkerhetsbeskyttelsestiltak for å beskytte din personlige informasjon i samsvar med bransjens modne sikkerhetsstandarder, vennligst les og forstå personvernreglene nøye før du bruker våre produkter (eller tjenester).

Tilgang til personvernreglene

Vennligst få tilgang til personvernreglene på følgende måter.

Metode 1: Anskaffelsesvei for infotainmentsystem for kjøretøy i hovedenheten:

Multimediasysteminnstilling/påloggingsgrensesnitt*1 Personvernavtale

Metode 2: Anskaffelsesvei for Hongqi Zhilian APP:

Hongqi Zhilian APP Påloggingsgrensesnitt Personvernregler

Metode 3: Anskaffelsessti fra Hongqis offisielle nettsted:

FAW Group Hongqi offisielle nettsted Servicestøtte Personvernpolicy

* 1: Banen for å se personvernreglene varierer litt avhengig av versjon av hovedenheten.

Kontakt oss

Hvis du har spørsmål, kommentarer eller forslag til personvernreglene, vennligst kontakt oss på følgende måte:

Firmanavn	China FAW Group Co., Ltd
Adresse	No. 1, Xinhongqi Street, Automobile Economic and Technological Development Zone, Changchun, Jilin
Kundetelefon	400-817-1717

10-4. Spesifikasjoner

Dekk og hjul

Modell: CA6490H0EVC, CA6490H0EVXC, CA6490H0EVB,
CA6490H0EVXB

Dekks spesifikasjoner	255/45 R21 (foran) 275/40 R21 (bak)		
Hjul dimensjoner	8,5J x 21 (foran)		9J x 21 (bak)
Dekktrykk kPa (bar)	3 personer		ECO Full last
	Front	230 (2,3) 270 (2,7) 250 (2,5)	
	Bak	250 (2,5) 270 (2,7) 270 (2,7)	
Hjulboltsmoment	160 ± 10 N·m		
Krav til hjuldynamisk balanse	Gjenværende ubalanse: \ddot{y} 8 g		

Sete (når seteputen er dyp)

Modell: CA7001H0EVC, CA7001H0EVXC, CA7001H0EV,
CA7001H0EVX

Forsete	Langsgående posisjon (fremover fra grenseposisjonen på bakenden av glideskinnen)	254 mm
	Seterygg 25° tilbakelent	
Baksete	Lengdejustering	Ikke justerbar
	Seterygg 25° tilbakelent	

Normal brukstilstand for seteryggen: Seteryggen i hvilken som helst posisjon innenfor rekkevidden for justerbar vanding er i normal brukstilstand.

Annen informasjon



Liste over forkortelser436

Personvernerklæring439

Hendelsesdataopptaker440

Liste over forkortelser

Liste over forkortelser

Forkortelse	Beskrivelse
ABP	Automatisk bremseforfylling
ABS	ABS bremsesystem
ACC	Adaptiv cruisekontroll
ADB	Adaptiv fjernlys
ADS	Automatisk avrimingssystem
AEB	Autonom nødbremsing
APA	Auto parkeringsassistent
AQS	Luftkvalitetssystem
AVP	Automatisert betjent parkering
BSD	Blindsonedeteksjon
CDC	Kontinuerlig dempingskontroll
CDD-S	Kontrollert retardasjon for ACC-Stop & Go
CDP	Kontrollert retardasjon for parkeringsbrems
DCLC	Førerkontrollert filskifte
DSM	Sjåførstatusovervåking
EBD	Elektronisk bremsekraftfordeling
EDR	Hendelsesdataoptaker
ELR	Nødlåsetrekker
ESA	Nødstyringsassistent
EPB	Elektrisk parkeringsbrems

Forkortelse	Beskrivelse
EPS	Elektrisk servostyring
ESC	Elektronisk stabilitetskontroll
ESS	Nødstoppsignal
FCW	Foroverkollisjonsvarsel
GPS	Global Positioning System
HBA	Hydraulisk bremseassistent
HBB	Hydraulisk bremseforsterkning
HCU	Hybrid kontrollenhet
HDC	Hill Descent Control
HHC	Hill Hold Control
LDW	Filskiftevarsel
LED	Lysdiode
LKA	Kjørefeltassistent
MAKS	Maksimum
MIN	Minimer
OBD	Diagnostikk ombord
POI	Punkt av interesse
PTC	Positiv temperaturkoeffisient
SACC	Super adaptiv cruisekontroll
SOC	Ladningstilstand

Forkortelse	Beskrivelse
TCS	Traction Control System
TPMS	Dekktrykkovervåkingsystem
TSR	Trafikkskiltgjenkjenning
USB	Universal Serial Bus
VDC	Domenesenter for kjøretøy
VIN	Kjøretøyets identifikasjonsnummer

Vi er godt klar over viktigheten av personlig informasjon for deg, vil overholde kravene i nasjonale lover og forskrifter knyttet til personopplysninger, og vil iverksette tilsvarende sikkerhetsbeskyttelsestiltak for å beskytte din personlige informasjon i samsvar med bransjens modne sikkerhetsstandarder, vennligst les og forstå personvernreglene nøye før du bruker våre produkter (eller tjenester).

Tilgang til personvernreglene

Metode 1: Anskaffelsesvei for infotainmentsystem for kjøretøy i hovedenheten:

Multimediasysteminnstilling/påloggingsgrensesnitt *1 Personvernavtale

Metode 2: Anskaffelsesvei for Hongqi Zhilian APP:

Hongqi Zhilian APP Påloggingsgrensesnitt Personvernregler

Metode 3: Anskaffelsessti fra Hongqis offisielle nettsted:

FAW Group Hongqi offisielle nettsted Servicestøtte Personvernpolicy

***1: Banen for å se personvernreglene varierer litt avhengig av versjon av hovedenheten.**

Kontakt oss

Hvis du har spørsmål, kommentarer eller forslag til personvernreglene, vennligst kontakt oss på følgende måte:

Firmanavn	China FAW Group Co., Ltd
Adresse	No. 1, Xinhongqi Street, Automobile Economic and Technological Development Zone, Changchun, Jilin
Kundetelefon	400-817-1717

Kjøretøyet er utstyrt med en hendelsesdataopptaker (EDR). EDR er hovedsakelig utformet for å registrere data i tilfelle visse eller plutselige kollisjoner (som utløsning av kollisjonspuuter eller kollisjon med en barriere), for å hjelpe til med å forstå drift av kjøretøyets system. EDR er spesielt brukt å registrere data relatert til dynamisk kontroll og sikkerhet kjøretøyets systemer innen kort tid. Imidlertid den registrerte terskelverdien utløses kanskje ikke, avhengig av dette om alvorlighetsgrad og type kollisjon.

Datainnholdet, kilden og bruken registrert av kjøretøyets EDR er vist i tabellen nedenfor:

Ingen.	Datanavn	Innhold	Kilde
1	Langsgående delta-V	Endring i kjøretøyets lengdehastighet	Airbag kontrollenhet
2	Maksimalt registrert langsgående delta-V	Maksimal kumulativ endring av kjøretøyhastighet i X-aksens retning registrert av EDR	Airbag kontrollenhet
3	Tid for å nå maksimalt registrert langsgående delta-V	Tid registrert av EDR fra tid null til forekomsten av den maksimale kumulative kjøretøyhastighetsendringen langs X-aksen	Airbag kontrollenhet
4	Klippflagg	Tidspunkt når EDR først når sensorområdet når den samler akselerasjonen (horisontalt eller langsgående)	Airbag kontrollenhet
5	Kjøretøyets hastighet	Lineær hastighet på hjulet eller kjøretøyets hastighet oppnådd av andre betyr	Integrert bremsekontroller
6	Driftsbremse, på eller av	Brukes til å oppdage om føreren trykker ned bremsepedalen	Integrert bremsekontroller
7	Sjåførens sikkerhetsbeltestatus	Status for førerens sikkerhetsbeltespennebryter	Airbag kontrollenhet

Ingen.	Datanavn	Innhold	Kilde
8	Gasspedalstilling	Prosentandel av gasspedalens faktiske posisjon til førerens helt nedtrykte posisjon	Kjøretøykontroller
9	Oppstartssyklus under arrangementet	Antall strømsykluser fra første gangs bruk av ECU-en som registrerer EDR-data til ECU-en som registrerer EDR-data når hendelsen oppstår	Airbag kontrollenhet
10	Slå på syklus under lesing	Antall strømsykluser fra første gangs bruk av ECU-en som registrerer EDR-data til ECU-en som registrerer EDR-dataene under lesing	Airbag kontrollenhet
11	Hendelsesdataregistrering fullstendig status	Statusflagg som indikerer om hendelsesdataene er fullstendig registrert og lagret i ECU-en som registrerer EDR-dataene	Airbag kontrollenhet
12	Tidsintervall mellom denne hendelsen og den siste hendelsen	Forløpt tid fra starten av arrangementet X til starten av hendelsen X-1 hvis de to hendelsene inntreffer innen 5 sekunder	Airbag kontrollenhet
13	Kjøretøyets identifikasjonsnummer	Kjøretøyets identifikasjonsnummer (VIN) tildelt av kjøretøyprodusenten	Airbag kontrollenhet
14	Maskinvarenummer på ECU som registrerer EDR-data	ECU som realiserer EDR-registreringsfunksjonen til kjøretøyet	Airbag kontrollenhet
15	Serienummer på ECU som registrerer EDR-data	ECU som realiserer EDR-registreringsfunksjonen til kjøretøyet	Airbag kontrollenhet
16	Programvarenummer på ECU som registrerer EDR-data	ECU som realiserer EDR-registreringsfunksjonen til kjøretøyet	Airbag kontrollenhet
17	Lengdeakselerasjon a	Komponenten av vektorakselerasjon ved et bestemt punkt på kjøretøyet i X-aksens retning	Airbag kontrollenhet
18	Sideakselerasjon	Komponenten av vektorakselerasjon ved et bestemt punkt på kjøretøyet i Y-aksens retning	Airbag kontrollenhet

Ingen.	Datanavn	Innhold	Kilde
19	Lateral delta-V	Endringer i sidehastigheten til kjøretøyet. Den laterale delta-V er bare komponenten av den totale delta-V i Y-aksens retning	Airbag kontrollenhet
20	Maksimal registrert lateral delta-Vb	Maksimal kumulativ kjøretøyhastighetsendring i Y-aksens retning registrert av EDR, disse dataene bør brukes sammen med "Tid for å nå maksimalt registrert lateral delta-V"	Airbag kontrollenhet
21	Kvadrat b av maksimalt registrert resulterende delta-V	Den maksimale verdien av summen av kvadrater av langsgående delta-V og lateral delta-V registrert av EDR	Airbag kontrollenhet
22	Tid b for å nå maksimalt registrert lateral delta-V	Tid registrert av EDR fra tid null til forekomst av den maksimale kumulative kjøretøyhastighetsendringen langs Y-aksen, disse dataene skal brukes sammen med "Maksimal registrert lateral delta-V"	Airbag kontrollenhet
23	Tid for å nå kvadratet av maksimalt registrert resulterende delta-V	Tid fra tid null til forekomsten av kvadratet av den maksimalt registrerte resulterende delta-V, bør disse dataene brukes sammen med "Kvadratet av den maksimale registrerte resulterende delta-V"	Airbag kontrollenhet
24	Girhastighet	Endringer i kjøretøyets vinkel i forhold til Z-aksen før og under arrangementet, med klokken er positiv, gjelder for kjøretøy utstyrt med elektronisk stabilitetskontrollsystem	Airbag kontrollenhet

Ingen.	Datanavn	Innhold	Kilde
25	Styrevinkel	Vinkelkoordinaten til rattet, der null (0°) indikerer at rattet er i midtstilling (ved retlinjekjøring), og en positiv verdi indikerer at rattet dreies mot klokken (til venstre), gjelder for kjøretøy utstyrt med styrevinkel sensor	Kontroller for servostyring
26	T ende	Slutten av kollisjonshendelsen, hvis betingelsen ikke er oppfylt før slutten av registreringsperioden, kan T-slutt defineres som øyeblikket for det siste registrerte datapunktet	Intelligent domenekontroller
27	År	Året da hendelsen skjedde	Intelligent domenekontroller
28	Måned	Måneden da hendelsen skjedde	Intelligent domenekontroller
29	Dag	Datoen for hendelsen inntraff	Intelligent domenekontroller
30	Time	Tidspunkt på dagen da hendelsen inntraff (time)	Intelligent domenekontroller
31	Minutt	Tidspunkt på dagen da hendelsen inntraff (minutt)	Intelligent domenekontroller
32	Sekund	Tidspunkt på dagen da hendelsen inntraff (andre)	Intelligent domenekontroller
33	Utstyr	Faktisk utstyr	Kjøretøykontroller

Ingen.	Datanavn	Innhold	Kilde
34	Bremsepedalstilling	Faktisk posisjon for bremsepedalen, nemlig området fra ikke trykket til helt trykket Det kan oppgis i EDR-leserapporten. Når bremsepedalens stilling er mindre enn 100 %, kan bremsesystemet oppnå 100 % bremsing. Dette gjelder for kjøretøy utstyrt med bremsepedalposisjonssensor	Integrert bremsekontroller
35	Parkeringssystemets status	Den brukes til å oppdage om parkeringsbremsen er aktivert	Områdekontrollenhet
36	Blinklysbyterstatus	Den brukes til å indikere kjøretøyets intensjon om å svinge eller skifte fil	Sentral dataenhet
37	Utløsertid for førerens beltestrømmer	Tiden som gikk fra starten av hendelsen (T0) til førerens sikkerhetsbeltestrømmer utløser kommandoen	Airbag kontrollenhet
38	Fører frontal kollisjonspute utløser tid (første trinn)	Tiden som gikk fra starten av hendelsen (T0) til den første fasen av kommandoen om utløsning av frontkollisjonsputen for føreren	Airbag kontrollenhet
39	Utløsningstid for kollisjonsputer på førersiden	Tiden som gikk fra starten av hendelsen (T0) til kommandoen for utløsning av kollisjonsputen på førersiden	Airbag kontrollenhet
40	Utløsertid for kollisjonsgardin på førersiden	Tiden som gikk fra starten av hendelsen (T0) til kommandoen for utløsning av kollisjonsputen på førersiden	Airbag kontrollenhet
41	Forsetepassasjer sikkerhetsbeltestatus	Status for sikkerhetsbeltelåsebryter for passasjer foran, gjelder for kjøretøyer utstyrt med bilbeltepåminnelse	Airbag kontrollenhet
42	Utløsertid for setebeltestrømmer for passasjer foran	Tiden som gikk fra starten av hendelsen (T0) til fremre passasjer setebeltestrømmer kommandoen	Airbag kontrollenhet

Ingen.	Datanavn	Innhold	Kilde
43	Forreste passasjer frontkollisjonspute undertrykkende status	Undertrykkelsesstatusen som vises av frontkollisjonsputen på passasjersiden, gjelder for kjøretøyer utstyrt med bryter for undertrykking av frontkollisjonsputen	Airbag kontrollenhet
44	Frontpassasjer frontkollisjonsputen utløses (første trinn)	Tiden som gikk fra starten av hendelsen (T0) til den første fasen av kommandoen om utløsning av frontkollisjonsputen på passasjersiden	Airbag kontrollenhet
45	Utløsertid for kollisjonspute på passasjersiden foran	Tiden som gikk fra starten av hendelsen (T0) til kommandoen for utløsning av kollisjonsputen på passasjersiden foran	Airbag kontrollenhet
46	Utløsertid for kollisjonsgardin på passasjersiden foran	Tiden som gikk fra starten av hendelsen (tid null) til kommandoen for utløsning av kollisjonsputen på passasjersiden foran	Airbag kontrollenhet
47	Beboerbeskyttelsessystem alarmstatus	Feilstatus for passasjerbeskyttelsessystem	Airbag kontrollenhet
48	Alarmstatus for dekktrykkovervåkingssystem	Alarmstatus når det innebygde dekktrykkovervåkingssystemet oppdager lavt trykk på ett eller flere dekk	Sentral dataenhet
49	Bremsesystemets alarmstatus	Bremsesystemfeilstatus	Sentral dataenhet
50	Status for cruisekontrollsystemet	Driftsstatus for cruisekontrollsystem	Sentral dataenhet
51	Status for adaptiv cruisekontroll	Driftsstatus for adaptivt cruisekontrollsystem	Sentral dataenhet
52	Blokkeringsfri bremsesystemstatus	Driftsstatus for blokkeringsfritt bremsesystem	Integrert bremsekontroller
53	Status for automatisk nødbremsesystem	Driftsstatus for automatisk nødbremsesystem	Sentral dataenhet

Ingen.	Datanavn	Innhold	Kilde
54	Status for elektronisk stabilitetskontroll	Driftsstatus for elektronisk stabilitetskontrollsystem	Integrert bremsekontroller
55	Traction control system status	Driftsstatus for trekkkontrollsystemet	Integrert bremsekontroller
56	Tidspunkt for synkronisering før hendelsen	Den relative tiden fra det siste datasamlingspunktet før T0 til T0, gjelder for kjøretøy utstyrt med tidssynkroniseringsfunksjon før hendelse. Den brukes til tidsjustering av forskjellige data	Airbag kontrollenhet

Disse dataene kan bidra til å bedre forstå kollisjonssituasjonen og personskaade forårsaket av dette.

Merk: EDR vil registrere data bare når en kollisjon av visse grad oppstår til kjøretøyet; det vil si at EDR ikke vil ta opp data og personlig informasjon (f.eks. navn, kjønn, alder og nettsted for kollisjon) under normal kjøring. Låste hendelser kan overstyre ulåste hendelser i stedet for låste hendelser. For å lese dataene som er registrert av EDR, er det påkrevd å bruke spesialutstyret spesifisert av kjøretøyprodusenten og få tillatelse til tilgang til EDR. Foruten kjøretøyprodusenten, tredjeparter med spesielle utstyr (som rettshåndhevelsesbyråer) kan også lese informasjon dersom de har tillatelse til tilgang til kjøretøyet eller EDR.

For introduksjon om ESC/ABS/ACC og andre funksjoner, se de relevante kapitlene i denne håndboken.

Basert på juridiske forpliktelser vedrørende produktovervåking, er vår selskapet kan bruke dataene til miljøovervåking, forskning og kvalitetsforbedring av kjøretøysikkerhetssystem. For formålet med forskning, kan vårt selskap levere dataene til relevante parter i en anonym form, det vil si at dataene ikke inneholder informasjon om kjøretøyet, eieren eller leietakeren.

Referanser for ladestasjon

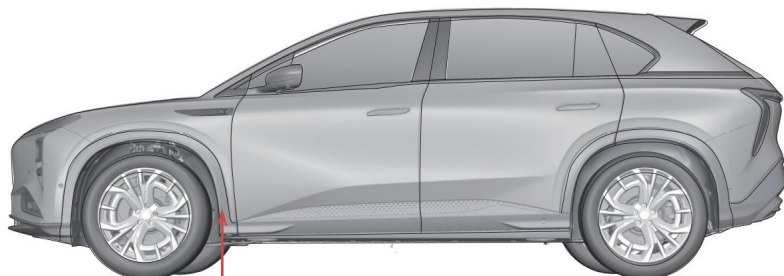



Utløserhåndtak for frontdeksel
S.388



Ladeportdeksel P.78

Dekktrykk
S.434

Liste over medfølgende verktøy

Illustrasjon	Navn	Menge
 A rectangular warning label with a double-line border. Inside, there are two small icons: a triangle with an exclamation mark and a square with a diagonal line. To the right of these icons is a small rectangular box.	Advarselstrekant	1
 A simple line drawing of a tow eye, consisting of a circular hook at one end and a long, thin cylindrical shaft extending to the other.	Slepøye	1
 A line drawing of a tire repair kit, showing a rectangular container with a handle on top and a small opening on the front.	Dekkrepasjonssett	1