

# Manuel d'installation et d'entretien



## instinct

SOLO 110-155-199 ET COMBI 155-199

### AVIS

- Le client doit enregistrer l'unité dans les trente (30) jours suivant l'installation, afin d'obtenir la protection de la garantie. Consultez la Carte de garantie pour plus de détails.
- Laissez tous les documents reçus avec l'appareil au propriétaire pour référence ultérieure.

### AVERTISSEMENT

- Pour maintenir la sécurité et assurer la longévité de votre appareil, lisez et suivez les informations relatives au programme d'entretien présentées dans le présent manuel.
- Si les informations contenues dans le présent manuel ne sont pas respectées à la lettre, un incendie ou une explosion pourrait se produire, entraînant des dommages matériels substantiels, des blessures corporelles graves ou même la mort.
- **POUR VOTRE SÉCURITÉ**
  - Ne rangez ni n'utilisez d'essence ou d'autres vapeurs et liquides inflammables à proximité de cet appareil ou de tout autre appareil.
- **QUE FAIRE SI VOUS SENTEZ UNE ODEUR DE GAZ**
  - N'essayez de mettre aucun appareil sous tension
  - Ne touchez aucun interrupteur électrique; n'utilisez aucun téléphone dans le bâtiment.
  - Téléphonnez immédiatement à votre fournisseur de gaz à partir du téléphone d'un voisin. Suivez les consignes du fournisseur de gaz.
  - Si vous ne pouvez joindre votre fournisseur de gaz, téléphonez au service des incendies.
- L'installation et l'entretien doivent être effectués par un installateur, une agence d'entretien ou un fournisseur de gaz agréé.



THE  
ORIGINAL  
INNOVATORS

**PAGE LAISSÉE BLANCHE INTENTIONNELLEMENT**

# TABLE DES MATIÈRES

---

## **RENSEIGNEMENTS CONCERNANT LE PRODUIT ET LA SÉCURITÉ..... XI**

### **CHAPITRE 1 - EXIGENCES PRÉALABLES À L'INSTALLATION..... 1**

1.1.	Chaudières INSTINCT - Conformité avec les codes.....	1
1.1.1	Restrictions en lien avec le code .....	1
1.1.2	Restrictions relatives au fonctionnement .....	1
1.2.	Choisir l'emplacement du produit .....	2
1.3.	Caractéristique de protection contre le gel de la chaudière.....	2
1.4.	Remplacement de la chaudière .....	2
1.5.	Dégagements recommandés .....	3
1.6.	Installations dans un garage résidentiel.....	3

### **CHAPITRE 2 - AIR DE COMBUSTION ET DE VENTILATION..... 5**

2.1.	Contamination de l'air de combustion .....	5
2.2.	Exigences relatives à la ventilation et à l'air de combustion - Ventilation directe .....	6
2.3.	Exigences relatives à la ventilation et à l'air de combustion - Catégorie IV .....	6
2.4.	Méthodes d'accès à l'air de combustion dans un espace - Catégorie IV.....	7
2.4.1.	Air de combustion intérieur.....	7
2.4.2.	Air de combustion extérieur .....	7
2.4.3	Combinaison d'air de combustion extérieur et intérieur .....	8
2.5.	Tuyauterie d'air de combustion et de ventilation .....	8
2.6.	Retrait d'une chaudière existante d'un système de ventilation commun .....	9
2.7.	Carbon Monoxide Detector Installation .....	10
2.8.	Exigences d'installation du Commonwealth du Massachusetts.....	10
2.8.1	Installation de détecteurs de monoxyde de carbone .....	10
2.8.2	Détecteurs de monoxyde de carbone approuvés .....	10
2.8.3	Signalisation .....	11
2.8.4	Inspection .....	11
2.8.5	Exigences du fabricant - Système de ventilation de l'équipement au gaz fourni .....	11
2.8.6	Exigences du fabricant - Système de ventilation de l'équipement au gaz non fourni ...	11

### **CHAPITRE 3 - PRÉPARATION DE L'UNITÉ..... 13**

3.1.	Instructions de manipulation .....	13
3.2.	Installation à fixation murale .....	13
3.3.	Accessoires .....	13
3.4.	Directives de fixation murale.....	14
3.5.	Cloisons légères - Installation .....	14
3.6.	Installation du support mural - Murs massifs.....	14
3.7.	Montage de la chaudière .....	14
3.8.	Retrait du panneau avant .....	14

## TABLE DES MATIÈRES

---

<b>CHAPITRE 4 - TUYAUTERIE DE LA CHAUDIÈRE.....</b>	<b>15</b>
4.1. Exigences générales relatives à la tuyauterie .....	15
4.2. Soupape de sécurité.....	15
4.3. Événement d'air de chaudière .....	16
4.4. Dispositif de coupure en cas de faible niveau d'eau.....	16
4.5. Contrôle de limite additionnel .....	17
4.6. Clapet anti-retour.....	17
4.7. Tuyauterie du système de chaudière INSTINCT Solo.....	17
4.7.1 Réservoir d'expansion et eau d'appoint.....	18
4.7.2 Réservoir d'expansion à diaphragme .....	18
4.7.3 Réservoir d'expansion de type fermé .....	18
4.7.4 Diffuseur.....	18
4.7.5 Taille de la tuyauterie primaire .....	19
4.7.6 Tuyauterie du système d'eau chaude sanitaire .....	19
4.7.7 Tuyauterie du système - Diffuseurs de zone.....	19
4.7.8 Tuyauterie du système - Soupapes de zone .....	19
4.7.9 Tuyauterie du système - À travers la chaudière.....	19
4.7.10 Tuyauterie du système – Chauffage radiant.....	19
4.7.11 Tuyauterie du système - Application spéciale .....	20
4.7.12 Tuyauterie du système - Installation à plusieurs unités.....	20
4.8. Tuyauterie du système de chaudière INSTINCT Combi .....	20
4.8.1 Réservoir d'expansion et eau d'appoint.....	21
4.8.2 Réservoir d'expansion à diaphragme .....	21
4.8.3 Diffuseur.....	21
4.8.4 Taille de la tuyauterie primaire .....	22
4.8.5 Tuyauterie du système - Diffuseurs de zone.....	22
4.8.6 Tuyauterie du système - Soupapes de zone .....	22
4.8.7 Tuyauterie du système - À travers la chaudière.....	22
4.8.8 Tuyauterie du système – Chauffage radiant.....	22
4.8.9 Tuyauterie du système - Application spéciale .....	22
4.9. Tuyauterie optionnelle et en cascade du système .....	22










## TABLE DES MATIÈRES

---

<b>CHAPITRE 5 - UNITÉS INSTINCT COMBI - TUYAUTERIE SANITAIRE .....</b>	<b>23</b>
5.1. Soupape de sécurité de tuyauterie sanitaire .....	23
5.1.1 Installation standard .....	23
5.1.2 Soupape de sécurité - Installations standard .....	23
5.1.3 Tuyauterie d'évacuation de la soupape de sécurité.....	23
5.2. Expansion thermique.....	24
5.3. Coup de bélier .....	25
5.4. Casse-vide .....	25
5.5. Bloc-hydro .....	25
5.6. Tuyauterie générale .....	25
5.7. Mitigeur thermostatique .....	25
<b>CHAPITRE 6 - INSTALLATION DE LA TUYAUTERIE D'ÉVENT ET D'AIR DE COMBUSTION ET D'UN DRAIN DE CONDENSAT.....</b>	<b>27</b>
6.1. Installation de la tuyauterie d'évent et d'air de combustion.....	27
6.2. Installation de l'ensemble du drain de condensat aux unités INSTINCT Solo .....	27
<b>CHAPITRE 7 - TUYAUTERIE DE GAZ .....</b>	<b>29</b>
7.1. Raccord de la tuyauterie d'alimentation en gaz .....	29
7.2. Gaz naturel .....	30
7.2.1 Taille du tuyau .....	30
7.2.2 Exigences relatives à la pression d'alimentation .....	30
7.3. Gaz propane .....	31
7.3.1 Taille du tuyau .....	31
7.3.2 Exigences relatives à la pression d'alimentation .....	31
<b>CHAPITRE 8 - CÂBLAGE.....</b>	<b>35</b>
8.1. Câblage interne .....	35
8.1.1 Exigences générales.....	35
8.1.2 Emplacement des fusibles.....	35
8.2. Câblage externe .....	41
8.2.1 Exigences générales.....	41
8.2.2 Raccordements de tension de ligne.....	41

## TABLE DES MATIÈRES

---

8.3.	Câblage externe - Unités INSTINCT Solo.....	41
8.3.1	Câblage du diffuseur .....	41
8.3.2	Raccordements de basse tension.....	42
8.3.3	Câblage du thermostat .....	42
8.3.4	Câblage du capteur extérieur .....	42
8.3.5	Câblage de l'eau chaude sanitaire .....	42
8.3.6	Limites additionnelles de la chaudière .....	42
8.3.7	Régulation de modulation externe.....	43
8.3.8	Câblage du capteur du système.....	43
8.3.9	Câblage en cascade - Optionnel.....	43
8.3.10	Modbus.....	43
<b>CHAPITRE 9</b>	<b>- FONCTIONNEMENT DE CTRLMAX.....</b>	<b>44</b>
9.1.	Navigation CTRLMax .....	44
9.2.	Structure du menu CTRLMax .....	45
9.3.	Écran d'accueil .....	46
9.4.	Messages de ligne d'état.....	47
9.5.	Menu principal.....	48
9.6.	Configuration rapide.....	48
9.7.	Configuration rapide CH  .....	49
9.7.1	Sélection demande CH (pas de capteur extérieur raccordé).....	49
9.7.2	Sélection demande CH (capteur extérieur raccordé) .....	50
9.8.	Configuration rapide ECS  - Unités INSTINCT Solo.....	51
9.9.	Configuration rapide ECS  - Unités INSTINCT Combi .....	52
9.10.	Configuration Altitude .....	52
9.11.	Réinit. configuration rapide  .....	53
9.12.	Configuration rapide affichage  .....	53
9.13.	 CH/ECS actif.....	54
9.14.	Infos chaudière  .....	54
9.14.1	Éléments d'information.....	55
9.14.2	Écran de verrouillage.....	56
9.14.3	Verrouillages à réinitialisation manuelle.....	57
9.14.4	Verrouillages de blocage à réinitialisation automatique .....	58

## TABLE DES MATIÈRES

---

<b>CHAPITRE 10 - PRÉPARATION AU DÉMARRAGE.....</b>	<b>60</b>
10.1. Exigences en matière de liquide pour le système de la chaudière.....	60
10.1.1 Liquide pour chaudière, niveau de pH entre 6,0 et 8,0 .....	60
10.1.2 Dureté du liquide de chaudière de moins de 7 grains.....	60
10.1.3 Eau chlorée .....	60
10.1.4 Vidange de la chaudière pour éliminer les sédiments.....	60
10.1.5 Nettoyage de l'ancien système/ancienne chaudière : .....	60
10.1.6 Nettoyage du nouveau système/de la nouvelle chaudière : .....	60
10.1.7 Vérification et test de l'antigel.....	61
10.1.8 Utilisation d'antigel dans le système de la chaudière.....	61
10.2. Remplissage du système de la chaudière .....	62
10.3. Chauffe-eau INSTINCT Combi - Besoins en eau .....	62
10.3.1 Remplissage du circuit sanitaire .....	62
10.4. Vérification du dispositif de coupure en cas de faible niveau d'eau.....	62
10.5. Vérification des fuites de gaz .....	63
10.6. Vérification du circuit du thermostat.....	63
10.7. Inspection de l'ensemble du drain de condensat .....	63
<b>CHAPITRE 11 - PROCÉDURES DE DÉMARRAGE .....</b>	<b>64</b>
11.1. Dernières vérifications avant le démarrage.....	64
11.2. Démarrage INSTINCT .....	64
11.3. Vérification de l'appareil INSTINCT et du système .....	64
11.3.1 Vérifiez la tuyauterie de la chaudière.....	64
11.3.2 Vérification de la tuyauterie d'évent et d'air de combustion.....	64
11.3.3 Vérification de la tuyauterie de gaz.....	64
<b>CHAPITRE 11 - PROCÉDURES DE DÉMARRAGE .....</b>	<b>65</b>
11.3.4 Vérification du patron de flamme et de la combustion .....	66
11.3.5 Mesure de l'entrée - Gaz naturel seulement .....	67
11.3.6 Test de la limite de température élevée.....	67
<b>CHAPITRE 12 - COMMANDE DE RÉINITIALISATION EXTÉRIEURE .....</b>	<b>68</b>
12.1. Fixation du capteur extérieur .....	68
12.2. Câblage du capteur.....	68
<b>CHAPITRE 13 - COMMANDE DE MODULATION EXTERNE .....</b>	<b>70</b>
13.1. Câblage du régulateur modulant .....	70
13.2. Programmation de CTRLMax .....	70
13.3. Programmation de la commande de modulation externe.....	70
<b>CHAPITRE 14 - PROCÉDURES DE VÉRIFICATION .....</b>	<b>72</b>

## TABLE DES MATIÈRES

---

<b>CHAPITRE 15 - REGISTRE D'INSTALLATION.....</b>	<b>74</b>
<b>CHAPITRE 16 - CALENDRIERS D'ENTRETIEN .....</b>	<b>76</b>
16.1. Technicien de service .....	76
16.2. Entretien par le propriétaire .....	76
<b>CHAPITRE 17 - PROCÉDURES D'ENTRETIEN.....</b>	<b>78</b>
17.1. Procédures d'entretien par le technicien de service .....	78
17.2. Problèmes signalés.....	78
17.3. Vérification de la zone environnante .....	78
17.4. Inspection de la zone du brûleur.....	78
17.5. Vérification de la tuyauterie du système.....	78
17.6. Nettoyage de l'ensemble du drain de condensat .....	78
17.7. Vérifier les ouvertures d'air de ventilation.....	79
17.8. Inspection de la tuyauterie de ventilation et d'air de combustion .....	79
17.9. Vérification de la tuyauterie du système.....	79
17.10. Vérification du réservoir d'expansion.....	79
17.11. Vérification de la soupape de sécurité .....	79
17.12. Inspection du dispositif d'allumage .....	79
17.13. Vérification du câble d'allumage et du câblage de mise à la terre .....	80
17.14. Vérification du câblage de commande.....	80
17.15. Vérification des réglages de commande.....	80
17.16. Réalisation des procédures de démarrage et de vérification.....	80
17.17. Vérification de la flamme du brûleur .....	80
17.18. Vérification du signal de flamme.....	80
17.19. Vérification des niveaux de combustion .....	81
17.20. Vérification de la température du gaz de combustion.....	81
17.21. Nettoyage de l'échangeur de chaleur.....	81
17.22. Vérifier les détecteurs de monoxyde de carbone.....	81
17.23. Examen avec le propriétaire.....	81
17.24. Tableau des spécifications des couples de serrage .....	81
<b>CHAPITRE 18 - PIÈCES DE RECHANGE .....</b>	<b>82</b>
<b>CHAPITRE 19 - CARACTÉRISTIQUES TECHNIQUES DES PRODUITS .....</b>	<b>94</b>

## INDEX DES ILLUSTRATIONS ET DES TABLEAUX

---

Fig. 1 - L'ensemble de l'air de combustion provient des espaces intérieurs adjacents et passe au travers des ouvertures de combustion intérieures .....	7
Fig. 2 - L'ensemble de l'air de combustion provient de l'extérieur et passe à travers une ouverture d'air permanente.....	7
Fig. 3 - L'ensemble de l'air de combustion provient de l'extérieur et passe par le grenier ventilé.....	8
Fig. 4 - L'ensemble de l'air de combustion provient de l'extérieur et passe par des conduits horizontaux .....	8
Fig. 5 - Accessoires.....	13
Fig. 6 - Installation du thermo-manomètre, du robinet de vidange et de la soupape de sécurité INSTINCT .....	15
Fig. 7 - Légende des composants de la tuyauterie.....	16
Fig. 8 - Tuyauterie à proximité de la chaudière du modèle INSTINCT Solo - Séparateur hydraulique	17
Fig. 9 - Tuyauterie à proximité de la chaudière du modèle INSTINCT Solo - Tés rapprochés .....	18
Fig. 10 - Tuyauterie à proximité de la chaudière du modèle INSTINCT Solo - Séparateur hydraulique.	20
Fig. 11 - Tuyauterie à proximité de la chaudière du modèle INSTINCT Combi - Collecteur économiseur de temps.....	21
Fig. 12 - Installation standard de la soupape de sécurité domestique .....	23
Fig. 13 - INSTINCT Combi - Schéma de débit bloc-hydro.....	24
Fig. 14 - Ensemble du drain de condensat .....	28
Fig. 15 - Tuyauterie d'alimentation en gaz recommandée.....	29
Fig. 16 - Ensemble venturi / valve de gaz - INSTINCT Solo 110 .....	32
Fig. 17 - Ensemble venturi / valve de gaz - INSTINCT Solo/Combi 155 .....	32
Fig. 18 - Ensemble venturi / valve de gaz - INSTINCT Solo/Combi 199.....	33
Fig. 19 - Emplacement des fusibles du module de commande CTRLMax .....	35
Fig. 20 - Zones multiples - Câblage du panneau avec diffuseurs .....	36
Fig. 21 - Tuyauterie du système INSTINCT Combi - Zones multiples - Câblage du panneau avec soupapes.....	37
Fig. 22 - Câblage en usine de la chaudière INSTINCT Solo .....	38
Fig. 23 - Câblage en usine de la chaudière INSTINCT Combi.....	39
Fig. 24 - Ladder Diagram.....	40
Fig. 25 - Emplacement de la barrette de raccordement.....	41
Fig. 26 - Raccordements de basse tension.....	42
Fig. 27 - Interface de l'utilisateur CTRLMax.....	44
Fig. 28- Emplacement de la vis de papillon .....	66
Fig. 29 - Composants du panneau de l'appareil INSTINCT Solo .....	82
Fig. 30 - Composants du panneau de l'appareil INSTINCT Combi.....	83
Fig. 31 - Composants internes de l'appareil INSTINCT Solo 110.....	84
Fig. 32 - Composants internes de l'appareil INSTINCT Solo 155.....	85

## INDEX DES ILLUSTRATIONS ET DES TABLEAUX

---

Fig. 33 - Composants internes de l'appareil INSTINCT Combi 155 .....	86
Fig. 34 - Composants internes de l'appareil INSTINCT Solo 199.....	87
Fig. 35 - Composants internes de l'appareil INSTINCT Combi 199 .....	88
Fig. 36 - Composants du brûleur de l'appareil INSTINCT Solo 110.....	89
Fig. 37 - Composants du brûleur de l'appareil INSTINCT Solo /Combi 155 .....	90
Fig. 38 - Composants du brûleur de l'appareil INSTINCT Combi 199 .....	91
Fig. 39 - Boîtiers de commande et d'affichage INSTINCT .....	92
Fig. 40 - Bloc-hydro INSTINCT Combi .....	93
Fig. 41 - Vue avant INSTINCT Solo 110 .....	95
Fig. 42 - Vue du côté droit INSTINCT Solo 110 .....	96
Fig. 43 - Vue avant INSTINCT Solo 155 .....	97
Fig. 44 - Vue du côté droit INSTINCT Solo 155.....	98
Fig. 45 - Vue avant INSTINCT Solo 199 .....	99
Fig. 46 - Vue du côté droit INSTINCT Solo 199.....	100
Fig. 47 - Vue avant INSTINCT Combi 155.....	101
Fig. 48 - Vue du côté droit INSTINCT Combi 155 .....	102
Fig. 49 - Vue avant INSTINCT Combi 199 .....	103
Fig. 50 - Vue du côté droit INSTINCT Combi 199 .....	104
Graphique 1 - INSTINCT Solo - Perte de pression par la chaudière.....	105
Graphique 2 - INSTINCT Combi - Perte de pression par la chaudière .....	105
Tableau 2 - Dimensionnement de la tuyauterie de gaz - Gaz naturel.....	30
Tableau 1 - Venturis au gaz naturel.....	30
Tableau 3 Venturis de conversion au propane .....	31
Tableau 4 - Sélections de pré réglages de sonde extérieure .....	50
Tableau 5 - Ajustement de la vis de papillon.....	66
Tableau 6 - Niveaux de combustion acceptables.....	67

## RENSEIGNEMENTS CONCERNANT LE PRODUIT ET LA SÉCURITÉ

### RENSEIGNEMENTS IMPORTANTS DE SÉCURITÉ POUR LE PROPRIÉTAIRE ET LE TECHNICIEN

Ce manuel contient des renseignements importants relativement à l'installation, au démarrage et à l'entretien de l'appareil.

Ce manuel doit être remis au propriétaire qui doit le garder en lieu sûr pour référence ultérieure.

**Triangle Tube n'accepte aucune responsabilité pour tout dommage, toute blessure ou perte de vie résultant d'une installation incorrecte, d'une altération de toute pièce d'origine ou de l'utilisation de pièces ou raccords non spécifiés par Triangle Tube. En cas de conflit ou de doute à propos de l'installation adéquate de l'unité ou de toute pièce d'origine de rechange, veuillez communiquer avec le soutien technique de Triangle Tube.**

### DÉFINITIONS

Les termes suivants sont utilisés tout au long de ce manuel afin d'attirer l'attention sur la présence de dangers potentiels ou sur des renseignements importants concernant le produit.

#### DANGER

Indique la présence d'une situation dangereuse qui, si elle est ignorée, entraînera des dommages matériels substantiels, des blessures corporelles graves ou la mort.

#### AVERTISSEMENT

Indique une situation potentiellement dangereuse qui, si elle est ignorée, peut entraîner des dommages matériels substantiels, des blessures corporelles graves ou la mort.

#### MISE EN GARDE

Indique une situation potentiellement dangereuse qui, si elle est ignorée, peut entraîner des dommages matériels mineurs ou des blessures.

### AVIS

*Indique des instructions spéciales relatives à l'installation, l'utilisation ou l'entretien importantes pour l'équipement mais qui ne comportent pas de risque de blessures corporelles.*

### MEILLEURE PRATIQUE

*Indique des recommandations aux installateurs, formulées par Triangle Tube, qui contribueront à garantir le fonctionnement et la longévité optimaux de l'équipement.*

#### DANGER

N'utilisez pas cet appareil si l'une ou l'autre de ses pièces a été plongée dans l'eau. Téléphonez immédiatement à un technicien d'entretien qualifié pour faire inspecter l'appareil et remplacer toute pièce du système de commande ayant été plongée dans l'eau.

- Lors de l'entretien de l'appareil, évitez les chocs électriques en débranchant l'alimentation électrique avant d'effectuer tout entretien.
- Ne pas se conformer à ces instructions entraînera des dommages matériels substantiels, des blessures corporelles graves ou même la mort.

#### AVERTISSEMENT

- Que faire si vous sentez une odeur de gaz :
  - N'essayez de mettre aucun appareil sous tension
  - Ne touchez aucun interrupteur électrique; n'utilisez aucun téléphone dans le bâtiment.
  - Téléphonez immédiatement à votre fournisseur de gaz à partir du téléphone d'un voisin. Suivez les consignes du fournisseur de gaz.
  - Si vous ne pouvez joindre votre fournisseur de gaz, téléphonez au service des incendies.
- Ne rangez ni n'utilisez d'essence ou d'autres vapeurs et liquides inflammables à proximité de cet appareil ou de tout autre appareil.
- Avant d'installer ce produit, l'installateur qualifié doit lire toutes les instructions comprises dans ce manuel, ainsi que tous les documents/manuels accompagnant cet appareil.
- Toutes les étapes d'installations requises dans ces manuels doivent être effectuées dans l'ordre approprié donné.
- Ce produit doit être entretenu/réparé et inspecté annuellement par un technicien d'entretien qualifié.
- Le monoxyde de carbone est un sous-produit des appareils au gaz. Au moins deux alarmes de détection de monoxyde de carbone câblées avec pile de secours doivent être installées avant l'installation ou l'utilisation de l'appareil. Une dans la salle mécanique où se trouve l'appareil et une autre à chaque étage du logement. Pour toutes les exigences relatives au monoxyde de carbone, reportez-vous à la section 2.7 du Manuel d'installation et d'entretien ou la section 1.1 du Supplément sur la ventilation. Consultez les autorités locales ayant juridiction pour savoir s'il existe des exigences locales additionnelles dans votre région. Reportez-vous à la section 2.8 du Manuel d'installation et d'entretien ou au chapitre 5 du Supplément sur la ventilation pour les exigences additionnelles dans le Massachusetts.
- Ne pas se conformer à ces instructions peut entraîner des dommages matériels substantiels, des blessures corporelles graves ou même la mort.

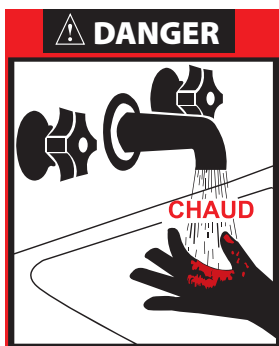


## RENSEIGNEMENTS CONCERNANT LE PRODUIT ET LA SÉCURITÉ

### DANGER

#### L'EAU CHAUDE PEUT ÉBOUILLANTER!

L'eau à une température de plus de 125 °F peut causer des brûlures graves instantanément ou la mort par ébouillantage.



- Les enfants, les personnes handicapées et les personnes âgées sont à risque élevé d'ébouillantage.
  - Ne laissez jamais une telle personne sans surveillance dans ou près de la douche, du bain ou de l'évier.
  - Ne laissez jamais de jeunes enfants utiliser le robinet d'eau chaude ou faire couler eux-mêmes leur bain.
- Pour éviter tout risque d'ébouillantage potentiel, ou si les codes exigent des températures d'eau spécifiques au niveau du robinet d'eau chaude, l'installateur doit :
  - Installer un mitigeur thermostatique au niveau de cet appareil et s'assurer qu'elle fonctionne correctement ET
  - Régler la température de l'eau chaude sanitaire à la température la plus basse pour répondre à vos besoins en eau chaude.
  - Touchez et réglez la température de l'eau avant d'entrer dans le bain ou la douche.
  - L'eau drainée à partir des robinets de vidange du système peut être extrêmement chaude.

#### POUR ÉVITER LES BLESSURES :

- Assurez-vous que tous les raccords sont bien serrés.
- Orientez le jet d'eau loin de toute personne.
- Ne pas se conformer à ces instructions entraînera des dommages matériels substantiels, des blessures corporelles graves ou même la mort.

### AVERTISSEMENT

Des bactéries peuvent se développer dans le système d'eau sanitaire si certaines températures d'eau minimales ne sont pas maintenues. Ne pas maintenir la température de l'eau chaude sanitaire à au moins 140 °F [60 °C] ou ne pas utiliser la fonction antilégionellose peut entraîner le développement de bactéries, ce qui peut causer des blessures graves ou la mort.

### AVERTISSEMENT

- En cas de surchauffe ou si l'alimentation en gaz ne se coupe pas, tournez en position OFF la vanne manuel de contrôle du gaz à l'extérieur de l'appareil.
- N'ajoutez pas d'eau d'appoint froide lorsque l'appareil est chaud. Le choc thermique pourrait entraîner des fissures dans l'échangeur d'air.
- Ne pas se conformer à ces instructions peut entraîner des dommages matériels substantiels, des blessures corporelles graves ou même la mort.

### AVERTISSEMENT

Une protection contre toute pression excessive doit être prise!

#### POUR ASSURER UNE PROTECTION CONTRE LA PRESSION EXCESSIVE :

- Vérifiez qu'une soupape de sécurité de 150 psi est installée sur place à l'endroit recommandé pour les modèles Combi utilisant la fonction d'eau chaude sanitaire (côté ECS).
- Vérifiez qu'une soupape de sécurité de 30 psi est installée à l'emplacement prévu (côté CH). Dans le cas d'installations où la pression CH dépasse 30 psi, une soupape de sécurité de 50 psi (non incluse) peut être installée au lieu de la soupape de sécurité de 30 psi.
- Pour éviter les blessures, installez des soupapes de sécurité conformément aux exigences des codes locaux.

Ne pas se conformer à ces instructions peut entraîner des dommages matériels substantiels, des blessures corporelles graves ou même la mort.

### MISE EN GARDE

- Il est interdit d'effectuer des modifications à l'appareil sans le consentement écrit préalable de Triangle Tube.
- Les pièces défectueuses doivent uniquement être remplacées par des pièces Triangle Tube d'origine.
- Ne pas se conformer à ces instructions peut entraîner des dommages matériels mineurs ou des blessures.

## AVIS

**L'appareil Instinct est fourni avec un insert en caoutchouc-mousse anti-bruit situé dans l'entrée d'air de l'appareil. NE PAS l'enlever au moment de l'installation.**

- *Le propriétaire peut uniquement effectuer les opérations de configuration de base (Configuration rapide) après avoir reçu toutes les instructions pertinentes de la part de l'installateur. Toute autre configuration doit être effectuée par un installateur qualifié.*
- *En cas d'anomalie, veuillez communiquer avec un technicien de service qualifié.*
- *Veillez faire référence au numéro de modèle et au numéro de série inscrits sur la plaque signalétique lorsque vous posez des questions en lien avec le service ou le dépannage.*
- *Triangle Tube se réserve le droit de modifier les caractéristiques techniques, les composants et les caractéristiques de ses produits sans préavis. Consultez [www.triangletube.com](http://www.triangletube.com) pour obtenir la version la plus récente du présent manuel.*



## CHAPITRE 1 - EXIGENCES PRÉALABLES À L'INSTALLATION

### 1.1. Chaudières INSTINCT - Conformité avec les codes

Les unités INSTINCT doivent être installées par un installateur qualifié, conformément aux documents suivants :

- Tous les codes, les ordonnances, les règlements et les lois locaux, d'État, nationaux et provinciaux.
- En ce qui concerne les installations dans l'État du Massachusetts, le code exige que l'appareil INSTINCT soit installé par un plombier ou un monteur d'installations au gaz accrédité et, si un antigel est utilisé, l'installation d'un clapet anti-retour à pression réduite est requise dans la conduite d'alimentation en eau froide ou d'alimentation en eau d'appoint de la chaudière.
- En ce qui concerne les installations dans l'État du Massachusetts, tous les appareils à ventilation directe doivent se conformer aux lignes directrices décrites à la **Section 2.8 en page 10**.
- Le National Fuel Gas Code (NFPA54/ ANSI Z 223.1).
- Le National Electric Code (ANSI/NFPA 70).
- En ce qui concerne les installations au Canada - Code d'installation du gaz naturel et du propane (CAN/CSA B149.1), Code canadien de l'électricité, partie 1 (CSA C22.1).
- Norme intitulée 'Controls and Safety Devices for Automatically Fired Boilers (ANSI/ASME CSD-1), le cas échéant.

### AVIS

*Le collecteur de gaz et les commandes de gaz Instinct respectent les exigences d'allumage sécuritaire et autres exigences de rendement spécifiées dans la norme ANSI Z21.13.*

Lorsque les recommandations du présent manuel diffèrent de celles des codes locaux ou nationaux, les codes locaux ou nationaux prévalent.

#### 1.1.1 Restrictions en lien avec le code

L'échangeur de chaleur à simple paroi du chauffe-eau INSTINCT Combi est conforme au Code national de la plomberie du Canada, dans la mesure où :

- L'eau de la chaudière (incluant les additifs) est pratiquement non toxique, a un taux ou une classe de toxicité de 1, comme indiqué dans le répertoire toxicologique des produits commerciaux, et
- La pression d'eau de la chaudière est limitée à un maximum de 30 psig grâce à une soupape de sécurité approuvée.

Les échangeurs de chaleur à simple paroi sont autorisés, conformément au Uniform Plumbing Code, paragraphes L.3.2 et L.3.3 s'ils respectent toutes les exigences qui suivent.

- Le fluide caloporteur est l'eau potable ou ne contient que des substances reconnues comme étant sécuritaires par la Food and Drug Administration des États-Unis.
- La pression du fluide caloporteur est maintenue à une pression de fonctionnement inférieure à la pression de fonctionnement minimum normale du système d'eau potable. L'équipement est étiqueté de manière permanente pour indiquer que seuls les additifs reconnus comme étant sécuritaires par la FDA peuvent être utilisés comme fluide caloporteur.

D'autres conceptions d'échangeur de chaleur peuvent être autorisées si elles sont approuvées par l'autorité administrative.

#### 1.1.2 Restrictions relatives au fonctionnement

- La température de sortie ECS de l'appareil INSTINCT Combi est de 149 °F lorsqu'un mitigeur est installé.
- La limite de température maximale de l'eau de la chaudière est de 210 °F.
- La pression de fonctionnement ECS est de 150 psig.
- La pression de fonctionnement (CH) maximale de la chaudière est de 50 psig.
- Les limitations relatives à la qualité de l'eau (en fonction des National Secondary Drinking Water Regulations de l'EPA) :
  - Chlore, moins de 150 ppm ou mg/l
  - Valeur de pH min. 6, max. 8
  - Dureté totale de 3 à 7 grains/gallon ou de 50 à 120 ppm ou mg/l.
  - Matières dissoutes totales (MDT), moins de 120 ppm ou mg/l.
  - Fer, moins de 0,3 ppm ou mg/l.
  - Aluminium, moins de 0,2 ppm ou mg/l.
  - Cuivre, moins de 1 ppm ou mg/l.
  - Manganèse, moins de 0,05 ppm ou mg/l.
  - Zinc, moins de 5 ppm ou mg/l.

### MEILLEURE PRATIQUE

*Dans les régions où l'eau est dure (plus de 7 grains de dureté), adoucissez l'eau froide sanitaire au niveau de l'appareil afin d'éviter l'entartrage.*

### AVIS

- *Tout système de l'eau doit être installé et entretenu conformément aux spécifications du fabricant.*
- *N'installez pas la chaudière INSTINCT Combi pour toute utilisation si la tuyauterie de la chaudière contient des tuyaux de protection non-oxygène ou si la tuyauterie de la chaudière est considérée comme un « système ouvert ». Exposer le diffuseur interne à la contamination par oxygène entraînera une défaillance prématurée et un refus de garantie.*

## 1.2. Choisir l'emplacement du produit

### AVIS

*La chaudière INSTINCT est certifiée pour utilisation intérieure, UNIQUEMENT dans le cadre d'installations dans un espace climatisé.*

Avant de déterminer l'emplacement de la chaudière INSTINCT, assurez-vous que l'emplacement est pratique pour :

- Tuyauterie du système de chauffage
- Ventilation
- Tuyauterie d'alimentation en gaz
- Service électrique

Veillez à ce que l'emplacement de la chaudière INSTINCT permette d'acheminer la tuyauterie d'air/de ventilation directement à travers le bâtiment et de la terminer adéquatement à l'extérieur, avec le minimum de longueur et de coudes.

Veillez à ce que la zone choisie pour l'installation de la chaudière INSTINCT soit exempts de matériaux combustibles, de carburant ou d'autres liquides inflammables.



### AVERTISSEMENT

**Ne pas retirer les matériaux combustibles, carburant ou autres liquides ou vapeurs inflammables de la zone ou ne pas la maintenir exempte de telles matières et de tels matériaux peut entraîner des dommages matériels substantiels, des blessures graves ou la mort.**

Veillez à ce que la chaudière INSTINCT et ses commandes soient protégées de l'eau de ruissellement ou de l'eau pulvérisée pendant le fonctionnement normal ou l'entretien. La chaudière INSTINCT doit être installée dans un lieu qui permet que toute fuite d'eau de la chaudière, des raccords de tuyauterie ou de la soupape de sécurité ne causera pas de dommages à la zone environnante ou à tout étage inférieur de la structure.

## 1.3. Caractéristique de protection contre le gel de la chaudière

Le système de gestion de chaudière CTRLMax est équipé d'une fonction intégrée de protection contre le gel. Cette fonction surveille la température de l'eau de la chaudière et elle répond de la manière suivante lorsqu'aucune demande de chaleur n'est présente :

- 46 °F [8 °C] Les sorties de la pompe configurées pour répondre à une demande CH1 sont activées.
- 42 °F [6 °C] Les sorties de la pompe configurées pour répondre à une demande CH1 ou CH2 sont activées; le brûleur fonctionne à faible intensité.
- 60 °F [15 °C] La protection contre le gel est désactivée. Le brûleur et toutes les pompes s'éteignent après le délai post-pompe CH.

### MISE EN GARDE

- La fonction de protection contre le gel de la chaudière est désactivée pendant un verrouillage. Le brûleur ne s'allumera pas, mais les diffuseurs fonctionneront.
- La fonction de protection contre le gel de la chaudière est conçue pour protéger la chaudière, pas le système de chauffage. La chaudière doit être installée selon une disposition de tuyauterie primaire/secondaire si elle est installée dans un espace non chauffé ou si elle est exposée à des températures de 46 °F ou moins. Consultez le *chapitre 4* à propos de la disposition de tuyauterie primaire/secondaire et le *chapitre 10* pour plus de renseignements sur la protection antigel.
- Ne pas se conformer à ces instructions peut entraîner des dommages matériels mineurs ou des blessures.

## 1.4. Remplacement de la chaudière

Si la chaudière INSTINCT remplace une chaudière existante, les éléments suivants doivent être vérifiés et corrigés avant l'installation :

- Fuites de tuyauterie de la chaudière et corrosion.
- Emplacement et dimension appropriés du réservoir d'expansion sur la boucle de chauffage de la chaudière.
- Le système de ventilation existant est approprié pour la chaudière INSTINCT et il est correctement installé. Consultez le supplément relatif à la ventilation pour connaître les exigences du système de ventilation.
- Quantité et qualité de propylène-glycol dans le système, au besoin.

### 1.5. Dégagements recommandés

La chaudière INSTINCT est approuvée pour être installée sans dégagement aux manières combustibles, sauf en ce qui concerne la tuyauterie de ventilation et de la chaudière.

- La tuyauterie de la chaudière doit être à au moins 1/4 po des matières combustibles.
- Consultez le supplément relatif à la ventilation pour connaître les exigences de dégagement du tuyau de ventilation.

#### MEILLEURE PRATIQUE

*Il est recommandé de maintenir les dégagements suivants pour des raisons de facilité d'entretien :*

- *Panneau supérieur de la chaudière - 24 pouces [610 mm].*
- *Avant - 24 pouces [610 mm].*
- *Panneau inférieur de la chaudière - 24 pouces [610 mm].*
- *Arrière - 0 pouce*
- *Côtés - 6 pouces [153 mm]*

#### AVIS

*Si des dégagements inférieurs à ceux recommandés pour l'entretien sont adoptés, certaines étiquettes du produit, incluant l'étiquette signalétique, pourraient être cachées et illisibles.*



Si les dégagements recommandés indiqués ci-dessus ne peuvent être maintenus ou si l'enceinte dans laquelle se trouve la chaudière est installée mesure moins de 70 pieds cube, l'espace doit être ventilé.

*Voir la section 2.2 en page 6.*

- Lors de l'installation d'une chaudière INSTINCT dans un espace confiné, une quantité d'air suffisante doit être fournie pour permettre, dans des conditions de fonctionnement normale, un écoulement d'air approprié autour du produit pour maintenir des températures ambiantes respectant les limites de sécurité, afin de se conformer au National Fuel Gas Code (NFPA 54 / ANSI Z223.1).
- Ne pas se conformer à ces instructions peut entraîner des dommages matériels substantiels, des blessures corporelles graves ou même la mort.

### 1.6. Installations dans un garage résidentiel

Lors de l'installation d'une chaudière INSTINCT dans un garage résidentiel, les précautions spéciales suivantes, conformément à la norme NFPA 54/ANSI Z223.1, doivent être prises :

- Fixez l'unité à un minimum de 18 po [458 mm] au-dessus du niveau du plancher du garage. Veillez à ce que le brûleur et le dispositif/les commandes d'allumage ne se situent pas à moins de 18 po [458 mm] au-dessus du niveau du plancher.
- Localisez ou protégez l'unité de manière à ce qu'elle ne puisse être endommagée par un véhicule en mouvement.

**PAGE LAISSÉE BLANCHE INTENTIONNELLEMENT**

### 2.1. Contamination de l'air de combustion



Si l'entrée d'air de combustion de la chaudière INSTINCT est située dans un endroit susceptible de causer ou de contenir de la contamination ou si les produits pouvant contaminer l'air ne peuvent être enlevés, l'air de combustion doit être réacheminé ailleurs. L'air de combustion contaminé endommagera l'unité et son système de combustion, ce qui peut entraîner des dommages matériels substantiels, des blessures graves ou la mort.



- N'utilisez pas la chaudière INSTINCT si l'entrée d'air de combustion est située près d'une salle de lavage ou d'une installation de piscine. Ces endroits contiennent toujours des contaminants dangereux.
- Les produits pour piscine, buanderie, les produits ménagers courants et destinés aux passe-temps conviennent souvent des composés fluorés ou chlorés. Lorsque ces produits chimiques passent dans le système de combustion et de ventilation, ils peuvent produire des acides forts. Ces acides entraîneront la corrosion de l'échangeur de chaleur, des composants du brûleur et du système de ventilation, causant des dommages graves et possiblement une fuite de gaz de combustion ou une fuite d'eau dans la zone environnante.
- Veuillez lire les informations ci-dessous. Si des produits chimiques contaminants sont situés à proximité de la zone de l'entrée d'air de combustion, l'installateur doit tuyauter l'entrée d'air vers une zone exempts de ces produits chimiques, comme indiqué à la page 39 du chapitre 6.
- Ne pas se conformer à ces instructions entraînera des dommages matériels substantiels, des blessures corporelles graves ou même la mort.
- La chaudière INSTINCT est classée comme un appareil de catégorie IV. Elle utilise de l'air intérieur ou extérieur non contaminé pour assurer la combustion de l'appareil. Une installation à ventilation directe utilise l'air extérieur. L'alimentation en air, la chambre de combustion, l'échangeur de chaleur et l'évacuation des PDC (produits de combustion) pour ce type d'appareil sont scellés en fonction de la pièce dans laquelle l'appareil est installé.
- Une installation indirecte utilise de l'air intérieur non contaminé pour assurer la combustion de l'appareil.
- Lorsque l'air destiné à la combustion est prélevé dans la pièce, des grilles de prise d'air doivent être installées par l'entrepreneur. Les grilles de prise d'air doivent être dimensionnées conformément à la norme ANSI Z223.1/NFPA54 et/ou à la norme CAN/CSA B149.1 du Code d'installation pour le gaz naturel et le gaz propane.
- La grille qui fournit l'air lorsque l'air est pris directement dans la pièce doit être clairement étiquetée : « ALIMENTATION EN AIR, NE PAS COUVRIR OU RESTREINDRE. NE PAS FOURNIR D'AIR ADÉQUAT POUR LA COMBUSTION POURRAIT ENTRAÎNER DES BLESSURES GRAVES OU LA MORT. »

#### Produits contaminants potentiels

- Canettes aérosol contenant des chlorofluorocarbones
- Solutions d'ondulation permanente des cheveux
- Cire chlorée
- Produits nettoyants/chimiques pour piscine à base de chlore
- Chlorure de calcium utilisé pour faire fondre la glace
- Chlorure de sodium utilisé pour adoucir l'eau
- Fuites de liquide réfrigérant
- Dissolvants à peinture ou à vernis
- Acide hydrochlorique/muriatique
- Ciments et colles
- Assouplissants antistatiques utilisés dans les sècheuses
- Javellisants à base de chlore, détergents et solvants de nettoyage que l'on retrouve dans les salles de lavage résidentielles
- Adhésifs utilisés pour fixer les produits de construction et autres produits similaires

#### Zones susceptibles de contenir ces produits

- Salles et établissements de lavage/nettoyage à sec
- Salons de coiffure
- Ateliers de transformation des métaux
- Piscines et centres de santé
- Ateliers de réparation d'appareils de réfrigération
- Usines de traitement des photos
- Ateliers de carrosserie automobile
- Usines de fabrication de plastique
- Zones et établissements de refinition de meubles
- Bâtiments nouvellement construits
- Zones de remodelage
- Garages avec ateliers

### 2.2. Exigences relatives à la ventilation et à l'air de combustion - Ventilation directe

Un appareil à ventilation directe utilise l'air extérieur non contaminé acheminé directement à l'appareil pour combustion.

Dans le cas des installations à ventilation directe qui impliquent uniquement la chaudière INSTINCT, pour lesquelles les dégagements d'entretien minimums sont maintenus comme indiqué à la *section 1.5 en page 3*, aucune ouverture de ventilation n'est requise pour égaliser la pression d'air avec l'extérieur.

Dans le cas des installations à ventilation directe impliquant uniquement la chaudière INSTINCT, pour lesquelles les dégagement d'entretien minimums ne sont pas maintenus comme indiqué à la *section 10.5 en page 63*, l'espace/l'enceinte doit présenter deux ouvertures pour la ventilation. Les ouvertures doivent être d'une taille qui permette de fournir 1 pouce carré d'espace libre par 1 000 BTU/h d'entrée de chaudière. Les ouvertures doivent être placées à 12 pouce du haut de l'espace et à 12 pouce du plancher de l'espace.

Pour les installations dans lesquelles l'unité INSTINCT partage l'espace avec des échangeurs aérauliques (ventilateurs d'extraction, sécheuses, foyers, etc.), il faut prévoir un espace avec des ouvertures permettant la ventilation et l'air de combustion pour l'équipement. Pour s'assurer que les ouvertures d'aération pour la ventilation / combustion soient de dimension suffisante, l'installateur doit se conformer au National Fuel Gas Code (NFPA 54 / ANSI Z223.1) pour les installations aux États-Unis ou à la norme CAN / CSA B149.1 pour les installations au Canada.

#### **AVERTISSEMENT**

L'espace doit être équipé d'ouvertures de ventilation/d'air de combustion de taille adéquate pour toutes les exigences d'air d'appoint (ventilateurs d'extraction, sécheuses, foyers, etc.) et l'entrée totale de tous les appareils situés dans la même pièce que la chaudière INSTINCT, excluant l'entrée d'une chaudière INSTINCT à ventilation directe qui utilise l'air de combustion directement de l'extérieur, pour laquelle de l'espace libre additionnel pour les ouvertures n'est pas requis. Le manque d'ouvertures ou d'ouvertures de dimension suffisante peut entraîner des dommages matériels substantiels, des blessures graves ou même la mort.

### 2.3. Exigences relatives à la ventilation et à l'air de combustion - Catégorie IV

Un appareil de catégorie IV nécessite que de l'air non contaminé intérieur ou extérieur circule autour de l'appareil pour la combustion.

#### **MEILLEURE PRATIQUE**

*Afin de réduire les risques potentiels associés aux contaminants intérieurs (voir la liste à la section 2.1 en page 5), aux vapeurs inflammables et aux constructions dans un logement étanche avec peu ou pas d'infiltrations d'air, il est recommandé d'acheminer l'air de combustion non contaminé directement de l'extérieur à l'appareil. Cette pratique favorise également une efficacité supérieure du système en réduisant la possibilité que de l'air intérieur chauffé soit évacué de la maison et remplacé, dans la maison, par de l'air d'infiltration froid.*

Pour les installations dans lesquelles l'unité INSTINCT partage l'espace avec des échangeurs aérauliques (ventilateurs d'extraction, sécheuses, foyers, etc.), il faut prévoir un espace avec des ouvertures permettant la ventilation et l'air de combustion pour l'équipement. Pour s'assurer que les ouvertures d'aération pour la ventilation / combustion soient de dimension suffisante, l'installateur doit se conformer au National Fuel Gas Code (NFPA 54 / ANSI Z223.1) pour les installations aux États-Unis ou à la norme CAN / CSA B149.1 pour les installations au Canada.

#### **AVERTISSEMENT**

L'espace doit présenter des ouvertures de ventilation/d'air de combustion de dimension suffisante pour tous les besoins en air d'appoint (ventilateurs d'extraction, sécheuses, foyers, etc.) et l'apport total de tous les appareils, y compris l'unité INSTINCT lorsqu'elle est située dans le même espace. Le manque d'ouvertures ou d'ouvertures de dimension suffisante peut entraîner des dommages matériels substantiels, des blessures graves ou même la mort.



### 2.4. Méthodes d'accès à l'air de combustion dans un espace - Catégorie IV

#### 2.4.1. Air de combustion intérieur

#### AVIS

- Les méthodes répertoriées dans ce chapitre relativement à l'accès à l'air de combustion intérieur présument que le taux d'infiltration est adéquat et qu'il n'est pas inférieur à 0,40 ACH.
- Si le taux d'infiltration est inférieur à 0,40 ACH, consultez le National Fuel Gas Code (NFPA 54/ANSI Z223.1) pour obtenir des directives additionnelles.
- Un évent d'air de combustion intérieur doit être installé avec une longueur d'évent équivalente de 10 pieds. Consultez le supplément relatif aux événements pour obtenir des directives additionnelles.

#### Taille et emplacement de l'ouverture

Les ouvertures utilisées pour connecter les espaces intérieurs doivent être de taille et situés conformément à ce qui suit, voir la figure 1 ci-dessous :

- **Combiner des espaces au même étage.** Chaque ouverture doit avoir un minimum d'espace libre de 1 po ca/1 000 BTU/h de puissance totale requise pour tous les appareils utilisant du gaz, mais pas moins de 100 po carrés. Une ouverture doit débiter dans les 12 pouces à partir du haut, et une ouverture doit débiter dans les 12 pouces à partir du bas de l'enceinte. La dimension minimale des ouvertures d'air ne doit pas être inférieure à 3 pouces.

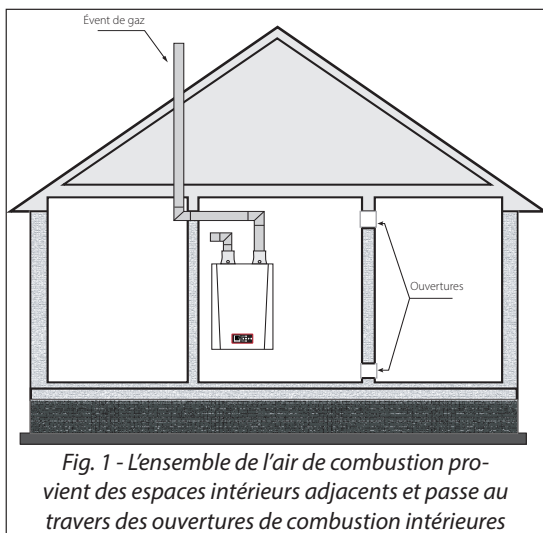


Fig. 1 - L'ensemble de l'air de combustion provient des espaces intérieurs adjacents et passe au travers des ouvertures de combustion intérieures

- **Combinaison d'espaces à différents étages.** Les volumes d'espaces à différents étages doivent être considérés comme des espaces communicants lorsque de tels espaces sont reliés par une ou plusieurs ouvertures dans les portes ou les planchers et qu'il y a un espace libre minimum total de 2 po ca//1 000 BTU/h de puissance totale requise pour tous les appareils utilisant du gaz.

#### 2.4.2. Air de combustion extérieur

#### MEILLEURE PRATIQUE

*Il est toujours préférable d'isoler la salle contenant l'appareil de combustion du reste du bâtiment et d'amener de l'air extérieur non contaminé pour la combustion et la ventilation.*

#### Taille et emplacement de l'ouverture

La dimension minimale des ouvertures d'air ne doit pas être inférieure à 3 pouces.

Les ouvertures utilisées pour fournir de l'air de combustion et de l'air de ventilation doivent être de taille et situées conformément à ce qui suit :

- **Méthode pour une ouverture permanente.** Une ouverture permanente commençant dans les 12 pouces du dessus de l'enceinte doit être fournie, comme indiqué à la Fig. 2 ci-dessous. L'équipement doit compter des dégagements d'au moins 1 po de chaque côté et de 6 po de l'avant de l'appareil. L'ouverture doit communiquer directement avec l'extérieur ou elle doit communiquer par un conduit vertical ou horizontal avec l'extérieur ou avec des espaces qui communiquent librement avec l'extérieur et doit avoir une zone libre minimale comme suit :
  - 1 po ca/3 000 BTU/h de puissance totale requise de tous les équipement situés dans l'enceinte, et
  - Pas moins de la somme des superficies de tous les conduits de raccordement dans l'espace.

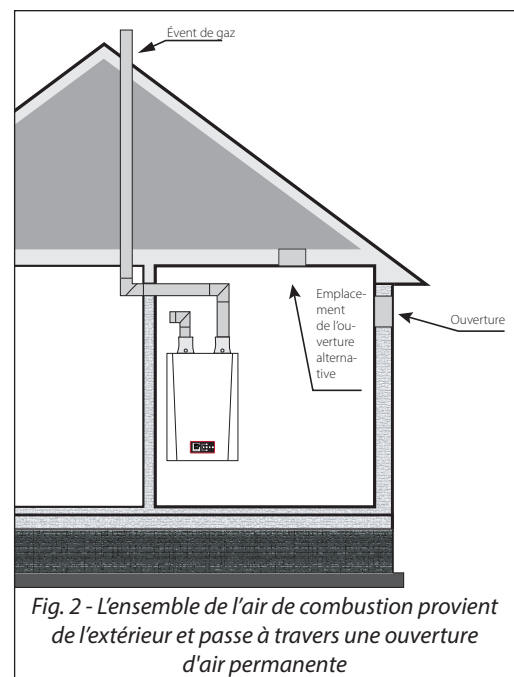


Fig. 2 - L'ensemble de l'air de combustion provient de l'extérieur et passe à travers une ouverture d'air permanente

- **Méthode pour deux ouvertures permanentes.** Deux ouvertures permanentes, la première commençant dans les 12 po du dessus et la deuxième commençant dans les 12 po du dessous de l'enceinte, doivent être fournies. Les ouvertures doivent communiquer directement - ou par l'entremise de conduits - avec l'extérieur ou avec des espaces qui communiquent librement avec l'extérieur, comme suit :
  - Lorsqu'elles communiquent directement avec l'extérieur ou lorsque la communication avec l'extérieur s'effectue à travers de conduits verticaux, chaque ouverture doit avoir une superficie libre minimale de 1 po ca/4 000 BTU/h de puissance totale requise de tout l'équipement dans l'enceinte. *Voir la Fig. 3 ci-dessous.*

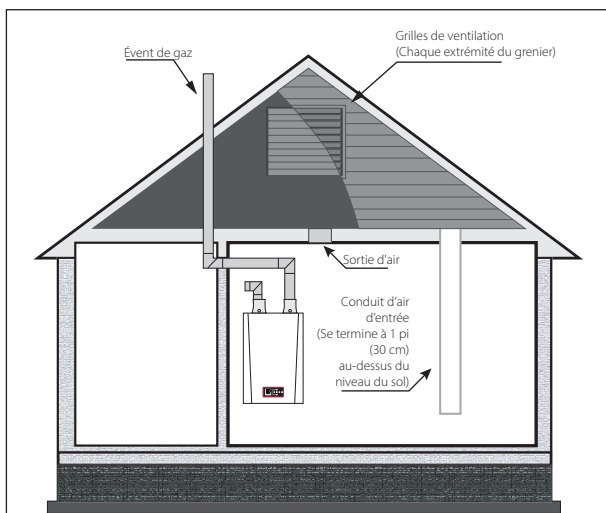


Fig. 3 - L'ensemble de l'air de combustion provient de l'extérieur et passe par le grenier ventilé

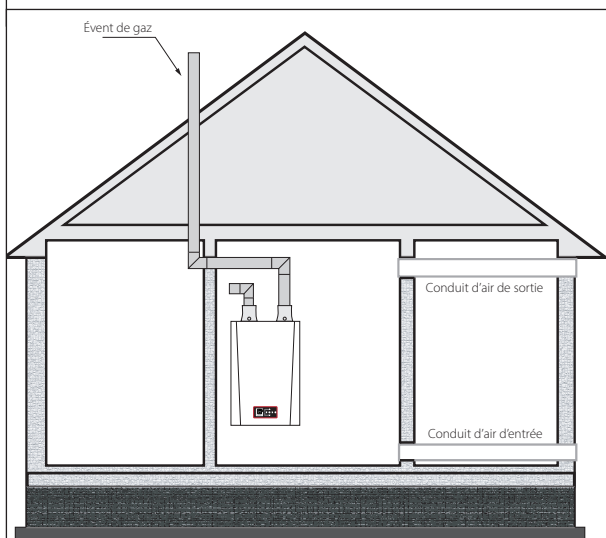


Fig. 4 - L'ensemble de l'air de combustion provient de l'extérieur et passe par des conduits horizontaux

- Lorsqu'elles communiquent directement avec l'extérieur par l'entremise de conduits horizontaux, chaque ouverture doit avoir une superficie libre minimale de pas moins de 1 po ca/2 000 BTU/h de puissance totale requise de tout l'équipement dans l'enceinte. *Voir la fig. 4 ci-dessous.*

### 2.4.3 Combinaison d'air de combustion extérieur et intérieur

**Ouvertures intérieures.** Lorsqu'elles sont utilisées, les ouvertures reliant les espaces intérieurs doivent se conformer à la *section 2.4.1 en page 7.*

**Emplacement de la ou des ouvertures extérieures.** La ou des ouverture(s) extérieure(s) doivent être situées conformément à la *section 2.4.2 en page 7.*

**Taille de la ou des ouvertures extérieures.** La ou des ouverture(s) extérieure(s) doivent être calculées conformément aux éléments suivants :

- Le rapport des espaces intérieurs doit correspondre au volume disponible de tous les espaces communicants divisé par le volume requis.
- Le facteur de réduction de la taille des ouvertures extérieures doit être de 1 moins le rapport des espaces intérieurs.
- La taille minimale de la ou des ouvertures extérieures calculée conformément aux informations du chapitre sur l'air extérieur ci-dessus, multipliée par le facteur de réduction. La dimension minimale des ouvertures d'air ne doit pas être inférieure à 3 po.

### 2.5. Tuyauterie d'air de combustion et de ventilation

La chaudière INSTINCT exige un système de ventilation de catégorie IV conçu pour la ventilation et les condensats sous pression. La chaudière INSTINCT est certifiée comme appareil de catégorie IV ou à ventilation directe (combustion scellée). Un appareil de catégorie IV nécessite que de l'air non contaminé intérieur ou extérieur circule autour de l'appareil pour la combustion. Un appareil à ventilation directe utilise l'air extérieur non contaminé acheminé directement à l'appareil pour combustion.

**⚠ DANGER**

**N'installez pas la chaudière INSTINCT dans un système d'événement commun avec tout autre appareil au gaz ou au mazout. Cela entraînera une fuite de gaz de combustion ou une défaillance d'appareil qui entraînera des dommages matériels substantiels, des blessures graves ou la mort.**

**⚠ DANGER**

**Il est essentiel que l'approvisionnement d'air pour la combustion ne soit pas bloqué ou restreint - cela pourrait causer des blessures graves ou la mort.**



### MEILLEURE PRATIQUE

*Afin de réduire les risques potentiels associés aux contaminants intérieurs (voir la liste à la section 2.1 en page 5), aux vapeurs inflammables et aux constructions dans un logement étanche avec peu ou pas d'infiltrations d'air, il est recommandé d'acheminer l'air de combustion non contaminé directement de l'extérieur à l'appareil. Cette pratique favorise également une efficacité supérieure du système en réduisant la possibilité que de l'air intérieur chauffé soit évacué de la maison et remplacé, dans la maison, par de l'air d'infiltration froid.*

### DANGER

**Assurez-vous que la tuyauterie d'air de combustion et de ventilation est scellée d'une manière étanche aux gaz et qu'elle respecte toutes les instructions fournies et codes applicables; ne pas s'y conformer entraînera des blessures graves ou la mort.**

### AVERTISSEMENT

**Ne pas correctement soutenir le système d'évent peut causer la défaillance du système de ventilation, entraînant des dommages matériels substantiels, des blessures graves ou la mort.**

### AVIS

*Installez le tuyau d'air de combustion et de ventilation comme décrit dans le Supplément sur la ventilation INSTINCT que l'on retrouve dans l'enveloppe des documents d'installation de la chaudière. Consultez les instructions de l'ensemble de ventilation optionnel pour obtenir des instructions d'installation additionnelles relativement à la ventilation.*

## 2.6. Retrait d'une chaudière existante d'un système de ventilation commun

### MEILLEURE PRATIQUE

*Lorsqu'une chaudière existante est retirée d'un système de ventilation commun, ce dernier risque d'être trop volumineux pour assurer la ventilation adéquate des appareils restants. Au moment de retirer une chaudière existante, les étapes suivantes doivent être suivies avec chaque appareil restant connecté au système de ventilation commun mis en service, alors que les autres appareils restant connectés au système de ventilation commun ne sont pas en service.*

1. Scellez toute ouverture inutilisée du système de ventilation commun.
2. Inspectez visuellement le système de ventilation afin de vous assurer que la dimension et le pas horizontal sont appropriés, et déterminez qu'il n'y a pas de blocage ou de restriction, de fuite, de corrosion ou toute autre défaillance qui pourrait entraîner des conditions dangereuses.
3. Dans la mesure du possible :
  - Fermez toutes les portes et fenêtres extérieures du bâtiment et toutes les portes entre l'espace dans lequel sont situés les appareils restant connectés au système de ventilation commun et d'autres espaces du bâtiment.
  - Allumez les sècheuses et tout appareil non connecté au système de ventilation commun.
  - Allumez les ventilateurs d'extraction, par exemple les hottes de cuisinière et les ventilateurs de salle de bains, pour qu'ils fonctionnent à la vitesse maximale.
  - Ne faites pas fonctionner de ventilateur d'été.
  - Fermez les registres de poêles ou foyers.
4. Mettez en service les appareils inspectés.
  - Suivez les instructions d'allumage.
  - Ajustez le thermostat pour que l'appareil fonctionne en continu.
5. Faites un essai de détection des fuites au niveau de l'ouverture du coupe-tirage après que le brûleur principal avoir fait fonctionner le brûleur principal pendant 5 minutes. Utilisez la flamme d'une allumette ou d'une chandelle, ou encore la fumée d'une cigarette, d'un cigare ou d'une pipe.
6. Après qu'il ait été déterminé que chaque appareil restant connecté au système de ventilation commun est adéquatement ventilé lorsque testé comme décrit ci-dessus, remplacez les portes, fenêtres, ventilateurs d'évacuation, registres de foyer/poêle et tout autre appareil au gaz à sa condition d'utilisation préalable.
7. Tout fonctionnement inadéquat du système de ventilation commun doit être corrigé de manière à ce que l'installation soit conforme au National Fuel Gas Code (NFPA 54 / ANSI Z223.1) pour les installations aux États-Unis ou à la norme CAN / CSA B149.1 pour les installations au Canada. Lorsque l'une ou l'autre portion du système de ventilation courant est redimensionné, ce dernier doit être redimensionné de manière à se rapprocher de la taille minimale déterminée en utilisant les tableaux appropriés du chapitre 13 du National Fuel Gas Code (NFPA 54/ANSI Z223.1) pour les installations aux É.-U. ou CAN/CSA B149.1 pour les installations au Canada.

### DANGER

**N'installez pas la chaudière INSTINCT dans un système d'évent commun avec tout autre appareil au gaz ou au mazout. Cela entraînera une fuite de gaz de combustion ou une défaillance d'appareil, entraînant des dommages matériels substantiels, des blessures graves ou la mort.**

### 2.7. Installation d'un détecteur de monoxyde de carbone

Avant d'installer une ventilation ou de faire fonctionner l'appareil, des détecteurs de monoxyde de carbone (CO) doivent être installés. Cela s'applique aussi bien aux nouvelles installations qu'aux remplacements. Un détecteur de monoxyde de carbone câblé, avec pile de secours, doit être installé et fonctionnel à moins de 6 po (1,8 m) de l'emplacement de la chaudière, dans la même salle mécanique et au même étage dans le cas des mezzanines ou des balcons. Des détecteurs de CO câblés, avec pile de secours, doivent être installés et opérationnels dans chaque salle mécanique habitée traversée par le système de ventilation, ainsi qu'à chaque étage habitable du logement (à l'extérieur des chambres à coucher, s'il y a lieu). Pour les chaudières installées dans des vides sanitaires, l'étage adjacent le plus proche sera considéré comme le même étage.

Pour l'installation d'une chaudière dans des garages non habitables entièrement séparés, seuls deux détecteurs câblés, avec pile de secours, sont nécessaires. L'un doit être placé à moins de 6 po (1,8 m) de la chaudière et l'autre près de l'entrée du garage et de manière à pouvoir être entendu avant d'entrer dans ledit garage.

Si les détecteurs de CO câblés ne sont pas disponibles au moment de l'installation de la chaudière, les équivalents alimentés par pile peuvent être utilisés pendant une durée maximale de 30 jours avant d'être remplacés par des détecteurs de CO câblés avec pile de secours.

Il est important de sensibiliser le propriétaire à ses responsabilités et de s'assurer qu'un professionnel qualifié et agréé installe et vérifie tous les détecteurs de CO en plus d'effectuer toutes les vérifications ou tests de routine requis par les détecteurs de CO.

Consultez les autorités locales ayant juridiction pour savoir s'il existe des exigences additionnelles concernant l'installation de détecteurs de monoxyde de carbone dans votre région. Tous les détecteurs de CO mentionnés ci-dessus doivent être conformes à la norme NSPA 720, être homologués ANSI/UL 2034 et être certifiés IAS.



**Le monoxyde de carbone est un sous-produit des appareils au gaz. Ne pas installer de détecteur de monoxyde de carbone avec alarmes peut entraîner des blessures graves ou la mort.**

### 2.8. Exigences d'installation du Commonwealth du Massachusetts

Pour tout équipement au gaz à évacuation horizontale murale installé dans chaque logement, bâtiment ou structure utilisé en tout ou en partie à des fins résidentielles, incluant ceux détenus ou exploités par le Commonwealth et dont la terminaison de ventilation à évacuation murale est de moins de sept (7) pieds au-dessus du niveau fini dans la zone de ventilation, incluant, sans s'y limiter, les terrasses et les porches, les exigences suivantes doivent être satisfaites :

#### 2.8.1 Installation de détecteurs de monoxyde de carbone

1. Au moment de l'installation d'équipement au gaz à ventilation horizontale murale, le plombier installateur ou du monteur d'installations au gaz doit observer qu'un détecteur de monoxyde de carbone câblé avec alarme et pile de secours est installé au même étage où un équipement au gaz doit être installé.
2. De plus, le plombier installateur ou le monteur d'installations au gaz doit observer qu'un détecteur de monoxyde de carbone câblé ou fonctionnant à pile avec alarme est installé à chaque étage additionnel du logement, du bâtiment ou de la structure desservi par l'équipement au gaz à ventilation horizontale murale.
3. Le propriétaire a la responsabilité d'obtenir les services de professionnels agréés et qualifiés pour l'installation de détecteurs de monoxyde de carbone câblés.
  - a. Dans l'éventualité où l'équipement au gaz à ventilation horizontale murale est installé dans un vide sanitaire ou un grenier, le détecteur de monoxyde de carbone câblé avec alarme et pile de secours peut être installé au prochain étage adjacent.
  - b. Dans l'éventualité où les exigences de cette subdivision ne peuvent être respectées au moment de l'installation, le propriétaire a trente (30) jours pour se conformer aux exigences qui précèdent ; dans la mesure, toutefois, où pendant ladite période de trente (30) jours, un détecteur de monoxyde de carbone à pile avec alarme est installé.

#### 2.8.2 Détecteurs de monoxyde de carbone approuvés

Chaque détecteur de monoxyde de carbone requis en fonction des dispositions qui précèdent doit être conforme à la norme NFPA 720, être homologué ANSI/UL 2034 et certifié IAS.

### 2.8.3 Signalisation

Une plaque d'identification en métal ou en plastique doit être fixée en permanence à l'extérieur du bâtiment, à une hauteur minimum de huit (8) pieds au-dessus du niveau du sol, directement en ligne avec la borne d'évent d'évacuation pour l'équipement ou l'appareil de chauffage au gaz à ventilation horizontale.

L'enseigne doit indiquer en caractères imprimés d'au moins un demi (1/2) pouce, « **ÉVENT DE GAZ DIRECTEMENT EN DESSOUS. GARDER LIBRE DE TOUTE OBSTRUCTION** ».

### 2.8.4 Inspection

L'inspecteur du gaz étatique ou local qui inspecte l'équipement au gaz à évacuation horizontale murale ne doit pas approuver l'installation à moins que, à la suite de l'inspection, l'inspecteur observe la présence de détecteurs de monoxyde de carbone et de signalisation installée conformément aux dispositions de la norme 248 CMR 5.08(2)(a) 1 à 4.

#### **Exemptions**

L'équipement suivant est exempté de la norme 248 CMR 5.08(2)(a), articles 1 à 4 :

1. L'équipement répertorié au chapitre 10 intitulé « Equipment Not Required To Be Vented » (Équipement n'ayant pas besoin d'être ventilé) de la plus récente édition de la norme NFPA 54, telle qu'adoptée par le Board ; et
2. L'équipement au gaz à ventilation horizontale murale installé dans une pièce ou une structure séparée du logement, du bâtiment ou de la structure utilisé en tout ou en partie à des fins résidentielles.

### 2.8.5 Exigences du fabricant - Système de ventilation de l'équipement au gaz fourni

Lorsque le fabricant d'équipement au gaz à évacuation horizontale murale approuvé pour la commercialisation fournit une conception de système de ventilation ou des composants de système de ventilation avec l'équipement, les instructions fournies par le fabricant pour l'installation de l'équipement et du système de ventilation doivent inclure :

1. Instructions détaillées pour la conception du système de ventilation ou les composants du système de ventilation; et
2. Une liste complète des pièces pour la conception du système de ventilation ou pour le système de ventilation.

### 2.8.6 Exigences du fabricant - Système de ventilation de l'équipement au gaz non fourni

Lorsque le fabricant d'un équipement au gaz à ventilation horizontale murale ne fournit pas les pièces pour la ventilation des gaz de combustion, mais qu'il identifie des « systèmes de ventilation spéciaux », les exigences suivantes doivent être satisfaites par le fabricant.

1. Les instructions relatives au « système de ventilation spécial » doivent être incluses avec les instructions d'installation de l'appareil ou de l'équipement; et
2. Les « systèmes de ventilation spéciaux » doivent être approuvés pour la commercialisation par la Commission, et les instructions pour ce système doivent inclure une liste des pièces et des instructions d'installation détaillées.

Une copie de toutes les instructions d'installation pour tous les équipements au gaz à évacuation horizontale murale approuvés pour la commercialisation, toutes les instructions relatives à la ventilation, toutes les pièces répertoriées pour les instructions relatives à la ventilation et/ou toutes les instructions de conception de ventilation doivent rester avec l'appareil ou l'équipement une fois l'installation terminée.

**PAGE LAISSÉE BLANCHE INTENTIONNELLEMENT**

## CHAPITRE 3 - PRÉPARATION DE L'UNITÉ

### 3.1. Instructions de manipulation

Il est habituellement plus facile de manipuler et de manœuvrer la chaudière INSTINCT une fois celle-ci sortie de sa boîte d'expédition.

Pour retirer la boîte d'expédition :

#### AVIS

*Prenez soin de ne pas échapper, cogner ou placer la chaudière à l'envers, puisque cela endommagerait la chaudière.*

1. Retirez les courroies d'expédition.
2. Glissez le manchon de carton pour le retirer de l'unité.
3. Retirez le modèle de fixation murale.
4. Sortez les boîtes d'accessoires.
5. Retirez les pièces d'extrémité de boîte supérieure et inférieure.
6. Retirez la chaudière du plateau de carton.
7. Jetez le matériel d'emballage et recyclez, si possible.

*L'appareil Instinct est fourni avec un insert en caoutchouc-mousse anti-bruit situé dans l'entrée d'air de l'appareil. NE PAS l'enlever au moment de l'installation. La mousse acoustique pour PL (modèles 110 et 155 seulement) doit être installée en plus de la mousse préalablement installée lors de la conversion au propane.*

### 3.2. Installation à fixation murale

La chaudière INSTINCT doit être fixée au mur à l'aide du modèle de fixation murale et du support fourni avec la chaudière. La chaudière INSTINCT n'est pas conçue pour être installée au sol. La chaudière INSTINCT ne doit pas être installée sur du tapis ou de la moquette.



**Le mur utilisé pour fixer la chaudière INSTINCT doit être d'aplomb à la verticale et capable de supporter, au moins :**

- 116,6 livres [52,9 kg] dans le cas de la chaudière INSTINCT Solo 110
- 137,9 livres [62,5 kg] dans le cas de la chaudière INSTINCT Solo 155
- 153,2 livres [69,6 kg] dans le cas de la chaudière INSTINCT Solo 199
- 162 livres [73,5 kg] dans le cas de la chaudière INSTINCT Combi 155
- 178,8 livres [81,1 kg] dans le cas de la chaudière INSTINCT Combi 199

**Remarque : Tous les poids indiqués plus haut incluent les volumes d'eau.**

**Ne pas se conformer à ces exigences peut entraîner des dommages matériels substantiels, des blessures corporelles graves ou même la mort.**

### 3.3. Accessoires

Déballer le contenu et consultez la liste de tous les accessoires, comme illustré à la Fig. 5 ci-dessous.

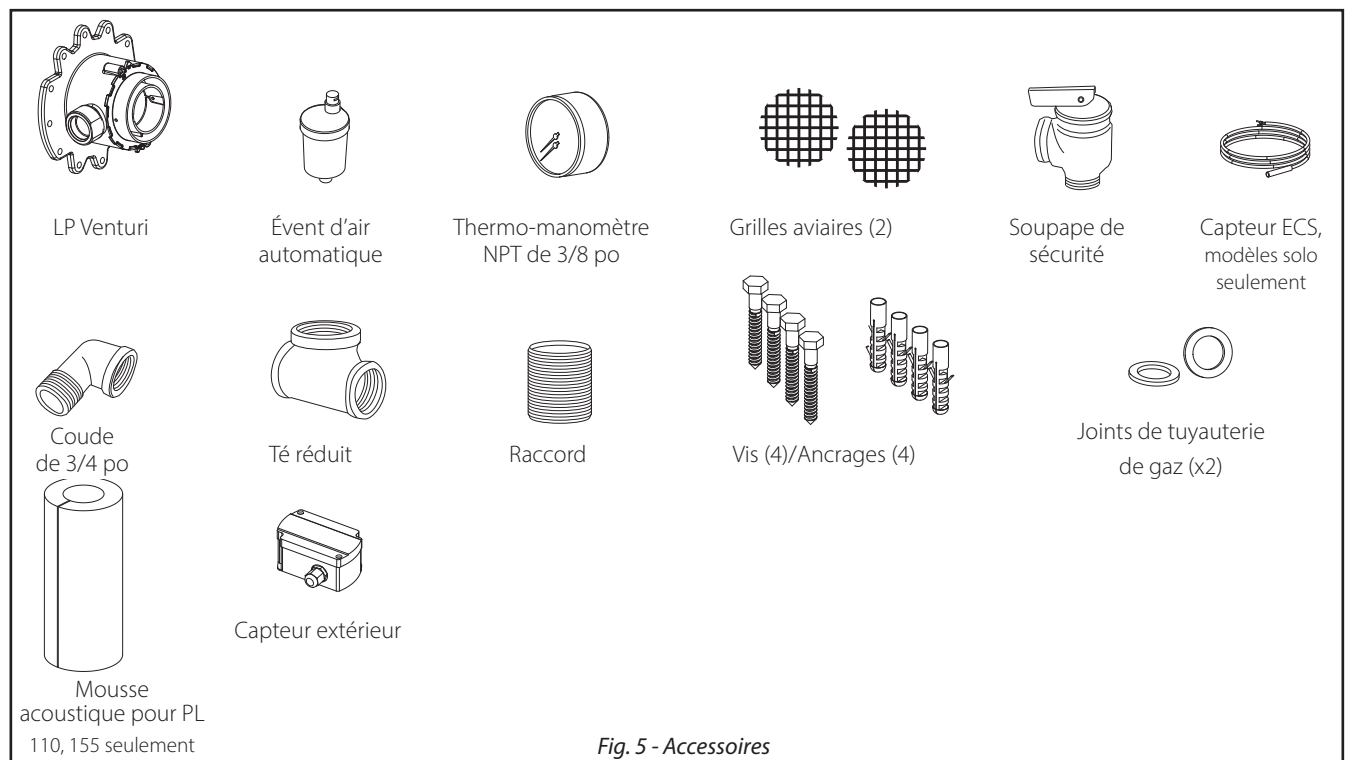


Fig. 5 - Accessoires

### 3.4. Directives de fixation murale

Le support de fixation murale est conçu pour un espacement entre les montants d'environ 12 ou 16 po. Si l'espacement entre les montants n'est pas conventionnel, une surface de fixation solide/sécuritaire doit être identifiée pour installer le support.

1. Dans les cas qui utilisent des montants de bois, installez le support à l'aide des vis tire-fond fournies avec la chaudière. Veillez à ce que les deux vis de compression soient installées de manière sécuritaire dans les montants.
2. Pour les applications utilisant des montants en métal, installez le support aux montants à l'aide de boulons à ailettes  $3/16$  po et de rondelles.
3. NE FIXEZ ni ne tentez de fixer le support mural sur des murs en placoplâtre ou en lattes à l'aide d'ancrages. Installez uniquement la chaudière sur les montants ou une structure de bois équivalente.
4. Pour les applications utilisant des murs massifs (pierre, ciment, brique, blocs de béton, etc.), installez le support mural à l'aide des ancrages (chevilles d'expansion doubles) et des boulons fournis avec la chaudière.
5. La chaudière est trop lourde et volumineuse pour qu'une seule personne puisse la soulever et tenter de la fixer au mur; au moins 2 personnes sont requises pour fixer la chaudière.



#### AVERTISSEMENT

**Prenez bien soin de ne pas échapper la bouilloire ou de ne pas causer de blessures lorsque vous soulevez ou fixez la chaudière sur le support mural. Une fois fixée, vérifiez que la chaudière est fixée de manière sécuritaire sur le support et au mur. Ne pas se conformer aux directives qui précèdent peut entraîner des dommages matériels substantiels, des blessures corporelles graves ou même la mort.**

### 3.5. Cloisons légères - Installation

1. Localisez les montants dans la zone générale d'installation de la chaudière.
2. Placez le support de fixation murale sur le mur, en centrant les fentes de montage au centre des montants et en s'assurant que le rebord supérieur du support est loin du mur.
3. Placez le support au niveau, tout en le tenant centré avec les montants et utilisez un crayon pour marquer l'emplacement des fentes de montage.

4. Retirez le support du mur et percez un trou d'un diamètre de  $1/4$  po par 3 po de profondeur au centre de chaque marque. Pour les applications utilisant des montants en métal et des boulons à ailettes de  $3/16$  po, percez le trou de dégagement requis.
5. Repositionnez le support sur le mur et alignez avec les trous/fentes de montage. Insérez les deux vis tire-fond fournies (ou les boulons à ailettes dans le cas des montants de métal) à travers les trous/fentes de montage et serrez-les lâchement.
6. Placez le support au niveau et serrez les vis (les boulons, dans le cas des montants de métal) en veillant à ne pas trop les serrer afin d'éviter d'endommager la cloison sèche ou le plâtre.

### 3.6. Installation du support mural - Murs massifs

1. Localisez la zone générale d'installation de la chaudière.
2. Placez le support de fixation murale sur le mur en s'assurant que le rebord supérieur du support est loin du mur.
3. Placez le support au niveau et utilisez un crayon pour marquer l'emplacement des fentes de montage sur le mur.
4. Retirez le support du mur et percez un trou d'un diamètre de  $5/8$  po par 1  $3/8$  po de profondeur au centre de chaque marque.
5. Installez les ancrages fournis affleurant ou légèrement enfoncés dans les trous percés avec le côté fileté face vers le bas.
6. Repositionnez le support sur le mur et alignez avec les trous/fentes de montage. Insérez les deux boulons avec des rondelles à travers les fentes/trous de montage et serrez lâchement.
7. Placez le support au niveau et serrez les boulons de façon sécuritaire.

### 3.7. Montage de la chaudière

1. Obtenez de l'aide pour soulever la chaudière et la placer sur le support mural.
2. Installez la chaudière en veillant à ce que le rebord de montage situé sur le bord supérieur du panneau de la chaudière s'engage dans le support de montage mural. Veillez à ce que la chaudière soit correctement positionnée et sécuritaire.

### 3.8. Retrait du panneau avant

Retirez les vis qui retiennent le bas du panneau avant au châssis. Tirez le bas du panneau avant pour le détacher des points de fixation supérieurs.

Réinstallez en effectuant ces étapes dans l'ordre inverse.



## CHAPITRE 4 - TUYAUTERIE DE LA CHAUDIÈRE

### 4.1. Exigences générales relatives à la tuyauterie

- L'ensemble de la plomberie doit respecter ou dépasser les exigences des codes de plomberie locaux, étatiques et nationaux.
- Soutenez toute la tuyauterie à l'aide de supports. NE soutenez PAS la tuyauterie à l'aide de l'unité ou d'un ou plusieurs de ses composants.
- Utilisez des valves d'isolation pour isoler les composants du système.
- Installez des raccords-unions pour pouvoir retirer facilement la chaudière INSTINCT de la tuyauterie du système

#### **MISE EN GARDE**

Utilisez la méthode à deux clés lorsque vous serrez la tuyauterie sur place sur les raccords de tuyauterie de la chaudière. Utilisez la première clé pour empêcher les raccords de la chaudière de tourner et la deuxième pour serrer la tuyauterie sur place. Ne pas soutenir les raccords de tuyauterie de la chaudière peut endommager la tuyauterie, causant des fuites et entraînant des dommages matériels substantiels, des blessures graves ou la mort.

### 4.2. Soupape de sécurité

1. La chaudière INSTINCT est vendue avec une soupape de sécurité de 30 psi et elle doit être canalisée à l'aide du raccord de soupape de sécurité illustré à la *fig. 6 ci-dessous*.

#### **AVIS**

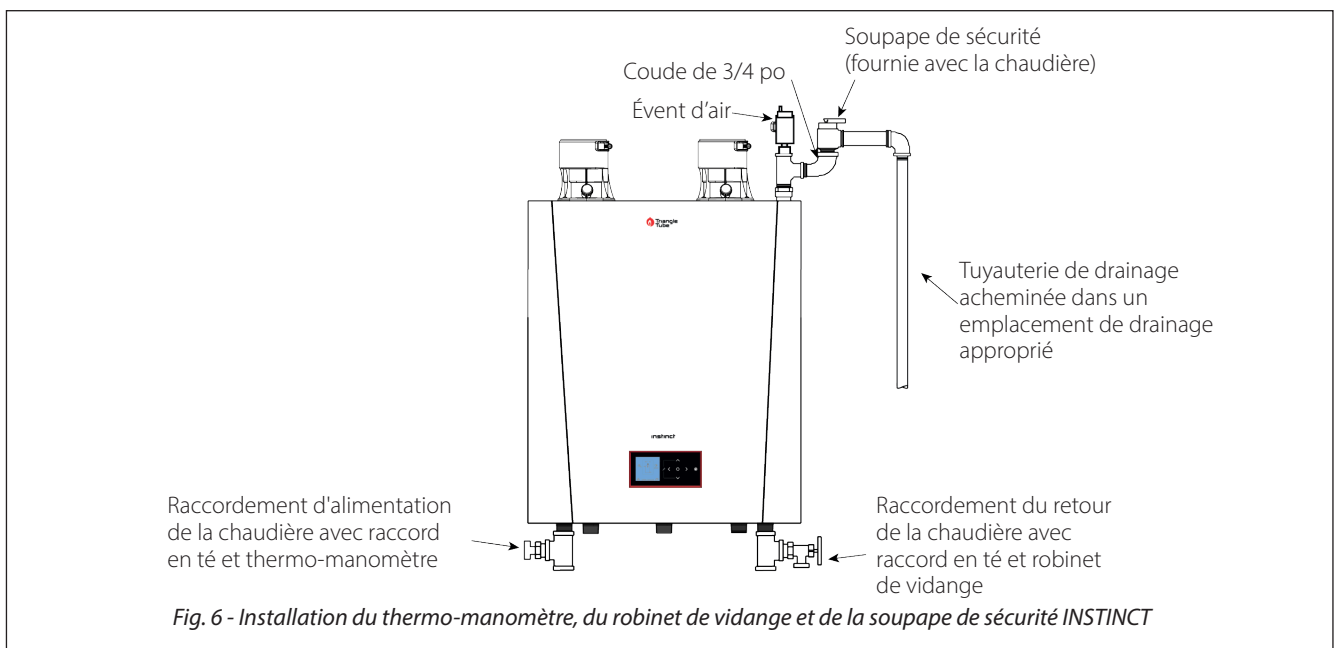
*Dans le cas d'installations où la pression CH dépasse 30 psi, une soupape de sécurité de 50 psi (non incluse) peut être installée au lieu de la soupape de sécurité de 30 psi.*

2. Pour éviter les dommages potentiels causés par l'eau dans la zone environnante ou le risque d'ébouillantage potentiel en utilisant la soupape de sécurité, la tuyauterie d'évacuation :

- Doit être raccordée à la sortie d'évacuation de la soupape de sécurité et dirigée en lieu sûr pour élimination.
- Doit être d'une longueur aussi courte et directe que possible. La taille de la ligne d'évacuation ne doit pas être réduite, et donc maintenir la même taille que la sortie de la soupape de sécurité.
- Doit être dirigée vers le bas, et plus particulièrement vers le plancher, en tout temps. La tuyauterie doit se terminer à au moins 6 pouces [153 mm] au-dessus de tout raccord de drain pour permettre de voir clairement le renvoi.
- Doit se terminer avec une extrémité lisse, pas avec une extrémité fileté. Le matériau de la tuyauterie doit avoir une limite de température utilisable de 250 °F ou plus.
- Ne doit pas être soumise à des conditions où le gel peut se produire.
- Ne doit pas contenir de vanne de fermeture ou d'obstructions. Aucune vanne de fermeture ne doit être raccordée entre la chaudière et la soupape de sécurité.

#### **AVERTISSEMENT**

**Ne pas se conformer aux directives relatives à l'installation de la soupape de sécurité et de la tuyauterie d'évacuation peut entraîner des dommages matériels substantiels, des blessures graves ou la mort.**



## CHAPITRE 4 - TUYAUTERIE DE LA CHAUDIÈRE

### 4.3. Événement d'air de chaudière

#### AVIS

Cette chaudière est fournie avec un événement d'air automatique spécial qui assurera un fonctionnement fiable de purge d'air de la chaudière. Le bouchon hygroscopique fourni avec l'événement d'air automatique DOIT rester serré en tout temps sur le corps de l'événement d'air. Le bouchon hygroscopique est équipé d'une membrane qui se dilate au contact de l'eau et qui scelle l'événement d'air jusqu'à ce que la membrane sèche lorsque du nouvel air se forme dans l'événement d'air.

1. Assurez-vous de serrez complètement le bouchon sur l'événement d'air lors de l'installation initiale.
2. Ne desserrez jamais le bouchon hygroscopique pour permettre à l'air de s'échapper de l'événement d'air. L'air sortira avec le bouchon bien serré en place.
3. Si le bouchon hygroscopique n'est pas complètement serré, l'eau pourrait s'échapper du bouchon. Serrez tout simplement le bouchon de façon sécuritaire.

### 4.4. Dispositif de coupure en cas de faible niveau d'eau

- La chaudière INSTINCT est équipée d'un dispositif de coupure en cas de faible niveau d'eau.
- La pression minimale de fonctionnement du système est de 7 psi. Dans l'éventualité où la pression chute sous 7 psi, le brûleur se désactivera jusqu'à ce que la pression appropriée soit rétablie.
- Consultez les codes locaux si un dispositif de coupure en cas de faible niveau d'eau est requis. Si c'est le cas, déterminez si cette appareil respecte les exigences des codes.

#### AVIS

Le système de commande INSTINCT détecte aussi les températures d'eau qui entre et qui sort de l'échangeur d'air pour fournir une protection contre les conditions de faible niveau d'eau. Lorsque les codes locaux et la juridiction locale n'acceptent pas de dispositif de pression pour protéger contre les faibles niveaux d'eau, la juridiction peut accepter cette fonction de commande intégrale INSTINCT comme moyen d'offrir une protection contre les faibles niveaux d'eau.

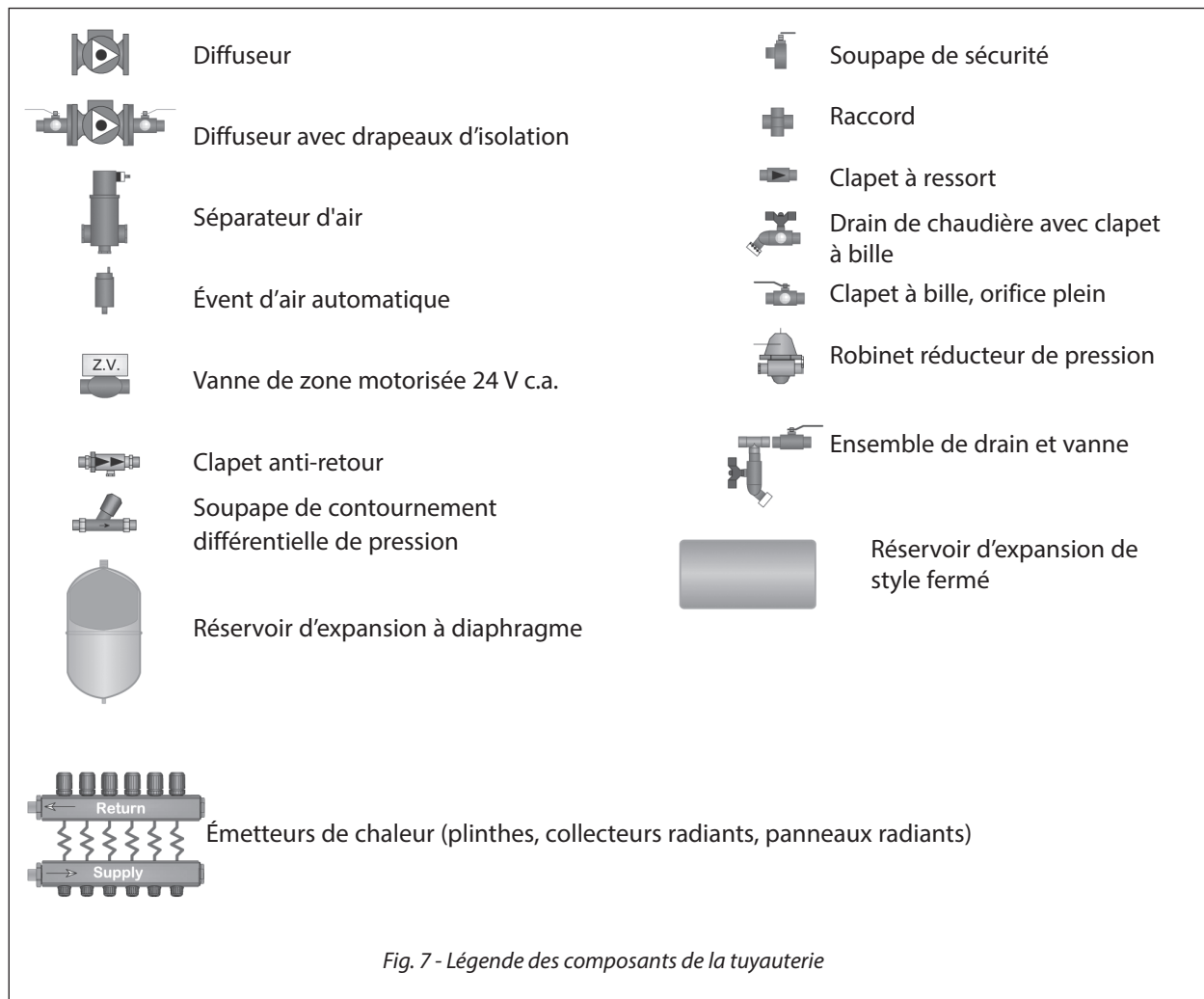


Fig. 7 - Légende des composants de la tuyauterie



## CHAPITRE 4 - TUYAUTERIE DE LA CHAUDIÈRE

### 4.5. Contrôle de limite additionnel

Si un dispositif de coupure en cas de faible niveau d'eau (LWCO) séparé est exigé par la juridiction locale ou lorsque la chaudière est installée au-dessus de la tuyauterie du système, les directives suivantes doivent être suivies :

- Le dispositif de coupure en cas de faible niveau d'eau doit être conçu pour les installations d'eau et le type sonde à électrode est recommandé.
- Le dispositif de coupure en cas de faible niveau d'eau doit être installé avec un raccord en T sur la tuyauterie d'alimentation de la chaudière, au-dessus de cette dernière.
- Le câblage LWCO à la chaudière INSTINCT est effectué directement sur la barrette de raccordement à basse tension. Consultez la *Fig. 22 en page 38* pour connaître la disponibilité des bornes de limite externes (à réinitialisation manuelle ou automatique).

Si l'installation doit être conforme aux exigences canadiennes ou de l'ASME, un limiteur de température élevé additionnel peut être requis. Consultez les exigences des codes locaux afin de déterminer la conformité. Le limiteur devrait être installé comme suit :

- Installez le limiteur dans la tuyauterie d'alimentation de la chaudière, entre la chaudière et la valve d'isolation.
- Consultez l'échangeur de chaleur pour connaître le point de consigne de température maximal.
- Pour savoir comment câbler le limiteur, consultez la *Fig. 22 en page 38*. Câblez le limiteur aux bornes à réinitialisation manuelle sur la barrette de raccordement à basse tension. Un limiteur à réinitialisation manuelle ouvrira une réinitialisation manuelle de la commande.

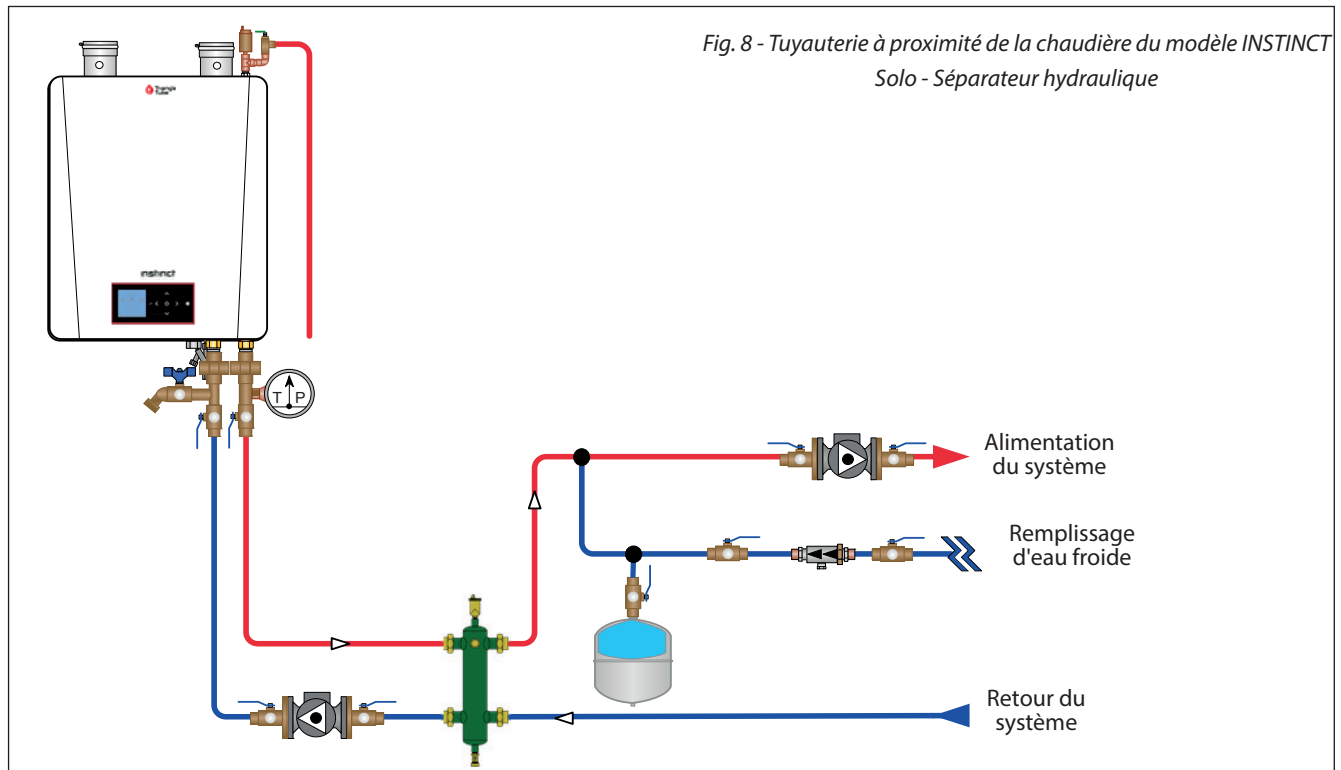
### 4.6. Clapet anti-retour

- Utilisez un clapet anti-retour du côté de l'alimentation en eau de l'unité, comme l'exigent les codes locaux.

### 4.7. Tuyauterie du système de chaudière INSTINCT Solo

#### MEILLEURE PRATIQUE

- *Il est recommandé, pour toutes les applications de tuyauterie, d'utiliser une disposition de tuyauterie primaire/secondaire comme moyen d'offrir une protection contre le gel de la chaudière, qui est une fonction intégrale de la commande de la chaudière. Maintenez au moins le taux de débit minimum indiqué dans les graphiques du Chapitre 19 en page 94. Pour connaître d'autres arrangements de tuyauterie, contactez le soutien technique de Triangle Tube ou consultez les arrangements approuvés/reconnus.*
- *Dans le cas des applications de tuyauterie utilisant une zone unique ou d'autres arrangements de tuyauterie reconnus, il est recommandé que l'installateur utilise des vannes de débit/anti-retour avec siège balancé au niveau de la chaudière INSTINCT Solo ou près de celle-ci pour éviter la circulation par gravité.*



## CHAPITRE 4 - TUYAUTERIE DE LA CHAUDIÈRE

### 4.7.1 Réservoir d'expansion et eau d'appoint

Veillez à ce que le réservoir d'expansion soit de taille appropriée pour le volume de la chaudière :

- 2 gallons [8 l] dans le cas du modèle INSTINCT Solo 110
- 3 gallons [12 l] dans le cas du modèle INSTINCT Solo 155
- 4 gallons [15 l] dans le cas du modèle INSTINCT Solo 199

le volume d'eau du système et la température d'eau du système.

### MISE EN GARDE

Les réservoirs d'expansion de taille insuffisante causeront la perte d'eau du système par la soupape de sécurité et causeront l'ajout d'eau d'appoint additionnel au système. L'ajout de trop d'eau d'appoint peut causer a défaillance éventuelle de l'échangeur de chaleur de la chaudière.

Le réservoir d'expansion doit être localisé comme illustré à la *Fig. 8 en page 17* et à la *Fig. 9 ci-dessous*, lorsqu'un arrangement de tuyauterie primaire/secondaire est utilisé ou une autre méthode de conception reconnue. Consultez le fabricant du réservoir d'expansion pour obtenir des détails d'installation additionnels.

Raccordez le réservoir d'expansion à un séparateur d'air uniquement si le séparateur d'air est situé du côté succion (entrée) du diffuseur du système. Localisez et installez toujours le raccordement de remplissage du système au même emplacement que le raccordement du réservoir d'expansion au système.

### 4.7.2 Réservoir d'expansion à diaphragme

Installez toujours un évent d'air automatique sur le dessus du séparateur d'air afin d'éliminer l'air résiduel du système.

### 4.7.3 Réservoir d'expansion de type fermé

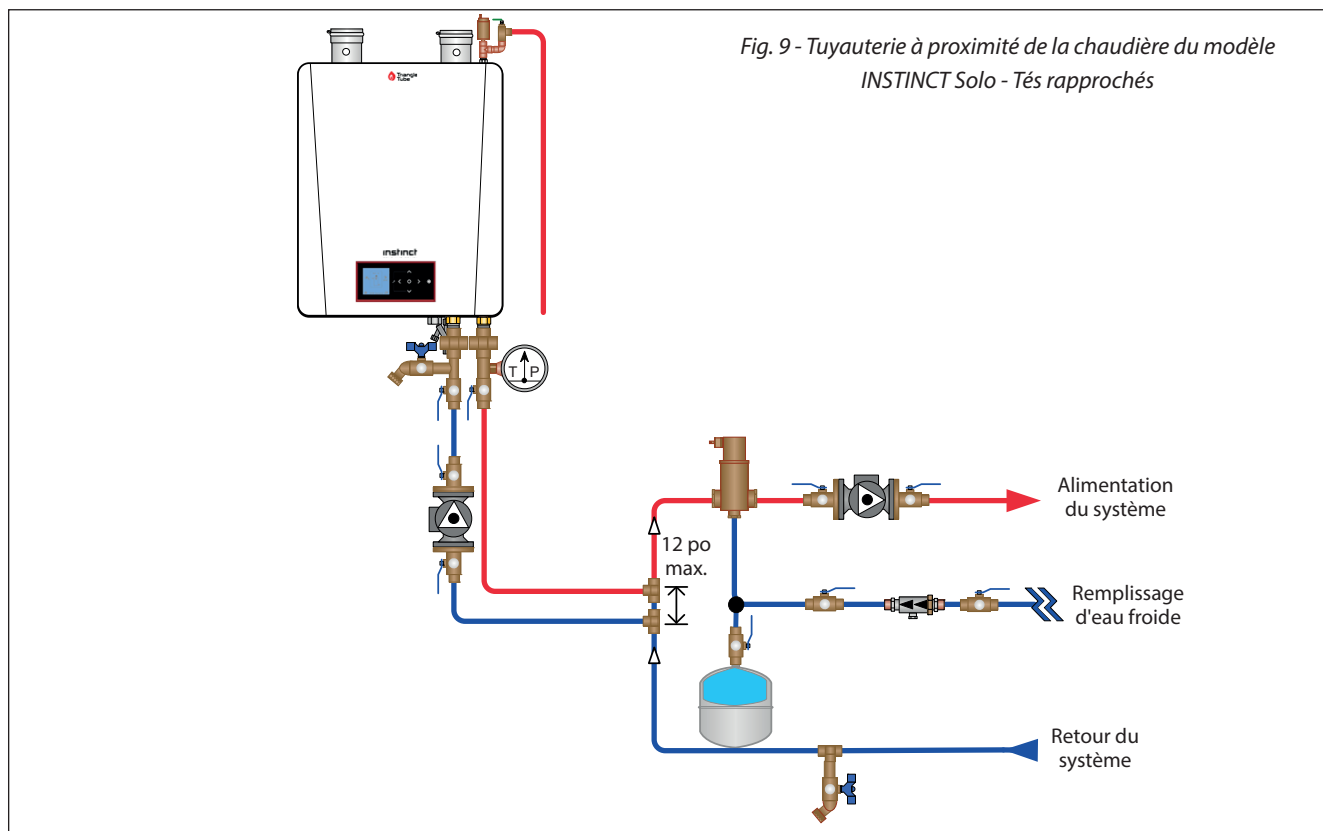
Il est recommandé de monter toute tuyauterie horizontale vers le haut, en direction du réservoir d'expansion, à raison d'un pouce par 5 pieds de tuyauterie. Utilisez des tuyaux de 3/4 po vers le réservoir d'expansion pour permettre à l'air dans le système de monter.

### AVIS

*N'installez PAS d'évents d'air automatiques sur un système de réservoir d'expansion de type fermé. L'air doit rester dans le système et être retourné au réservoir d'expansion afin de créer un coussin d'air. Un évent d'air automatique évacuerait l'air du système, entraînant la saturation du réservoir d'expansion.*

### 4.7.4 Diffuseur

Un diffuseur avec clapet anti-retour doit être utilisé avec la chaudière INSTINCT Solo. Le diffuseur, lorsque câblé directement à la chaudière INSTINCT, accordera la priorité à l'eau chaude sanitaire et fournira de la circulation pour la protection contre le gel de la chaudière. Consultez les graphiques du *Chapitre 19 en page 94* pour connaître la perte de pression et le débit minimum dans la chaudière.



### 4.7.5 Taille de la tuyauterie primaire

Consultez la *Fig. 15 en page 29 et la figure 8 en page 17 jusqu'à la figure 9 en page 18 et la figure 21 en page 33 jusqu'à la figure 22 en page 34* pour connaître les arrangements de tuyauterie recommandés en fonction de différentes applications. Établissez la taille de la tuyauterie et des composants du système requis dans le système de chauffage des pièces à l'aide des méthodes de conception reconnues.

### 4.7.6 Tuyauterie du système d'eau chaude sanitaire

Consultez la *figure 21 en page 33 jusqu'à la figure 22 en page 34* pour connaître la tuyauterie recommandée dans le cas d'un système ECS. Cette configuration de tuyauterie recommandée veille à ce que la priorité soit accordée à la production et à la récupération de l'eau chaude sanitaire.

La tuyauterie pour l'eau chaude sanitaire est séparée de la tuyauterie du système de chaudière et n'exige pas de configuration de tuyauterie primaire/secondaire.

Pour câbler le diffuseur d'eau chaude sanitaire au module de commande de la chaudière, consultez le *Chapitre 8 en page 35*.

### 4.7.7 Tuyauterie du système - Diffuseurs de zone

Raccordez la chaudière INSTINCT Solo à la tuyauterie du système, comme illustré à la *figure 21 en page 33*, lors du zonage avec les diffuseurs de zone.

L'installateur doit fournir un diffuseur séparé pour chaque zone de chauffage des pièces.

#### AVIS

*Pour s'assurer d'un débit adéquat dans la chaudière INSTINCT Solo, la taille de la tuyauterie d'alimentation et de retour de la chaudière doit être d'au moins 1 po pour la chaudière INSTINCT Solo 110 et de 1 1/4 po pour la chaudière INSTINCT Solo 155/199.*

### 4.7.8 Tuyauterie du système - Soupapes de zone

Raccordez la chaudière INSTINCT Solo à la tuyauterie du système, comme illustré à la *figure 21 en page 33*, lors du zonage avec les soupapes de zone.

#### AVIS

*Pour s'assurer d'un débit adéquat dans la chaudière INSTINCT Solo, la taille de la tuyauterie d'alimentation et de retour de la chaudière doit être d'au moins 1 po pour la chaudière INSTINCT Solo 110 et de 1 1/4 po pour la chaudière INSTINCT Solo 155/199.*

### 4.7.9 Tuyauterie du système - À travers la chaudière

La tuyauterie primaire/secondaire est privilégiée, mais elle n'est pas essentielle pour les plus petits systèmes (1 à 3 zones) dans la mesure où le débit minimum à travers la chaudière est maintenu en tout temps. Le diffuseur doit être d'une taille permettant de surmonter toute perte de pression dans le système, ainsi que dans la chaudière INSTINCT Solo.

Consultez les graphiques au *Chapitre 19 en page 94* pour connaître la perte de pression et le débit minimum dans la chaudière.

La *figure 21 en page 33* illustre un système de soupape à zones multiples avec un seul diffuseur pour système/chaudière. Une boucle de dérivation avec une soupape différentielle de pression doit être installée sur la tuyauterie du système.

La *figure 22 en page 34* illustre un système à une seule zone qui utilise le diffuseur de la chaudière comme diffuseur de système.

### 4.7.10 Tuyauterie du système - Chauffage radiant

La conception d'échangeur de chaleur de la chaudière INSTINCT Solo permet le fonctionnement en mode de condensation. Cette caractéristique n'exige aucune régulation de la température d'eau de retour vers la chaudière, dans les applications de chauffage radiant. La conception et la fabrication de l'échangeur de chaleur de la chaudière INSTINCT Solo permet l'installation de la chaudière sur des systèmes sans tuyaux de protection non-oxygène.

#### AVIS

*N'installez PAS de chauffe-eau indirect SMART avec la chaudière INSTINCT Solo dans des systèmes avec tuyau de protection non-oxygène. Ne pas se conformer à cette consigne entraînera la défaillance prématurée du chauffe-eau indirect SMART.*

La température de l'alimentation d'eau de la chaudière peut être maintenue par la chaudière INSTINCT Solo, éliminant potentiellement le besoin pour un système de mélange pour atteindre la température désirée si toutes les zones de chaleur requièrent le même point de consigne de température.

Il est recommandé d'installer un limiteur de température élevée pour s'assurer que la température d'alimentation primaire ne dépasse pas la température admissible maximale pour les tubes radiants.

#### AVIS

*L'ajout d'un limiteur de température élevée est important si la chaudière INSTINCT Solo est raccordée à un système d'eau chaude sanitaire qui exige une température d'eau d'alimentation primaire élevée.*

Déterminez la taille de la tuyauterie et du diffuseur afin de fournir le débit nécessaire au système radiant.

#### AVIS

*Pour s'assurer d'un débit adéquat dans la chaudière INSTINCT Solo, la taille de la tuyauterie d'alimentation et de retour de la chaudière doit être d'au moins 1 po pour la chaudière INSTINCT Solo 110 et de 1 1/4 po pour la chaudière INSTINCT Solo 155/199.*

## CHAPITRE 4 - TUYAUTERIE DE LA CHAUDIÈRE

### 4.7.11 Tuyauterie du système - Application spéciale

Si la chaudière est utilisée de concert avec un système de moyenne envergure/eau refroidie, la chaudière et le refroidisseur doivent être canalisés en parallèle. Installez les vannes de débit/anti-retour pour éviter que la substance refroidie pénètre dans la chaudière.

Si la chaudière est utilisée pour fournir de l'eau chaude aux serpents de chauffage d'une centrale de traitement d'air qui pourraient être exposés à la diffusion d'eau refroidie, installez des vannes de débit/anti-retour ou d'autres dispositifs automatiques pour éviter la circulation par gravité de l'eau de la chaudière pendant les cycles de refroidissement.

### 4.7.12 Tuyauterie du système - Installation à plusieurs unités

Utilisez un système de collecteur équilibré comme raccordement primaire/secondaire à la tuyauterie de chauffage des pièces.

En ce qui concerne la tuyauterie de chauffage des pièces, consultez les applications mentionnées dans le présent manuel ou utilisez des méthodes de conception reconnues.

### 4.8. Tuyauterie du système de chaudière INSTINCT Combi

#### MEILLEURE PRATIQUE

*Il est recommandé, pour toutes les applications de tuyauterie, d'utiliser une disposition de tuyauterie primaire/secondaire comme moyen d'offrir une protection contre le gel de la chaudière, qui est une fonction intégrale de la commande de la chaudière. Maintenez au moins le taux de débit minimum de la chaudière indiqué dans les graphiques du Chapitre 19 en page 94. Pour connaître d'autres arrangements de tuyauterie, contactez le soutien technique de Triangle Tube ou consultez les arrangements approuvés/reconnus.*

*Dans le cas des applications de tuyauterie utilisant une zone unique ou d'autres arrangements de tuyauterie reconnus, il est recommandé que l'installateur utilise des vannes de débit/anti-retour avec siège balancé au niveau de la chaudière INSTINCT Combi ou près de celle-ci pour éviter la circulation par gravité.*

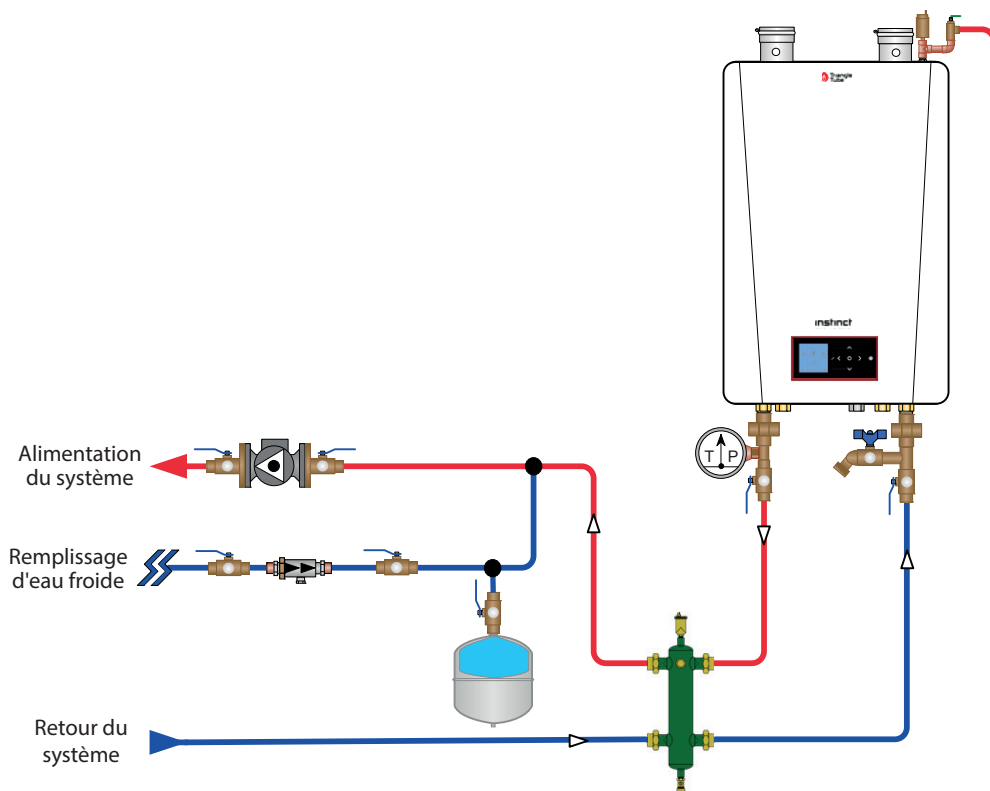


Fig. 10 - Tuyauterie à proximité de la chaudière du modèle INSTINCT Solo - Séparateur hydraulique

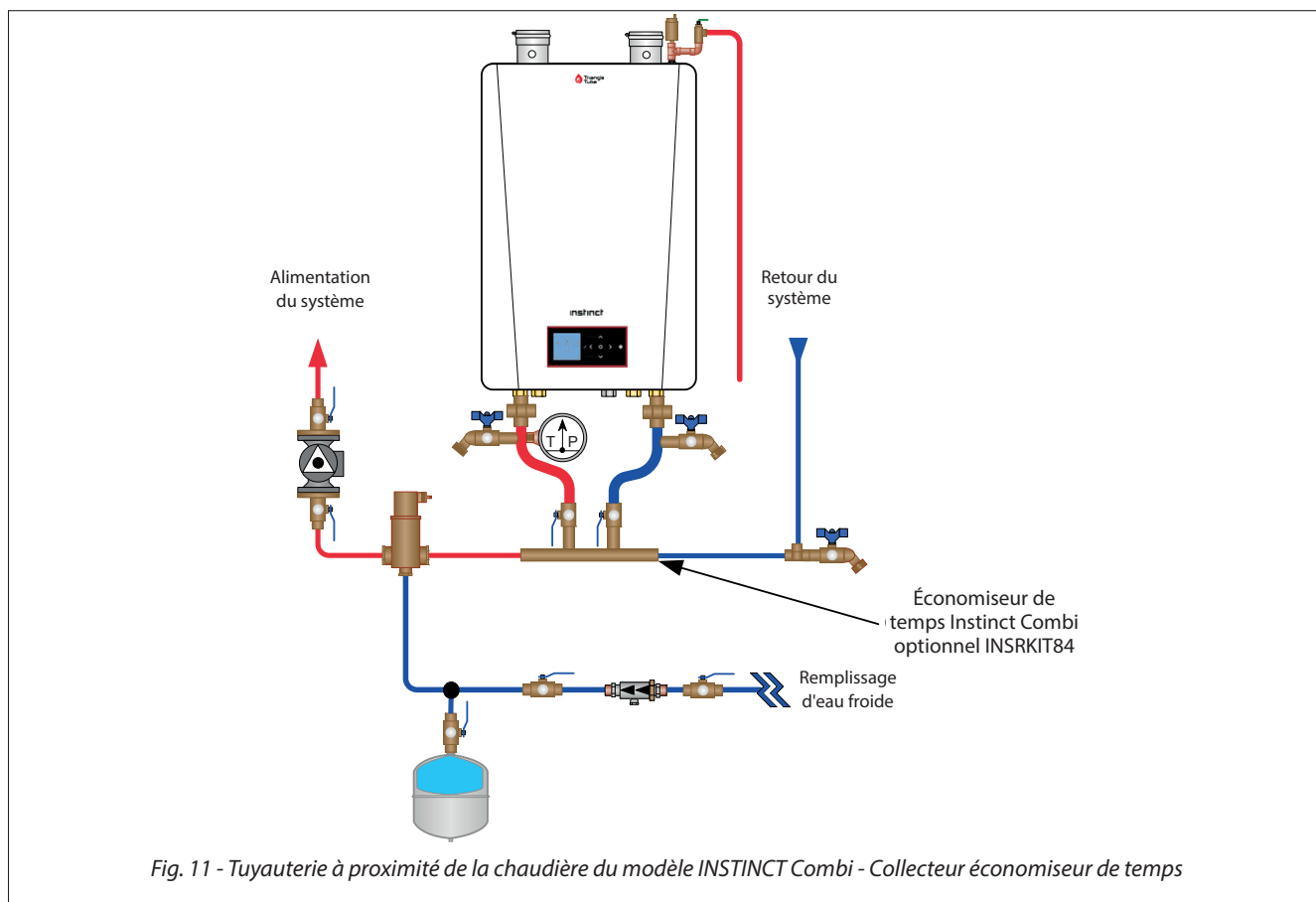


Fig. 11 - Tuyauterie à proximité de la chaudière du modèle INSTINCT Combi - Collecteur économiseur de temps

### 4.8.1 Réservoir d'expansion et eau d'appoint

Veillez à ce que le réservoir d'expansion soit de taille appropriée pour le volume de la chaudière :

- 3 gallons [12 l] dans le cas de la chaudière INSTINCT Combi 155
- 4 gallons [15 l] dans le cas de la chaudière INSTINCT Combi 199

le volume d'eau du système et la température d'eau du système.

#### MISE EN GARDE

Les réservoirs d'expansion de taille insuffisante causeront la perte d'eau du système par la soupape de sécurité et causeront l'ajout d'eau d'appoint additionnel au système. L'ajout de trop d'eau d'appoint peut causer a défaillance éventuelle de l'échangeur de chaleur de la chaudière.

Le réservoir d'expansion doit être localisé comme illustré à la et à la *Fig. 10 en page 20* ci-dessous lorsqu'un arrangement de tuyauterie primaire/secondaire est utilisé. Consultez le fabricant du réservoir d'expansion pour obtenir des détails d'installation additionnels.

Raccordez le réservoir d'expansion à un séparateur d'air uniquement si le séparateur d'air est situé du côté succion (entrée) du diffuseur du système. Localisez et installez

toujours le raccordement de remplissage du système au même emplacement que le raccordement du réservoir d'expansion au système.

#### MISE EN GARDE

Le réservoir d'expansion doit être localisé directement au niveau du tuyau de retour de la chaudière INSTINCT Combi, avant le clapet anti-retour. Un emplacement inapproprié de réservoir d'expansion causera la perte d'eau du système par la soupape de sécurité et causera l'ajout d'eau d'appoint additionnel au système. L'ajout de trop d'eau d'appoint peut causer a défaillance éventuelle de l'échangeur de chaleur de la chaudière.

### 4.8.2 Réservoir d'expansion à diaphragme

Installez toujours un évent d'air automatique sur le dessus du séparateur d'air afin d'éliminer l'air résiduel du système.

### 4.8.3 Diffuseur

La chaudière INSTINCT Combi est équipée d'un diffuseur de chaudière qui fournit la diffusion du chauffage central/des pièces et la production d'eau chaude sanitaire. Voir le *Graphique 2 en page 105*.

### 4.8.4 Taille de la tuyauterie primaire

Consultez la *Fig. 15 en page 29, la figure 11 en page 21 jusqu'à la figure 15 en page 26* pour connaître les arrangements de tuyauterie recommandés pour différentes applications. Établissez la taille de la tuyauterie et des composants du système requis dans le système de chauffage des pièces à l'aide des méthodes de conception reconnues.

### 4.8.5 Tuyauterie du système - Diffuseurs de zone

Raccordez la chaudière INSTINCT Combi à la tuyauterie du système, comme illustré à la *figure 13 en page 24*, lors du zonage avec les diffuseurs de zone.

L'installateur doit fournir un diffuseur séparé pour chaque zone de chauffage des pièces.

#### AVIS

*Pour s'assurer d'un débit adéquat dans la chaudière INSTINCT Combi, la taille de la tuyauterie d'alimentation et de retour de la chaudière doit être d'au moins 1 1/4 po pour la chaudière INSTINCT Combi 155/199.*

### 4.8.6 Tuyauterie du système - Soupapes de zone

Raccordez la chaudière INSTINCT Combi à la tuyauterie du système, comme illustré à la *Fig. 15 en page 29* lors du zonage avec les soupapes de zone.

#### AVIS

*Pour s'assurer d'un débit adéquat dans la chaudière INSTINCT Combi, la taille de la tuyauterie d'alimentation et de retour de la chaudière doit être d'au moins 1 1/4 po pour la chaudière INSTINCT Combi 155/199.*

### 4.8.7 Tuyauterie du système - À travers la chaudière

La tuyauterie primaire/secondaire est privilégiée, mais elle n'est pas essentielle pour les plus petits systèmes (1 à 3 zones) dans la mesure où le débit minimum à travers la chaudière est maintenu en tout temps. Le diffuseur interne doit pouvoir surmonter toute perte de pression dans le système, ainsi que dans la chaudière INSTINCT Combi. Consultez les graphiques *Graphique 2 en page 105* pour connaître la perte de pression et le débit minimum dans la chaudière.

La *figure 13 en page 24 et la figure 14 en page 25* illustrent un système de soupape à zones multiples avec un seul diffuseur pour système/chaudière. Une boucle de dérivation avec une soupape différentielle de pression doit être installée sur la tuyauterie du système.

La *figure 15 en page 26* illustre un système à une seule zone qui utilise le diffuseur de la chaudière comme diffuseur de système.

### 4.8.8 Tuyauterie du système – Chauffage radiant

La conception d'échangeur de chaleur de la chaudière INSTINCT Combi permet le fonctionnement en mode de condensation. Cette caractéristique n'exige aucune régulation de la température d'eau de retour vers la chaudière, dans les applications de chauffage radiant. La conception et la fabrication de l'échangeur de chaleur de la chaudière INSTINCT Solo permet l'installation de la chaudière sur des systèmes sans tuyaux de protection non-oxygène.

La température de l'alimentation d'eau de la chaudière peut être maintenue par la chaudière INSTINCT Combi, éliminant potentiellement le besoin pour un système de mélange pour atteindre la température désirée si toutes les zones de chaleur requièrent le même point de consigne de température.

Il est recommandé d'installer un limiteur de température élevée pour s'assurer que la température d'alimentation primaire ne dépasse pas la température admissible maximale pour les tubes radiants.

#### AVIS

*L'ajout d'un limiteur de température élevée est important si la chaudière INSTINCT Combi est raccordée à un système d'eau chaude sanitaire qui exige une température d'eau d'alimentation primaire élevée.*

Déterminez la taille de la tuyauterie et du diffuseur afin de fournir le débit nécessaire au système radiant.

#### AVIS

*Pour s'assurer d'un débit adéquat dans la chaudière INSTINCT Combi, la taille de la tuyauterie d'alimentation et de retour de la chaudière doit être d'au moins 1 1/4 po pour la chaudière INSTINCT Combi 155/199.*

### 4.8.9 Tuyauterie du système - Application spéciale

Si la chaudière est utilisée de concert avec un système de moyenne envergure/eau refroidie, la chaudière et le refroidisseur doivent être canalisés en parallèle. Installez les vannes de débit/anti-retour pour éviter que la substance refroidie pénètre dans la chaudière.

Si la chaudière est utilisée pour fournir de l'eau chaude aux serpentins de chauffage d'une centrale de traitement d'air qui pourraient être exposés à la diffusion d'eau refroidie, installez des vannes de débit/anti-retour ou d'autres dispositifs automatiques pour éviter la circulation par gravité de l'eau de la chaudière pendant les cycles de refroidissement.

### 4.9. Tuyauterie optionnelle et en cascade du système

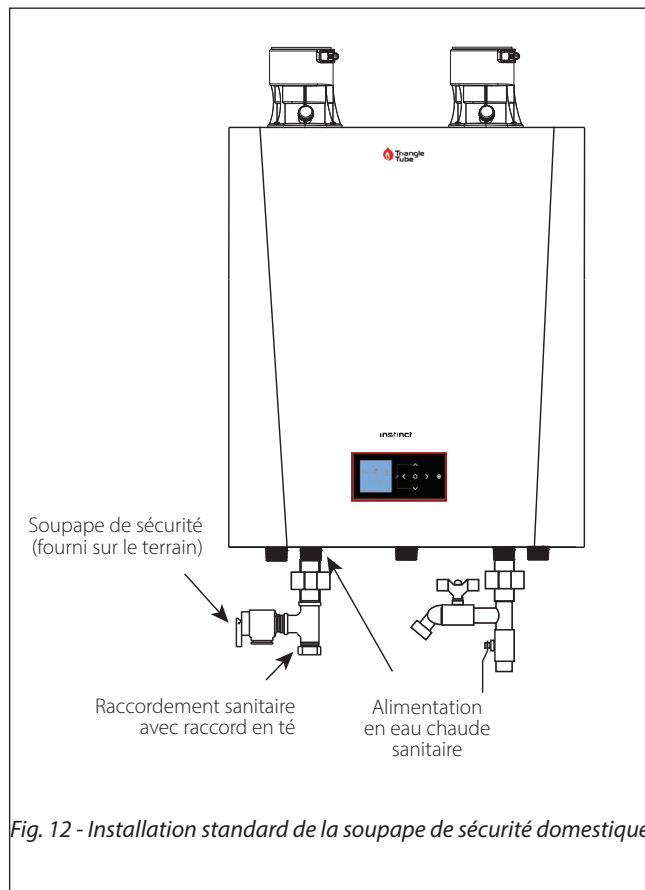
Plusieurs configurations additionnelles (dispositif en cascade, etc.) sont possibles avec les unités INSTINCT Solo, dans la mesure où un ensemble de câblage en option est utilisé. Veuillez consulter la *Fig. 10 en page 20* pour de plus amples renseignements.



### 5.1. Soupape de sécurité de tuyauterie sanitaire

#### 5.1.1 Installation standard

Installez la soupape de sécurité sur la tuyauterie sanitaire, comme illustré dans la figure 16 ci-dessous.



#### 5.1.2 Soupape de sécurité - Installations standard

Le chauffe-eau domestique (s'il est utilisé) doit être équipé d'une soupape de sécurité fournie sur le terrain installée dans les 6 po [152 mm] du raccordement de sortie de l'eau chaude sanitaire, avec la tige de soupape installée en position verticale.

Le chauffe-eau domestique (s'il est utilisé) doit être équipé d'une soupape de sécurité fournie sur le terrain identifiée avec le symbole ASME V ou HV et réglée pour libérer 150 psi [10 bar] ou moins de pression d'eau sanitaire et avoir une capacité minimale de décompression de 199 000 BTU/h avec filetage NPT de 3/4 po. Pour le fonctionnement sécuritaire du chauffe-eau domestique, la soupape de sécurité ne doit pas être retirée de son emplacement d'installation désigné ni débranchée.

1. La chaudière INSTINCT n'est pas fournie avec une soupape de sécurité de 150 psi [10 bar] et elle doit être

canalisée à l'aide d'une soupape de sécurité raccordée, comme illustré dans *Fig. 12 en page 23*

2. Pour éviter les dommages potentiels causés par l'eau dans la zone environnante ou le risque d'ébullition potentiel en utilisant la soupape de sécurité, la tuyauterie d'évacuation :
  - Doit être raccordée à la sortie d'évacuation de la soupape de sécurité et dirigée en lieu sûr pour élimination.
  - Doit être d'une longueur aussi courte et directe que possible. La taille de la ligne d'évacuation ne doit pas être réduite, et donc maintenir la même taille que la sortie de la soupape de sécurité.
  - Doit être dirigée vers le bas, et plus particulièrement vers le plancher, en tout temps. La tuyauterie doit se terminer à au moins 6 pouces [152mm] au-dessus de tout raccord de drain pour permettre de voir clairement le renvoi.
  - Doit se terminer avec une extrémité lisse, pas avec une extrémité fileté. Le matériau de la tuyauterie doit avoir une limite de température utilisable de 250 °F [121 °C] ou plus.
  - Ne doit pas être soumis à des conditions où le gel peut se produire.
  - Ne doit pas contenir de vanne de fermeture ou d'obstructions. Aucune vanne de fermeture ne doit être raccordée entre l'appareil et la soupape de sécurité.



**Ne pas se conformer aux directives relatives à l'installation de la soupape de sécurité et de la tuyauterie d'évacuation peut entraîner des dommages matériels substantiels des blessures graves ou la mort.**

#### 5.1.3 Tuyauterie d'évacuation de la soupape de sécurité

**La tuyauterie d'évacuation de la soupape de sécurité doit être :**

- Faite d'un matériau utilisable à des températures de 250 °F ou plus.
- Acheminée de manière à ce que l'écoulement d'eau chaude s'effectue à distance de toutes les personnes.
- Acheminée dans un emplacement d'élimination approprié.
- Installée pour permettre le drainage complet de la soupape de sécurité et de la ligne d'évacuation.

La tuyauterie d'évacuation de la soupape de sécurité ne doit pas :

- Être excessivement longue. Utiliser plus de 2 coudes ou 15 pieds de tuyaux peut réduire la capacité d'évacuation.
- Être raccordée directement à un drain. Terminer le tuyau d'évacuation à moins de 6 po du drain. Consultez les codes locaux.
- Être bouchée, réduite ou restreinte.
- Être soumise au gel.

### **AVERTISSEMENT**

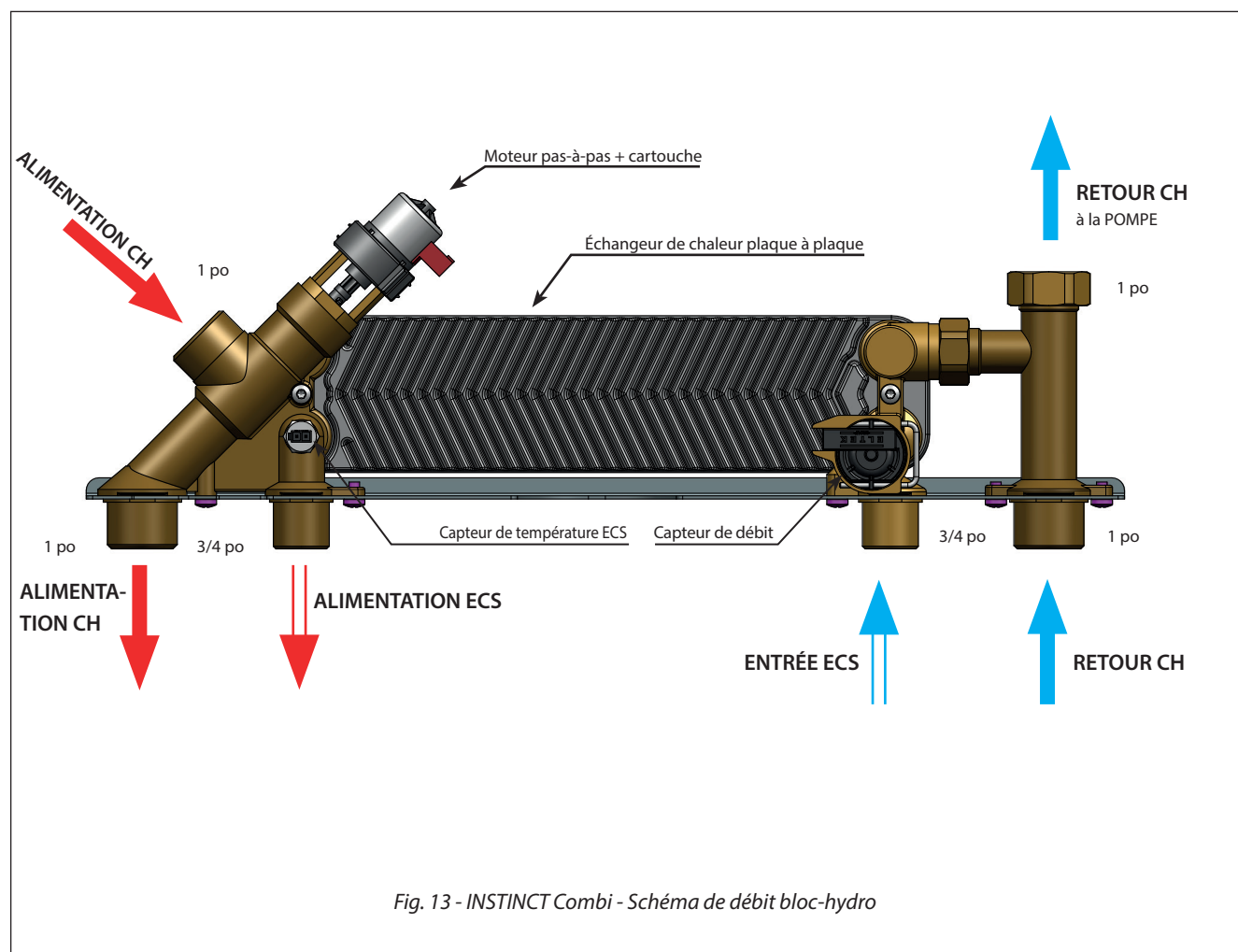
N'installez aucune valve entre la soupape de sécurité et le raccordement du réservoir ou sur le tuyau d'évacuation de la soupape de sécurité. Ne bouches pas la soupape de sécurité ou le tuyau d'évacuation. Un positionnement et une canalisation inappropriés de la soupape de sécurité peut causer des blessures graves, la mort ou des dommages matériels substantiels.

## 5.2. Expansion thermique

Si un clapet anti-retour, un clapet de retenue ou un robinet réducteur de pression est acheminé sur la tuyauterie d'alimentation en eau froide du chauffe-eau, installez un réservoir d'expansion sur la ligne d'alimentation d'eau froide pour éviter l'expansion thermique que causerait l'ouverture forcée à répétition de la soupape de sécurité.

### AVIS

*La soupape de sécurité n'est pas conçue pour une utilisation constante, comme pour soulager la pression en raison d'une expansion thermique normale répétée. Corrigez ce problème en installant un réservoir d'expansion de taille appropriée dans le système d'eau domestique. Consultez les instructions d'installation du fabricant du réservoir pour connaître la bonne taille.*





### 5.3. Coup de bélier

Les lave-vaisselle, les laveuses et les vannes de fermeture positives à arrêt rapide intégrés au système contribuent tous à créer un choc d'eau. Installez un dispositif anti-bélier pour éviter d'endommager les tuyaux et les appareils. Consultez les instructions du fabricant de l'appareil à propos de l'application et de l'installation.

### AVIS

*Les coups de bélier dans le système de tuyauterie domestique peut causer la défaillance prématurée du circuit sanitaire de la chaudière. Ce type de défaillance n'est PAS couvert par la garantie.*

### 5.4. Casse-vide

Installer un casse-vide au niveau de l'entrée d'eau froide évitera les dommages au circuit sanitaire si une pression négative se développe dans la ligne d'alimentation sanitaire. Consultez les instructions du fabricant à propos de l'application et de l'utilisation du casse-vide.

### 5.5. Bloc-hydro

Le circuit sanitaire fournit l'eau chaude sanitaire par l'entremise d'un bloc-hydro. Il est constitué d'un échangeur de chaleur plaque à plaque, et de raccords à la tuyauterie primaire et domestique. L'eau chauffée dans le circuit primaire (chauffage central) s'écoule dans l'échangeur de chaleur plaque à plaque qui, à son tour, chauffe l'eau sanitaire qui s'écoule dans son propre circuit. Consultez la *Fig. 13* pour voir le schéma de débit.

### 5.6. Tuyauterie générale

- Pour voir les diagrammes de tuyauterie d'eau sanitaire, consultez la *Fig. 18 en page 33*.
- L'ensemble de la plomberie doit respecter ou dépasser les exigences des codes de plomberie locaux, étatiques et nationaux.
- Utilisez de l'enduit à tuyaux ou du ruban qui convient aux systèmes d'eau potable.
- Utilisez des valves d'isolation pour isoler les composants du système.

- Utilisez des unions ou des raccords diélectriques pour protéger les robinets d'eau chaude et d'eau froide de la corrosion lors du raccordement de matériaux différents comme les tuyaux de cuivre et de fer galvanisé.
- Lorsque la pression d'alimentation en eau est supérieure à 70 psig, il est recommandé d'installer un robinet réducteur de pression sur la ligne d'alimentation en eau froide pour éviter une perte d'eau par la soupape de sécurité combinée pour la pression et la température.

### 5.7. Mitigeur thermostatique

Un mitigeur thermostatique doit être installé dans le circuit d'eau chaude sanitaire.

La plage de fonctionnement du mitigeur thermostatique est de 85 °F [30 °C] à 150 °F [65 °C].

Pour les applications avec boucle de recirculation sanitaire, la pompe de recirculation doit être contrôlée par un aquastat. Le réglage recommandé maximal de l'aquastat est de 10 °F inférieurs au réglage du mitigeur thermostatique.

Si un ajustement doit être fait au point de consigne de température de la soupape, consultez les instructions du fabricant incluses avec la soupape.



**Pour que le mitigeur thermostatique fonctionne correctement et pour éviter les risques potentiels d'ébouillantage, la boucle de recirculation doit être contrôlée par un aquastat. N'utilisez PAS de recirculation continue.**

**Ne pas se conformer à cette instruction entraînera des blessures corporelles graves ou même la mort.**

**PAGE LAISSÉE BLANCHE INTENTIONNELLEMENT**

### 6.1. Installation de la tuyauterie d'évent et d'air de combustion



Le système INSTINCT doit être ventilé et avoir un approvisionnement en air de combustion comme illustré dans le document Supplément INSTINCT sur la ventilation inclus dans l'enveloppe des documents d'installation. Consultez les instructions pour obtenir la liste des pièces et la méthode d'installation.

Une fois l'installation terminée, inspectez soigneusement le système d'évent et d'air de combustion pour vous assurer qu'il est étanche, correctement soutenu et qu'il est conforme aux instructions présentées dans le Supplément sur la ventilation et à toutes les exigences des codes applicables. Le non-respect des exigences d'installation de la tuyauterie d'évent et d'air de combustion entraînera des dommages matériels substantiels, des blessures graves ou la mort.

#### AVIS

*Communiquez avec Triangle Tube pour connaître les autres options de ventilation. Consultez les instructions comprises avec ces ensembles pour connaître la méthode d'installation.*

### 6.2. Installation de l'ensemble du drain de condensat aux unités INSTINCT Solo

#### AVIS

*L'ensemble du drain de condensat est installé en usine dans les unités INSTINCT Combi.*

1. Localisez l'ensemble du drain de condensat et assurez-vous que les joints sont installés comme illustré à la Fig. 14 en page 28.

#### AVIS

*L'installateur peut souhaiter remplir l'ensemble du drain de condensat avec de l'eau avant l'assemblage sur l'unité.*



Ne faites pas fonctionner la chaudière sans ensemble de drain de condensat installé. Le fonctionnement de la chaudière sans ensemble de drain de condensat installé peut entraîner des dommages matériels, des blessures graves ou la mort.

2. Installez l'ensemble du drain de condensat sur le drain de condensat de la chaudière en poussant l'ensemble du drain de condensat jusqu'au fond.
3. Serrez l'écrou de serrage de l'ensemble du drain de condensat.



- **Veillez à ce que les joints soient inclus dans l'installation de l'ensemble du drain de condensat. Ne pas se conformer pourrait entraîner la dislocation de l'ensemble de la chaudière. La dislocation de l'ensemble de drain de condensat peut entraîner des dommages matériels, des blessures graves ou la mort.**
  - **Veillez à ce que l'ensemble du drain de condensat contienne la balle de plastique. N'installez pas l'ensemble du drain de condensat si la balle est perdue ou manquante; remplacez l'ensemble entier. Installer l'ensemble du drain de condensat sans balle de plastique peut entraîner des dommages matériels substantiels, des blessures graves ou même la mort.**
4. Retirez l'écrou à compression et le joint de caoutchouc de la sortie de drain de l'ensemble du drain de condensat.
  5. Glissez l'écrou à compression et le joint de caoutchouc sur le tube flexible de 3/4 po x 2 pi fourni.

#### AVIS

*L'utilisation de tuyau en PVC ou en PVC-C de 3/4 po est aussi acceptable. Si du tuyau de 3/4 po est utilisé, ébavurez et chanfreinez le tuyau pour permettre l'accouplement sur l'ensemble de drain.*

6. Filetez le joint de caoutchouc sur l'écrou à compression pour faciliter l'installation du tube sur l'ensemble du drain de condensat.
7. Placez le tube sur l'ensemble du drain de condensat et serrez l'écrou à compression. **Serrez à la main uniquement!**

#### AVIS

- *L'installateur peut choisir d'utiliser un tube de DI de 13/16 po au lieu du tube fourni.*
- *Les matériaux de la ligne du drain doivent être approuvés par l'autorité ayant juridiction. En l'absence d'une telle autorité, la tuyauterie en PVC et en PVC-C doit être conforme à la norme ASTM D1785 ou D2845. Le ciment et l'apprêt utilisés sur la tuyauterie doivent être conformes à la norme ASME D2564 ou F493. En ce qui concerne les installations au Canada, utilisez des tuyaux en PVC ou en PVC-C, des raccords et du ciment/apprêt homologués ULC.*

8. Acheminez le tube de l'ensemble du drain de condensat à un drain de plancher ou à une pompe de condensat.

### AVIS

*Lors de la sélection et de l'installation d'une pompe de condensat, assurez-vous que la pompe est homologuée pour utilisation avec des appareils à condensation. La pompe doit être équipée d'un commutateur de débordement pour éviter les dommages matériels pouvant être causés par le déversement potentiel de condensat.*

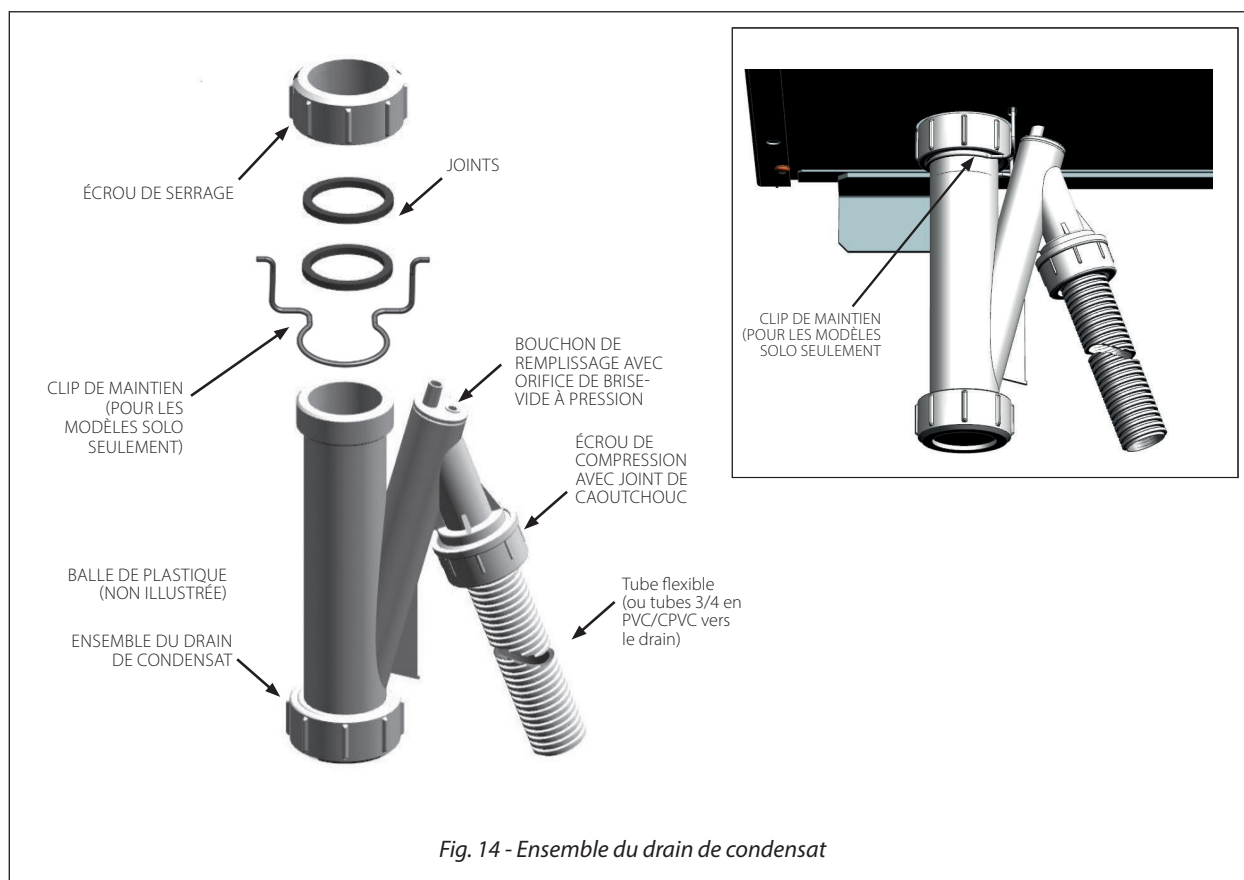
9. La chaudière INSTINCT produira habituellement un condensat considéré légèrement acide, avec un pH inférieur à 4,0. Installez un filtre neutralisant, si celui-ci est exigé par l'autorité ayant juridiction.

### AVERTISSEMENT

**L'ensemble du drain de condensat doit rester rempli d'eau. De longues périodes de non utilisation ou le fonctionnement dans des températures élevées peut entraîner l'évaporation de l'eau. Vérifiez périodiquement le niveau d'eau dans l'ensemble du drain de condensat et remplissez-le d'eau au besoin. Ne pas garder l'ensemble du drain de condensat rempli d'eau peut entraîner des dommages matériels substantiels, des blessures graves ou même la mort.**

### MISE EN GARDE

*L'ensemble de drain doit demeurer sans obstruction et permettre l'écoulement libre du condensat. Le condensat ne doit pas être soumis à des conditions où le gel peut se produire. Si le condensat est soumis au gel ou s'il est obstrué, le pourrait fuir, entraînant des dommages causés par l'eau à la chaudière et à la zone environnante.*



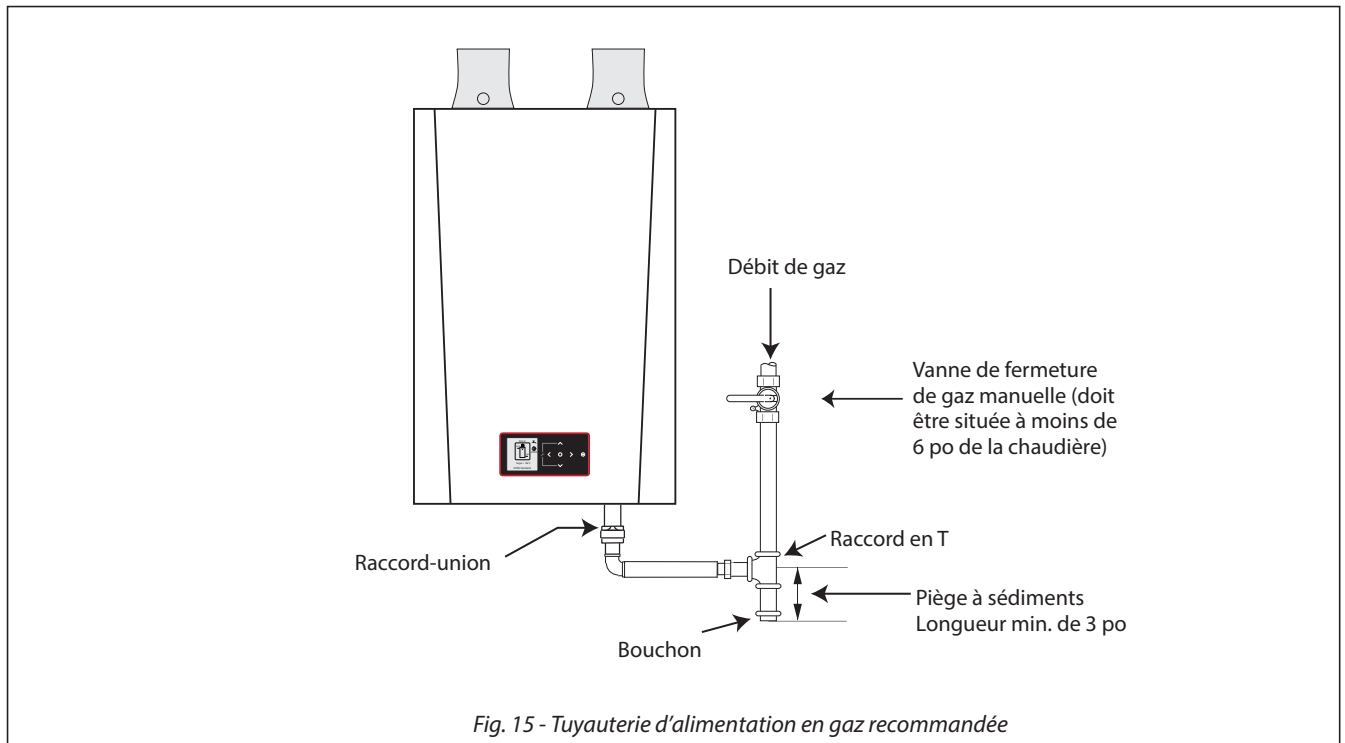


Fig. 15 - Tuyauterie d'alimentation en gaz recommandée

### 7.1. Raccord de la tuyauterie d'alimentation en gaz

#### AVIS

*La tuyauterie d'alimentation en gaz doit être installée conformément à tous les codes locaux, étatique et nationaux applicables, et en fonction des exigences des services publics.*

1. Installez une union-raccord de tuyau NPT de 3/4 po pour INSTINCT au niveau du mamelon de gaz, pour faciliter l'entretien.
2. Installez une vanne de fermeture manuelle dans la tuyauterie d'alimentation en gaz, comme illustré à la **Fig. 15 ci-dessus**. En ce qui concerne les installations au Canada, l'installateur doit étiqueter et identifier la vanne de fermeture principale.
3. Installez un piège à sédiments (collecteur de sédiments) sur la ligne d'alimentation en gaz avant de raccorder le circuit de gaz INSTINCT comme illustré à la **Fig. 15 ci-dessus**.
4. Soutenez toute la tuyauterie de gaz à l'aide de supports. Ne soutenez pas la tuyauterie à l'aide de l'unité ou d'un ou plusieurs de ses composants.
5. Purgez tout l'air de la tuyauterie d'alimentation en gaz.
6. Avant de mettre la chaudière INSTINCT en service, vérifiez et testez tous les raccordements à la recherche de fuites.
  - Fermez la vanne de fermeture manuelle pendant tout test de pression avec une colonne d'eau de moins de 13 po.
  - Déconnectez la chaudière INSTINCT et sa valve de gaz de la tuyauterie d'alimentation en gaz pendant tout test avec une colonne d'eau de plus de 13 po.

#### **AVERTISSEMENT**

**Ne vérifiez pas la présence de fuites à l'aide d'une flamme nue. Utilisez un dispositif de détection de gaz ou faites un essai à la bulle. Ne pas vérifier la présence de fuites de gaz peut causer des dommages matériels substantiels, des blessures corporelles graves ou même la mort.**

7. Utilisez un enduit à tuyaux compatible avec les gaz naturel et propane. Appliquez modérément uniquement sur les filets mâles des jonctions de tuyaux pour que l'enduit n'obstrue pas le flux de gaz.

#### **AVERTISSEMENT**

- **Ne pas appliquer l'enduit à tuyaux comme indiqué ci-dessus peut entraîner des dommages matériels substantiels, des blessures graves ou même la mort.**
- **Utilisez la méthode à deux clés lorsque vous serrez la tuyauterie sur place sur les raccords de tuyauterie de la chaudière. Utilisez la première clé pour empêcher les raccords de la chaudière de tourner et la deuxième pour serrer la tuyauterie sur place. Ne pas soutenir les raccords de tuyauterie de la chaudière peut endommager la tuyauterie, causant des fuites et entraînant des dommages matériels substantiels, des blessures graves ou la mort.**

## CHAPITRE 7 - TUYAUTERIE DE GAZ

### 7.2. Gaz naturel

#### 7.2.1 Taille du tuyau

Consultez le *Tableau 2 ci-dessous* pour consulter les exigences en matière de diamètre et de longueur des tuyaux métalliques de l'Annexe 40 pour le gaz naturel, en fonction de l'entrée nominale de la chaudière INSTINCT (divisez par 1 000 pour obtenir le nombre de pieds cubes par heure).

- Le tableau 1 se base sur l'utilisation du gaz naturel avec une gravité spécifique de 0,60 et une perte de pression par l'entremise de la tuyauterie de gaz avec 0,30 po de colonne d'eau.
- Pour de plus amples renseignements sur la taille des tuyaux de gaz, consultez le National Fuel Gas Code (NFPA 54 / ANSI Z223.1) pour les installations aux États-Unis ou la norme CAN / CSA B149.1 pour les installations au Canada.

#### 7.2.2 Exigences relatives à la pression d'alimentation

- La pression requise au niveau du port de pression d'alimentation de l'entrée de la valve de gaz :
  - 13 po de colonne d'eau max. avec débit ou sans débit vers le brûleur.
  - 5 po de colonne d'eau max. avec débit vers le brûleur. Doit être vérifiée pendant le démarrage et avec tous les autres appareils au gaz fonctionnant dans le bâtiment.

- Installez un régulateur de pression d'arrêt du gaz à 100 % dans la ligne d'alimentation du gaz si la pression d'entrée peut dépasser 13 po de c.e. à tout moment. Ajustez le régulateur de pression d'arrêt à un maximum de 13 po de colonne d'eau.



**N'ajustez PAS ou NE tentez PAS de mesurer la pression de sortie de la valve de gaz. La valve de gaz est réglée en usine à la bonne pression de sortie. Ce réglage convient au gaz naturel et au gaz propane, et il ne nécessite aucun ajustement sur le terrain. Les tentatives par l'installateur d'ajuster ou de mesurer la pression de sortie de la valve de gaz peuvent endommager la valve, causant des dommages matériels substantiels, des blessures graves ou la mort.**



**La chaudière INSTINCT est équipée en usine du venturi de gaz naturel requis. Le venturi de gaz naturel ne doit jamais être modifié ou remplacé par un venturi d'une autre taille. Ne pas utiliser le venturi de gaz naturel requis peut entraîner des dommages matériels substantiels, des blessures corporelles graves ou même la mort.**

Tableau 1 - Venturis au gaz naturel

Modèle	Diamètre du venturi	Injecteur inférieur	Injecteur supérieur	Couleur de l'étiquette	No de pièce
110 Solo	22 mm	GN Ø3,40 mm	GN Ø3,50 mm	Blanc	INSRKIT07
155 Solo	24 mm	GN Ø3,90 mm	GN Ø3,95 mm	Blanc	INSRKIT09
199 Solo	26 mm	GN Ø5,00 mm	GN Ø4,20 mm	Blanc	INSRKIT11
155 Combi	24 mm	GN Ø3,90 mm	GN Ø3,95 mm	Blanc	INSRKIT09
199 Combi	26 mm	GN Ø5,00 mm	GN Ø4,20 mm	Blanc	INSRKIT11

Tableau 2 - Dimensionnement de la tuyauterie de gaz - Gaz naturel

Longueur du tuyau en pieds	Capacité du tuyau métallique à l'Annexe 40 en pieds cubes de gaz naturel par heure (basée sur une gravité spécifique de 0,60, et une perte de pression de 0,30 po de colonne d'eau)					
	SCH 40	1/2 po	3/4 po	1 po	1 1/4 po	1 1/2 po
10		132	278	520	1050	1600
20		92	190	350	730	1100
30		73	152	285	590	890
40		63	130	245	500	760
50		56	115	215	440	670
75		45	93	175	360	545
100		38	79	150	305	460
150		31	64	120	250	380

### 7.3. Gaz propane

#### 7.3.1 Taille du tuyau



- L'unité a été expédiée avec un ensemble de conversion au propane localisé sur le dessus de l'unité, dans la trousse d'instructions. Cet ensemble comprend toutes les pièces et instructions nécessaires pour effectuer la conversion du gaz naturel au gaz propane. Si cette trousse de conversion est manquante, veuillez communiquer avec le soutien technique de Triangle Tube pour obtenir la trousse manquante avant de procéder à l'installation de l'unité.
- Avant le démarrage, veillez à ce que l'unité soit réglée pour l'allumage du gaz propane. Vérifiez la plaque signalétique pour connaître le type de carburant. Vérifiez le venturi pour voir l'étiquette de conversion au propane. En cas de conflit ou de doute sur la configuration du brûleur, retirez le venturi et vérifiez la bonne taille de l'orifice de gaz propane sur l'étiquette du venturi. Consultez la section 7.3.2 pour connaître les tailles d'orifices. Consultez les figures 26 et 27 en page 42 et la figure 28 en page 43 pour connaître l'emplacement du venturi. Consultez les instructions relatives à la conversion au propane pour savoir comment retirer et remplacer correctement le venturi.
- Ne pas s'assurer de la configuration appropriée du brûleur peut entraîner des dommages matériels substantiels, des blessures corporelles graves ou même la mort.
- Le fonctionnement d'une chaudière INSTINCT au gaz naturel avec du gaz propane produira des niveaux excessifs et dangereux de monoxyde de carbone qui pourraient causer des blessures graves ou la mort.

Communiquez avec le fournisseur de gaz propane local pour connaître la taille recommandée des tuyaux, des réservoirs et du régulateur d'arrêt de gaz à 100 %.

#### 7.3.2 Exigences relatives à la pression d'alimentation

1. Ajustez le régulateur d'alimentation en gaz propane fourni par le fournisseur de gaz à une pression maximale de 13 po de colonne d'eau.
2. La pression requise au niveau du port de pression d'alimentation de l'entrée de la valve de gaz :
  - 13 po de colonne d'eau max. avec débit ou sans débit vers le brûleur
  - 8 po de colonne d'eau max. avec débit vers le brûleur. Doit être vérifiée pendant le démarrage et avec tous les autres appareils au gaz fonctionnant dans le bâtiment.



N'ajustez et ne tentez PAS de mesurer la pression de sortie de la valve de gaz. La valve de gaz est réglée en usine à la bonne pression de sortie. Ce réglage confie au gaz naturel et au gaz propane, et il ne nécessite aucun ajustement sur le terrain. Les tentatives par l'installateur d'ajuster ou de mesurer la pression de sortie de la valve de gaz peuvent endommager la valve, causant des dommages matériels substantiels, des blessures graves ou la mort.



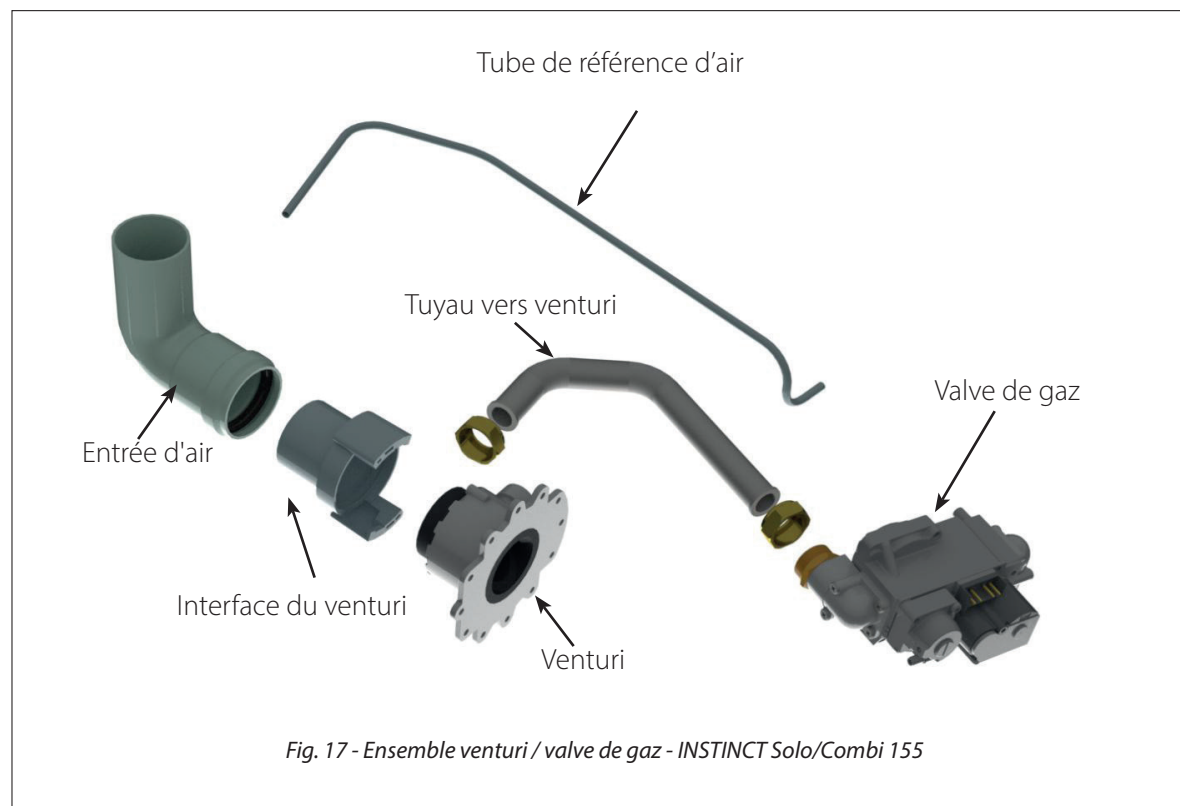
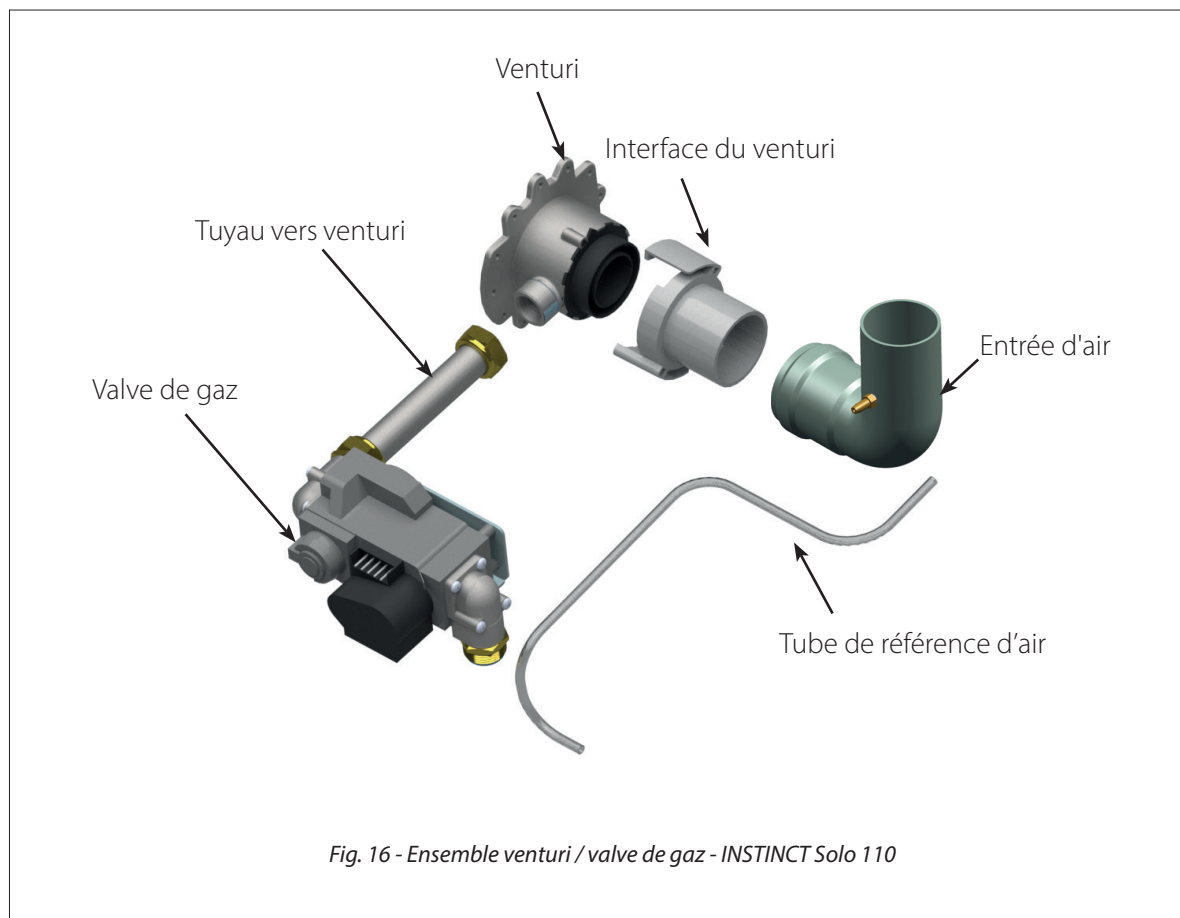
Le venturi de gaz propane ne doit jamais être modifié ou remplacé par un ensemble différent. Voir le tableau ci-dessous pour connaître toutes les caractéristiques. Ne pas utiliser l'ensemble de venturi de gaz propane requis peut entraîner des dommages matériels substantiels des blessures corporelles graves ou même la mort.

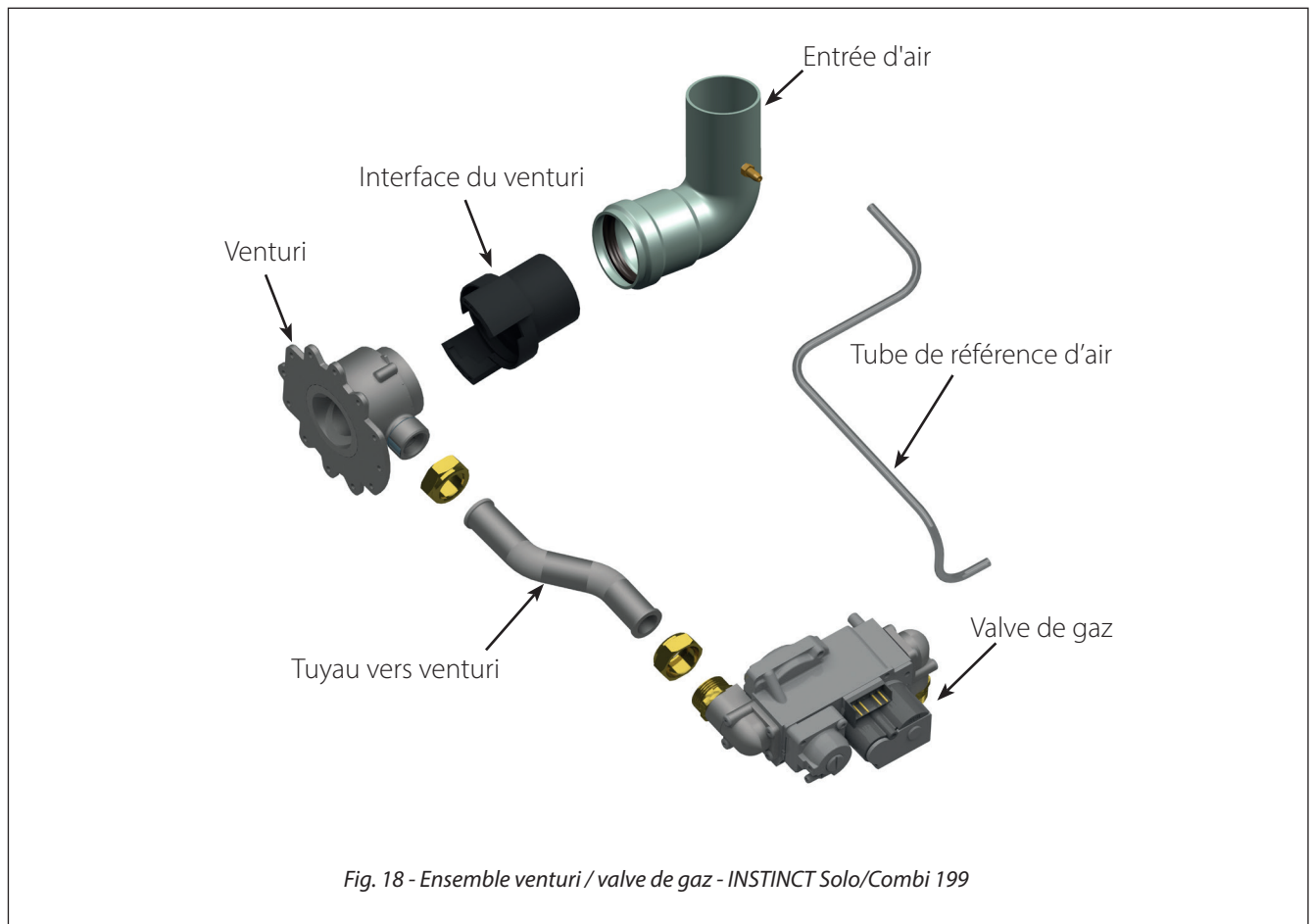
Tableau 3 Venturis de conversion au propane

Modèle	Diamètre du venturi	Injecteur inférieur	Injecteur supérieur	Couleur de l'étiquette	No de pièce
110 Solo	22 mm	GN Ø2,80 mm	GN Ø2,90 mm	Noir	INSRKIT08
155 Solo	24 mm	GN Ø3,00 mm	GN Ø3,30 mm	Noir	INSRKIT10
199 Solo	26 mm	GN Ø3,30 mm	GN Ø3,45 mm	Noir	INSRKIT12
155 Combi	24 mm	GN Ø3,00 mm	GN Ø3,30 mm	Noir	INSRKIT10
199 Combi	26 mm	GN Ø3,30 mm	GN Ø3,45 mm	Noir	INSRKIT12

Remarque : Les venturis de conversion au propane sont dotés d'une étiquette jaune supplémentaire identifiant l'utilisation avec le gaz propane







**PAGE LAISSÉE BLANCHE INTENTIONNELLEMENT**

### 8.1. Câblage interne



#### AVERTISSEMENT

**RISQUE DE CHOC ÉLECTRIQUE.** Pour votre sécurité, débranchez l'alimentation électrique à l'unité avant toute réparation/entretien ou avant d'effectuer tout raccordement électrique pour éviter le risque de choc électrique. Le non-respect de cette précaution peut causer des blessures graves ou la mort.

#### MISE EN GARDE

Avant l'entretien, étiquetez tous les fils avant la déconnexion. Les erreurs de câblage peuvent causer un fonctionnement inapproprié et dangereux. Assurez-vous que le câblage et le fonctionnement sont corrects après l'entretien.

#### 8.1.1 Exigences générales

- La câblage doit être de Classe 1 N.E.C.
- Si le câblage original fourni avec l'unité doit être remplacé, utilisez uniquement du fil 194 °F [90 °C] de type T au minimum.
- L'appareil INSTINCT Solo doit être relié à la terre, comme l'exige le National Electrical Code (ANSI/NFPA 70) pour les installations aux É.-U. Ou le Code canadien de l'électricité, partie 1 (CSA C22.1) pour les installations au Canada.

### 8.1.2 Emplacement des fusibles

- Le module de commande CTRLMax contient 3 fusibles internes remplaçables de 5 A, comme l'illustre la *Fig. 19 ci-dessous*.
- Les deux fusibles supérieurs protègent la chaudière INSTINCT, ainsi que les sorties CH1, CH2, ECS et de la chaudière.
- Un fusible de 2,5 A est aussi situé sur la barrette de raccordement, pour protéger les sorties. Consultez la *Fig. 25 en page 41*.

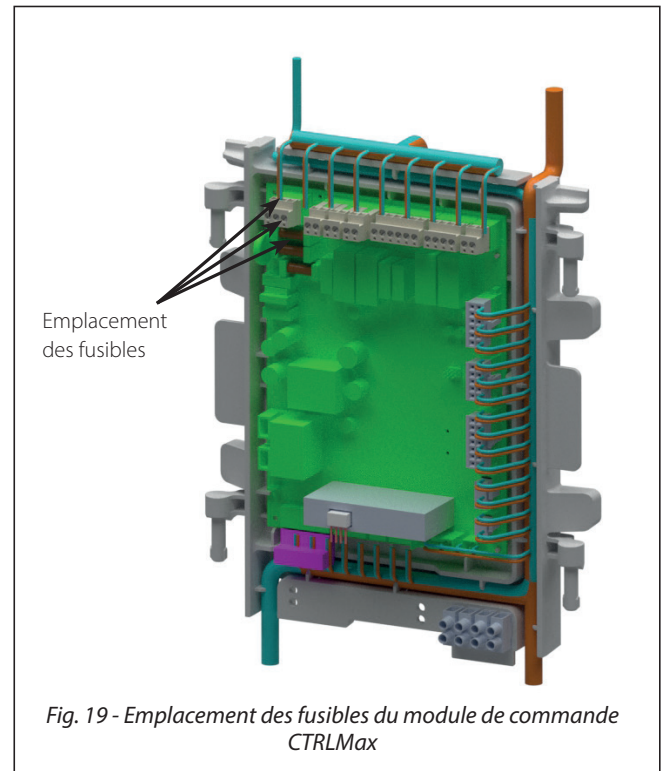


Fig. 19 - Emplacement des fusibles du module de commande CTRLMax

## CONFIGURATION DES PRÉRÉGLAGES DE POMPE INSTINCT COMBI

Demande de chaleur	Pompe de la chaudière	Pompe CH1	Pompe CH2	Pompe ECS
CH1	ON	ON	OFF	OFF
CH2	ON	OFF	ON	OFF
ECS	ON	OFF	OFF	ON

Remarque : L'appareil Instinct Combi est préconfiguré pour cette installation

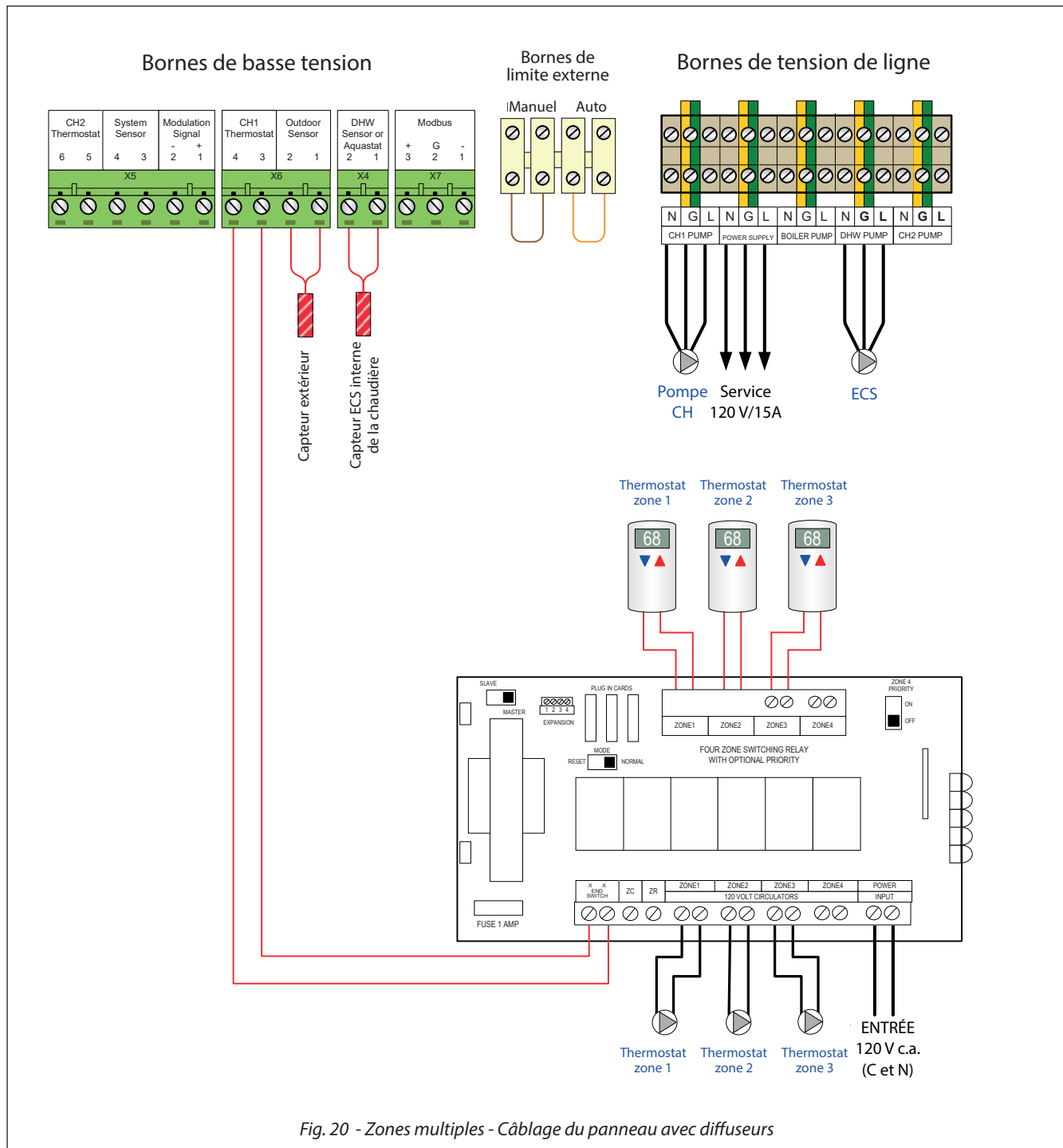


Fig. 20 - Zones multiples - Câblage du panneau avec diffuseurs

## CONFIGURATION DES PRÉRÉGLAGES DE POMPE INSTINCT COMBI

Demande de chaleur	Pompe de la chaudière	Pompe CH1	Pompe CH2	Pompe ECS
CH1	ON	ON	OFF	OFF
CH2	ON	OFF	ON	OFF
ECS	ON	OFF	OFF	ON

Remarque : L'appareil Instinct Combi est préconfiguré pour cette installation

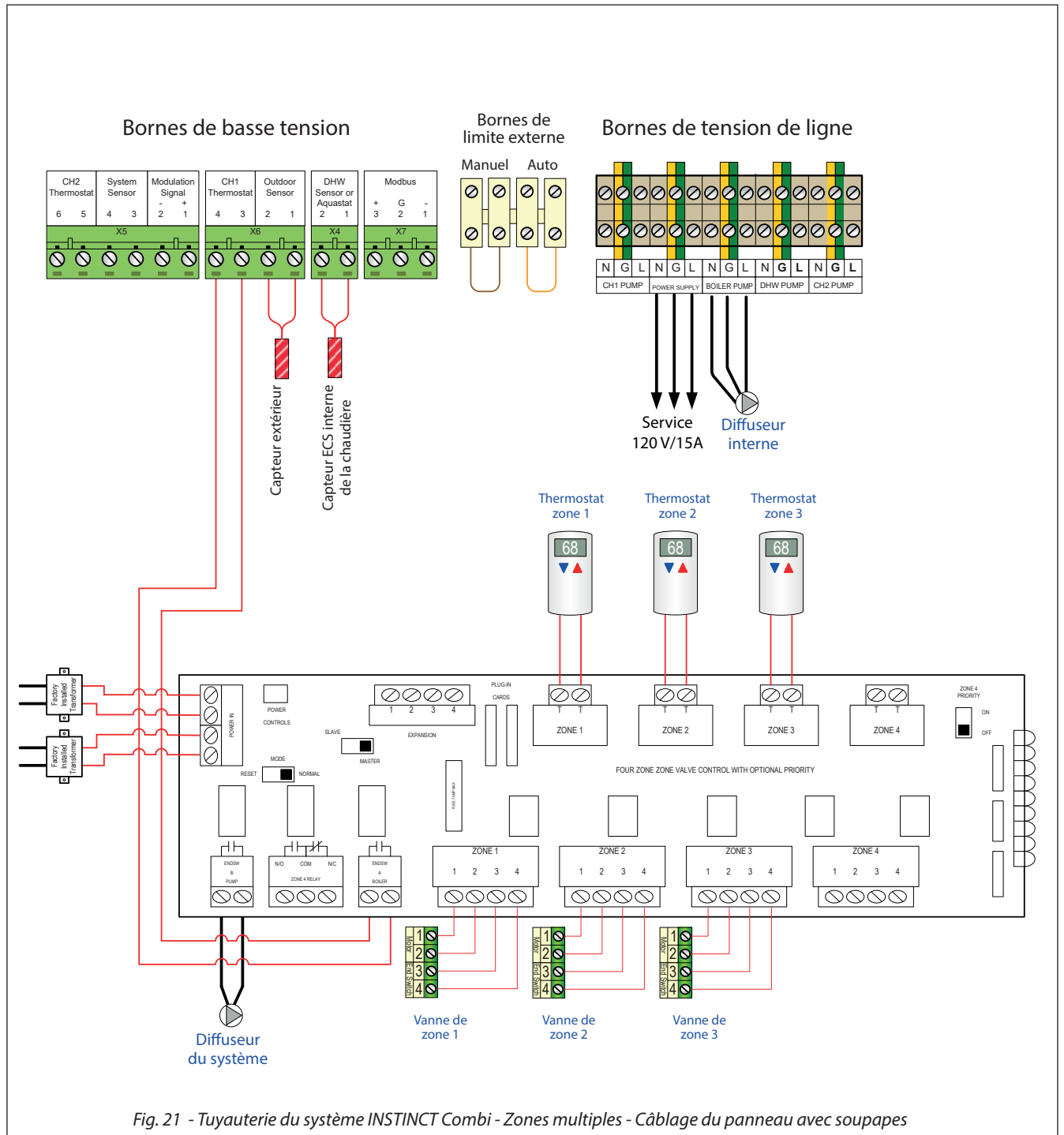


Fig. 21 - Tuyauterie du système INSTINCT Combi - Zones multiples - Câblage du panneau avec soupapes

## CHAPITRE 8 - CÂBLAGE

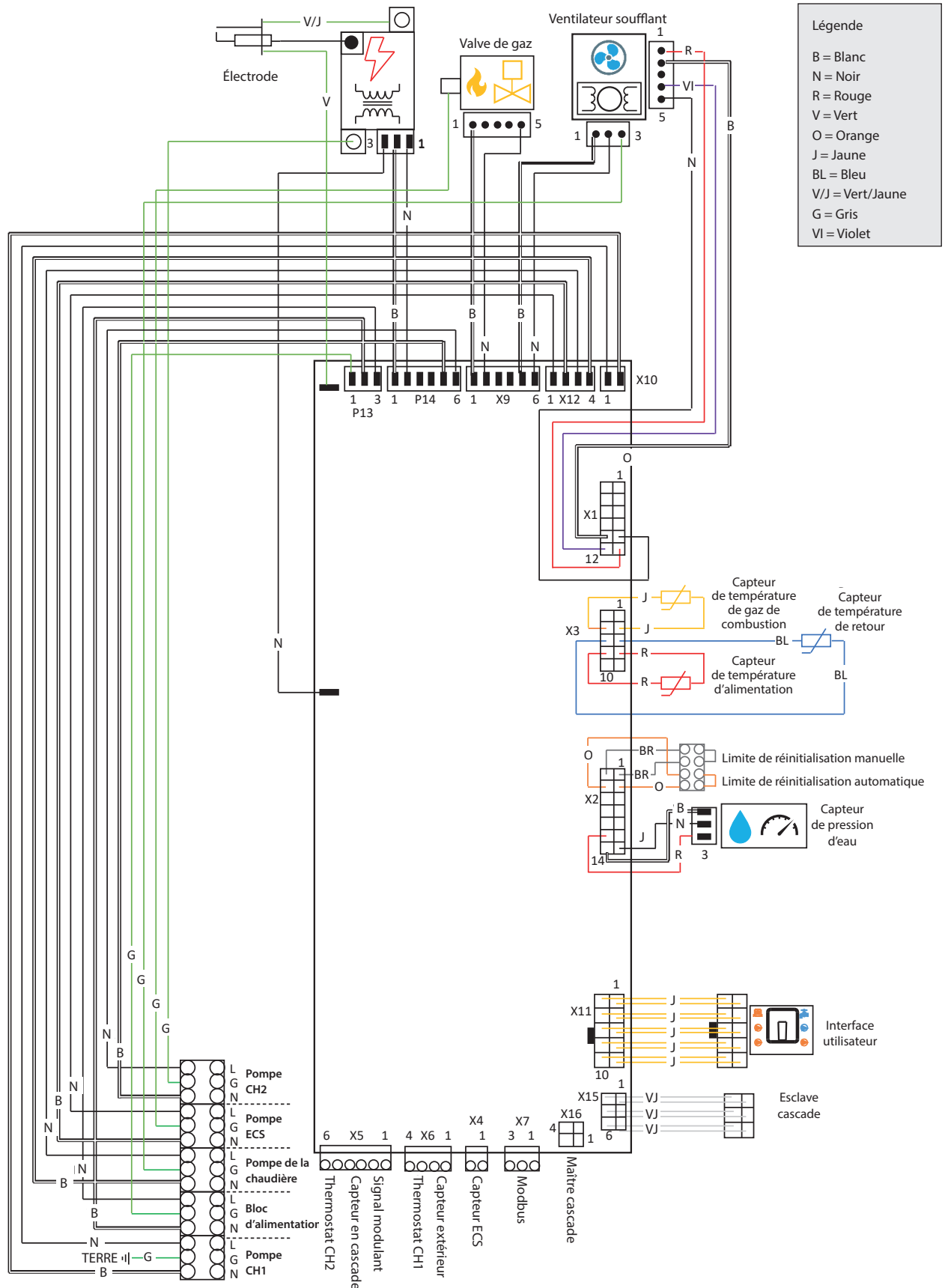


Fig. 22 - Câblage en usine de la chaudière INSTINCT Solo



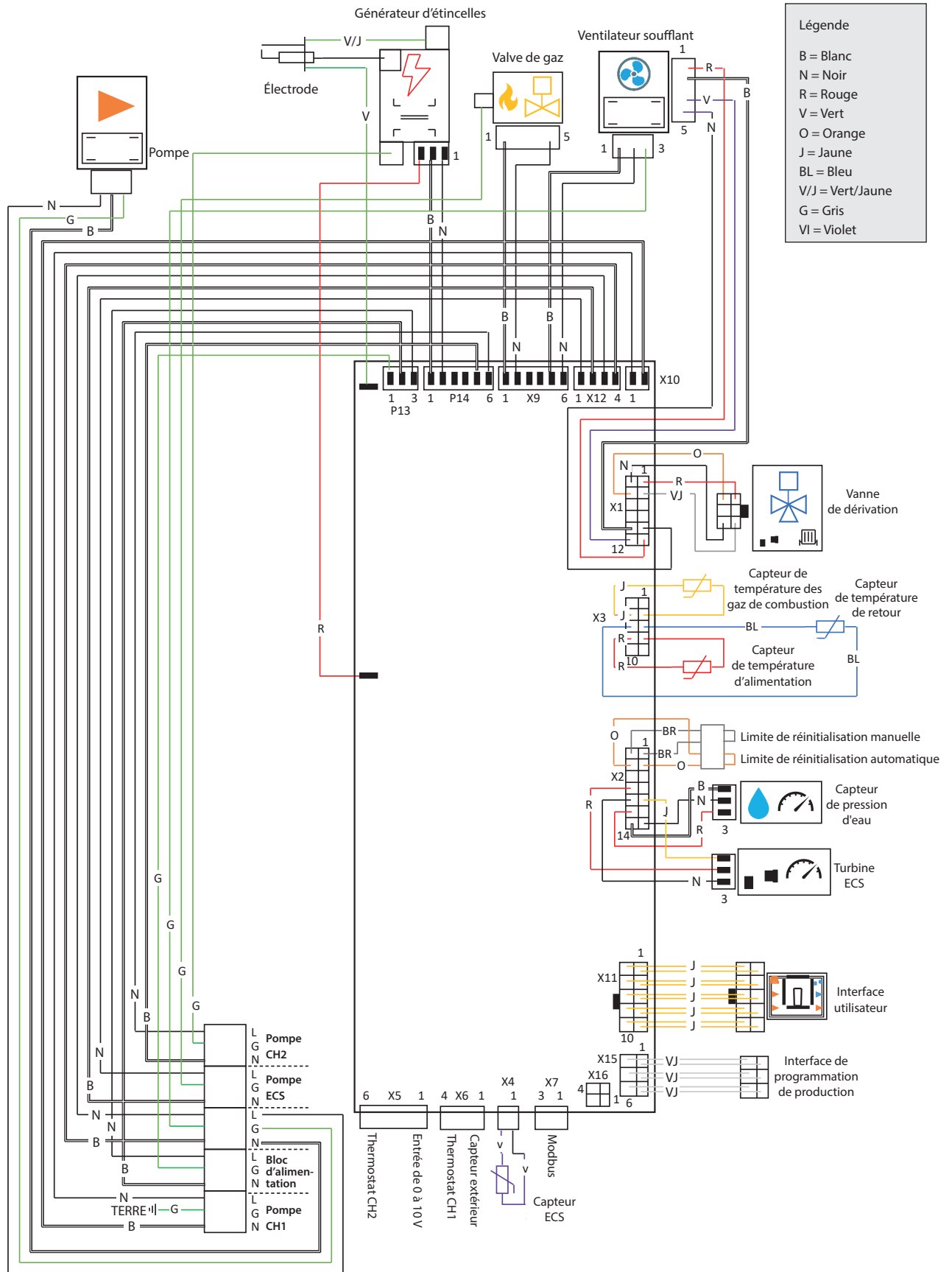


Fig. 23 - Câblage en usine de la chaudière INSTINCT Combi

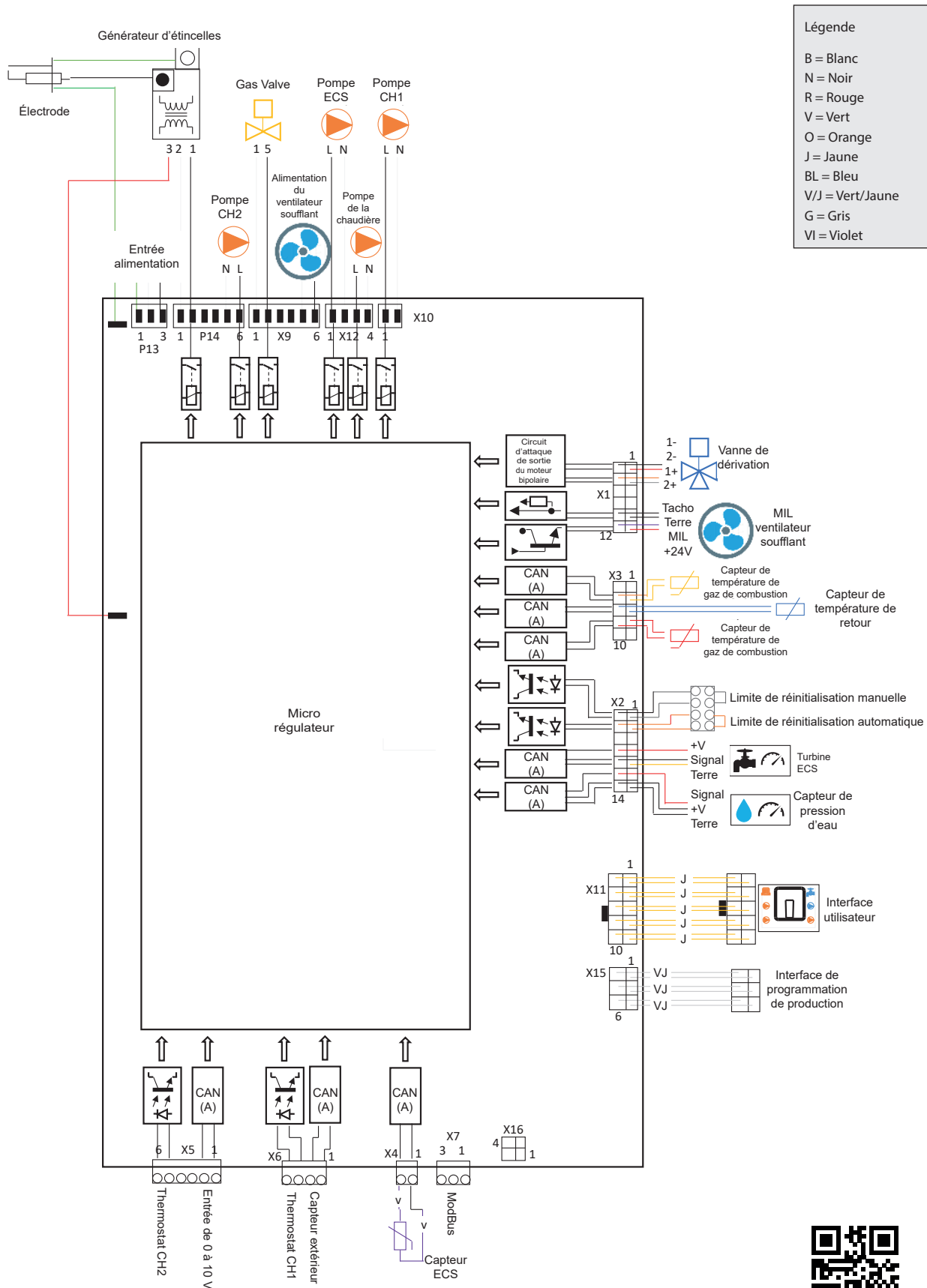


Fig. 24 - Diagramme échelle

241367 A02



### 8.2. Câblage externe

#### 8.2.1 Exigences générales

L'ensemble du câblage sur le terrain doit être conforme :

- au National Electrical Code (ANSI/NFPA 70) pour les installations aux É.-U., et à tout autre exigence ou code national, étatique, provincial ou local.
- au Code canadien de l'électricité, partie 1 (CSA C22.1) pour les installations au Canada.



**RISQUE DE CHOC ÉLECTRIQUE. Pour votre sécurité, débranchez l'alimentation électrique à l'unité avant toute réparation/entretien ou avant d'effectuer tout raccordement électrique pour éviter le risque de choc électrique. Le non-respect de cette précaution peut causer des blessures graves ou la mort.**

#### AVIS

*Les bornes de basse tension sont situées au bas du module de commande CTRLMax. Les bornes de tension de ligne sont situées dans le coin inférieur droit, comme l'illustre la figure 30 à droite.*

#### 8.2.2 Raccordements de tension de ligne

1. Raccordez un service 120 V CA/15 A dédié aux bornes de tension de ligne situées à l'intérieur, dans le coin inférieur gauche, comme l'illustre la *Fig. 25 ci-dessous*.
2. Acheminez les fils d'alimentation 120 V CA entrants par l'une des ouvertures fournies dans le panneau inférieur.

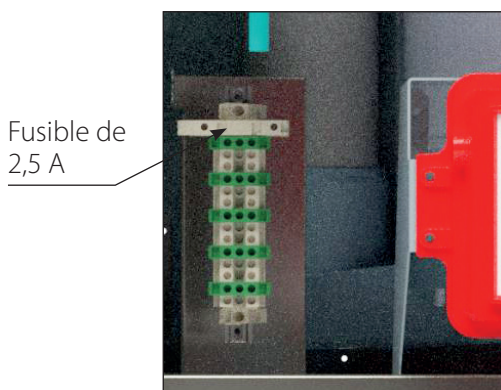


Fig. 25 - Emplacement de la barrette de raccordement

#### AVIS

*Si les codes d'électricité locaux exigent un interrupteur de service additionnel, l'installateur doit fournir et installer un interrupteur de service d'au moins 15 A ou un sectionneur de service fusionné.*

### 8.3. Câblage externe - Unités INSTINCT Solo

#### 8.3.1 Câblage du diffuseur

1. Les raccordements du diffuseur utilisés dépendront de la disposition de la tuyauterie des systèmes. Consultez la *Fig. 16 en page 32 jusqu'à la Fig. 11 en page 21* pour connaître les applications de tuyauterie courantes du système et le câblage de diffuseur associé. Consultez la *Fig. 10 en page 20 et le Supplément* relatif à la commande CTRLMax INSTINCT pour connaître les options additionnelles.

#### AVIS

*La sortie du diffuseur est protégée par les fusibles du module de commande CTRLMax. La valeur totale combinée du courant des sorties CH1, CH2, ECS et chaudière ne doit pas dépasser 4 ampères en tout temps pour les unités INSTINCT 110 et 155, ou 3 ampères en tout temps pour les unités INSTINCT 199. Utilisez un relais d'isolement pour abaisser la valeur totale combinée du courant s'il dépasse ces limites.*

2. Raccordez le câblage du diffuseur CH1 et CH2 aux bornes de tension de ligne situées à l'intérieur, dans le coin inférieur gauche, comme l'illustre la *Fig. 25 à gauche*. Ce diffuseur est habituellement utilisé pour fournir de la chaleur à la boucle de chauffage des pièces/chauffage central.
3. Raccordez le câblage du diffuseur ECS aux bornes de tension de ligne situées à l'intérieur, dans le coin inférieur gauche, comme l'illustre la *Fig. 25 à gauche*. Ce diffuseur est habituellement utilisé pour fournir de la chaleur au chauffe-eau indirect.
4. Raccordez le câblage de la pompe du système de chaudière aux bornes de tension de ligne situées à l'intérieur, dans le coin inférieur gauche, comme l'illustre la *Fig. 25 à gauche*.

### 8.3.2 Raccordements de basse tension

Le câblage de tension de ligne et de basse tension doit être séparé pour éviter le potentiel de bruit électrique sur les circuits à basse tension. Le câblage de tension de ligne et de basse tension doit utiliser des knockouts électriques séparés sur le boîtier INSTINCT et il devrait rester séparé à l'intérieur de l'appareil INSTINCT.

#### AVIS

*Les raccordements des demandes CH et ECS au système INSTINCT exigent un contact sec sans tension externe présente. Veillez à ce qu'aucune tension externe ne soit présente sur chaque ensemble de fils avant de raccorder à l'appareil INSTINCT. Si une tension externe est présente, l'utilisation d'un relais d'isolement est requise pour éviter les dommages au contrôleur CTRLMax.*

### 8.3.3 Câblage du thermostat

La commande CTRLMax compte deux entrées de demande de thermostat pour des systèmes de températures/zones multiples. Cela permet à chaque demande d'avoir sa propre sonde extérieure et de maximiser l'efficacité du système.

#### AVIS

*Des demandes CH1 et CH2 simultanés entraîneront le fonctionnement de la chaudière INSTINCT à la température cible la plus élevée.*

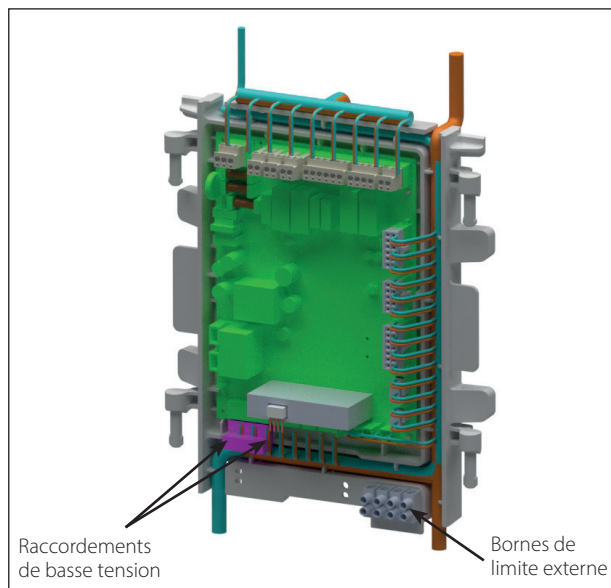


Fig. 26 - Raccordements de basse tension

### 8.3.4 Câblage du capteur extérieur

La fonction de réinitialisation extérieure et les fonctions d'arrêt par temps chaud (WWSD) exigent le raccordement du capteur de température extérieure inclus. Consultez le *Chapitre 12 en page 68* pour savoir comment installer et configurer le capteur extérieur.

### 8.3.5 Câblage de l'eau chaude sanitaire

Les bornes d'eau chaude sanitaire peuvent accepter une demande d'un aquastat (thermostat) ou d'un capteur de température. L'utilisation du capteur de chauffe-eau indirect inclus est recommandée.

1. Raccordez les fils de l'aquastat ou du capteur de température d'ECS aux bornes de basse tension X4-1 et 2 situées au bas du module de commande CTRLMax, comme l'illustre la *Fig. 26 en page 42*.

### 8.3.6 Limites additionnelles de la chaudière

Des limites additionnelles de la chaudière (limite de température élevée, coupure en cas de faible niveau d'eau (LWCO), etc.) peuvent être câblées aux bornes de limite de réinitialisation manuelle ou de limite de réinitialisation automatique de la chaudière INSTINCT. Ces raccordements de limites fourniront un verrouillage permanent exigeant la réinitialisation manuelle de la chaudière INSTINCT ou un verrouillage temporaire qui entraînera la réinitialisation automatique de la chaudière INSTINCT une fois la limite réinitialisée.

Un verrouillage (E87) ouvert de limite externe de réinitialisation manuelle se produira en tout temps où les bornes de réinitialisation manuelle sont ouvertes. Un verrouillage (76) ouvert de limite externe de réinitialisation automatique se produira juste avant l'allumage lorsque les bornes de réinitialisation automatique sont ouvertes. Les bornes de réinitialisation automatique doivent être utilisées pour tout type d'imbrication de brûleur comme une grille de diffusion d'air ou un interrupteur de présence d'écoulement d'eau.

#### AVIS

- *Les bornes de limite de réinitialisation automatique et de limite de réinitialisation manuelle sont situées dans le coin inférieur droit du boîtier du module de commande CTRLMax.*
- *Les raccordements de limite de réinitialisation manuelle et de limite de réinitialisation automatique au système INSTINCT exigent un contact sec sans tension externe présente. Veillez à ce qu'aucune tension externe ne soit présente sur chaque ensemble de fils avant de raccorder à l'appareil INSTINCT. Si une tension externe est présente, l'utilisation d'un relais d'isolement est requise pour éviter les dommages au contrôleur CTRLMax.*

1. Retirez le fil de raccordement brun installé en usine au niveau des bornes de limite de réinitialisation manuelle qui accepteront la limite de additionnelles de la chaudière.
2. Retirez le fil de raccordement orange installé en usine au niveau des bornes de limite de réinitialisation automatique qui accepteront la limite de additionnelles de la chaudière.
3. Raccordez les fils de limite externe aux bornes de basse tension de limite de réinitialisation manuelle ou de limite de réinitialisation automatique situées dans le coin inférieur droit du boîtier du module de commande CTRLMax, comme l'illustre la *Fig. 26 en page 42*.

### 8.3.7 Régulation de modulation externe

Le taux d'allumage INSTINCT peut être contrôlé par un régulateur de chaudière à modulation externe. Consultez le *Chapitre 13 en page 70* pour savoir comment effectuer le câblage et la configuration du signal de modulation externe.

### 8.3.8 Câblage du capteur du système

Un capteur de température de système optionnel peut être placé sur la boucle de chauffage central pour contrôler la température dans la boucle de chauffage central plutôt que dans la boucle de la chaudière. Lorsque raccordée, la chaudière INSTINCT modulera automatiquement pour maintenir la température cible dans la boucle de chauffage central. Le capteur de température de départ de la chaudière continuera d'être utilisé comme une limite de température élevée.

#### MISE EN GARDE

Placez le capteur de température du système à un endroit où il peut mesurer avec exactitude la température d'entrée dans le système de chauffage. Les lectures de température de système inexactes peuvent entraîner une surchauffe ou un chauffage insuffisant, créant des dommages matériels.

1. Raccordez les fils du capteur de température du système aux bornes de basse tension X5-3 et 4 situées au bas du module de commande CTRLMax, comme l'illustre la *Fig. 26 en page 42*.

### 8.3.9 Câblage en cascade - Optionnel

La commande CTRLMax offre notamment la possibilité d'utiliser jusqu'à six chaudières Solo ensemble, sans régulateurs externes. Consultez la *Fig. 10 en page 20* pour de plus amples renseignements.

### 8.3.10 Modbus

La commande CTRLMax a la capacité de communiquer avec les systèmes de gestion de bâtiment (BMS) grâce à une interface Modbus. Consultez le Supplément relatif à la commande CTRLMax INSTINCT pour de plus amples renseignements.

La communication avec l'interface Modbus se produira uniquement si l'appareil externe est correctement câblé à la chaudière INSTINCT, comme suit :

X7-1 = RS-485 -

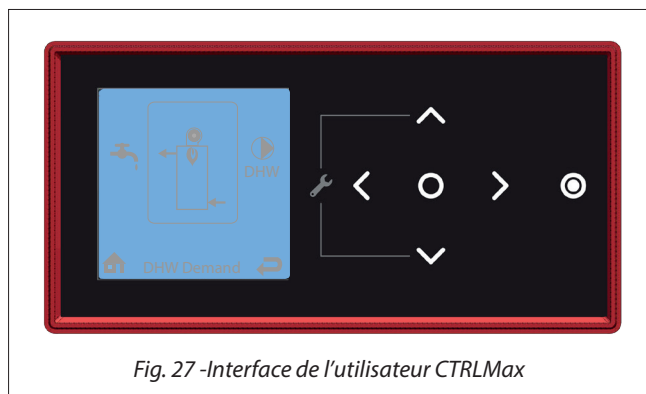
X7-2 = RS-485 terre

X7-3 = RS-485 +

Le système de gestion de chaudière CTRLMax est conçu pour être flexible et facile à utiliser. CTRLMax surveille et contrôle l'appareil INSTINCT pour fournir de la chaleur aussi efficacement que possible. La commande CTRLMax compte plusieurs fonctions avancées :

- Deux entrées de demande de chauffage central/ chauffage des pièces (CH) avec sondes de réinitialisation extérieures séparées.
- Entrée de demande d'eau chaude sanitaire (ECS) avec priorité optionnelle dans les unités INSTINCT Solo et avec priorité ECS dans les unités INSTINCT Combi.
- La fonction Configuration rapide permet à l'installateur de personnaliser rapidement la commande CTRLMax pour chaque installation.
- La fonction cascade en option (modèles Solo seulement), à l'aide d'un ensemble de câblage en option, permet de raccorder jusqu'à six chaudières INSTINCT qui fonctionneront ensemble en un seul système de chauffage. Veuillez consulter la **Fig. 10 en page 20** pour de plus amples renseignements.
- L'interface Modbus à intégrer avec les systèmes de gestion de bâtiment.

Toutes les fonctions du contrôleur CTRLMax sont faciles à utiliser grâce à un affichage graphique qui propose l'information graphiquement ou en anglais clair. Ainsi, les tableaux de code ne sont pas requis. La **Fig. 27 ci-dessous** montre un exemple d'affichage CTRLMax pour l'appareil INSTINCT alimenté pour répondre à la demande d'eau chaude sanitaire.








### 9.1. Navigation CTRLMax

La navigation, au sein du système CTRLMax, est effectuée grâce à des touches de fonction qui réagissent au toucher et émettent un court bip lorsqu'elles sont enfoncées.


#### AVIS

*Touchez légèrement et brièvement (tapotez) les touches de fonction pour activer leur fonction. Tenir la touche enfoncée trop longtemps ne produit aucune réaction du système CTRLMax, à moins qu'il s'agisse d'une combinaison de touches de fonction destinées à être enfoncées simultanément pendant une durée déterminée, comme indiqué dans ce manuel. Les touches fléchées peuvent aussi être enfoncées plus longtemps pour augmenter ou réduire les valeurs plus rapidement.*



La navigation est possible grâce aux quatre touches de fonction fléchées  avec une touche de fonction centrale  (fonctions OK/Réinitialiser) pour faire des sélections et saisir des informations.

L'entrepreneur en installation a l'accès complet à toutes les fonctions disponibles après avoir touché simultanément les touches  pendant 3 secondes et entré un code. Consultez le Supplément relatif à la commande CTRLMax INSTINCT pour connaître les fonctions accessibles à l'installateur. Le menu principal est accessible à partir de l'écran d'accueil en touchant la touche de fonction centrale  Pour éteindre l'unité, touchez la touche de fonction 


#### DANGER



**Lorsque vous touchez la touche de fonction , l'unité s'éteint, mais elle n'est pas isolée de l'alimentation électrique. Pour cette raison, l'unité reste sous tension. Pour votre sécurité, débranchez l'alimentation électrique à l'unité avant toute réparation/entretien ou avant d'effectuer tout raccordement électrique pour éviter le risque de choc électrique. Le non-respect de cette précaution peut causer des blessures graves ou la mort.**

#### AVIS

- Lorsque vous éteignez l'unité à l'aide de la touche de fonction , l'appareil ne réagit à aucune demande de production de chaleur. En revanche, les fonctions de protection de base de l'appareil (notamment, la protection contre le givre, etc.) restent actives.
- De plus, les touches de fonction fléchées ne sont plus illuminées et l'éclairage de la touche de fonction  est atténué.

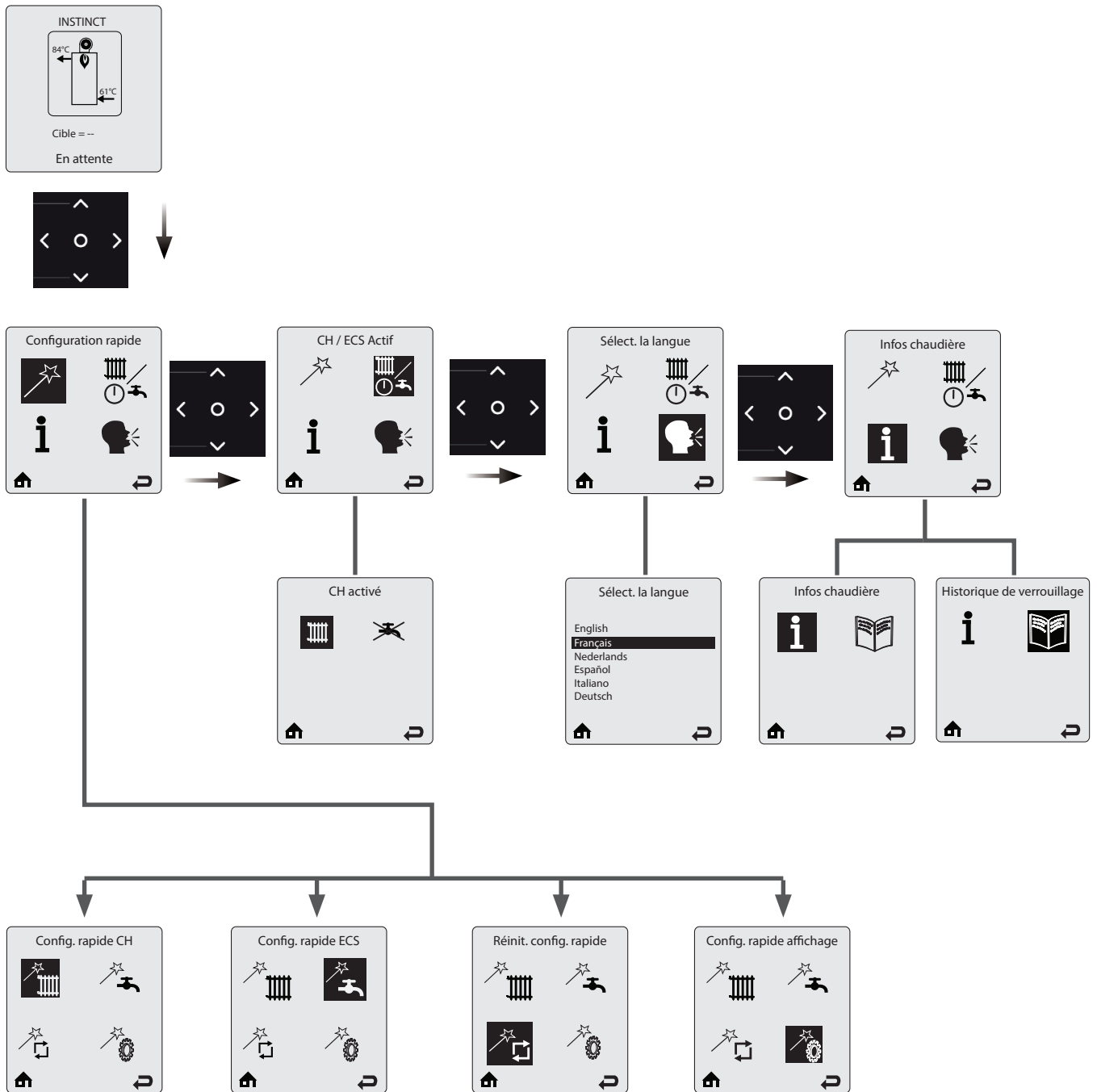
# CHAPITRE 9 - FONCTIONNEMENT DE CTRLMAX

Le système du menu utilise des icônes pour représenter chaque sélection. Le menu sélectionné actuel s'affiche sous forme d'image inversée avec une description textuelle au haut de l'affichage. Les menus sont accessibles en sélectionnant l'icône désirée (mise en surbrillance), à l'aide des touches de fonction fléchées et de la touche 

L'icône d'accueil  située au bas de chaque écran vous ramène à l'écran d'accueil lorsqu'elle est sélectionnée. L'icône d'écran précédent  située au bas de chaque écran vous ramène à l'écran précédent lorsqu'elle est sélectionnée.

## 9.2. Structure du menu CTRLMax






### Écran d'accueil














### 9.3. Écran d'accueil

L'écran d'accueil présente de l'information relative à l'état d'une manière très conviviale, pour que l'état courant de la chaudière soit rapidement accessible.

- **Écran rétroéclairé** - il s'illumine lorsque l'une ou l'autre des touches de fonction sont enfoncées, et il reste illuminé pendant cinq minutes.
- **Luminosité de l'écran** - elle peut être réglée à partir de l'écran d'accueil en touchant et en maintenant enfoncées simultanément les touches de fonction  et  pendant 2 secondes. Touchez les touches de fonction  et  pour augmenter ou diminuer le contraste. Touchez  pour mettre fin au processus.

### Icônes principales de l'affichage CTRLMax



-  **Chauffage central** - indique des informations en lien avec le chauffage central/chauffage de pièces.
-  **ECS** - indique des informations en lien avec l'eau chaude sanitaire.
-  **Accueil** - pour revenir à l'écran d'accueil.
-  **Précédent** - pour revenir à l'écran précédent.
-  **Coupage par temps chaud** - affiche, sur l'écran d'accueil, lorsque la température extérieure atteint la température de coupure par temps chaud programmée.
-  **Réinitialiser** - permet de réinitialiser le système aux réglages d'usine.
-  **Réglages** - permet d'accéder aux réglages du régulateur (langue, unités, etc.).
-  **Configuration rapide** - permet d'ajuster rapidement les réglages les plus courants.
-  **Fonctionnement CH/ECS** - pour activer/désactiver les fonctions de chauffage central/des pièces ou d'eau chaude sanitaire
- **i** **Information** - permet d'obtenir des informations sur la chaudière.

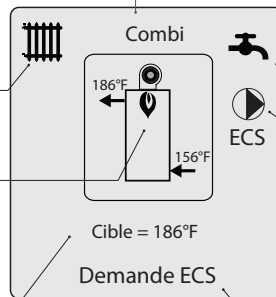
Le modèle est indiqué au haut de l'écran.

L'appareil INSTINCT est représenté au centre de l'écran d'accueil. Des informations de fonctionnement de base, comme les températures d'alimentation et de retour, s'affichent avec l'état courant du brûleur.

**Icône de radiateur** : indique qu'une demande de chauffage central a été reçue. Un petit chiffre (1 ou 2) indique quels demandes de CH sont actifs

Un **symbole de flamme** s'affiche lorsque l'unité est allumée. La taille de la flamme change pour indiquer l'état d'allumage courant.

**Renseignements de base** : L'utilisateur peut basculer parmi les éléments à l'aide des touches de fonction  et  pour voir les valeurs de température : cible, alimentation, retour, résidentiel, extérieur, système et de zone mélangée, ainsi que le flux ECS.



**Icône de robinet** : indique qu'une demande d'ECS a été reçue.

**Icônes de diffuseurs** : indique quels diffuseurs sont actuellement sous tension.

**Ligne d'état** : affiche l'état de fonctionnement courant de la chaudière. Voir la section 9.4 en page 47.

### 9.4. Messages de ligne d'état

**Standby** (en attente) - Indique que l'appareil INSTINCT est prêt à répondre lorsqu'une demande est reçue.

**CH Demand** (demande de chaleur) - Une demande de chauffage central a été reçue.

**DHW Demand** (demande d'eau chaude sanitaire) - Indique qu'un besoin d'eau chaude sanitaire a été identifié.

**CH/DHW Demand** (demande de chaleur/d'eau chaude sanitaire) - Des demandes de chaleur et d'eau chaude sanitaire ont été reçues simultanément. Les deux demandes sont satisfaites simultanément puisque la priorité à l'eau chaude sanitaire a été désactivée.

**DHW Priority** (priorité ECS) - Des demandes de chauffage central et d'eau chaude sanitaire ont été reçues simultanément. La demande d'eau chaude sanitaire est satisfaite en premier parce qu'elle a priorité sur les demandes de chauffage central.

**Priority Timeout** (expiration priorité) - Des demandes de chauffage central et d'eau chaude sanitaire ont été reçues simultanément. La limite de délai de priorité de l'eau chaude sanitaire a été dépassée. La priorité basculera à nouveau du chauffage central à l'eau chaude sanitaire jusqu'à ce qu'une demande soit satisfaite.

**External demand** (demande externe) - Une demande de modulation externe a été reçue.

**Slave Operation** (fonctionnement esclave) - L'appareil INSTINCT est un esclave dans le système en cascade.

**Manual Operation** (fonctionnement manuel) - Le brûleur ou les diffuseurs ont été manuellement activés dans le menu de l'installateur.

**CH Burner Delay** (délai du brûleur de chauffage central) - Le brûleur ne s'allumera pas tant que le délai de blocage des demandes n'est pas écoulé.

**DHW Burner Delay** (délai du brûleur d'eau chaude sanitaire) - Le brûleur ne s'allumera pas tant que le délai de blocage des demandes n'est pas écoulé.

**CH Setpoint Reached** (valeur de consigne de chauffage central atteinte) - Le brûleur ne s'allume pas parce que la température d'eau d'alimentation/du système dépasse la valeur de consigne. Le/les diffuseur(s) de chauffage central continue(nt) de fonctionner et le brûleur s'allumera à nouveau lorsque la température d'eau d'alimentation/du système passera sous la valeur de consigne.

**DHW Setpoint Reached** (valeur de consigne d'eau chaude sanitaire atteinte) - Le brûleur ne s'allume pas parce que la température d'eau d'alimentation/du système dépasse la valeur de consigne. Le/les diffuseur(s) d'eau chaude sanitaire continue(nt) de fonctionner et le brûleur s'allumera à nouveau lorsque la température d'eau d'alimentation/du système passera sous la valeur de consigne.

**CH Post Pump** (délai après pompe CH) - Le/les diffuseur(s) de chauffage central fonctionne(nt) pour éliminer la chaleur de l'appareil INSTINCT à la fin de la demande.

**DHW Post Pump** (délai après pompe ECS) - Le/les diffuseur(s) d'eau chaude sanitaire fonctionne(nt) pour éliminer la chaleur de l'appareil INSTINCT à la fin de la demande.


**Freeze Protection** (protection contre le gel) - Le brûleur est allumé parce que la fonction de protection anti-gel est activée. La protection anti-gel se désactivera lorsque la température de l'eau d'alimentation/du système atteint 60 °F [16 °C].

**Boiler Protection** (protection chaudière) - L'allure de chauffe est réduite en raison d'une différence excessive entre la température de départ du brûleur et la température de retour. L'allure de chauffe commencera à augmenter une fois la différence de température inférieure à 45 °F [25 °C].

**Low Water Pressure** (faible niveau d'eau) - La pression du système a chuté à 10,1 psi. Le système INSTINCT continuera de répondre aux demandes jusqu'à ce que la pression chute sous 7,2 psi. Augmenter la pression du système à 14,5 psi pour annuler l'avertissement de faible pression d'eau.

**Lockout Description** (description verrouillage) - Le verrouillage qui a poussé le système INSTINCT à s'éteindre s'affiche.

## 9.5. Menu principal

Le menu principal est accessible à partir de l'écran d'accueil en touchant la touche de fonction .

Le système du menu utilise des icônes pour représenter chaque sélection.

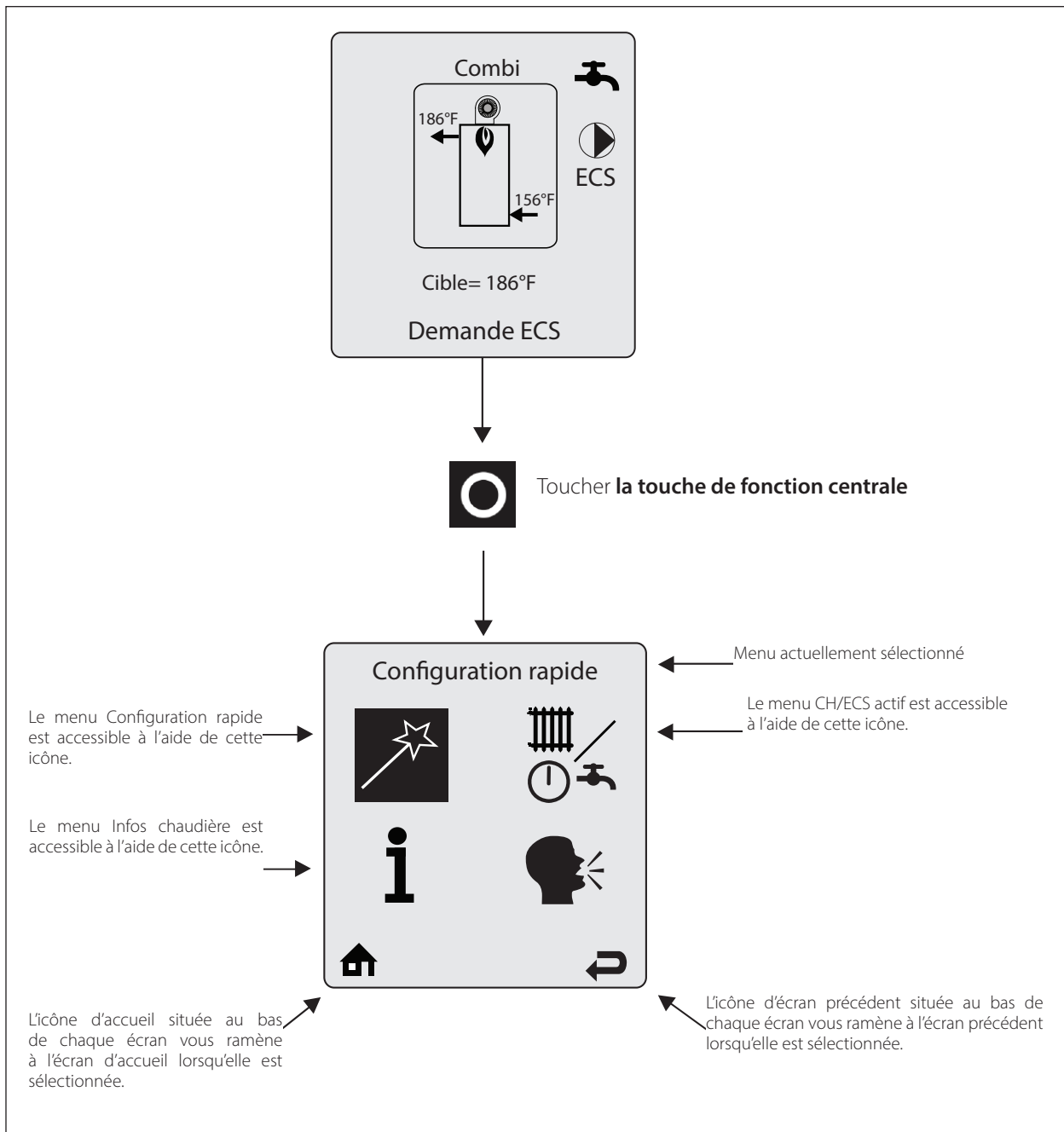
Le menu sélectionné actuel s'affiche sous forme d'image inversée avec une description textuelle au haut de l'affichage.

Les menus peuvent être consultés en défilant parmi les icônes à l'aide des touches de fonction fléchées, en mettant en surbrillance l'icône désirée et en touchant la touche de

fonction .

## 9.6. Configuration rapide

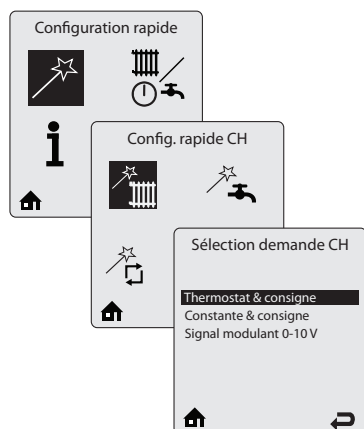
Les menus Configuration rapide présentent un moyen facile de personnaliser rapidement l'appareil CTRLMax pour chaque installation. Configuration rapide invite l'utilisateur à faire des sélections qui permettent au système INSTINCT d'être configuré très rapidement, sans chercher dans de longues listes de réglages et sans faire d'ajustements manuels.



### 9.7. Configuration rapide CH

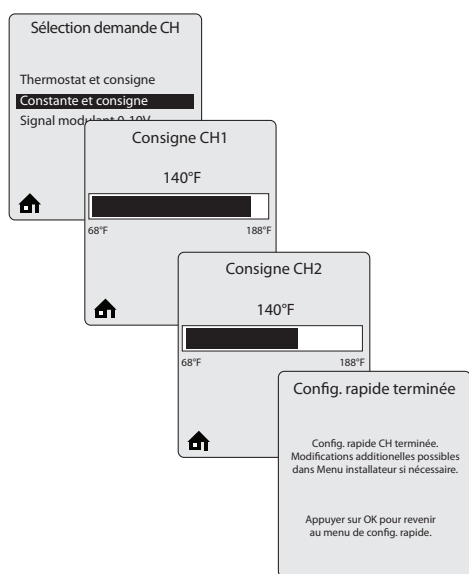
Configuration rapide CH permet à l'installateur de personnaliser rapidement les réglages de chauffage central pour l'application.

#### 9.7.1 Sélection demande CH (pas de capteur extérieur raccordé)



**Sélection demande CH** invite l'installateur à sélectionner comment la demande CH est générée.

**Thermostat et consigne** - Une demande de chauffage central du thermostat ou du panneau de zone activera la chaudière INSTINCT et la consigne sera fixe pour les demandes de chauffage central. Une fois Thermostat et consigne sélectionné, l'écran **Consigne CH1** s'affiche (voir ci-dessous).



**Constante et consigne** - La chaudière INSTINCT maintiendra la consigne sans une demande CH externe d'un thermostat ou d'un panneau de zone. La consigne sera fixe pour les demandes CH. Une fois Constante et consigne sélectionné, l'écran **Consigne CH1** s'affiche

**Consigne CH1** invite à saisir la consigne fixe pour une demande de chauffage CH1 lorsqu'une option de consigne est choisie dans Sélection demande CH.

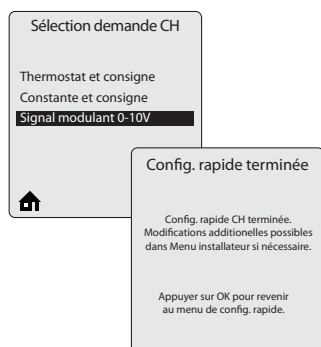
Touchez les touches de fonction  ou  pour sélectionner la consigne de température désirée, puis touchez la touche  pour mémoriser le réglage. L'écran **Consigne CH2** s'affiche alors.

**Consigne CH2** invite à saisir la consigne fixe pour une demande de chauffage CH2 lorsqu'une option de consigne est choisie dans Sélection demande CH.

Touchez les touches de fonction  ou  pour ajuster la consigne de température désirée, puis touchez la touche  pour mémoriser le réglage.

**CH1 par défaut : 140 °F [60 °C]**

**CH2 par défaut : 140 °F [60 °C]**

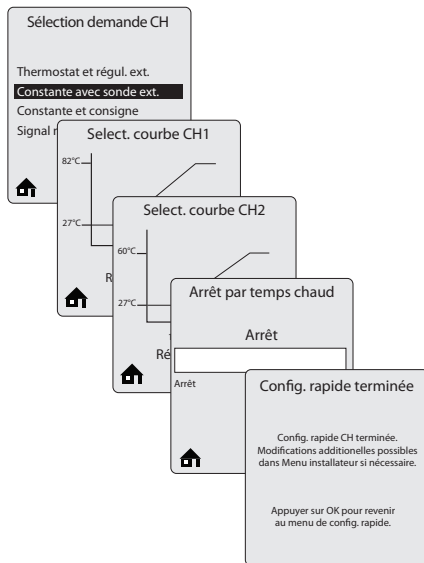
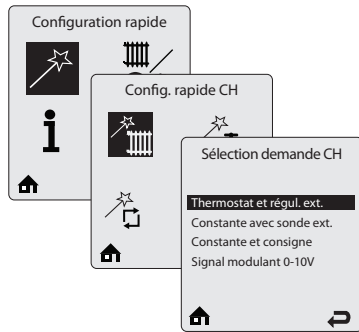


**Signal modulant 0-10V** - Cette option permet au taux d'allumage de la chaudière INSTINCT d'être contrôlé par un système de commande externe.

Veillez consulter le *Chapitre 13 en page 70* pour de plus amples renseignements.

## CHAPITRE 9 - FONCTIONNEMENT DE CTRLMAX

### 9.7.2 Sélection demande CH (capteur extérieur raccordé)



**Sélection demande CH** invite l'installateur à sélectionner comment une demande CH est générée.

**Thermostat et régul. ext.** - Une demande de chauffage central d'un thermostat ou d'un panneau de zone activera la chaudière INSTINCT et la consigne variera en fonction de la température extérieure pour les demandes de chauffage central. Après que Thermostat et régul. ext. soit sélectionné, l'écran **Sélectionner sonde CH1** s'affiche (voir ci-dessous).

**Constante avec sonde ext.** - La chaudière INSTINCT maintiendra la consigne sans une demande CH externe d'un thermostat ou d'un panneau de zone. La consigne variera en fonction de la température extérieure dans le cas des demandes de chauffage central. Une fois Constante avec sonde ext. sélectionné, l'écran **Sélectionner sonde CH1** s'affiche.

**Sélectionner courbe CH1** invite à sélectionner une sonde extérieure pour une demande de chauffage CH1 lorsqu'une option de sonde extérieure est choisie dans Sélection demande CH. Des pré-réglages de sonde extérieure sont disponibles pour couvrir la plupart des applications. La sonde extérieure peut aussi être ajustée selon tout réglage souhaité, dans le menu Installateur.

Touchez la touche de fonction ou pour sélectionner la sonde extérieure appropriée pour le type de système de chauffage, puis touchez pour mémoriser le réglage. L'écran **Sélectionner courbe CH2** apparaît alors.

**Par défaut : Radiateurs 2**

**Sélectionner courbe CH2** invite à sélectionner une sonde extérieure pour une demande de chauffage CH2 lorsqu'une option de sonde extérieure est choisie dans Sélection demande CH. Des pré-réglages de sonde extérieure sont disponibles pour couvrir la plupart des applications. La sonde extérieure peut aussi être ajustée selon tout réglage souhaité, dans le menu Installateur.

Tableau 4 - Sélections de pré-réglages de sonde extérieure

Préréglage	Consigne minimale	Consigne maximale
Temp. basse chauffage plancher	76°F [24°C]	96°F [35°C]
Temp. élevée chauffage plancher	76°F [24°C]	104°F [40°C]
Radiateurs 1	80°F [27°C]	120°F [49°C]
Radiateurs 2	80°F [27°C]	140°F [60°C]
Radiateurs 3	80°F [27°C]	158°F [70°C]
Radiateurs 4	80°F [27°C]	176°F [80°C]
Radiateurs 5	80°F [27°C]	185°F [85°C]
Plinthe en fonte	100°F [38°C]	170°F [77°C]
Plinthe à tuyau à ailettes	120°F [49°C]	180°F [82°C]
Radiateurs 6	120°F [49°C]	170°F [77°C]
Ventilo-convecteur	140°F [60°C]	180°F [82°C]

Touchez la touche de fonction ou pour sélectionner la sonde extérieure appropriée pour le type de système de chauffage, puis touchez pour mémoriser le réglage. L'écran **Arrêt par temps chaud** s'affiche alors.

**Par défaut : Radiateurs 2**

**Arrêt par temps chaud** invite à entrer la température extérieure optionnelle à laquelle désactiver la fonction de chauffage central et tout diffuseur placé en circulation continue avec le réglage Circulation permanente de la pompe. La chaudière INSTINCT continuera de répondre à une demande d'eau chaude sanitaire ou à un signal modulant 0-10V si la température extérieure dépasse le réglage d'Arrêt par temps chaud.

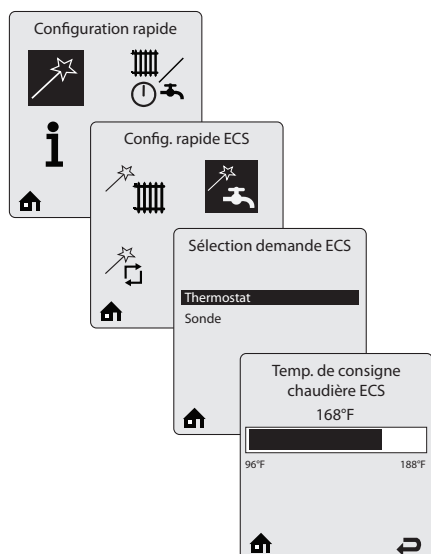
Touchez la touche de fonction ou pour ajuster la température d'Arrêt par temps chaud, puis touchez la touche pour mémoriser le réglage et finaliser la Configuration rapide CH.

L'icône Arrêt par temps chaud () s'affiche à l'écran d'accueil lorsque la température extérieure atteint la température d'Arrêt par temps chaud.

**Par défaut : OFF (éteint).**

### 9.8. Configuration rapide ECS - Unités INSTINCT Solo

Configuration rapide ECS permet à l'installateur de personnaliser rapidement les réglages d'eau chaude sanitaire pour l'application



**Sélection demande ECS** invite l'installateur à sélectionner comment une demande ECS est générée.

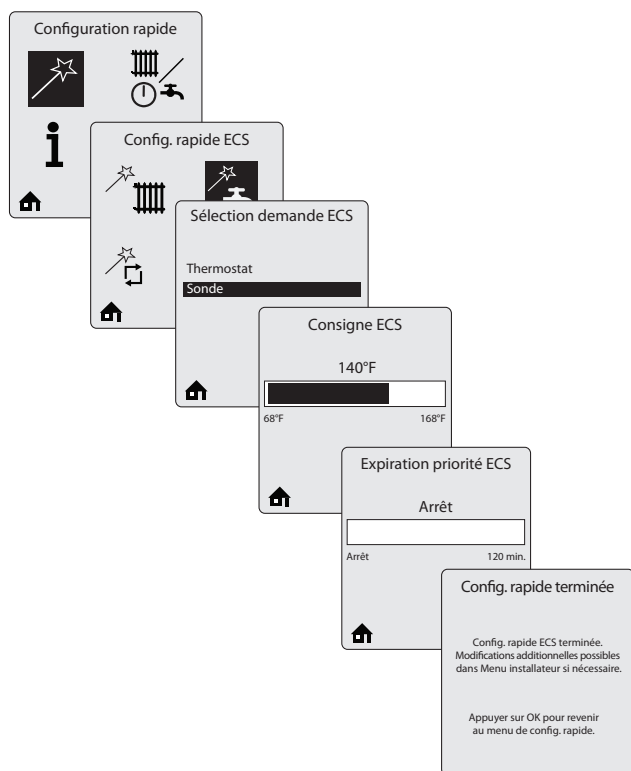
Lorsque **Thermostat** est sélectionné dans Sélection demande ECS, une demande d'Eau chaude sanitaire par un aquastat ou un interrupteur à contact sec qui activera la chaudière INSTINCT avec une consigne fixe pour une demande d'eau chaude sanitaire. Une fois Thermostat et consigne sélectionné, l'écran **Consigne ECS** s'affiche

**Par défaut : Thermostat**

**Consigne ECS** invite à saisir la température de consigne fixe de la chaudière pendant une demande d'eau chaude sanitaire.

Touchez la touche de fonction  ou  pour ajuster la consigne de température, puis touchez la touche  pour mémoriser le réglage. L'écran **Expiration priorité ECS** s'affiche alors (voir ci-dessous).

**Par défaut : 168 °F [75 °C].**



Lorsque **Capteur** est sélectionné dans Sélection demande ECS, l'utilisation d'un capteur de chauffe-eau indirect (en option) est requise. La chaudière INSTINCT surveille la température de stockage de l'ECS et génère une demande d'ECS chaque fois que la température chute sous la consigne de stockage de l'ECS de 6 °F [3 °C].

**Consigne ECS** invite à saisir la température de consigne de stockage de l'ECS.

Touchez la touche de fonction  ou  pour ajuster la consigne de température, puis touchez la touche  pour mémoriser le réglage. L'écran **Expiration priorité ECS** s'affiche alors.

**Par défaut : 140°F [60°C].**

### AVIS

*La Temp. de consigne chaudière ECS sera automatiquement réglée à 28 °F [15 °C] de plus que le réglage de consigne de stockage de l'ECS*

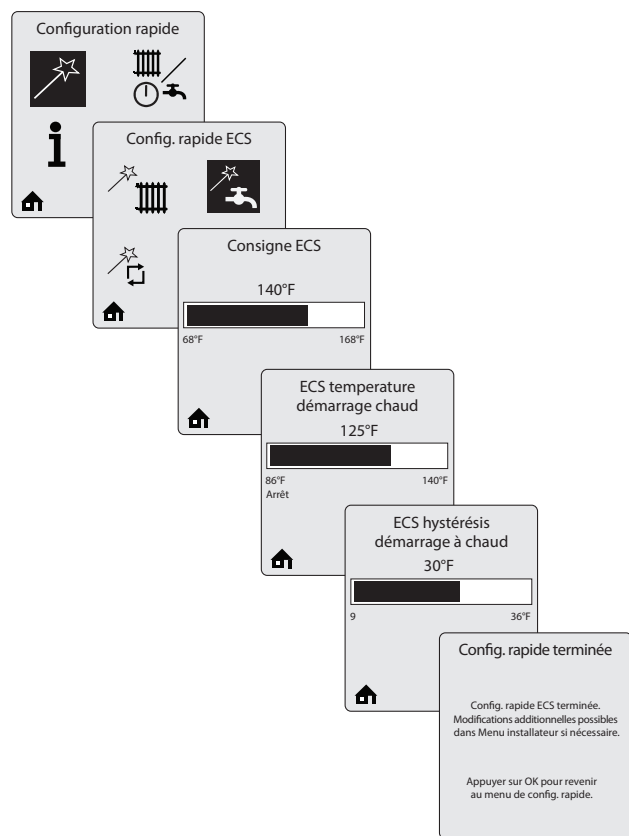
**Expiration priorité ECS** invite à saisir la limite de temps optionnelle pendant laquelle une demande d'eau chaude sanitaire a priorité sur une demande de chauffage central.

Touchez la touche de fonction  ou  pour ajuster la valeur d'expiration, au besoin, puis touchez  pour mémoriser le réglage et finaliser la Configuration rapide ECS.

**Par défaut : Off**

### 9.9. Configuration rapide ECS - Unités INSTINCT Combi

Configuration rapide ECS permet à l'installateur de personnaliser rapidement les réglages d'eau chaude sanitaire pour l'application



**Configuration rapide ECS** invite l'installateur à sélectionner la consigne ECS.

**Consigne ECS** invite à saisir la température de consigne fixe de la chaudière pendant une demande d'eau chaude sanitaire.

Touchez la touche de fonction  ou  pour ajuster la consigne de température, puis touchez la touche  pour mémoriser le réglage. L'écran **ECS température démarrage chaud** s'affiche alors.

**Par défaut : 140°F [60°C].**

**ECS température démarrage chaud** invite à saisir la température ECS si vous souhaitez accélérer la fourniture d'ECS dans des conditions estivales.

Touchez la touche de fonction  ou  pour ajuster la température, puis touchez la touche  pour mémoriser le réglage. À la température minimum (86 °F), cette fonction est désactivée (OFF). L'écran **ECS hystérésis démarrage à chaud** s'affiche alors.

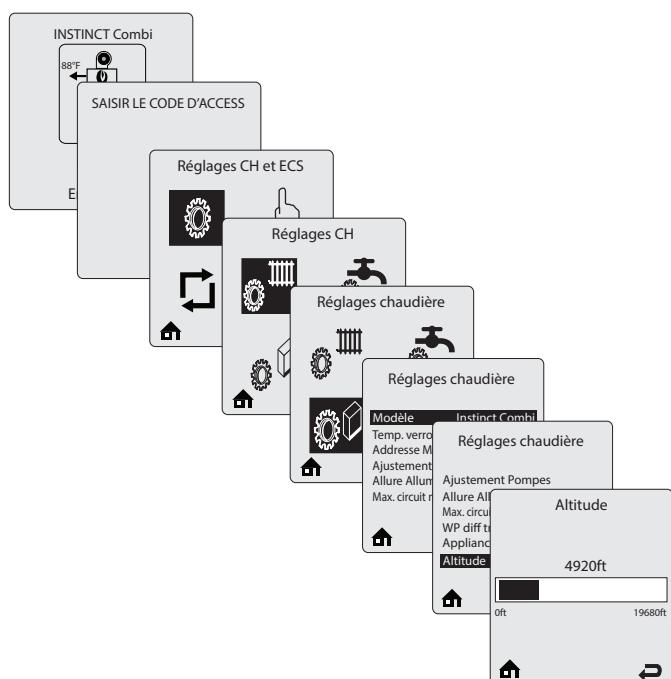
**Par défaut : 125°F [52°C].**

**ECS hystérésis démarrage à chaud** invite à saisir la valeur d'hystérésis de l'ECS, comprise entre 9 °F (5K) et 36 °F (20K).



Touchez la touche de fonction  ou  pour ajuster la valeur d'hystérésis, puis touchez la touche  pour mémoriser le réglage.

**Par défaut : 30 °F (17k).**



### 9.10. Configuration Altitude






**Altitude** doit être correctement réglé pour permettre le fonctionnement fiable de la chaudière.

À partir de l'écran d'accueil, touchez simultanément les touches de fonction  et  pendant 5 secondes et l'écran « Saisir le code d'accès » s'affichera.

Touchez la touche de fonction  ou  pour régler le code d'accès à 054. Touchez  et l'écran Réglages CH et ECS s'affichera.

Touchez  et l'écran Réglages CH s'affichera. Touchez la touche de fonction  et l'écran « Réglages chaudière » s'affichera.

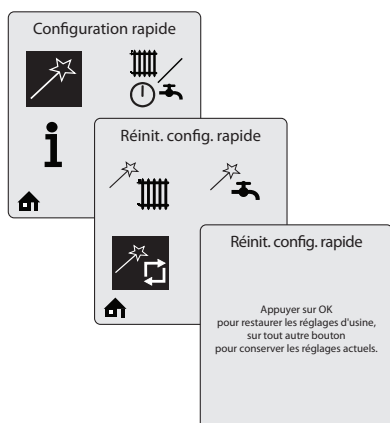
Enfoncez la touche de fonction  jusqu'à ce que l'option « Altitude » soit mise en surbrillance. Touchez  et l'écran Altitude s'affichera.

Touchez la touche de fonction  jusqu'à ce que l'altitude appropriée s'affiche, puis touchez la touche de fonction  pour mettre en surbrillance l'icône d'accueil. Touchez  pour confirmer.

Remarque : L'altitude peut être modifiée par incréments de 984 pi (300 m).



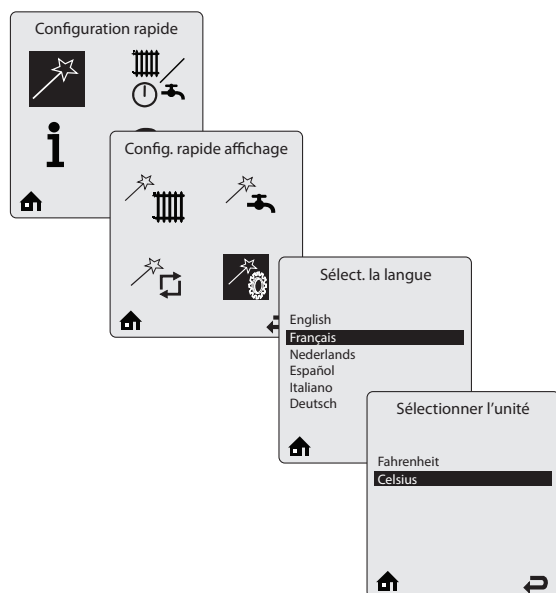
### 9.11. Réinit. configuration rapide



Réinit. configuration rapide permet de réinitialiser tous les réglages de configuration rapide aux valeurs par défaut de l'usine. Consultez le *Chapitre 13 en page 70* pour obtenir la liste des réglages réinitialisés par cette fonction.




Suivez les instructions à l'écran pour réinitialiser tous les réglages de la Configuration rapide.

### 9.12. Configuration rapide affichage

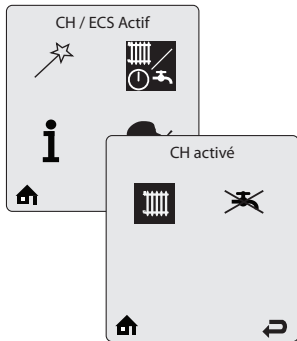


**Configuration rapide affichage** vous permet de sélectionner la langue (anglais, français, néerlandais, espagnol, italien, allemand, tchèque) et les unités de température.

Touchez la touche de fonction  ou  pour sélectionner la langue requise, puis touchez  pour mémoriser le réglage. L'écran **Sélectionner l'unité** s'affiche alors.

Touchez la touche de fonction  ou  pour sélectionner les unités de température requises, puis touchez  pour mémoriser le réglage.

### 9.13. CH/ECS actif



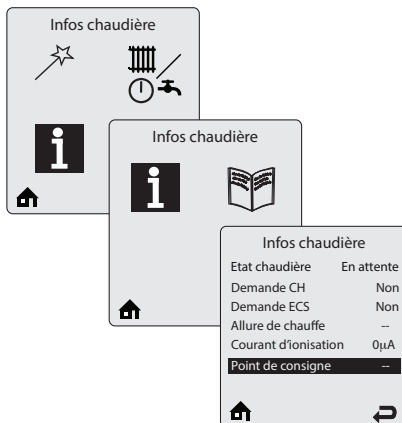
**CH/ECS Actif** propose un moyen simple d'activer/désactiver la fonction CH ou ECS de la chaudière INSTINCT.

Touchez la touche de fonction  ou  pour sélectionner l'icône CH ou ECS, puis touchez  pour basculer entre l'état activé et désactivé. L'état s'affiche au haut de l'écran.


À l'aide des touches fléchées, sélectionnez l'icône **ACCUEIL** ou **RETOUR** dans le bas de l'écran, afin de revenir à l'écran d'accueil ou à l'écran précédent.

Par défaut :  



### 9.14. Infos chaudière



**Infos chaudière** fournit les données de fonctionnement de la chaudière INSTINCT en temps réel. Chaque ligne contient un élément d'information, suivi par sa valeur courante. Six lignes s'affichent sur l'écran, une à la fois.

Parmi les éléments d'information, nommons une fonction de consignation qui enregistre un échantillon toutes les 12 minutes, afin de produire un graphique des dernières 24 heures. Sélectionnez l'élément d'information dans Infos chaudière, puis touchez la touche de fonction  pour voir son graphique. Les éléments suivants sont dotés d'une fonction de connexion :

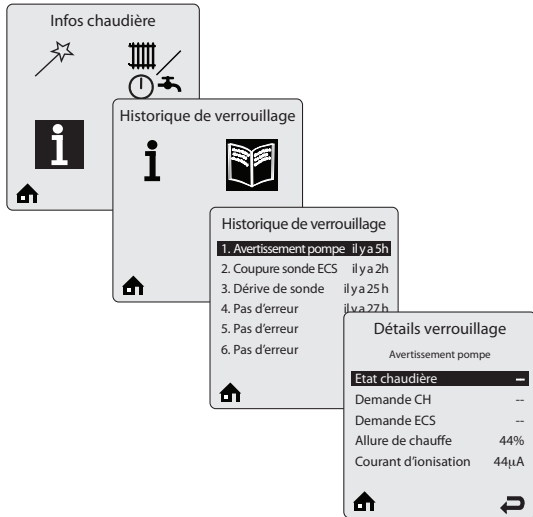
- Allure de chauffe de la chaudière
- Courant d'ionisation
- Consigne de la chaudière
- Température de départ de la chaudière
- Température de retour de la chaudière
- Température du gaz de combustion de la chaudière
- Température extérieure
- Température de stockage de l'ECS
- Signal de modulation externe
- Pression

Touchez la touche de fonction  ou  pour défiler parmi les éléments.

## CHAPITRE 9 - FONCTIONNEMENT DE CTRLMAX

### 9.14.1 Éléments d'information

Élément d'information	Description
État chaudière	Affiche l'état de fonctionnement courant de l'appareil INSTINCT. C'est identique à la ligne d'état de l'écran d'accueil.
Demande CH	S'affiche si une demande de chauffage central est présente.
Demande ECS	S'affiche si une demande d'eau chaude sanitaire est présente.
Allure de chauffe	Affiche l'allure de chauffe courante de l'appareil INSTINCT.
Courant d'ionisation	Affiche le courant d'ionisation courant de l'allumeur.
Point de consigne	Affiche le point de consigne courant de l'appareil INSTINCT.
Temp. départ	Affiche la température départ chaud courante de l'appareil INSTINCT.
Temp. retour	Affiche la température retour chaud courante de l'appareil INSTINCT.
Temp. gaz combustion	Affiche la température gaz combustion courante de l'appareil INSTINCT.
Temp. extérieure	Affiche la température extérieure courante.
Temp. stockage ECS	Affiche la température de stockage de l'ECS lorsque le capteur de chauffe-eau indirect PSRKIT22 est installé.
Signal de modulation externe	Affiche le signal de modulation externe courant reçu de la part du régulateur externe.
Pression	Affiche la pression d'eau courante du système.
Allumages CH	Affiche le nombre d'allumages de chauffage central depuis que l'unité a été installée. Ce compteur augmente en incréments de 20.
Durée d'exécution CH	Affiche le nombre d'heures pendant lesquelles l'appareil INSTINCT a fonctionné pour répondre à des demandes de chauffage central depuis que l'unité a été installée.
Allumages ECS	Affiche le nombre d'allumages d'eau chaude sanitaire depuis que l'unité a été installée. Ce compteur augmente en incréments de 20.
Débit ECS	Affiche le débit d'eau chaude sanitaire
Durée d'exécution ECS	Affiche le nombre d'heures pendant lesquelles l'appareil INSTINCT a fonctionné pour répondre à des demandes d'eau chaude sanitaire depuis que l'unité a été installée.
Température zone mélangeuse	Affiche la température basse actuelle de la température zone mélangeuse.



**Historique de verrouillage** consigne les huit derniers verrouillages. Six lignes s'affichent sur l'écran Historique de verrouillage, une à la fois. Chaque ligne contient une description du verrouillage, et indique depuis combien de temps le verrouillage s'est produit.

Touchez la touche de fonction ou pour défiler parmi les éléments, puis touchez pour sélectionner et obtenir plus de détails à partir de l'écran **Détails verrouillage**. Les éléments d'information suivants sont consignés au moment d'un verrouillage :

- État chaudière
- Demande CH
- Demande ECS
- Allure de chauffe
- Courant d'ionisation
- Point de consigne
- Temp. départ chaud.
- Temp. retour chaud.
- Temp. gaz combustion
- Température extérieure
- Température système

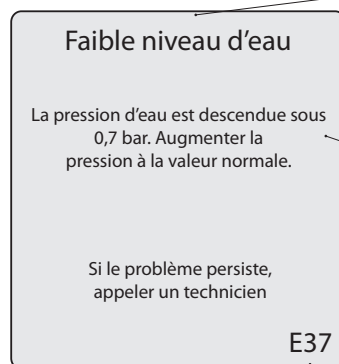
## 9.14.2 Écran de verrouillage

En cas de problème, l'écran de verrouillage remplace l'écran d'accueil. Le rétroéclairage reste allumé jusqu'à ce que le verrouillage soit réinitialisé.

Le fait d'appuyer sur l'une ou l'autre des touches fléchées vous ramène à l'écran d'accueil où vous pourrez effectuer des opérations de dépannage additionnelles. Consultez les *Sections 9.14.3 en page 57 et 9.14.4 en page 58* pour obtenir la liste des verrouillages et des descriptions.

Sélectionnez l'icône d'accueil au bas de tout écran de pour revenir à l'écran de verrouillage.

### Message de verrouillage.



**Texte de verrouillage.** La première phrase décrit le verrouillage, la deuxième phrase indique une cause possible, et la troisième précise comment réinitialiser le verrouillage.

**Code de référence de verrouillage.** Consultez les *sections 9.14.3 en page 57 et 9.14.4 en page 58* pour plus d'informations.

## CHAPITRE 9 - FONCTIONNEMENT DE CTRLMAX

### 9.14.3 Verrouillages à réinitialisation manuelle

Code	Message de verrouillage	Description
E1	Allumage raté	Après 5 tentatives d'allumage, le brûleur ne s'est pas allumé.
E2	Fausse flamme	Flamme détectée avant l'allumage.
E3	Température de chaudière élevée	La température de la chaudière a atteint 210 °F [99 °C] ou 102 °F [39 °C].
E5	Vitesse du ventilateur soufflant	Le ventilateur soufflant ne fonctionne pas à la bonne vitesse ou le signal de vitesse n'est pas reçu par le module de commande.
E8	Erreur de circuit de flamme	Le test du circuit de flamme a échoué.
E9	Erreur du circuit de valve de gaz	Le test du circuit de valve de gaz a échoué.
E13	Limite de réinitialisation atteinte	Les réinitialisations sont limitées à 5 par période de 15 minutes.
E15	Dérivation du capteur	La mesure du capteur de départ ou de retour a dérivé.
E16	Capteur de départ bloqué	La mesure du capteur de départ ne change pas.
E17	Capteur de retour bloqué	La mesure du capteur de retour ne change pas.
E18	Défaillance du capteur	La mesure du capteur de départ ou de retour a changé très rapidement.
E19	Défaillance de la flamme pendant la phase de démarrage	Flamme perdue après le démarrage
E21	Défaut de commande interne	Erreur de conversion A/D.
E30	Capteur de départ coupé	Un court-circuit a été détecté dans le circuit du capteur de température de départ de la chaudière.
E31	Capteur de départ ouvert	Un circuit ouvert a été détecté dans le circuit du capteur de température de départ de la chaudière.
E43	Capteur de retour coupé	Un court-circuit a été détecté dans le circuit du capteur de température de retour de la chaudière.
E44	Capteur de retour ouvert	Un circuit ouvert a été détecté dans le circuit du capteur de température de retour de la chaudière.
E47	Erreur du capteur de pression d'eau	Le capteur de pression d'eau est déconnecté ou brisé.
E80	Retour > Départ	La température de retour est supérieure à la température de départ.
E83	Protection Delta T	Une différence excessive entre la température de départ et de retour de la chaudière a été observée à 5 reprises.
E84	Température de gaz de combustion élevée	La température du gaz de combustion a dépassé la limite supérieure à 5 reprises
E87	Limite externe ouverte	Une limite de réinitialisation manuelle externe a été ouverte.

## CHAPITRE 9 - FONCTIONNEMENT DE CTRLMAX

### 9.14.4 Verrouillages de blocage à réinitialisation automatique

Code	Message de verrouillage	Description
E7	Température de gaz de combustion élevée	La température du gaz de combustion dépasse la limite supérieure.
E12	Défaut de commande interne	Mauvaise configuration EEPROM
E25	Défaut de commande interne	Erreur de vérification CRC.
E32	Capteur ECS coupé	Un court-circuit a été détecté dans le circuit du capteur de température ECS.
E33	Capteur ECS ouvert	Un circuit ouvert a été détecté dans le circuit du capteur de température ECS.
E34	Basse tension	La tension de ligne a chuté sous le niveau de fonctionnement acceptable.
E37	Eau faible	La pression d'eau a chuté sous 7,2 psi.
E45	Capteur de température gaz de combustion coupé	Un court-circuit a été détecté dans le circuit du capteur de température de gaz de combustion.
E46	Capteur de température de gaz de combustion ouvert	Un circuit ouvert a été détecté dans le circuit du capteur de température de gaz de combustion.
E76	Limite externe ouverte	Une limite de réinitialisation automatique externe a été ouverte..
E77	Température de circuit de mélange élevée	La température du circuit de mélange dépasse le réglage de limite élevée zone mixte.
E78	Capteur de circuit de mélange coupé	Un court-circuit a été détecté dans le circuit du capteur de température du circuit de mélange.
E79	Capteur de circuit de mélange ouvert	Un circuit ouvert a été détecté dans le circuit du capteur de température du circuit de mélange.
E81	Dérivation du capteur	Les températures de départ et de retour ne sont pas équivalentes.
E82	Protection Delta T	Différence excessive entre les températures de départ et de retour de la chaudière.
E89	Réglage incorrect	Un réglage de paramètre est en conflit avec un autre.
E90	Incompatibilité micrologiciels	Les versions du micrologiciel d'affichage et du micrologiciel de module de commande sont incompatibles.
E91	Capteur système coupé	Un court-circuit a été détecté dans le circuit du capteur de température du système.
E92	Capteur système ouvert	Un circuit ouvert a été détecté dans le circuit du capteur de température du système.
E93	Capteur extérieur coupé	Un circuit ouvert a été détecté dans le circuit du capteur de température extérieure.
E94	Défaut d'affichage interne	Erreur de mémoire d'affichage.
E95	Erreur de capteur de départ	La mesure du capteur de départ est invalide.
E96	Capteur extérieur ouvert	Un circuit ouvert a été détecté dans le circuit du capteur de température extérieure.
E97	Incompatibilité cascade	La configuration en cascade a changé.
E98	Erreur de bus cascade	La communication avec les autres chaudières est perdue.
E99	Erreur de bus contrôleur	La communication entre l'affichage de la chaudière et le module de commande est perdue.

**PAGE LAISSÉE BLANCHE INTENTIONNELLEMENT**



## CHAPITRE 10 - PRÉPARATION AU DÉMARRAGE

### 10.1. Exigences en matière de liquide pour le système de la chaudière

#### AVIS

*Les exigences ci-dessous doivent être respectées pour la couverture de la garantie des échangeurs de chaleur INSTINCT. Un nettoyage approfondi de tout système existant, à l'aide d'agents de nettoyage de système de chauffage approuvés, est nécessaire avant l'installation de la chaudière INSTINCT. Le système doit être traité avec un inhibiteur approuvé, après remplissage pour protection de longue durée.*



**N'utilisez pas de produits de nettoyage à base de pétrole ou de produits d'étanchéité dans le système de chaudière. Des dommages aux joints des composants du système peuvent se produire, entraînant des dommages matériels substantiels, des blessures corporelles graves ou la mort.**

#### AVIS

*Le liquide du système incluant des additifs doit être pratiquement non toxique, et avoir un taux ou une classe de toxicité de 1, comme indiqué dans le répertoire toxicologique des produits commerciaux.*

#### 10.1.1 Liquide pour chaudière, niveau de pH entre 6,0 et 8,0

Maintenez le pH du liquide pour chaudière entre 6,0 et 8,0. Vérifiez à l'aide de papier de tournesol ou communiquez avec une entreprise de traitement d'eau pour obtenir une analyse chimique.

Si le niveau de pH ne correspond pas à cette exigence, ne faites pas fonctionner la chaudière INSTINCT ou ne la laissez pas remplir tant que le problème n'est pas corrigé.

#### 10.1.2 Dureté du liquide de chaudière de moins de 7 grains

Si vous êtes dans une région dont l'eau est anormalement dure (dureté de plus de 7 grains), consultez une entreprise de traitement d'eau.

#### 10.1.3 Eau chlorée

N'utilisez pas la chaudière INSTINCT pour chauffer directement une piscine ou un spa.

Maintenez la teneur en chlore de l'eau à un niveau considéré sécuritaire pour la consommation.

#### 10.1.4 Vidange de la chaudière pour éliminer les sédiments

L'installateur doit vidanger le système de la chaudière pour éliminer tout sédiment afin de permettre le fonctionnement approprié de la chaudière INSTINCT.

Vidangez le système jusqu'à ce que l'eau qui s'écoule soit transparente et exempte de sédiments.

Dans le cas de systèmes zonés, chaque zone doit être vidangée à l'aide d'une soupape de purge. Des soupapes de purge et des vannes d'isolement doivent être installées dans chaque zone pour permettre la vidange appropriée du système.

#### 10.1.5 Nettoyage de l'ancien système/ancienne chaudière :

- Vidangez le système existant.
- Remplissez le système d'eau douce et de nettoyant, faites fonctionner la chaudière existante dans toutes les zones.
- Suivez les instructions du fabricant pour connaître la bonne concentration de produit nettoyant et la bonne durée de nettoyage.
- Vidangez et rincez complètement le système avec de l'eau douce, après le nettoyage.
- Installez la nouvelle chaudière et remplissez le système avec de l'eau douce et la quantité appropriée d'inhibiteur.
- Vérifiez le taux de pH et le niveau d'inhibiteur conformément aux caractéristiques techniques du fabricant; ajoutez de l'inhibiteur, au besoin.

#### 10.1.6 Nettoyage du nouveau système/de la nouvelle chaudière :

- Installez la nouvelle chaudière et le vidangez le système avec de l'eau fraîche afin d'éliminer tout débris.
- Remplissez le système avec de l'eau douce et la quantité appropriée d'inhibiteur.
- Vérifiez le taux de pH et le niveau d'inhibiteur conformément aux caractéristiques techniques du fabricant; ajoutez de l'inhibiteur, au besoin.

## CHAPITRE 10 - PRÉPARATION AU DÉMARRAGE

### 10.1.7 Vérification et test de l'antigel

Pour les systèmes de chaudière contenant des solutions d'antigel, suivez les instructions du fabricant de l'antigel relativement à la vérification du niveau d'inhibiteur et pour veiller à ce que les caractéristiques du liquide respectent les exigences des spécifications techniques.

Parce que les inhibiteurs se détériorent au fil du temps, les solutions d'antigel doivent être régulièrement remplacées. Consultez le fabricant de l'antigel pour obtenir des instructions additionnelles.

### 10.1.8 Utilisation d'antigel dans le système de la chaudière



**N'utilisez JAMAIS d'antigel à l'éthylène-glycol ou automobile ou encore d'antigel non dilué dans le système à titre de protection contre le gel. Cela peut entraîner des dommages matériels substantiels, des blessures corporelles graves ou même la mort.**

Déterminez la quantité d'antigel nécessaire à l'aide du volume d'eau contenu dans le système et des instructions du fabricant de la solution d'antigel.

Le volume d'eau de la chaudière INSTINCT est d'environ :

- 2 gallons [8 l] dans le cas du modèle INSTINCT Solo 110
- 3 gallons [12 l] dans le cas du modèle INSTINCT Solo/Combi 155
- 4 gallons [15 l] dans le cas du modèle Solo/Combi 199.

N'oubliez pas d'inclure le volume du réservoir d'expansion.

Consultez les exigences du code local pour l'installation des clapets anti-retour ou pour savoir comment déconnecter la conduite de remplissage ou d'alimentation en eau d'appoint de la chaudière.

### AVIS

*Le Massachusetts Code exige l'installation d'un clapet anti-retour si de l'antigel est utilisé.*

Veillez à ce que la concentration d'antigel dans l'eau ne dépasse pas un rapport de 50/50.

### AVIS

*Le liquide du système incluant des additifs doit être pratiquement non toxique, et avoir un taux ou une classe de toxicité de 1, comme indiqué dans le répertoire toxicologique des produits commerciaux.*



### L'EAU CHAUDE PEUT ÉBOUILLANTER!

- L'eau à une température de plus de 125 °F peut causer des brûlures graves instantanément ou la mort par ébouillantage.
- Touchez l'eau avant d'entrer dans le bain ou la douche.
- La Consumer Product Safety Commission et certains États recommandent de régler la température à 130 °F ou moins. Régler le thermostat à une température supérieure à 130 °F augmentera le risque de blessure par ébouillantage et causera des blessures graves ou la mort.
- L'eau chauffée à une température qui convient au lavage des vêtements, de la vaisselle et aux autres besoins sanitaires ébouillantera et causera des blessures permanentes.
- Les enfants et les personnes âgées, les personnes infirmes ou physiquement handicapées sont plus susceptibles d'être blessées par l'eau chaude. Ne laissez jamais une telle personne sans surveillance dans ou près d'un bain. Si quiconque utilise de l'eau chaude dans le bâtiment correspond à cette description, ou si les codes locaux ou les lois étatiques exigent certaines températures d'eau au niveau des robinets d'eau chaude, prenez toutes les précautions appropriées.
  - Installez le mitigeur automatique fourni par l'usine sur le chauffe-eau et/ou installez un mitigeur au point d'utilisation, soit à chaque robinet d'eau chaude, bain et douche. La sélection et l'installation de mitigeurs au point d'utilisation doit être conforme aux recommandations et instructions du fabricant du mitigeur.
  - Utilisez le plus bas réglage de température pratique.
  - Vérifiez toujours la température après avoir ajusté le mitigeur.
- Ne pas se conformer à ces instructions entraînera des blessures corporelles graves ou la mort.

## CHAPITRE 10 - PRÉPARATION AU DÉMARRAGE

### 10.2. Remplissage du système de la chaudière

1. Fermez le robinet de vidange de la chaudière situé dans le bas de l'unité et tout évent d'air manuel ou automatique du système.
2. Ouvrez toutes les vannes d'isolement du système.
3. Remplissez le système de la chaudière à la bonne pression. La bonne pression varie en fonction de l'application.

#### AVIS

*La pression de remplissage typique d'un système résidentiel est de 12 psi. La pression du système augmentera avec la température du système. La pression de fonctionnement du système ne devrait jamais dépasser 30 psi.*

4. Vidangez l'air et les sédiments dans chaque zone du système de la chaudière à l'aide du robinet de vidange. Ouvrez les événements d'air pour permettre la vidange d'air des zones.
5. Une fois le système complètement rempli et vidangé de tout l'air et de tous les sédiments, vérifiez la pression du système et vérifiez/réparez toute fuite identifiée.



#### AVERTISSEMENT

**Les fuites de système non réparées causeront l'ajout continu d'eau d'appoint dans la chaudière. L'apport continu d'eau d'appoint cause une accumulation de minéraux dans l'échangeur de chaleur, réduisant le transfert de chaleur, causant une accumulation de chaleur et éventuellement la défaillance de l'échangeur de chaleur. Cela peut entraîner des dommages matériels substantiels, des blessures corporelles graves ou même la mort.**

### 10.3. Chauffe-eau INSTINCT Combi - Besoins en eau

#### AVIS

*Le mitigeur thermostatique contrôle la température de l'eau chaude au niveau des robinets.*



#### AVERTISSEMENT

**RISQUE POTENTIEL D'ÉBOUILLANTAGE. Un mitigeur doit être installé avec la chaudière INSTINCT Combi. Le retrait ou l'ajustement du mitigeur créera un risque potentiel d'ébouillantage pouvant entraîner des blessures graves ou la mort.**

Si un ajustement doit être fait au point de consigne de température du mitigeur, consultez les instructions du fabricant incluses avec celui-ci.

#### Remarques générales

- Les habitudes du ménage en matière de consommation d'eau affecteront la température de l'eau de tout robinet ou douche. Vérifiez occasionnellement la température à chaque point d'utilisation, puis ajustez le réglage du mitigeur en conséquence. Revérifiez toujours la température après avoir ajusté le mitigeur.
- Abaisser le mitigeur automatique, comme indiqué dans les présentes instructions, réduira les niveaux de température de l'eau. Consultez votre installateur ou votre technicien de service.

### 10.3.1 Remplissage du circuit sanitaire

#### MISE EN GARDE

- N'utilisez jamais l'appareil INSTINCT Combi à moins que les circuits du chauffe-eau soient complètement remplis d'eau.
- Ne pas se conformer à ces instructions peut entraîner des dommages matériels mineurs ou des blessures.

1. Fermez le robinet de vidange d'eau sanitaire.
2. Ouvrez lentement les vannes d'isolement d'eau sanitaire, au niveau de la tuyauterie du chauffe-eau.

#### MISE EN GARDE

*Veillez à ouvrir la vanne d'isolement lentement, afin d'éviter d'endommager le capteur de débit du circuit sanitaire.*

3. Éliminez l'air du circuit sanitaire en ouvrant le robinet d'eau chaude le plus proche jusqu'à ce que l'écoulement d'eau soit constant.
4. Fermez le robinet d'eau chaude.

### 10.4. Vérification du dispositif de coupure en cas de faible niveau d'eau

- Le système INSTINCT est équipé d'un dispositif de coupure en cas de faible niveau d'eau (LWCO) installé en usine qui surveille la pression du système.
- Accédez au menu Infos chaudière en suivant les instructions de la *section 9.14 en page 54*. Défilez vers le bas pour voir la pression actuelle du système et vérifier qu'elle est bien dans la plage présentée à la *section 10.2 ci-dessus*.

## CHAPITRE 10 - PRÉPARATION AU DÉMARRAGE

### 10.5. Vérification des fuites de gaz



- Avant le démarrage et pendant le fonctionnement initial, vérifiez la présence de fuites de gaz à l'aide d'un détecteur de gaz combustible. Ne procédez pas au démarrage si le détecteur indique une fuite de gaz. Toute fuite doit être réparée immédiatement.
- Installations au propane seulement - Le fournisseur de propane mélange une substance olfactive au gaz propane pour que sa présence soit détectable. Dans certains cas, la substance olfactive peut s'atténuer et le gaz pourrait ne plus avoir d'odeur.
- Avant le démarrage de l'unité et régulièrement après le démarrage, faites vérifier le niveau de substance olfactive par le fournisseur de propane.
- Ne pas se conformer à ces instructions peut entraîner des dommages matériels substantiels, des blessures corporelles graves ou même la mort.

### 10.6. Vérification du circuit du thermostat

- Débranchez les fils du thermostat externe des bornes de basse tension.
- Branchez un voltmètre aux extrémités de fil du câblage du thermostat externe.
- Fermez chaque thermostat, valve de zone et relais du circuit externe, une zone à la fois, et vérifiez la lecture de tension aux extrémités des fils.
- AUCUNE tension ne devrait être mesurée aux extrémités des fils.
- Si une tension est mesurée, peu importe la condition, vérifiez et corrigez le câblage externe.

### AVIS

*Dans les systèmes qui utilisent des valves de zone à 3 fils, le retour de tension à l'unité est un problème courant. Utilisez un relais d'isolation pour empêcher la tension du circuit externe d'entrer dans la chaudière INSTINCT.*

- Rebranchez les fils du thermostat externe aux bornes de basse tension.

### 10.7. Inspection de l'ensemble du drain de condensat

1. Inspectez l'ensemble du drain de condensat et assurez-vous qu'il est correctement installé, comme décrit à la section 6.2 en page 27.
2. Retirez le bouchon de l'ensemble du drain de condensat et remplissez d'eau douce.



**L'ensemble du drain de condensat doit être rempli d'eau lorsque la chaudière INSTINCT fonctionne. L'ensemble du drain de condensat empêche les émissions de gaz de combustion de pénétrer dans la conduite de condensat. Ne pas s'assurer que le piège est rempli d'eau peut entraîner des blessures graves ou la mort.**

3. Réinstallez le bouchon sur l'ensemble du drain de condensat.

### 11.1. Dernières vérifications avant le démarrage

- Lisez le *Chapitre 9 en page 44* relativement au fonctionnement du système de gestion de chaudière CTRLMax.
- Vérifiez que l'appareil INSTINCT et le système de la chaudière sont remplis d'eau et que tous les composants sont correctement réglés pour utilisation, notamment le débit minimum dans la chaudière; consultez les caractéristiques techniques au *Chapitre 19 en page 94.*
- Vérifiez que les éléments de préparation au démarrage décrits au *Chapitre 10 en page 60* ont été réalisés.
- Vérifiez que tous les raccordements électriques sont corrects et solidement fixés.
- Inspectez la tuyauterie d'air de combustion et d'évent à la recherche de signes de détérioration causée par la corrosion, de dommages physiques ou de relâchement. Vérifiez que la tuyauterie d'air de combustion et d'évent est intacte et correctement installée et soutenue. Consultez le Supplément sur la ventilation INSTINCT.
- Vérifiez la configuration du brûleur - gaz propane seulement.
  - Vérifiez l'étiquetage approprié du venturi et consultez la plaque signalétique à propos de la configuration au gaz propane.
  - En cas de doute sur la configuration du brûleur, retirez le venturi et vérifiez la bonne taille de l'orifice de gaz propane sur l'étiquette du venturi. Consultez la *section 7.3.2 en page 31* pour connaître les tailles d'orifices. Consultez les instructions relatives à la conversion au propane pour savoir comment retirer et remplacer correctement le venturi.
- Veillez à ce que l'ensemble du drain de condensat soit rempli d'eau.

### 11.2. Démarrage INSTINCT

1. ACTIVEZ l'alimentation électrique à l'appareil. Tournez en position OFF le bouton ON-OFF situé sur le panneau de commande avant.
2. Lisez et suivez les instructions de fonctionnement décrites à la page suivante.

#### Si l'appareil INSTINCT ne démarre pas correctement

1. Vérifiez si des connexions électriques sont lâches, si des fusibles du module de commande sont grillés ou si un sectionneur de service est ouvert.
2. Vérifiez que les modes CH et ECS sont activés. Une icône de radiateur ou de robinet barré d'un X indique que la fonction est désactivée.
3. Vérifiez la pression du système dans le menu Infos chaudière en suivant les instructions présentées à la *section 9.14 en page 54.*
4. Une limite externe est-elle ouverte (le cas échéant)? Veillez à ce que la limite externe soit réinitialisée en position fermée.

5. Les valves d'alimentation en gaz sont-elles ouvertes au niveau de l'unité et du compteur?
6. Est-ce que la pression d'alimentation en gaz entrante au niveau de l'unité est supérieure à 5 po de colonne d'eau et inférieure à 13 po de colonne d'eau dans le cas du gaz naturel et de plus de 8 po de colonne d'eau et moins de 13 po de colonne d'eau pour le PL avec tous les appareils au gaz en position d'alimentation ON et OFF.
7. Les thermostats de chauffage sont-ils réglés au-dessus de la température ambiante?

Si aucune de ces conditions ne règle le problème, communiquez avec le soutien technique de Triangle Tube.

### 11.3. Vérification de l'appareil INSTINCT et du système

#### 11.3.1 Vérifiez la tuyauterie de la chaudière.

- Vérifiez la tuyauterie et les composants du système de chaudière à la recherche de fuites. Si des fuites sont présentes, éteignez l'unité et réparez immédiatement.
- Purgez toute quantité d'air restant dans le système. L'air dans le système interférera avec la circulation, créant des problèmes de répartition de la chaleur et du bruit.

#### 11.3.2 Vérification de la tuyauterie d'évent et d'air de combustion

- Assurez-vous qu'un joint étanche est présent à chaque raccordement et à chaque jonction de la tuyauterie d'évent et d'air de combustion.



**Le système de ventilation doit être étanche au gaz pour éviter le déversement de gaz de combustion et les émissions de monoxyde de carbone qui entraîneront de blessures graves ou la mort.**

#### 11.3.3 Vérification de la tuyauterie de gaz

Inspectez tout autour de l'unité à la recherche d'odeur de gaz, à l'aide de la procédure décrite dans le présent manuel en page 72.



**Si des fuites de gaz sont présentes ou soupçonnées, éteignez immédiatement l'unité. Utilisez un dispositif de détection de gaz ou faites un essai à la bulle pour localiser la source de la fuite et la réparer. N'utilisez pas l'unité tant que la fuite n'est pas corrigée. Ne pas se conformer à cette procédure entraînera des dommages matériels substantiels, des blessures corporelles graves ou même la mort.**



### POUR VOTRE SÉCURITÉ, LIRE AVANT DE METTRE EN MARCHÉ



#### AVERTISSEMENT

Quiconque ne respecte pas à la lettre les instructions risque de déclencher un incendie ou une explosion entraînant des dommages matériels, des blessures ou des pertes de vie.

- A. Cet appareil ne comporte pas de veilleuse. Il est muni d'un dispositif d'allumage qui allume automatiquement le brûleur. NE PAS tenter d'allumer le brûleur manuellement.
- B. AVANT DE FAIRE FONCTIONNER, porter attention aux odeurs tout autour de l'appareil pour déceler une odeur de gaz. Faire de même près du plancher, car certains gaz sont plus lourds que l'air et s'accumuleront au niveau du sol.
- QUOI FAIRE S'IL Y A UNE ODEUR DE GAZ**
- Ne pas tenter d'allumer d'appareil.
  - Ne toucher à aucun interrupteur; ne pas se servir des téléphones se trouvant dans le bâtiment.
  - Contacter immédiatement votre fournisseur de gaz depuis un bâtiment voisin. Suivre les instructions du fournisseur.
- C. Ne tourner la poignée du robinet externe du gaz qu'à la main. Ne jamais utiliser d'outil. Si la poignée reste coincée, ne pas tenter de la réparer, contacter un technicien qualifié. Le fait de forcer la poignée ou de la réparer pourrait déclencher une explosion ou un incendie.
- D. Ne pas utiliser cet appareil si une ou plusieurs de ses pièces ont été plongées dans l'eau. Faire inspecter immédiatement l'appareil par un technicien qualifié et remplacer toute partie du système de contrôle et toute commande qui ont été plongées dans l'eau.
- S'il est impossible de joindre le fournisseur de gaz, contacter le service des incendies.

### INSTRUCTIONS DE METTRE EN MARCHÉ

1. **ARRÊTEZ!** Lire les instructions de sécurité sur la portion supérieure de cette étiquette. Cet appareil est muni d'un dispositif d'allumage qui allume automatiquement le brûleur. NE PAS tenter d'allumer le brûleur manuellement.
2. Réglez le(s) thermostat(s) à la température la plus basse. Tournez la poignée du robinet externe du gaz dans le sens horaire ↻ pour FERMER l'admission (la poignée du robinet doit être perpendiculaire à la conduite de gaz).
3. Coupez l'alimentation électrique de l'appareil.
4. Retirez le panneau avant de l'appareil.
5. Attendez cinq (5) minutes, le temps que tout gaz présent s'évapore. Si vous sentez du gaz dans le panneau ou autour de l'appareil, **ARRÊTEZ!** Suivez les instructions au point « B » des consignes de sécurité qui précèdent. Si vous ne sentez aucun gaz, passez à l'étape suivante.
6. Tournez la poignée du robinet externe du gaz dans le sens antihoraire ↻ pour OUVRIR l'admission (la poignée du robinet doit être parallèle à la conduite de gaz).
7. Allumez l'alimentation électrique de l'appareil.
8. Réglez le thermostat de chaque pièce à la température souhaitée.
9. Le panneau de commande de l'appareil affichera l'état actuel du fonctionnement au bas de l'écran. « En attente » signifie qu'il n'y a aucune demande de chaleur (tous les thermostats sont satisfaits). « Demande CH » indique qu'un besoin de chaleur a été identifié. « Demande ECS » indique qu'un besoin en eau chaude sanitaire a été identifié. Une icône de flamme s'affiche lorsque l'appareil est allumé.
10. Si l'appareil ne se met pas en marche, suivre les instructions intitulées « POUR COUPER L'ADMISSION DE GAZ À L'APPAREIL » ci-dessous et contacter un technicien qualifié ou le fournisseur de gaz.
11. Réinstallez le panneau. Veillez à ce que le panneau soit fermement en place et que toutes les vis de fixation soient serrées.

### POUR COUPER L'ADMISSION DE GAZ À L'APPAREIL












1. Réglez le thermostat de la pièce à la température la plus basse.
2. S'il vous faut effectuer des opérations d'entretien, coupez l'alimentation électrique de l'appareil.
3. Tournez la poignée *poignée du robinet externe du gaz* dans le sens horaire ↻ pour FERMER (la poignée de la soupape doit être perpendiculaire par rapport à la tuyauterie de gaz).

## 11.3.4 Vérification du patron de flamme et de la combustion

- Vérifiez le patron de flamme grâce au port d'observation de l'échangeur de chaleur. La flamme doit être bleue et stable. La flamme doit être plus haute que la tête du brûleur. Il est impossible de déterminer que la combustion est correcte en inspectant la couleur et le patron de la flamme. Il est important de mesurer la combustion à l'aide d'un analyseur de gaz de combustion étalonné.

### AVIS





*Le test et les ajustements de combustion doivent être effectués par un installateur, une agence d'entretien ou un fournisseur de gaz agréé. Toutes les mesures de combustion doivent être réalisées à l'aide d'équipement étalonné (1 an max.), afin de s'assurer de l'exactitude des mesures.*

- Testez la présence de CO<sub>2</sub> ou d'O<sub>2</sub> et de CO au débit élevé. Les mesures de combustion doit se situer dans la plage répertoriée au **Tableau 6 en page 67**. **Le niveau de CO ne doit pas dépasser les 150 ppm dans le cas du gaz naturel et 200 ppm dans le cas du gaz propane.** Effectuez la procédure suivante pour placer manuellement le brûleur en mode débit élevé.
  - Touchez simultanément les touches de fonction  et  pendant 3 secondes pour accéder aux fonctions destinées à l'installateur. Consultez la **section 9.1 en page 44**.
  - Saisissez le code d'accès de l'installateur « 054 » à l'aide des touches de fonction  et  pour sélectionner l'emplacement du chiffre et les touches de fonction  et  pour changer le chiffre. Touchez la touche de fonction  pour saisir le code d'accès.
  - Touchez la touche de fonction  pour mettre en surbrillance l'icône de fonctionnement manuel , puis touchez la touche de fonction .
  - Appuyez sur la touche de fonction  pendant que l'icône du ventilateur est sélectionnée pour allumer manuellement le brûleur et faire fonctionner le(s) diffuseur(s) de CH.



### AVIS

*Une charge adéquate de CH doit être présente pour dissiper la chaleur produite pendant le test de combustion. Si une charge adéquate de CH n'est pas disponible, un chauffe-eau indirect peut être utilisé pour dissiper la chaleur en créant une demande ECS qui active le diffuseur ECS.*

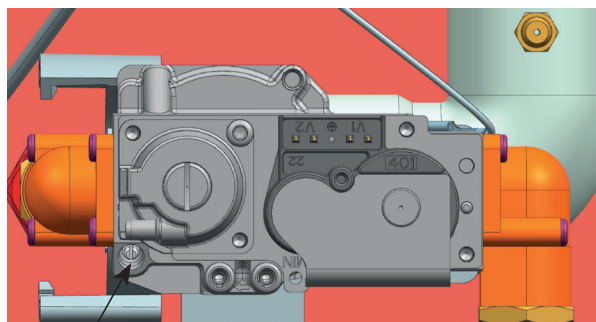
- Touchez la touche de fonction  pour ajuster le taux d'allumage de 1 % à 100 %. Maintenez enfoncée la touche de fonction  pour augmenter rapidement le taux d'allumage.
  - Appuyez sur la touche de fonction  alors que l'icône du ventilateur est sélectionnée pour éteindre le brûleur.
- Si les niveaux de combustion lorsque le débit est élevé (100 %) sont hors des niveaux acceptables, ajustez la VIS DE PAPILLON (voir la **Fig. 28 en page 66**) conformément au **Tableau 6 en page 67**.
  - Une fois le niveau de combustion réglé au débit élevé (100 %), placez manuellement la chaudière au débit faible en appuyant sur la touche de fonction  pour réduire le taux d'allumage.
  - Vérifiez que les niveaux de combustion lorsque le débit est faible (1 %) sont dans la plage des niveaux de combustion acceptables décrits au **Tableau 6 en page 67**.

### AVERTISSEMENT

**Si les niveaux de combustion lorsque le débit est faible (1 %) sont hors de la plage présentée au Tableau 6 en page 67, éteignez la chaudière et communiquez avec le soutien technique de Triangle Tube. Ne pas se conformer à cette exigence peut entraîner des dommages matériels substantiels, des blessures corporelles graves ou même la mort.**

Tableau 5 - Ajustement de la vis de papillon

Sens	INSTINCT Solo/Combi
Horaire	Diminuer CO <sub>2</sub> Augmenter O <sub>2</sub>
Antihoraire	Augmenter CO <sub>2</sub> Diminuer O <sub>2</sub>



Vis de papillon **Fig. 28- Emplacement de la vis de papillon**
















## 11.3.5 Mesure de l'entrée - Gaz naturel seulement

1. Veillez à ce que la chaudière soit allumée au taux d'allumage maximal. Pour placer manuellement la chaudière en mode débit élevé, consultez la **section 11.3.4 en page 66**.
2. Faites fonctionner l'unité pendant environ 10 minutes.
3. Éteignez tous les appareils au gaz dans l'édifice, à l'exception de l'appareil INSTINCT.
4. Au niveau du compteur de gaz, consignez le temps requis pour utiliser un pied cube de gaz.
5. Calculez l'entrée de gaz naturel à l'aide de l'équation suivante :  

$$3\,600 \times 1\,000 / \text{nombre de secondes enregistrées pour utiliser un pied cube de gaz} = \text{BTU/H.}$$
6. La valeur BTU/H calculée doit être approximativement l'entrée nominale inscrite sur l'unité.

## 11.3.6 Test de la limite de température élevée

La limite de température élevée peut être temporairement abaissée de 210 °F [99 °C] à 102 °F [39 °C] aux fins de test.

1. Touchez simultanément les touches de fonction  et  pendant 3 secondes pour accéder aux fonctions destinées à l'installateur. Consultez la **Fig. 27 en page 44**.
2. Saisissez le code d'accès de l'installateur « 054 » à l'aide des touches de fonction  et  pour sélectionner un chiffre et les touches de fonction  et  pour changer le chiffre. Touchez la touche de fonction  pour saisir le code d'accès.
3. Touchez la touche de fonction  alors que l'icône des réglages CH et ECS  est en surbrillance.
4. Touchez la touche de fonction  pour mettre en surbrillance l'icône des réglages de la chaudière , puis touchez la touche de fonction .
5. Touchez la touche de fonction  pour mettre en






















- surbrillance l'icône de verrouillage de température, puis touchez la touche de fonction .
6. Touchez la touche de fonction  pour mettre en surbrillance 102 °F [39 °C], puis touchez la touche de fonction .
7. Touchez la touche de fonction  pour mettre en surbrillance l'icône de l'écran d'accueil , puis touchez la touche de fonction .
8. Initiez une demande CH ou ECS et confirmez qu'un verrouillage de température de chaudière élevée se produit lorsque la température d'alimentation atteint 102 °F [39 °C].
9. Touchez l'une des touches de fonction **FLÉCHÉES** pour revenir à l'écran d'accueil.
10. Touchez simultanément les touches de fonction  et  pendant 3 secondes pour accéder aux fonctions destinées à l'installateur.
11. Touchez la touche de fonction  alors que l'icône des réglages CH et ECS  est en surbrillance.
12. Touchez la touche de fonction  pour mettre en surbrillance l'icône des réglages de la chaudière , puis touchez la touche de fonction .
13. Touchez la touche de fonction  pour mettre en surbrillance l'icône de verrouillage de température, puis touchez la touche de fonction .
14. Touchez la touche de fonction  pour mettre en surbrillance 210 °F [99 °C], puis touchez la touche de fonction .
15. Touchez la touche de fonction  pour mettre en surbrillance l'icône de l'écran d'accueil , puis touchez la touche de fonction .
16. Touchez la touche de fonction  pour réinitialiser le verrouillage et remettre l'unité en service.

Tableau 6 - Niveaux de combustion acceptables

		Gaz naturel 110, 155	Gaz naturel 199	Gaz propane 110, 155	Gaz propane 199
<b>DÉBIT ÉLEVÉ</b>	Plage de CO <sub>2</sub>	9,0 à 10,5 %	8,5 à 10,5 %	10,0 à 11,0%	
	Cible de CO <sub>2</sub>	9,50 %		10,80%	
	Plage d'O <sub>2</sub>	4,85 à 2,15 %	5,75 à 2,15 %	5,7 à 4,2 %	
	Cible d'O <sub>2</sub>	3,95%		4,50%	
	CO max.	<150 ppm @ 9,5 % CO <sub>2</sub>		<200 ppm @ 10,8% CO <sub>2</sub>	
<b>DÉBIT FAIBLE</b>	Plage de CO <sub>2</sub>	9,0 à 10,0 %	8,5 à 10,0 %	10,0 à 11,0 %	
	Cible de CO <sub>2</sub>	9,5%	9%	10,8%	10,4%
		Les valeurs cibles sont équivalentes aux valeurs de débit élevé; veillez à ce que les valeurs de CO <sub>2</sub> mesurées soient inférieures ou égales aux mesures de CO <sub>2</sub> à débit élevé		Les valeurs cibles sont équivalentes aux valeurs de débit élevé; veillez à ce que les valeurs de CO <sub>2</sub> mesurées soient inférieures ou égales aux mesures de CO <sub>2</sub> à débit élevé	
	Plage d'O <sub>2</sub>	4,85 à 3,0 %	5,75 à 3,0 %	5,7 à 4,2 %	
	Cible d'O <sub>2</sub>	3,95%	4,85%	4,5%	5,1%
		Les valeurs cibles sont équivalentes aux valeurs de débit élevé; veillez à ce que les valeurs d'O <sub>2</sub> mesurées soient inférieures ou égales aux mesures d'O <sub>2</sub> à débit élevé		Les valeurs cibles sont équivalentes aux valeurs de débit élevé; veillez à ce que les valeurs d'O <sub>2</sub> mesurées soient inférieures ou égales aux mesures d'O <sub>2</sub> à débit élevé	
	CO max.	10 ppm		10 ppm	

L'utilisation de la fonction de réinitialisation extérieure est requise pour optimiser l'efficacité de la chaudière; voir l'avis ci-dessous. Si le capteur extérieur n'est pas installé avant d'allumer l'appareil INSTINCT, une erreur d'ouverture de capteur extérieure (E96) s'affiche. L'erreur n'empêchera pas la chaudière de fonctionner. L'erreur se réinitialisera automatiquement une fois le capteur extérieur installé ou si la fonction de réinitialisation extérieure est désactivée. Consultez la **section 9.7 en page 49** pour plus d'informations sur la désactivation de la fonction de réinitialisation extérieure. La fonction de réinitialisation extérieure peut seulement être désactivée si l'installation respecte une des exceptions indiquées dans l'avis **IMPORTANT** ci-dessous.

### 12.1. Fixation du capteur extérieur

1. Le mur extérieur sélectionné pour la fixation doit représenter la charge thermique du bâtiment. Un mur au nord convient habituellement pour la plupart des bâtiments.
2. Veillez à ce que le capteur extérieur soit protégé des rayons directs du soleil ou des effets de la chaleur ou du froid provenant d'autres sources (ventilateurs d'évacuation, événements d'appareils...) afin d'éviter les erreurs de lecture de température.
3. Fixez le capteur extérieur en hauteur, sur le mur extérieur, pour éviter les dommages accidentels ou le sabotage.
4. Évitez de fixer le capteur extérieur dans des zones soumises à une humidité excessive.
5. Une fois l'emplacement identifié sur le mur extérieur, suivez les instructions de fixation incluses avec le capteur extérieur.

### 12.2. Câblage du capteur

1. Branchez un câble à 2 fils de calibre 18 AWG ou tout autre câble semblable au capteur extérieur.
2. Acheminez le câble à la chaudière INSTINCT, vous assurant que les fils ne sont pas acheminés en parallèle avec du câblage téléphonique ou d'alimentation.

### AVIS

*Si les fils du capteur sont situés dans une zone où sont présentes des sources d'interférence électromagnétique(LEM), les fils du capteur devraient être protégés ou les câbles devraient être acheminés dans un conduit de métal mis à la terre. Si vous utilisez du câble blindé, le blindage doit être relié à mise à la terre de l'unité.*

3. Raccordez les fils du capteur de température du système aux bornes de basse tension X6-1 et 2 situées au bas du module de commande CTRLMax, comme l'illustre la **Fig. 26 en page 42**.

### IMPORTANT

Conformément au chapitre 325 (f) (3) de l'Energy Policy and Conservation Act des États-Unis, cette chaudière est équipée d'une fonction d'économie d'énergie qui réduit la température de l'eau de la chaudière lorsque la charge de chauffage diminue. Cette fonction est équipée d'une fonction de dérivation qui permet principalement l'utilisation d'un système de gestion de l'énergie externe ayant la même fonction.

#### **CETTE FONCTION DE DÉRIVATION NE DOIT PAS ÊTRE UTILISÉE À MOINS QU'UNE DES CONDITIONS QUI SUIVRAIT SONT VRAIES.**

- Un système de gestion de l'énergie externe qui réduit la température de l'eau de la chaudière lorsque la charge de chauffage diminue est installé.
- Cette chaudière n'est pas utilisée pour le chauffage des pièces.
- Cette chaudière fait partie d'un système de chaudières modulaires ou multiples dont l'entrée totale est de 300 000 BTU/h ou plus.
- Cette chaudière est équipée d'un serpentin sans réservoir.

**PAGE LAISSÉE BLANCHE INTENTIONNELLEMENT**

L'appareil INSTINCT peut accepter directement un signal analogique de 0 à 10 V c.c. d'un régulateur de chaudière modulant externe pour contrôler le taux d'allumage.

### 13.1. Câblage du régulateur modulant

Acheminez deux fils de calibre 18 de la sortie 0 à 10 V c.c. du régulateur de chaudière modulant externe jusqu'aux bornes de basse tension X5-1 et 2 située au bas du module de commande CTRLMax, comme l'illustre la **Fig. 26 en page 42**. Le signal activera et modulera la chaudière. Aucun câblage n'est requis au niveau des bornes du thermostat.

La commande de modulation externe fonctionnera seulement si le régulateur modulant externe est correctement câblé à la chaudière INSTINCT, comme suit :

- X5-1 = +
- X5-2 = -

## AVIS

*Veillez à ce que la polarité des connexions du régulateur de chaudière modulant externe à la chaudière soit correcte. Une polarité inversée entraînera une absence de réponse de la chaudière.*

### 13.2. Programmation de CTRLMax

Le module de commande CTRLMax doit être programmé pour accepter le signal 0 à 10 V c.c. du régulateur de chaudière modulant externe.

1. Utilisez la fonction Configuration rapide CH pour régler la demande CH au signal de modulation 0 à 10V. Consultez la **section 9.7 en page 49**.

### 13.3. Programmation de la commande de modulation externe

La commande de modulation externe doit être programmée pour produire 2 V c.c. Afin d'activer la chaudière et de la faire fonctionner à bas débit, et 10 V c.c. pour faire fonctionner la chaudière à débit élevé. Une fois que la commande a activé la chaudière, il faut attendre 30 secondes pour permettre au brûleur de se stabiliser avant de moduler la chaudière.

Réglages d'usine CTRLMax

RÉGLAGE DE CHAUFFAGE	VALEUR PAR DÉFAUT DE L'USINE		RÉGLAGE MINIMUM	RÉGLAGE MAXIMUM	RÉINIT. CONFIGURATION RAPIDE	RÉINIT. INSTALLATEUR
	INSTINCT Solo	INSTINCT Combi				
Fonctionnement chauffage	Activée	Activée				✓
Type de demande	Thermostat et sonde ext.	Thermostat et sonde ext.			✓	✓
Consigne CH max. absolue	185°F [85°C]	185°F [85°C]	68°F [20°C]	188°F [87°C]		✓
Consigne maximale CH1	180°F [82°C]	180°F [82°C]	68°F [20°C]	188°F [87°C]	✓	✓
Consigne minimale CH1	80°F [27°C]	80°F [27°C]	60°F [15°C]	188°F [87°C]	✓	✓
Jour le plus froid, sonde extérieure	10°F [-12°C]	10°F [-12°C]	-30°F [-34°C]	50°F [10°C]		✓
Jour le plus chaud, sonde extérieure	64°F [18°C]	64°F [18°C]	60°F [15°C]	78°F [25°C]		✓
Circuit CH2	Activée	Activée				✓
Consigne maximale CH2	140 °F [60 °C]	140 °F [60 °C]	68°F [20°C]	194°F [90°C]	✓	✓
Consigne minimale CH2	80°F [27°C]	80°F [27°C]	60°F [15°C]	190°F [88°C]	✓	✓
Arrêt par temps chaud	Off	Off	Off	78°F [25°C]	✓	✓
Pompe de circulation permanente	Désactivée	Désactivée				✓
Délai après pompe CH	5 minutes	5 minutes	Off	20 minutes		✓
Protection contre le gel	Activée	Activée				✓
Consigne de protection contre le gel	-22°F [-30°C]	-22°F [-30°C]	-22°F [-30°C]	50°F [10°C]		✓
Valeur de variation parallèle	0°F [0°C]	0°F [0°C]	0°F [0°C]	144°F [80°C]		✓
Blocage de demande CH	2 minutes	2 minutes	0 minute	30 minutes		✓

## CHAPITRE 13 - COMMANDE DE MODULATION EXTERNE

### Réglages d'usine CTRLMax (suite)

RÉGLAGE DE CHAUFFAGE	VALEUR PAR DÉFAUT DE L'USINE		RÉGLAGE MINIMUM	RÉGLAGE MAXIMUM	RÉINIT. CONFIGURATION RAPIDE	RÉINIT. INSTALLATEUR
	INSTINCT Solo	INSTINCT Combi				
Fonctionnement ECS	Activée	Activée				✓
Type de demande	Thermostat	S/O				Thermostat
Consigne de chaudière ECS	168°F [75°C]	168°F [75°C]	96°F [35°C]	188°F [87°C]	✓	✓
Consigne ECS	140 °F [60 °C]	140 °F [60 °C]	68°F [20°C]	168°F [75°C]	✓	✓
Consigne démarrage à chaud ECS	S/O	125°F [52°C]	86°F [30°C]	140 °F [60 °C]	✓	✓
Hystérésis démarrage à chaud ECS	S/O	30 °F [17 K]	9 K	36K	✓	✓
ECS activée différentielle	6°F [3K]	18°F [10K]	4°F [2°C]	18°F [10°C]		6°F [3K]
Majoration stockage ECS	27°F [15°K]	S/O	10°F [5°C]	54°F [30°C]		27°F [15°K]
Délai après pompe ECS	2 minutes	2 minutes	Off	30 minutes		✓
Temporisation priorité ECS	Off	Off	Off	120 minutes	✓	✓
Priorité ECS	Activée	Activée				✓
Blocage de demande ECS	1 minute	1 minute	0 minute	30 minutes		✓
Blocage de demande ECS à CH	1 minute	1 minute	0 minute	30 minutes		✓
Fonction antilégionellose	Désactivée	Activée			Activée	✓

RÉGLAGE CHAUDIÈRE	VALEUR PAR DÉFAUT DE L'USINE		RÉGLAGE MINIMUM	RÉGLAGE MAXIMUM	RÉINIT. CONFIGURATION RAPIDE	RÉINIT. INSTALLATEUR
	INSTINCT Solo	INSTINCT Combi				
Temp. verrouillage	210°F [99°C]					✓
Adresse modbus	0=BCST		0=BCST	247		✓
Relais flex. 1(CH)	CH1					✓
Relais flex. 2(ECS)	ECS					
Relais flex. 3(P3)	CH1/CH2/ECS					
Relais flex. 4(ERR)	ERREUR					
Relais flex. 5(Flamme)	FLAMME					
Relais flex. 6(P4)	CH2					
Erreur relais	Au verrouillage, blocage et avertissement					
MIL pompe minimum	30%		1%	100%		
Niveau d'allumage	Varie selon le modèle					
Limite élevée zone mixte	114°F [45°C]		68°F [20°C]	176°F [80°C]		
Réglage appareil	Varie selon le modèle					
Réglage altitude	0 pi		0 pi	10 000 ft		

### AVIS

Effectuez les procédures de vérification suivantes comme décrit et cochez les éléments réalisés. Lorsque les procédures sont réalisées, l'installateur doit remplir le registre d'installation du Chapitre 15 en page 74.

- Chimie du liquide du système de chaudière contrôlée et vérifiée, comme décrit à la **section 10.1 en page 60**.
- Le système de la chaudière a été entièrement vidangé afin d'éliminer tout débris/sédiment.
- Tout évent d'air automatique intégré au système est ouvert d'un tour complet.
- L'air est vidangé des zones de chauffage et de la tuyauterie du système de la chaudière.
- Le cas échéant, confirmez que le brûleur est correctement configuré, comme décrit à la **section 7.3 en page 31**.
- Le câblage du circuit du thermostat est contrôlé et vérifié pour confirmer qu'aucune tension n'est présente, comme décrit à la **section 10.6 en page 63**.
- Les instructions de fonctionnement ont été suivies lors du démarrage.
- Les niveaux de combustion et le patron de flamme ont été vérifiés, comme décrit à la **section 11.3.5 en page 67**.
- Le taux d'entrée de gaz naturel est mesuré, comme décrit à la **section 11.3.5 en page 67**.
- La limite de température élevée est testée, comme décrit à la **section 11.3.6 en page 67**.
- Il a été vérifié que la pression d'alimentation en gaz entrante au niveau de l'unité est supérieure à 5 po de colonne d'eau et inférieure à 13 po de colonne d'eau dans le cas du gaz naturel et de plus de 8 po de colonne d'eau et moins de 13 po de colonne d'eau pour le PL avec tous les appareils au gaz en position d'alimentation ON et OFF.
- Les robinets d'équilibrage et les commandes de limite du système sont ajustés pour fournir les températures de conception au système de chauffage principal des pièces.
- Dans le cas des applications à zones multiples, le débit approprié d'eau de chaudière doit être ajusté pour chaque zone.
- Le bon fonctionnement du ou des thermostat(s) des pièces a été contrôlé et vérifié, et l'anticipateur de chaleur du ou des thermostat(s) (le cas échéant) a été correctement réglé.
- Plusieurs cycles de fonctionnement ont été observés, pour s'assurer du bon fonctionnement de l'appareil INSTINCT et du système.
- Le ou les thermostats des pièces ont été réglés à la température ambiante désirée.
- Toutes les instructions fournies avec l'appareil INSTINCT ont été examinées avec le propriétaire ou avec le personnel d'entretien.
- Le registre d'installation du **Chapitre 15 en page 74 a été rempli**.
- Veillez à ce que tous les manuels et autres documents soient replacés dans l'enveloppe des documents d'installation et remis au propriétaire soient conservés en lieu sûr.

**PAGE LAISSÉE BLANCHE INTENTIONNELLEMENT**



## CHAPITRE 15 - REGISTRE D'INSTALLATION

Veillez à ce que tous les manuels et autres documents soient replacés dans l'enveloppe des documents d'installation et remis au propriétaire soient conservés en lieu sûr.

Numéro de modèle INSTINCT : \_\_\_\_\_

Numéro de série : \_\_\_\_\_

Date d'installation : \_\_\_\_\_

Carburant :  Gaz naturel  Gaz propane

Taux d'entrée mesuré : \_\_\_\_\_ BTU/h =  $\frac{3600}{\text{secondes par pi}^3 \text{ gaz}} \times 1000$

Lectures de combustion :	Conformément au manuel	
En fonctionnement :	d'installation, tableau 6 :	OK
CO <sub>2</sub> _____ %	CO <sub>2</sub> _____ %	<input type="checkbox"/>
O <sub>2</sub> _____ %	O <sub>2</sub> _____ %	PAS OK
CO _____ ppm	CO _____ ppm	<input type="checkbox"/>

Ce qui suit a été effectué durant l'installation :

- Les instructions d'installation ont été suivies et complétées
- Les procédures de vérification ont été suivies et complétées
- Les informations concernant l'unité et l'installation ont été reçues et laissées au propriétaire/personnel d'entretien.
- Si l'air de combustion est prélevé à l'intérieur de la propriété, le client a été informé de son obligation de s'assurer que les grilles d'air restent libres de toute obstruction en tout temps.

Renseignements sur l'installateur

(Entreprise) \_\_\_\_\_

(Adresse) \_\_\_\_\_

(Adresse) \_\_\_\_\_

(Numéro de téléphone) \_\_\_\_\_

(Nom de l'entrepreneur/  
l'installateur) \_\_\_\_\_ Signature \_\_\_\_\_ Date \_\_\_\_\_

(Nom du client) \_\_\_\_\_ Signature \_\_\_\_\_ Date \_\_\_\_\_

**PAGE LAISSÉE BLANCHE INTENTIONNELLEMENT**

### 16.1. Technicien de service

Au moins une fois par **année**, l'entretien suivant doit être effectué par un technicien de service qualifié :

#### Général

- Corrigez tout problème signalé.
- Inspectez l'intérieur de la cuve de la chaudière; nettoyez et passez l'aspirateur, au besoin.
- Nettoyez l'assemblage du drain de condensat et remplissez d'eau fraîche.
- Vérifiez le pH du liquide de chaudière dans les systèmes.
- Vérifiez les fuites, aussi bien à l'intérieur qu'à l'extérieur de l'unité : eau, gaz, gaz de combustion et condensat.
- Assurez-vous que la tuyauterie d'entrée d'air et la tuyauterie de ventilation sont en bon état, bien étanches et correctement soutenues.
- Vérifiez la pression d'eau de la chaudière, la tuyauterie et le réservoir d'expansion.
- Vérifiez les paramètres de commande.
- Vérifiez l'électrode d'allumage (sablez toute présence d'oxyde blanc; nettoyez et repositionnez).
- Vérifiez le câblage d'allumage et le câblage de mise à la terre.
- Vérifiez tous les câblages et raccords de commande.
- Vérifiez le patron de flamme du brûleur (assurez-vous qu'il est stable et uniforme).
- Vérifiez le fonctionnement du détecteur de monoxyde de carbone.
- Vérifiez les niveaux de combustion (consultez la procédure de démarrage en *page 71* et au tableau *6 de la page 74*).

Éléments additionnels, si la combustion ou le rendement est mauvais :

- Nettoyez l'échangeur de chaleur et les carneaux.
- Retirez l'assemblage du brûleur et nettoyez la tête du brûleur uniquement à l'aide d'air comprimé.

Une fois les tâches d'entretien réalisées, passez le service en revue avec le propriétaire de l'appareil.

### 16.2. Entretien par le propriétaire

#### Régulièrement :

- Vérifiez la zone autour de l'unité.
- Vérifiez et éliminez tout blocage de l'entrée d'air de combustion et des ouvertures de ventilation.
- Vérifiez les indicateurs de température et de pression.
- Vérifiez les détecteurs de CO.

#### Chaque mois :

- Vérifiez la tuyauterie de ventilation.
- Vérifiez la tuyauterie d'entrée d'air de combustion.
- Vérifiez la soupape de sécurité.
- Vérifiez le système de drain de condensat.

#### Tous les 6 mois :

- Vérifiez la tuyauterie de la chaudière et la tuyauterie d'alimentation en gaz à la recherche de corrosion ou de signes potentiels de fuite.
- Faites fonctionner la soupape de sécurité.



**Suivez les procédures d'entretien présentées dans le présent manuel. Ne pas effectuer le service et l'entretien ou ne pas suivre les directives contenues dans ce manuel peut entraîner des dommages à l'appareil INSTINCT ou aux composants du système, causant des dommages matériels substantiels, des blessures corporelles graves ou la mort.**



- **Lorsque l'air destiné à la combustion est pris directement prélevé à l'intérieur de la propriété, il est essentiel que l'alimentation en air soit libre de toute obstruction. Ne pas fournir d'air adéquat pour la combustion pourrait entraîner des blessures graves ou la mort.**

**PAGE LAISSÉE BLANCHE INTENTIONNELLEMENT**

### 17.1. Procédures d'entretien par le technicien de service



#### AVERTISSEMENT

L'appareil INSTINCT doit être inspecté et révisé annuellement par un technicien de service qualifié, de préférence au début de la saison de chauffage. De plus, l'entretien et les soins apportés par le propriétaire à l'unité, comme décrits au Chapitre 16 en page 76 et davantage expliqués dans le manuel de l'utilisateur INSTINCT doivent être effectués afin de garantir l'efficacité et la fiabilité maximales de l'unité. Ne pas effectuer le service et l'entretien de l'appareil INSTINCT et des composants du système peut entraîner la défaillance de l'équipement, causant des dommages matériels substantiels, des blessures corporelles graves ou la mort.

#### AVIS

Les informations suivantes proposent des instructions détaillées concernant les éléments d'entretien à réaliser par le technicien de service qui sont décrits dans le calendrier d'entretien, que l'on retrouve dans le Chapitre 16 en page 76.

### 17.2. Problèmes signalés

Tout problème signalé par le propriétaire doit être contrôlé, vérifié et corrigé avant de réaliser toute procédure d'entretien.

### 17.3. Vérification de la zone environnante

- Vérifiez que la zone entourant l'appareil INSTINCT est exempte de matériaux combustibles/inflammables ou de vapeurs ou liquides inflammables. Enlevez-les immédiatement, le cas échéant.
- Vérifiez que la zone d'entrée d'air de combustion est exempts de contaminants. Consultez les matériaux répertoriés dans la **section 2.1 en page 5** de ce manuel. Si l'un ou l'autre de ces produits se trouve dans la zone dans laquelle l'unité prélève son air de combustion, ils doivent être enlevés immédiatement. S'il est impossible de les enlever, l'entrée d'air de combustion doit être relocalisée ailleurs.

### 17.4. Inspection de la zone du brûleur

- Retirez le panneau avant de la chaudière et le coude d'entrée du venturi.
- Utilisez un aspirateur pour nettoyer toute saleté ou tout débris sur les composants du ventilateur soufflant/brûleur.
- Vérifiez que les écrous de fixation de la plaque du brûleur sont bien serrés; consultez la **section 17.24 en page 81** pour connaître les spécifications de serrage.
- Vérifiez le joint de la plaque du brûleur à la recherche de décoloration et de dommages.
- Vérifiez la présence de fuites de gaz de combustion là où le bac de condensats est relié à l'échangeur de chaleur et au

dessus et au bas du tuyau d'évent interne.

- Réinstallez le coude d'entrée du venturi et le panneau avant lorsque vous avez terminé.



#### AVERTISSEMENT

N'utilisez pas de solvants pour nettoyer l'un ou l'autre composant du brûleur. Les composants pourraient être endommagés, entraînant un fonctionnement non fiable ou non sécuritaire. Ne pas se conformer à cette instruction peut entraîner des dommages matériels substantiels, des blessures corporelles graves ou même la mort.

### 17.5. Vérification de la tuyauterie du système

- Inspectez la tuyauterie de gaz et d'eau, puis veillez à ce que la tuyauterie soit bien soutenue.
- Inspectez les raccordements et les composants de l'unité, puis vérifiez qu'aucune fuite n'est présente.



#### AVERTISSEMENT

Éliminez toutes les fuites d'eau du système. L'utilisation continue d'eau d'appoint fraîche réduira la durée de vie de l'échangeur de chaleur, et entraînera la défaillance de la chaudière. Les fuites d'eau peuvent aussi causer des dommages matériels graves dans la zone environnante. Inspectez la tuyauterie d'alimentation en gaz à l'aide de la procédure décrite dans la **section en page 64**. Ne pas se conformer à cette instruction peut entraîner des dommages matériels substantiels, des blessures corporelles graves ou même la mort.

### 17.6. Nettoyage de l'ensemble du drain de condensat

#### AVIS

Dans le cas de l'unité INSTINCT, le panneau avant doit être retiré pour donner accès à l'ensemble du drain de condensat.

- Desserrez l'écrou de serrage de l'ensemble du drain de condensat et déconnectez l'ensemble de la chaudière.
- Videz toute eau présente dans le piège et rincez avec de l'eau douce pour nettoyer, au besoin.
- Retirez la balle de plastique et nettoyez avec de l'eau douce.
- Vérifiez la tuyauterie de drainage de l'ensemble du drain de condensat jusqu'au drain. Consultez la **section 6.2 en page 27**. Rincez pour bien nettoyer, au besoin.
- Installez la balle de plastique dans l'ensemble du drain de condensat et réassemblez-le sur la chaudière en serrant l'écrou de serrage, avec un joint de caoutchouc, sur la chaudière. Serrez à la main uniquement.
- Retirez le bouchon de remplissage de l'ensemble du drain de condensat et remplissez d'eau douce. Voir la **Fig. 14 en page 28**.
- Remplacez le bouchon de remplissage sur l'ensemble du drain de condensat.

### 17.7. Vérifier les ouvertures d'air de ventilation

- Vérifiez que toutes les ouvertures de ventilation vers la salle mécanique ou le bâtiment sont ouvertes et sans obstructions. Vérifiez le fonctionnement et le câblage de tout registre de ventilation automatique.
- Contrôlez et vérifiez que la terminaison de ventilation et l'entrée d'air de combustion sont exemptes de débris et d'obstructions.

### 17.8. Inspection de la tuyauterie de ventilation et d'air de combustion

- Inspectez visuellement le système de ventilation et la tuyauterie d'air de combustion pour s'assurer qu'il n'y a aucun blocage, qu'il n'y a pas de détérioration des joints ou de fuites. Réparez toute défaillance.
- Vérifiez que la tuyauterie d'entrée d'air de combustion et de ventilation est connectée, étanche et bien soutenue.



**Ne pas inspecter le système de ventilation et la tuyauterie d'entrée d'air de combustion et ne pas faire réparer les problèmes entraînera de graves blessures, voire la mort.**

### 17.9. Vérification de la tuyauterie du système

- Vérifiez que tous les composants du système sont correctement installés et qu'ils fonctionnent correctement.
- Vérifiez la pression de remplissage à froid du système. La pression de remplissage d'eau froide typique est de 12 psig.
- Vérifiez que la pression du système, lorsque l'unité fonctionne à température élevée, ne dépasse pas 30 psig. Une pression excessive indique que la taille du réservoir d'expansion est incorrecte ou des problèmes de performance du système.
- Inspectez la prise d'air et les séparateurs d'air du système. Assurez-vous que les événements ne présentent aucune fuite, et remplacez tout événement qui fuit.
- Assurez-vous que le taux de pH du liquide de la chaudière est entre 6,0 et 8,0.
- Contrôlez et vérifiez que la concentration d'inhibiteur/antigel dans l'eau de la chaudière respecte les spécifications du fabricant de l'inhibiteur/antigel.
- Au besoin, communiquez avec une entreprise de traitement d'eau de chaudière pour obtenir une analyse chimique.

### 17.10. Vérification du réservoir d'expansion

Consultez le *Chapitre 4 en page 15* pour connaître l'emplacement recommandé du réservoir d'expansion et des supprimeurs d'air.

#### Réservoir de type fermé :

- Veillez à ce que le réservoir soit partiellement rempli avec de l'eau, laissant un vide d'air comme coussin. Consultez les instructions du fabricant pour connaître le niveau de remplissage adéquat.

- Veillez à ce que le réservoir soit équipé d'un dispositif qui réduit la circulation par gravité de l'eau du réservoir saturé d'air vers l'appareil. Ce dispositif empêche l'air de remonter en bulles dans l'eau alors qu'ils revient du système.
- Veillez à ce qu'aucun événement d'air automatique ne soit utilisé dans le système. Cela permettra à l'air de s'échapper du système plutôt que de retourner au réservoir.

#### Réservoir à diaphragme :

- Veillez à ce que le système contienne un minimum d'un événement d'air automatique. L'emplacement recommandé de l'événement d'air est au-dessus d'un purgeur d'air.
- Enlevez le réservoir du système et vérifiez la pression de charge. La pression de charge des applications résidentielles est habituellement de 12 psig. Si le réservoir ne tient pas la pression, la membrane est endommagée et le réservoir doit être remplacé.

### 17.11. Vérification de la soupape de sécurité

Inspectez la soupape de sécurité et soulevez le levier pour vérifier l'écoulement, au moins une fois par année, ou tel que recommandé sur l'étiquette d'avertissement de la soupape.



**Avant de faire fonctionner manuellement la soupape de sécurité, assurez-vous que la tuyauterie d'évacuation est acheminée vers un lieu d'élimination appropriée, afin d'éviter le risque d'ébouillantage potentiel. La tuyauterie d'évacuation doit être pleine grandeur, sans aucune restriction, et installée pour permettre le drainage complet de la soupape et du conduit. Ne pas se conformer à cette instruction peut entraîner des dommages matériels substantiels, des blessures corporelles graves ou même la mort.**

Si, après avoir fermé la soupape, elle ne se place pas correctement ou suinte continuellement, remplacez-la. Assurez-vous que la cause du suintement de la soupape est la soupape en soi, et que ce suintement n'est pas causé par une surpression du système en raison d'un réservoir d'expansion saturé d'eau ou de taille insuffisante.

### 17.12. Inspection du dispositif d'allumage

- Retirez le dispositif d'allumage de la plaque de fixation du brûleur.
- Retirez tout oxyde blanc accumulé sur le dispositif d'allumage à l'aide d'un papier abrasif fin ou d'une laine d'acier fine. S'il n'est pas possible de nettoyer le dispositif d'allumage et de le ramener à un état satisfaisant, remplacez-le.
- Lors de l'installation du dispositif d'allumage, assurez-vous que le joint est en bon état et qu'il est correctement positionné. Remplacez le joint au besoin. Serrez les vis du dispositif d'allumage en plusieurs étapes, en passant d'une vis à l'autre, pour s'assurer du bon alignement du dispositif. Consultez la *section 17.24 en page 81* pour connaître les spécifications de serrage.

### 17.13. Vérification du câble d'allumage et du câblage de mise à la terre

- Inspectez le câble d'allumage, du générateur d'étincelles jusqu'au dispositif d'allumage.
- Inspectez le fil de mise à la terre, du générateur d'étincelles jusqu'au dispositif d'allumage.
- Assurez-vous que le câblage est en bon état et qu'il est raccordé de manière sécuritaire.
- Vérifiez la continuité de la mise à la terre à l'aide d'un indicateur de continuité.
- Remplacez le fil de mise à la terre si la continuité de la mise à la terre n'est pas satisfaisante.

### 17.14. Vérification du câblage de commande

Inspectez l'ensemble du câblage de commande. Assurez-vous que le câblage est en bon état et qu'il est raccordé de manière sécuritaire.

### 17.15. Vérification des réglages de commande

- Examinez tous les réglages de la chaudière, dans les menus Configuration rapide CH et ECS. Ajustez les réglages au besoin; consultez la *section 9.7 en page 49 et la section 9.8 en page 51*.
- Vérifiez tous les réglages de contrôle de limite externe (le cas échéant). Au besoin, ajustez les réglages.

### 17.16. Réalisation des procédures de démarrage et de vérification

- Démarrez l'unité et effectuez les procédures de démarrage décrites au *Chapitre 11 en page 64*.
- Vérifiez que la pression de remplissage d'eau froide est correcte et que la pression de fonctionnement de la chaudière respecte la plage de fonctionnement normale.
- Finalisez les procédures de vérification décrites au *Chapitre 14 en page 72*.

### 17.17. Vérification de la flamme du brûleur

- Inspectez le patron de flamme grâce au port d'observation de l'échangeur de chaleur.
- Si le patron de flamme n'est pas complètement bleu et que la flamme ne couvre pas toute la surface du brûleur à débit élevé, éteignez l'unité et laissez-la refroidir avant de désassembler.
- Fermez la valve de gaz manuelle externe sur le conduit d'alimentation en gaz et débranchez le connecteur de faisceau de câblage de la valve de gaz et la tuyauterie de gaz.
- Débranchez les connecteurs du faisceau de câblage du ventilateur soufflant et retirez le ventilateur soufflant. Retirez le ventilateur soufflant de l'unité.
- Retirez les écrous de serrage qui fixent la plaque du brûleur à l'échangeur de chaleur et mettez-les de côté. Retirez aussi les deux vis\* fixant la plaque du brûleur au panneau arrière et jetez-les.

\*Ces deux vis sont installées aux fins de transport seulement et elles peuvent être jetées.

- Retirez soigneusement l'ensemble de plaque de brûleur de l'échangeur de chaleur en soulevant d'abord l'avant de la plaque, puis en la dégageant des goujons arrière. Veillez à ce que l'isolation 2 en 1 de la chambre de combustion ne soit pas endommagée pendant le retrait de l'ensemble de plaque de fixation du brûleur.
- Retirez les vis de fixation de la tête du brûleur et retirez la tête du brûleur. Inspectez la tête du brûleur à la recherche de signes de détérioration. Utilisez de l'air comprimé ou un aspirateur pour nettoyer la tête du brûleur.
- Retirez le venturi et l'ensemble de valve de gaz du ventilateur soufflant.
- Utilisez un aspirateur ou de l'air comprimé pour nettoyer l'intérieur de l'ensemble du ventilateur soufflant. Inspectez les lames du ventilateur soufflant pour vous assurer qu'elles sont propres et qu'elles ne sont pas endommagées.
- Réassemblez le venturi et l'ensemble de valve de gaz sur le ventilateur soufflant. Veillez à ce que le joint ou le joint torique du venturi soit en bon état et correctement positionné. Au besoin, remplacez le joint ou le joint torique.
- Réassemblez la tête du brûleur sur la plaque de fixation du brûleur. Veillez à ce que le joint de la tête du brûleur soit en bon état et correctement positionné. Au besoin, remplacez le joint.
- Réassemblez l'ensemble de la plaque du brûleur sur l'échangeur de chaleur. Assurez-vous que l'isolation 2 en 1 de la chambre de combustion soit en place et correctement positionnée. Au besoin, remplacez-la.
- Retirez le joint de ventilateur soufflant de l'ensemble de la plaque du brûleur et nettoyez avec de l'eau douce. Réinstallez le joint de ventilateur soufflant sur l'ensemble de la plaque du brûleur et vérifiez la charnière du clapet anti-retour dans le haut.
- Réassemblez le ventilateur soufflant sur la plaque du brûleur et rebranchez les connecteurs du faisceau de câblage.
- Réassemblez le raccordement d'alimentation en gaz et le faisceau de câblage à la valve de gaz. Ouvrez la valve de gaz manuelle externe. Vérifiez la tuyauterie de gaz à la recherche de fuites, comme décrit à la *section 10.5 en page 63* et réparez, au besoin.
- Serrez toutes les vis, boulons et écrous conformément aux spécifications de la *section 17.24 en page 81*.
- Remettez l'unité en service.

### 17.18. Vérification du signal de flamme

- Le signal de flamme peut être lu sur l'écran Infos chaudière. Il devrait être d'au moins 2 à 3  $\mu\text{A}$  à faible débit.
- Vérifiez l'état du dispositif d'allumage si le signal de flamme est faible.
- Vérifiez la continuité du fil de mise à la terre si le signal de flamme est faible. Remplacez le dispositif d'allumage si



l'état est satisfaisant.

### 17.19. Vérification des niveaux de combustion

Consultez la *section 11.3.4 en page 66* pour savoir comment mesurer les niveaux de combustion et comment ajuster le brûleur.

### 17.20. Vérification de la température du gaz de combustion

- Placez manuellement la chaudière en mode débit élevé. Consultez la *section 11.3.4 en page 66* pour connaître la procédure.
- Naviguez jusqu'au menu Infos chaudière pour observer la température du gaz de combustion. Voir la *section 9.14 en page 54*.
- Si la température du gaz de combustion est de plus de 54 °F [30 °C] supérieure à la température de l'eau d'alimentation, éteignez la chaudière et suivez la procédure de nettoyage de l'échangeur de chaleur présentée ci-dessous.

### 17.21. Nettoyage de l'échangeur de chaleur

Éteignez la chaudière :

- Suivez les instructions à la *page 65* pour « Éteindre le gaz au niveau de l'appareil ».
- Ne vidangez pas le chaudière à moins qu'elle soit soumise au gel.
- Ne vidangez pas la chaudière si de l'antigel est utilisé dans le système.
- Laissez la chaudière refroidir à la température ambiante avant d'effectuer tout entretien ou toute réparation.
- Fermez la valve de gaz manuelle externe sur le conduit d'alimentation en gaz et débranchez le connecteur de faisceau de câblage de la valve de gaz et la tuyauterie de gaz.
- Débranchez les connecteurs du faisceau de câblage du ventilateur soufflant et retirez l'attache du ventilateur soufflant. Retirez le ventilateur soufflant de l'unité.
- Retirez les écrous de serrage qui fixent la plaque du brûleur à l'échangeur de chaleur et mettez-les de côté.
- Retirez soigneusement l'ensemble de la plaque du brûleur de l'échangeur de chaleur. Veillez à ce que l'isolation 2 en 1 de la chambre de combustion ne soit pas endommagée pendant le retrait de l'ensemble de plaque de fixation du brûleur.
- Utilisez de l'air comprimé ou de l'eau pour éliminer toute accumulation dans les conduits de gaz de combustion de l'échangeur de chaleur.
- Réassemblez l'ensemble de la plaque du brûleur sur l'échangeur de chaleur. Assurez-vous que l'isolation 2 en 1 de la chambre de combustion soit en place et correctement positionnée. Au besoin, remplacez-la.
- Retirez le joint de ventilateur soufflant de l'ensemble de la plaque du brûleur et nettoyez avec de l'eau douce. Réinstallez le joint de ventilateur soufflant sur l'ensemble de la plaque du brûleur et vérifiez la charnière du clapet anti-retour dans le haut.
- Réassemblez le ventilateur soufflant sur la plaque du brûleur

et rebranchez les connecteurs du faisceau de câblage.

- Reconnectez la tuyauterie de gaz et le faisceau de câblage à la valve de gaz. Ouvrez la valve de gaz manuelle externe. Vérifiez la tuyauterie de gaz à la recherche de fuites, comme décrit à la *section 10.5 en page 63* et réparez, au besoin.
- Serrez toutes les vis, tous les boulons et écrous conformément aux spécifications de la *section 17.24 en page 81*.
- Fermez les vannes d'isolement de la tuyauterie d'eau de la chaudière pour isoler la chaudière du système de chauffage.
- Fixez un boyau au robinet de vidange de la chaudière et rincez bien la chaudière avec de l'eau fraîche, en utilisant les robinets de vidange pour permettre à l'eau d'entrer dans le conduit d'eau d'appoint jusqu'à la chaudière.
- Une fois la chaudière complètement rincée, remettez-la en service.
- Effectuez les procédures de démarrage et de vérification décrites dans le *Chapitre 10 en page 60* et dans le *Chapitre 14 en page 72*.

### 17.22. Vérifier les détecteurs de monoxyde de carbone

Assurez-vous qu'au moins deux (2) détecteurs de monoxyde de carbone sont installés et fonctionnent correctement. Un détecteur peut être installé dans la salle mécanique où se trouve l'appareil INSTINCT et un autre peut être installé dans la salle de séjour à l'extérieur de la ou des chambres. Inspectez toutes les alarmes de détection de CO pour vous assurer qu'elles sont alimentées et fonctionnelles. Suivez les instructions d'entretien et de test du fabricant pour les tests d'alarme périodiques. Si l'une d'entre elles ne fonctionne pas, suivez les instructions du fabricant pour toute mesure corrective. Si cela ne règle pas le problème, informez le propriétaire que les alarmes défectueuses doivent être remplacées dès que possible par un professionnel qualifié.

### 17.23. Examen avec le propriétaire

Assurez-vous que le propriétaire comprend l'importance du respect du calendrier d'entretien présenté dans ce manuel.

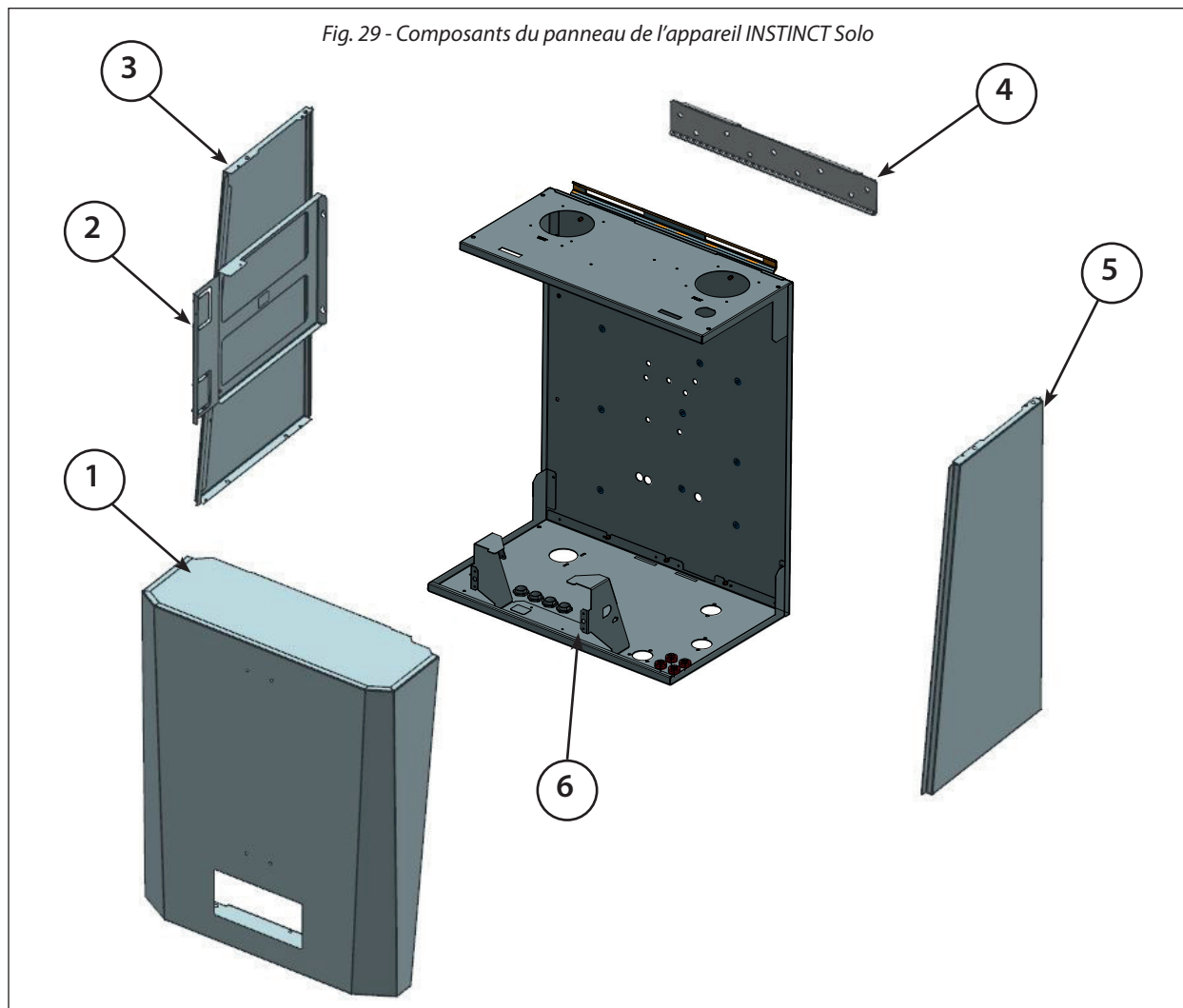
### 17.24. Tableau des spécifications des couples de serrage

Élément	Couple requis (en lb)	
	Min.	Max.
Écrous de plaque de brûleur	44	53
Boulons de tête de brûleur	26,5	31
Boulons du ventilateur soufflant	62	71
Vis de valve de gaz	31	35
Vis de venturi	31	35
Vis du dispositif d'allumage	26,5	31
Vis du bloc-hydro	2,2	3,7
Écrous de la tuyauterie d'eau	31	35
Écrous de la tuyauterie de gaz	12	15

### **AVERTISSEMENT**

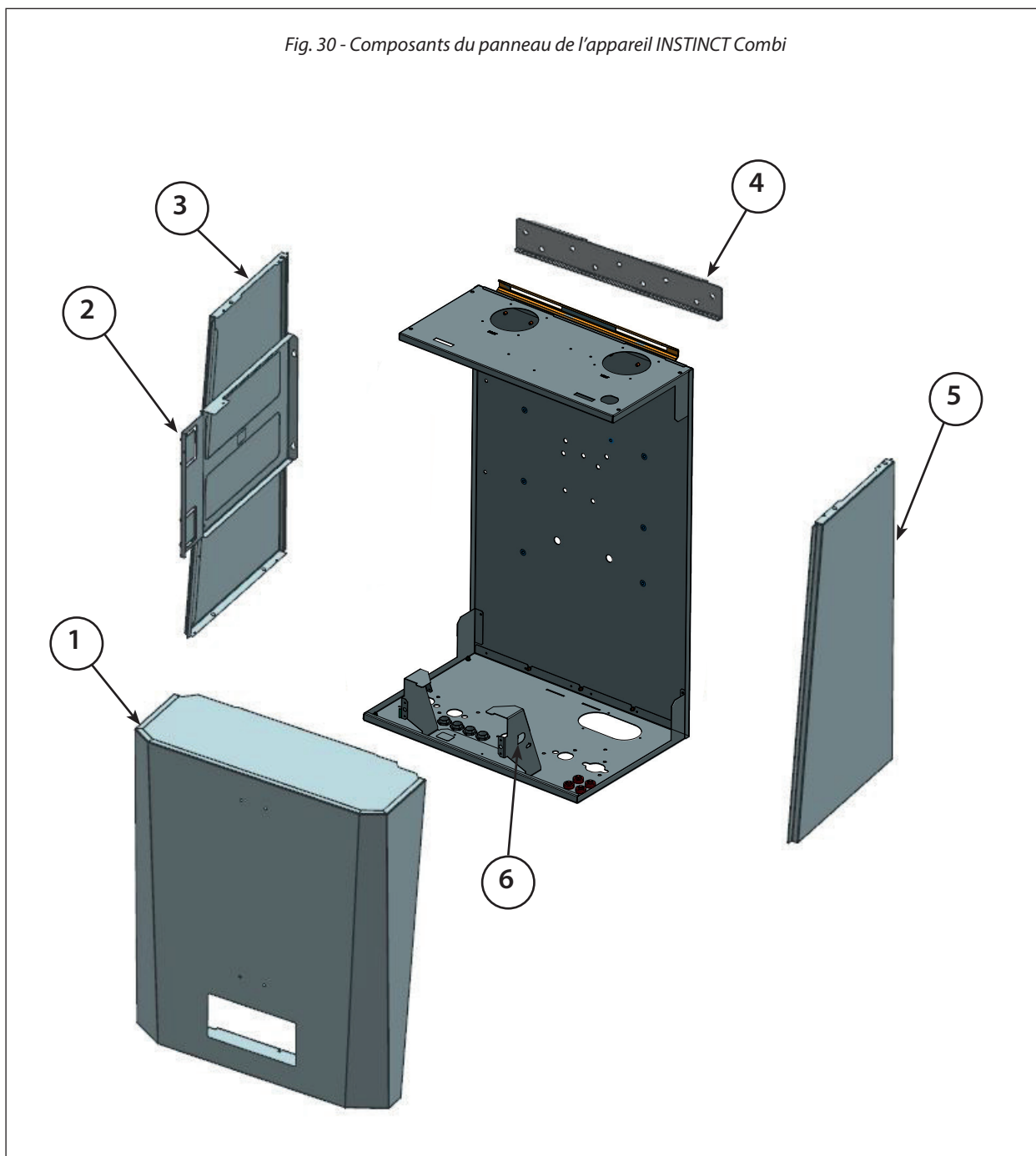
- Les pièces de rechange doivent être achetées auprès d'un distributeur Triangle Tube local. Lorsque vous commandez une pièce, veuillez fournir le numéro de modèle et la description et/ou le numéro de la pièce de rechange.
- Utilisez uniquement des pièces de rechange Triangle Tube d'origine assurer la couverture de la garantie et pour éviter un fonctionnement inapproprié ou des dommages à l'appareil.
- Communiquez avec Triangle Tube au 856 228-8881 ou au [www.triangletube.com](http://www.triangletube.com) pour obtenir la liste des distributeur près de vous.

Fig. 29 - Composants du panneau de l'appareil INSTINCT Solo



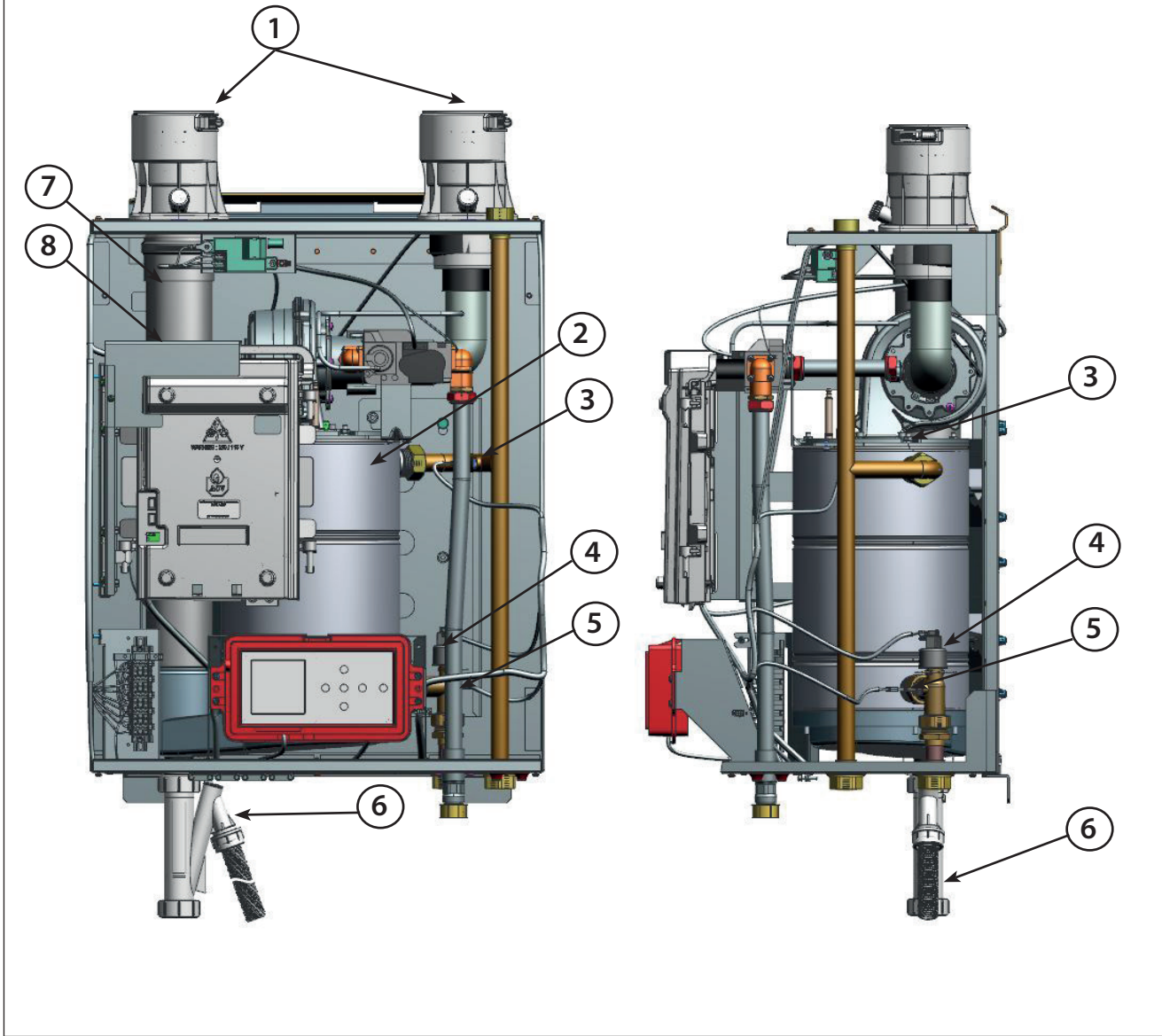
Élément	No de pièce	Description
1	INSJKT01	Panneau avant
2	INSRKIT92	Boîtier de fixation du boîtier de commande
3	INSJKT02	Panneau gauche
4	INSRKIT90	Support de fixation murale avec quincaillerie
5	INSJKT03	Panneau droit
6	INSRKIT89	Support de fixation de l'interface utilisateur

Fig. 30 - Composants du panneau de l'appareil INSTINCT Combi



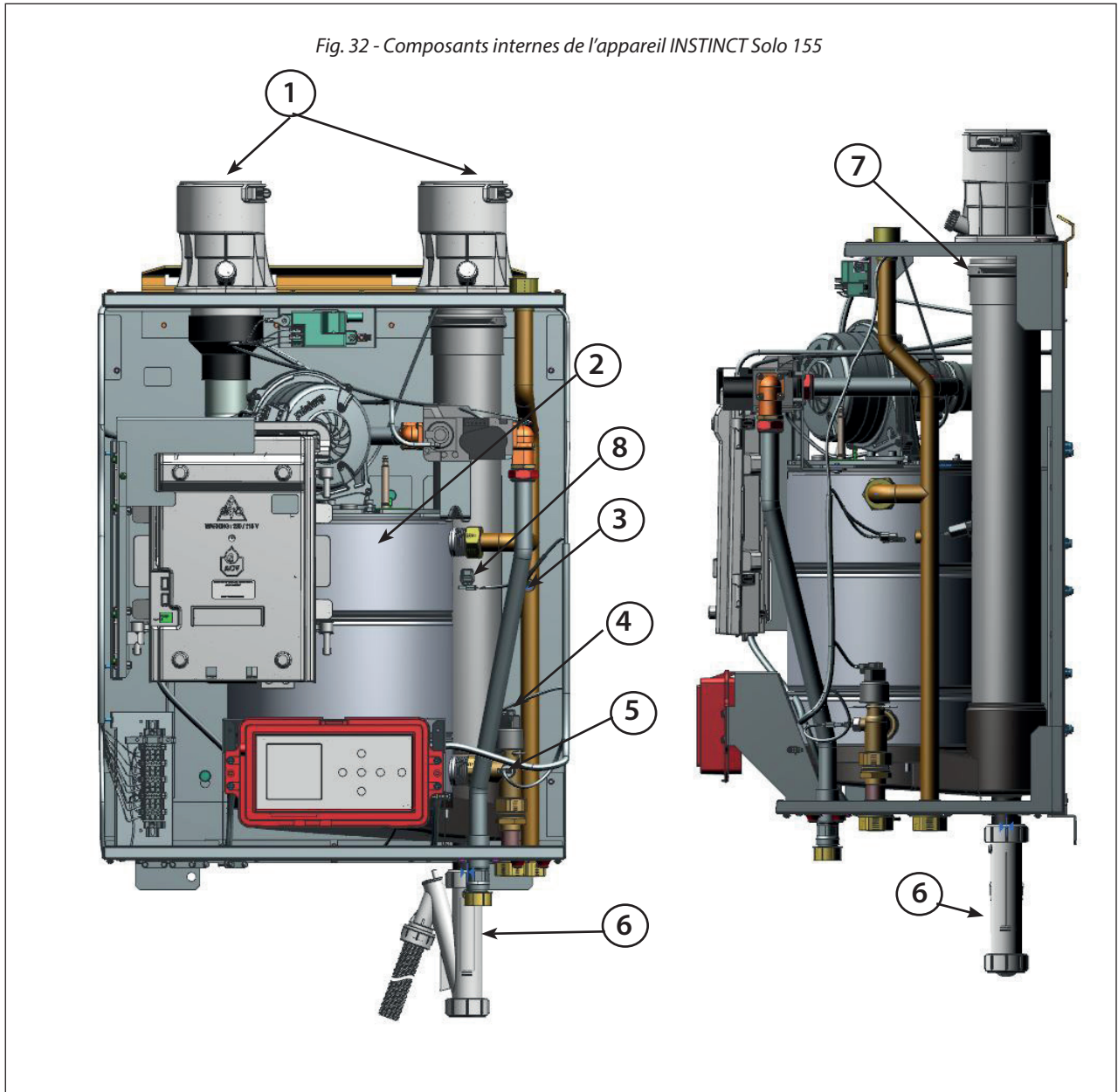
Élément	No de pièce	Description
1	INSJKT04	Panneau avant
2	INSRKIT92	Support de fixation du boîtier de commande
3	INSJKT05	Panneau gauche
4	INSRKIT90	Support de fixation murale avec quincaillerie
5	INSJKT06	Panneau droit
6	INSRKIT91	Support de fixation de l'interface utilisateur

Fig. 31 - Composants internes de l'appareil INSTINCT Solo 110



Élément	No de pièce	Description
1	INSRKIT40	Adaptateur de sortie de ventilation/d'entrée d'air de combustion
2	INSRKIT01	Corps de l'échangeur de chaleur (110)
2	INSRKIT03	Corps de l'échangeur de chaleur (199)
3	PTRKIT122	Capteur de température d'alimentation CH
4	PARKIT04	Coupeure en cas de faible niveau d'eau
5	PTRKIT122	Capteur de température de retour CH
6	PSRKIT05	Ensemble du drain de condensat
7	INSRKIT41	Tube de gaz de combustion
8	PARKIT01	Capteur de température de gaz de combustion

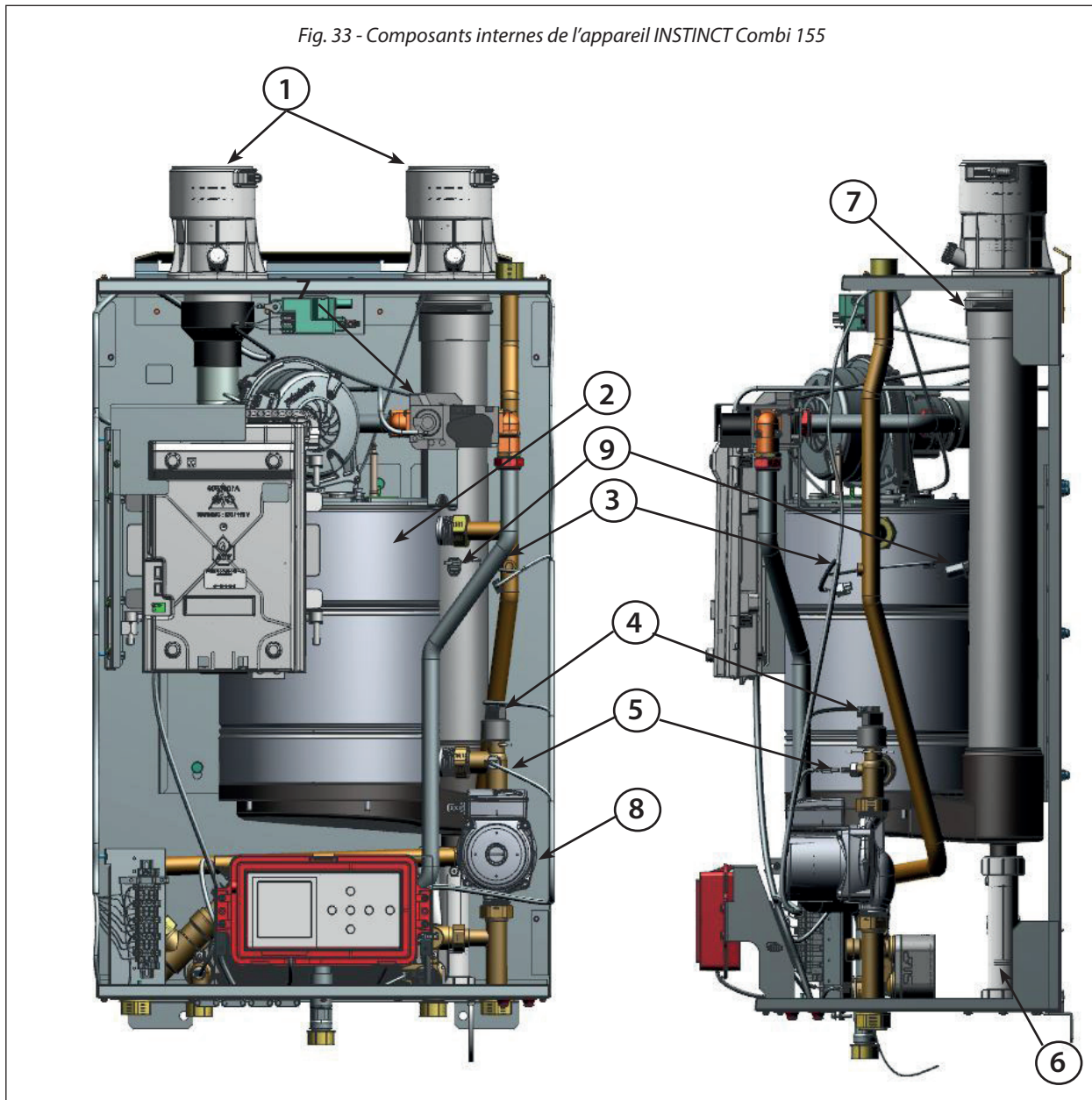
Fig. 32 - Composants internes de l'appareil INSTINCT Solo 155



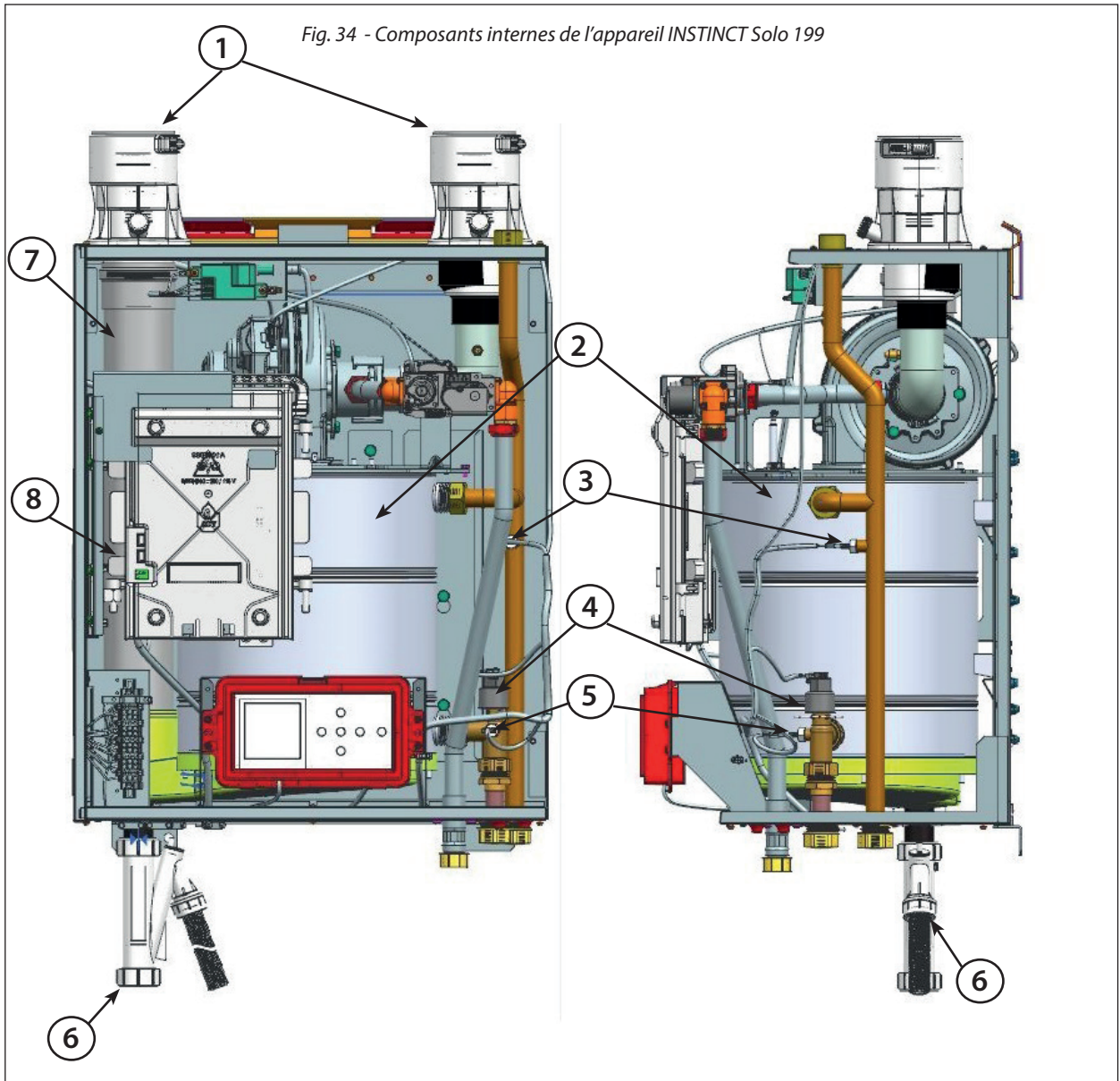
Élément	No de pièce	Description
1	INSRKIT40	Adaptateur de sortie de ventilation/d'entrée d'air de combustion
2	INSRKIT02	Corps de l'échangeur de chaleur
3	PTRKIT122	Capteur de température d'alimentation CH
4	PARKIT04	Coupure en cas de faible niveau d'eau
5	PTRKIT122	Capteur de température de retour CH
6	PSRKIT05	Ensemble du drain de condensat
7	INSRKIT41	Tube de gaz de combustion
8	PARKIT01	Capteur de température de gaz de combustion



Fig. 33 - Composants internes de l'appareil INSTINCT Combi 155



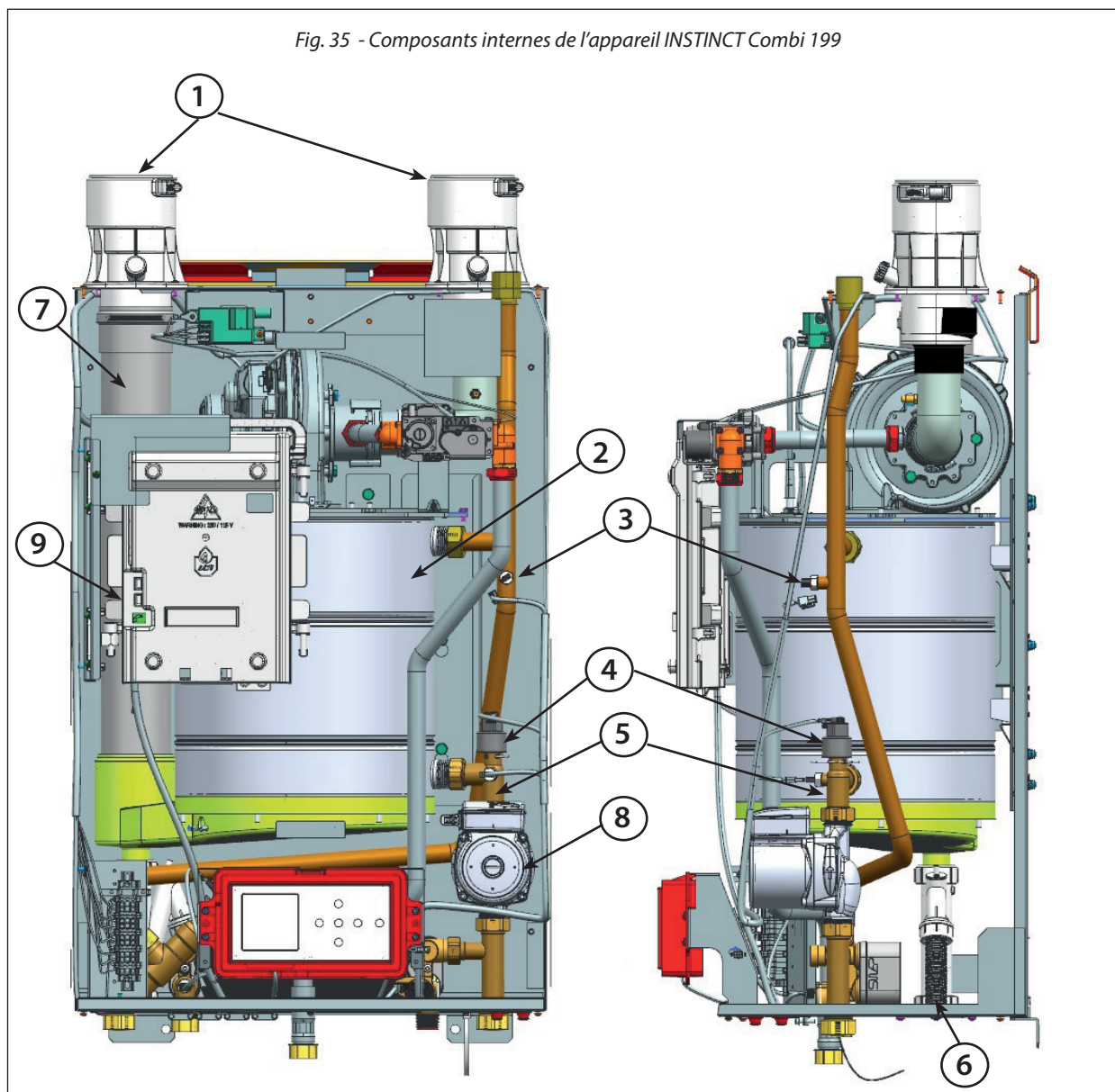
Élément	No de pièce	Description
1	INSRKIT40	Adaptateur de sortie de ventilation/d'entrée d'air de combustion
2	INSRKIT02	Corps de l'échangeur de chaleur
3	PTRKIT122	Capteur de température d'alimentation CH
4	PARKIT04	Coupe en cas de faible niveau d'eau
5	PTRKIT122	Capteur de température de retour CH
6	PSRKIT05	Ensemble du drain de condensat
7	INSRKIT41	Tube de gaz de combustion
8	INSRKIT21	Diffuseur
9	PARKIT01	Capteur de température de gaz de combustion



Élément	No de pièce	Description
1	INSRKIT40	Adaptateur de sortie de ventilation/d'entrée d'air de combustion
2	INSRKIT03	Corps de l'échangeur de chaleur
3	PTRKIT122	Capteur de température d'alimentation CH
4	PARKIT04	Coupure en cas de faible niveau d'eau
5	PTRKIT122	Capteur de température de retour CH
6	PSRKIT05	Ensemble du drain de condensat
7	INSRKIT41	Tube de gaz de combustion
8	PARKIT01	Capteur de température de gaz de combustion



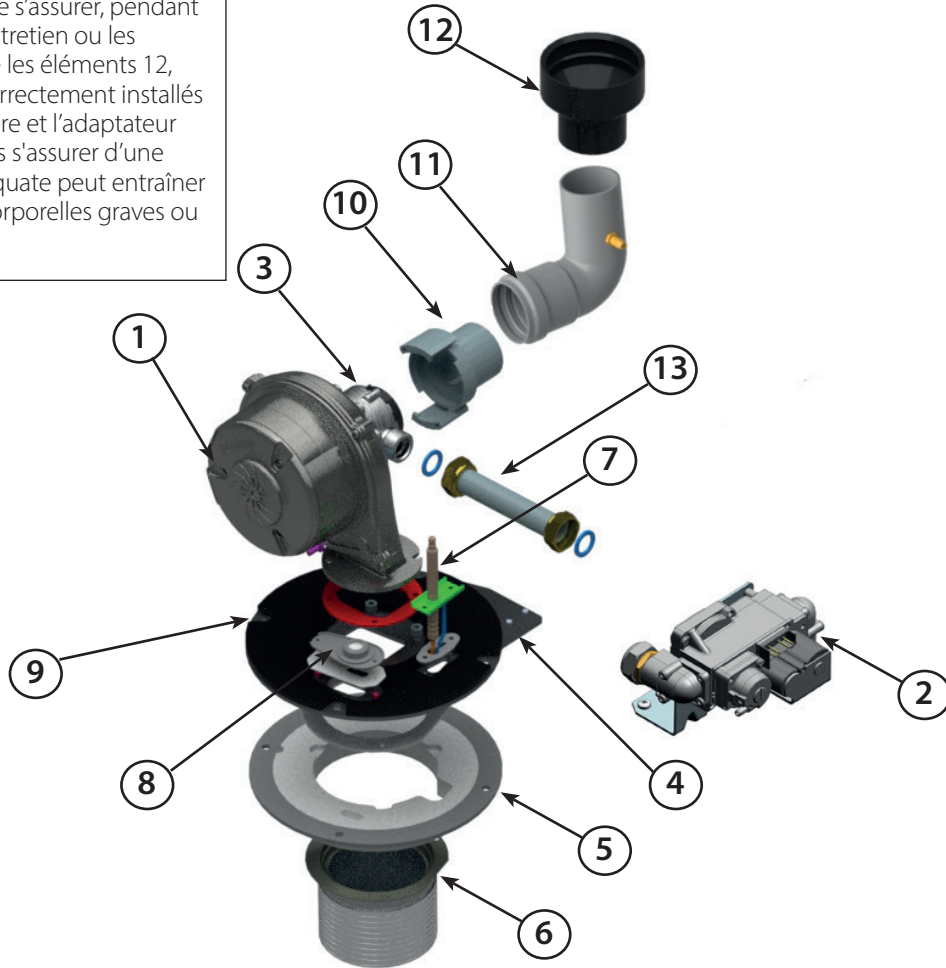
Fig. 35 - Composants internes de l'appareil INSTINCT Combi 199



Élément	No de pièce	Description
1	INSRKIT40	Adaptateur de sortie de ventilation/d'entrée d'air de combustion
2	INSRKIT03	Corps de l'échangeur de chaleur
3	PTRKIT122	Capteur de température d'alimentation CH
4	PARKIT04	Coupeure en cas de faible niveau d'eau
5	PTRKIT122	Capteur de température de retour CH
6	PSRKIT05	Ensemble du drain de condensat
7	INSRKIT41	Tube de gaz de combustion
8	INSRKIT21	Diffuseur
9	PARKIT01	Capteur de température de gaz de combustion

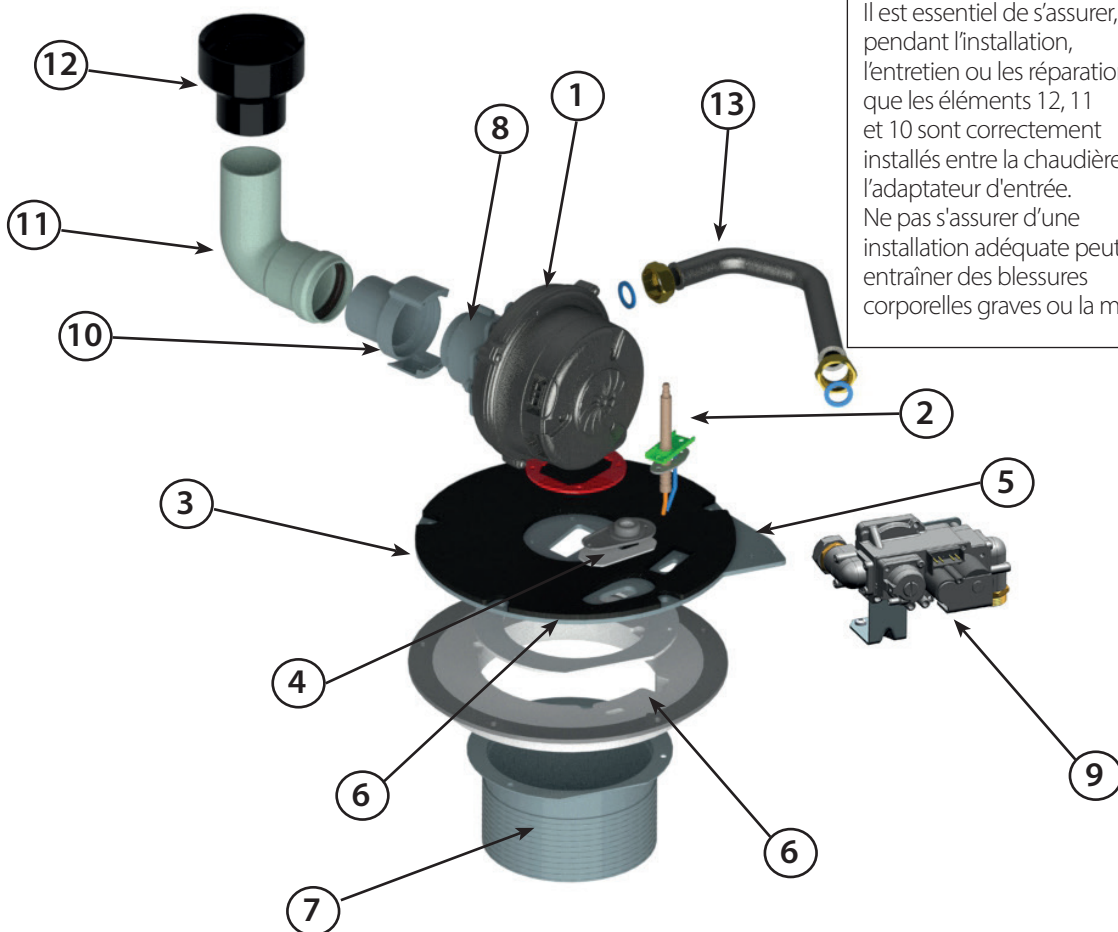
Fig. 36 - Composants du brûleur de l'appareil INSTINCT Solo 110

Il est essentiel de s'assurer, pendant l'installation, l'entretien ou les réparations, que les éléments 12, 11 et 10 sont correctement installés entre la chaudière et l'adaptateur d'entrée. Ne pas s'assurer d'une installation adéquate peut entraîner des blessures corporelles graves ou la mort.



Élément	No de pièce	Description
1	INSRKIT04	Ensemble du ventilateur soufflant
2	INSRKIT06	Valve de gaz
3	INSRKIT07	NG - Venturi
3	INSRKIT08	LP - Venturi
4	INSRKIT14	Plaque de brûleur
5	INSRKIT18	Isolation 2 en 1 de la chambre de combustion
6	INSRKIT24	Ensemble de tête de brûleur
7	INSRKIT27	Ensemble du dispositif d'allumage
8	PSRKIT16	Ensemble d'indicateur de niveau
9	INSRKIT30	Isolation de plaque de brûleur
10	INSRKIT13	Entrée d'air du venturi
11	INSRKIT74	Coude d'entrée d'air
12	INSRKIT75	Adaptateur d'entrée d'air
13	INSRKIT76	Tuyau d'entrée de gaz du venturi

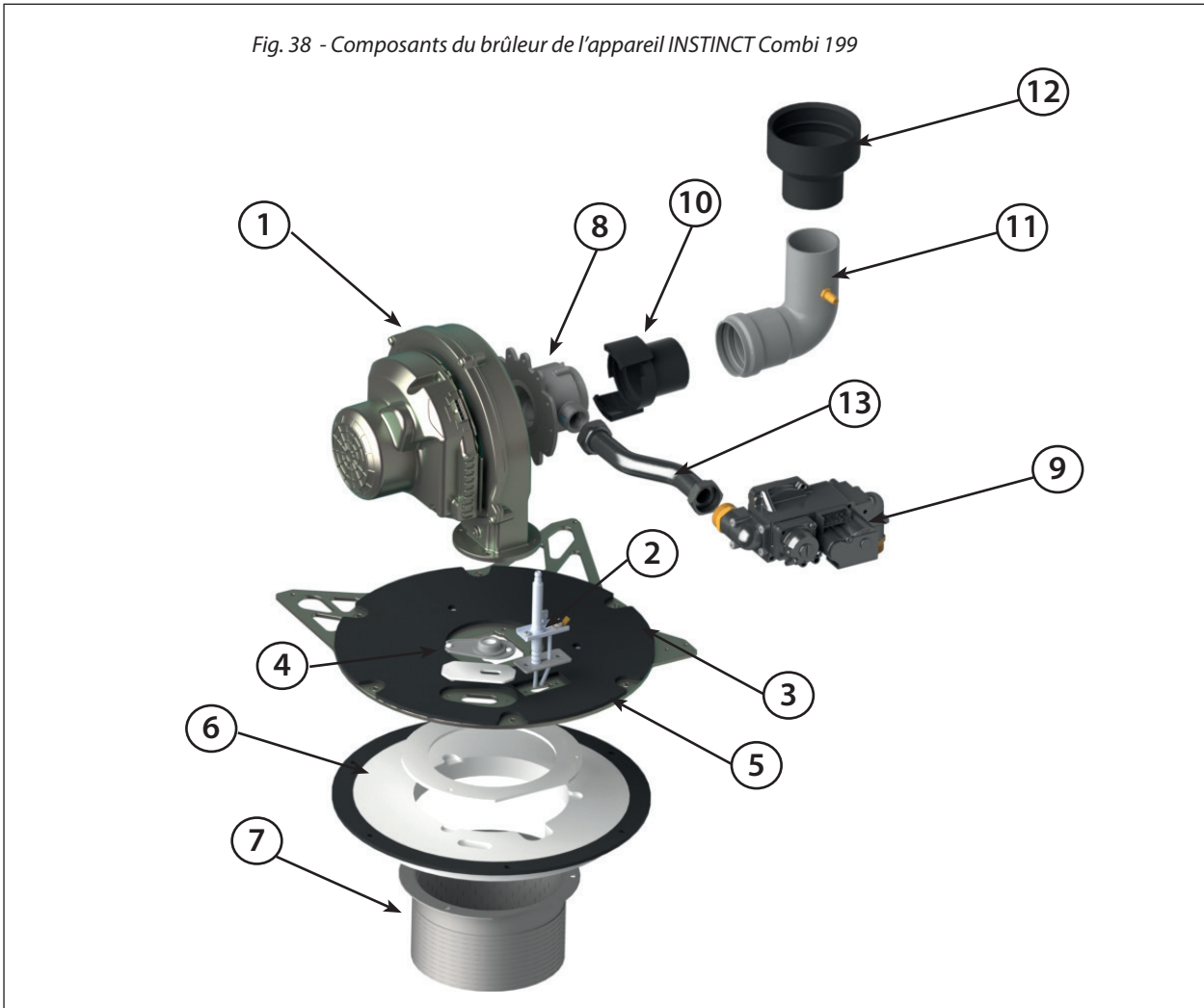
Fig. 37 - Composants du brûleur de l'appareil INSTINCT Solo /Combi 155



Il est essentiel de s'assurer, pendant l'installation, l'entretien ou les réparations, que les éléments 12, 11 et 10 sont correctement installés entre la chaudière et l'adaptateur d'entrée. Ne pas s'assurer d'une installation adéquate peut entraîner des blessures corporelles graves ou la mort.

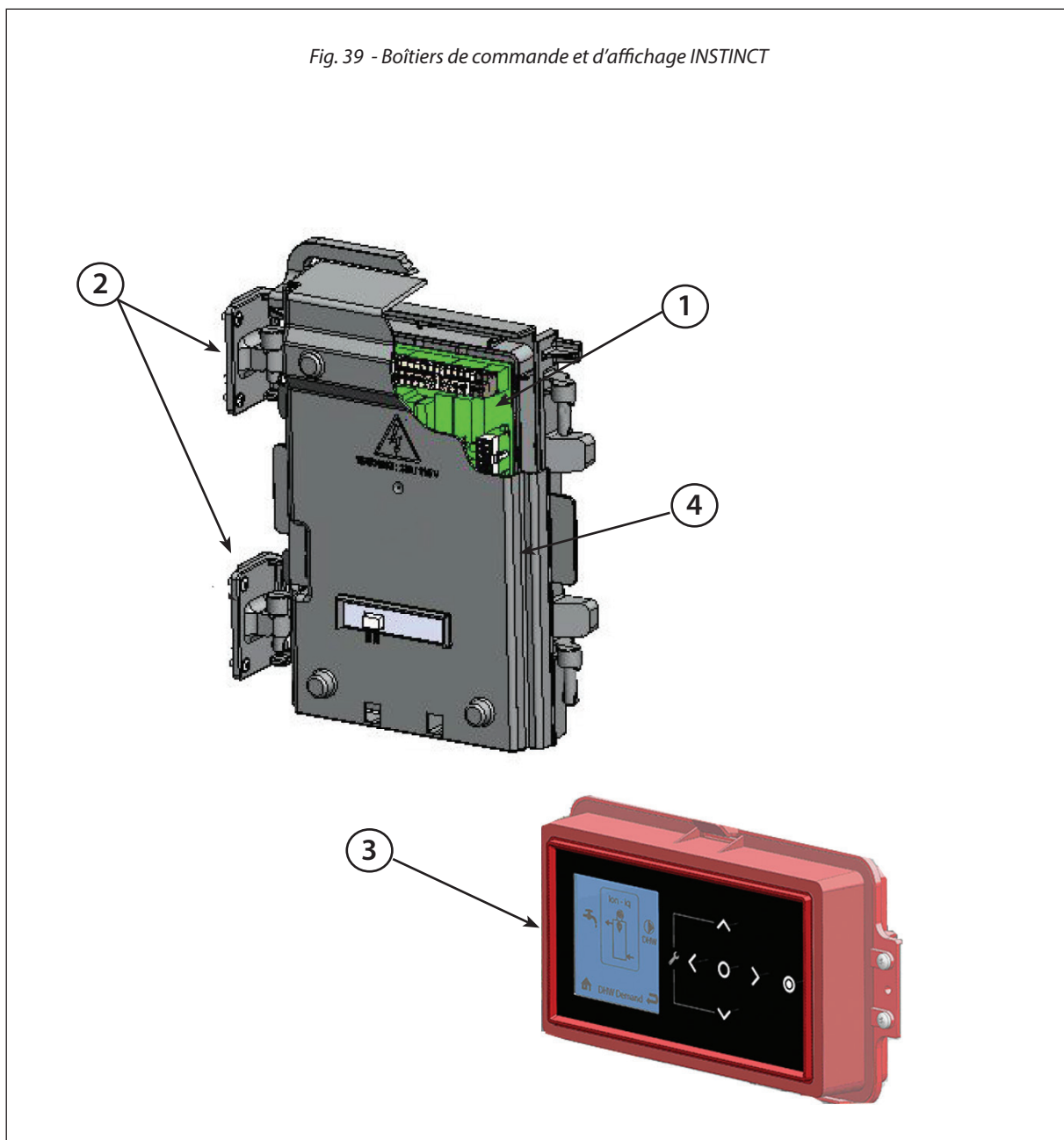
Élément	No de pièce	Description
1	INSRKIT04	Ensemble du ventilateur soufflant
2	INSRKIT27	Ensemble du dispositif d'allumage
3	INSRKIT31	Isolation de plaque de brûleur
4	PSRKIT16	Ensemble d'indicateur de niveau
5	INSRKIT15	Plaque de brûleur
6	INSRKIT19	Isolation 2 en 1 de la chambre de combustion
7	INSRKIT25	Ensemble de tête de brûleur
8	INSRKIT09	NG Venturi
8	INSRKIT10	LP Venturi
9	INSRKIT06	Valve de gaz
10	INSRKIT13	Entrée d'air du venturi
11	INSRKIT74	Coude d'entrée d'air
12	INSRKIT75	Adaptateur d'entrée d'air
13	INSRKIT77	Tuyau d'entrée de gaz du venturi

Fig. 38 - Composants du brûleur de l'appareil INSTINCT Combi 199



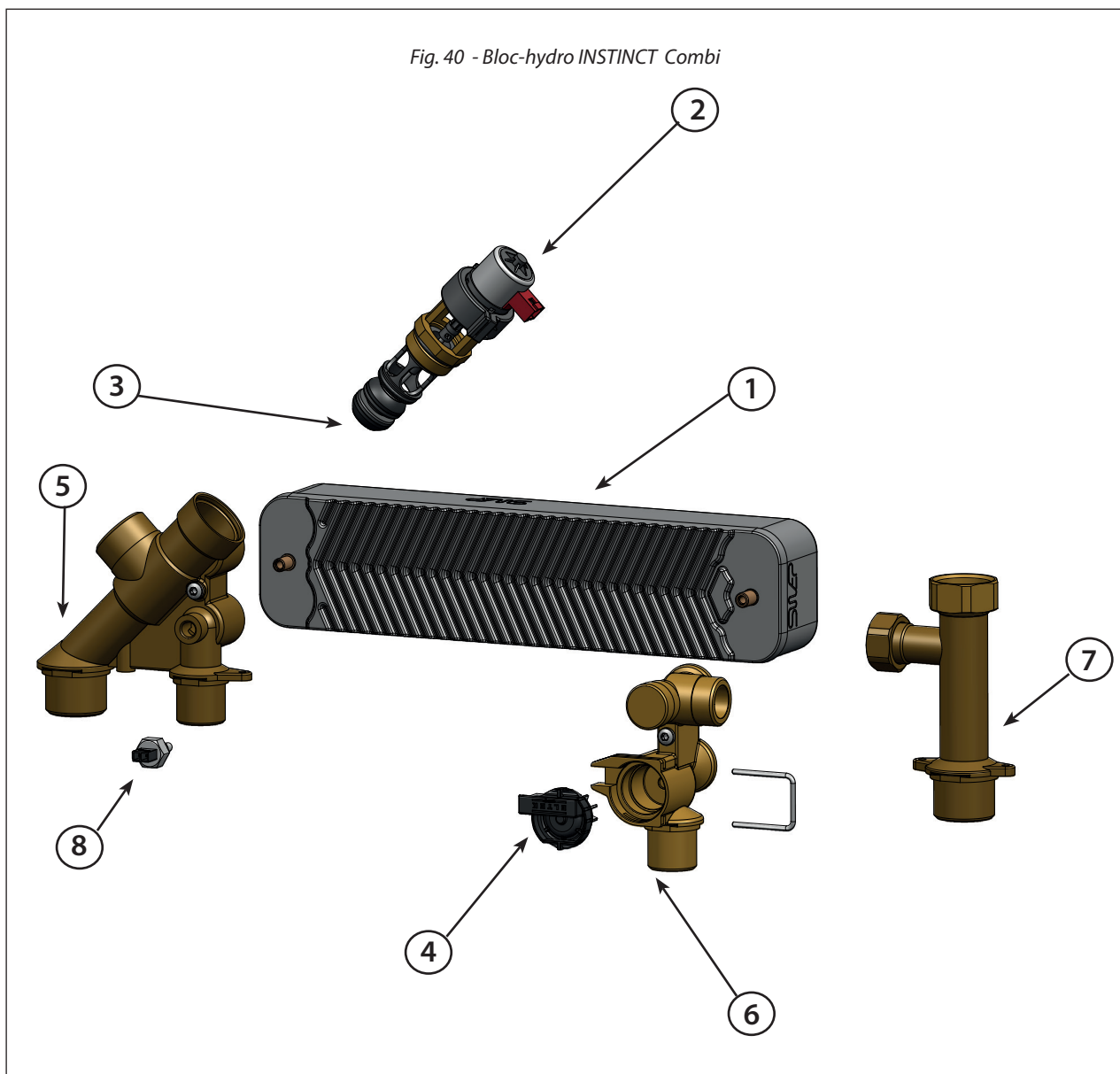
Élément	No de pièce	Description
1	INSRKIT05	Ensemble du ventilateur soufflant
2	INSRKIT27	Ensemble du dispositif d'allumage
3	INSRKIT32	Isolation de plaque de brûleur
4	PSRKIT16	Ensemble d'indicateur de niveau
5	INSRKIT16	Plaque de brûleur
6	INSRKIT20	Isolation 2 en 1 de la chambre de combustion
7	INSRKIT25	Ensemble de tête de brûleur
8	INSRKIT11	Venturi (GN)
8	INSRKIT12	Venturi (PL)
9	INSRKIT06	Valve de gaz
10	INSRKIT13	Entrée d'air du venturi
11	INSRKIT74	Coude d'entrée d'air
12	INSKRIT75	Adaptateur d'entrée d'air
13	INSRKIT78	Tuyau d'entrée de gaz du venturi

Fig. 39 - Boîtiers de commande et d'affichage INSTINCT



Élément	No de pièce	Description
1	INSRKIT52	Module de commande
2	PARKIT188	Charnières de boîtier de commande
3	INSRKIT53	Module d'affichage
4	INSRKIT55	Boîtier de commande

Fig. 40 - Bloc-hydro INSTINCT Combi



Élément	No de pièce	Description
1	INSRKIT60	Bloc-hydro
2	INSRKIT61	Moteur de valve
3	INSRKIT62	Valve à trois voies
4	INSRKIT58	Capteur de débit
5	INSRKIT69	Raccords d'alimentation Combi (CH et ECS)
6	INSRKIT71	Raccord d'entrée ECS Combi
7	INSRKIT72	Retour CH Combi
8	PTRKIT122	Capteur de température d'eau sanitaire



## CHAPITRE 19 - CARACTÉRISTIQUES TECHNIQUES DES PRODUITS

Modèle de chaudière	Carburant	Entrée (BTU/h)	Capacité de chauffage DOE (BTU/h)	Puissance nette AHRI (BTU/h)	AFUE	Poids sans emballage en lb (kg)	Poids d'expédition en lb (kg)
<i>Instinct 110 Solo</i>	<i>Naturel</i>	<i>Propane</i>	13 750 – 110 000	102 000	89 000	95%	83,5 (37,9) 99 (44,9)
<i>Instinct 155 Solo</i>	<i>Naturel</i>	<i>Propane</i>	19 375 – 155 000	143 000	124 000	95%	93,7 (42,5) 111,3 (50,5)
<i>Instinct 199 Solo</i>	<i>Naturel</i>	<i>Propane</i>	24 875 – 199 000	185 000	161 000	95%	103,8 (47,1) 120,4 (54,6)
<i>Instinct 155 Combi</i>	<i>Naturel</i>	<i>Propane</i>	19 375 – 155 000	143 000	124 000	95%	117,9 (53,5) 135,6 (61,5)
<i>Instinct 199 Combi</i>	<i>Naturel</i>	<i>Propane</i>	24 875 – 199 000	185 000	161 000	95%	128,1 (58,1) 145,7 (66,1)

Performance du chauffe-eau Combi		
	155 Combi	199 Combi
<i>GPM produits ECS (atteinte d'une température de 70 °F)</i>	4,0	5,3
<i>GPM produits ECS (atteinte d'une température de 75 °F)</i>	3,7	4,9
<i>GPM produits ECS (atteinte d'une température de 80 °F)</i>	3,5	4,6
<i>Débit minimum ECS (GPM)</i>	0,5	0,5

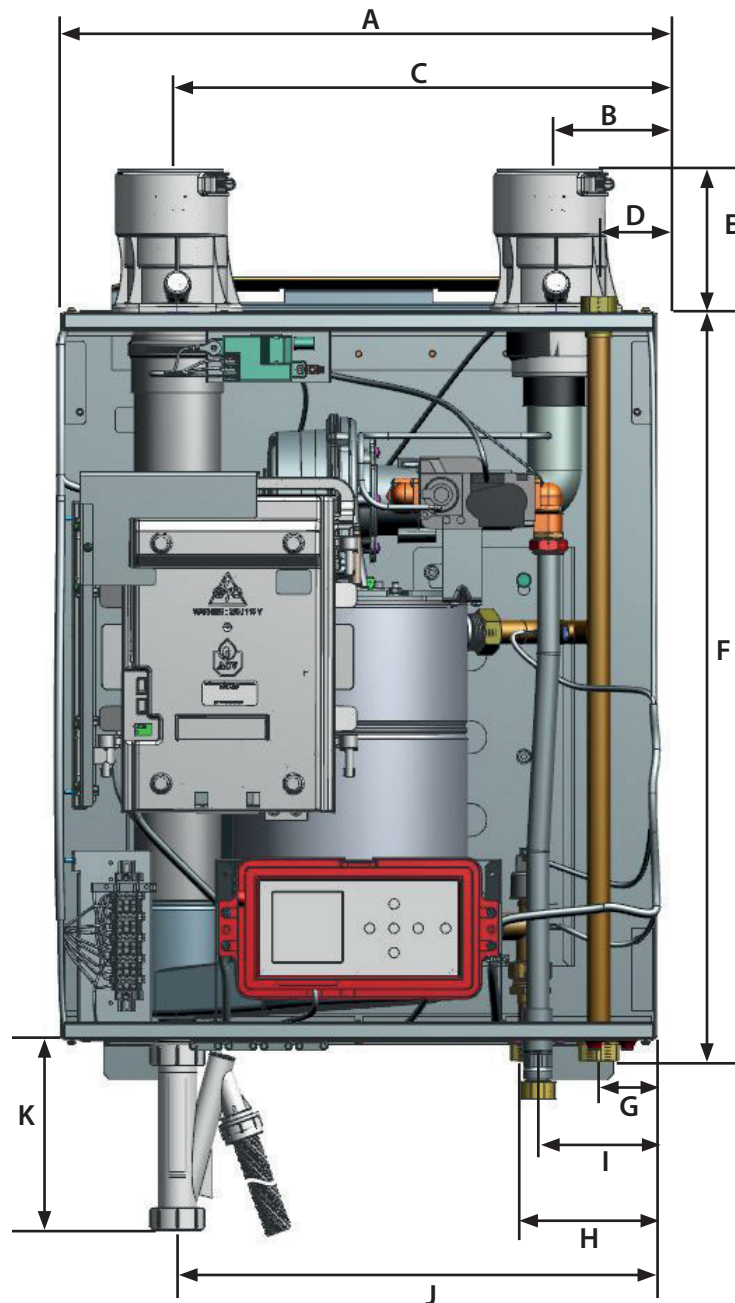
### AVIS

- *La capacité de chauffage des appareils INSTINCT Solo 110/155/199 et INSTINCT Combi 155/199 est basée sur les exigences d'essai du Department of Energy (DOE) des États-Unis.*
- *La puissance AHRI est basée sur une tolérance de la tuyauterie et de la reprise de 1,15. Cette tolérance devrait être suffisante pour les exigences standard en matière de radioprotection.*
- *En fonction du rendement énergétique annuel (AFUE) donné, les appareils INSTINCT Solo 110/155/199 et INSTINCT Combi 155/199 respectent les lignes directrices en matière d'efficacité énergétique établies par Energy Star.*
- *Les puissances d'entrée et de sortie sont illustrés pour les applications au niveau de la mer. L'appareil INSTINCT présente la compensation de l'altitude; l'altitude de l'installation de la chaudière doit être saisie par l'entremise du menu de l'appareil INSTINCT. Ne pas sélectionner la bonne altitude peut compromettre la performance d'allumage de la chaudière et déclasser la chaudière de 1,7 % par 1 000 pieds au-dessus du niveau de la mer.*



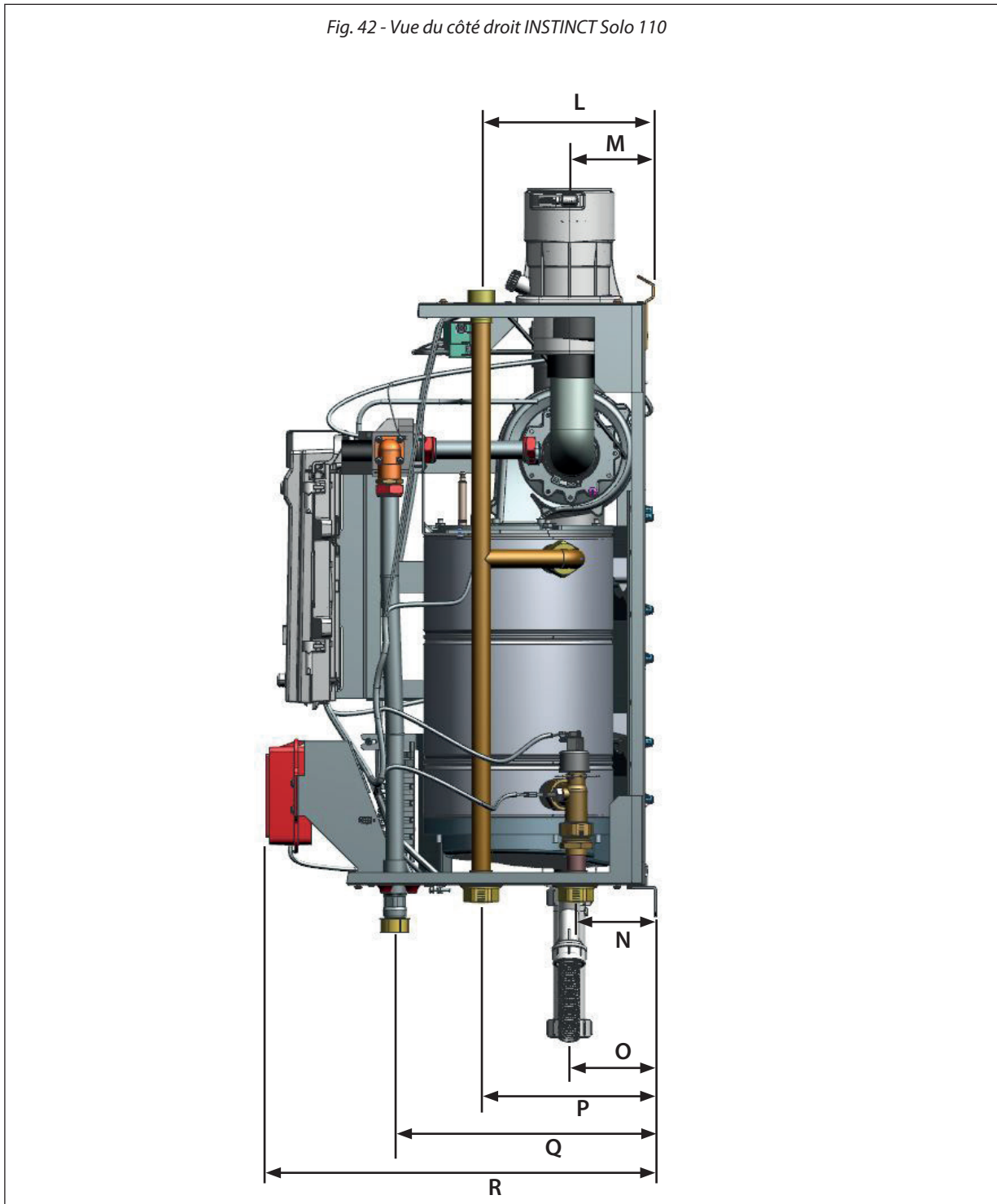


Fig. 41 - Vue avant INSTINCT Solo 110



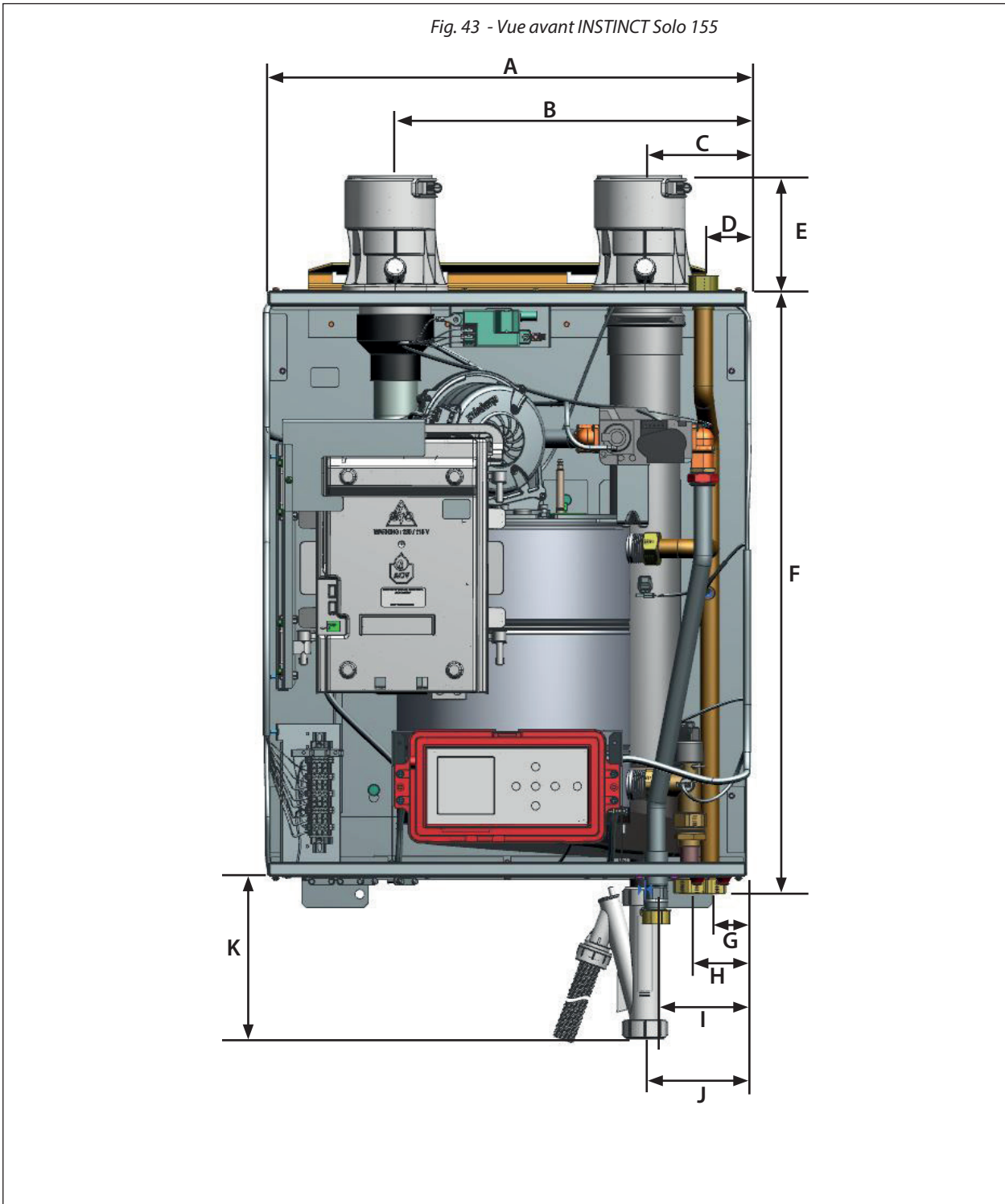
	A	B	C	D	E	F	G	H	I	J	K
Élément	Largeur de la chaudière	Entrée d'air de combustion 3 po	Sortie d'évent 3 po	Soupape de sécurité NSPC 3/4 po	Hauteur de raccordement air de combustion/évent	Hauteur de la chaudière	Départ de la chaudière NPT 1 po	Retour de la chaudière NPT 1 po	Raccord de gaz 3/4 po	Drain de condensat	Hauteur du condensat
Dimension en pouces [mm]	21 5/8 [550]	3 7/8 [100]	17 1/2 [445]	2 1/4 [57]	5 1/8 [130]	26 [660]	2 1/4 [57]	4 3/4 [120]	4 3/8 [110]	17 1/4 [440]	6 3/4 [171]

Fig. 42 - Vue du côté droit INSTINCT Solo 110



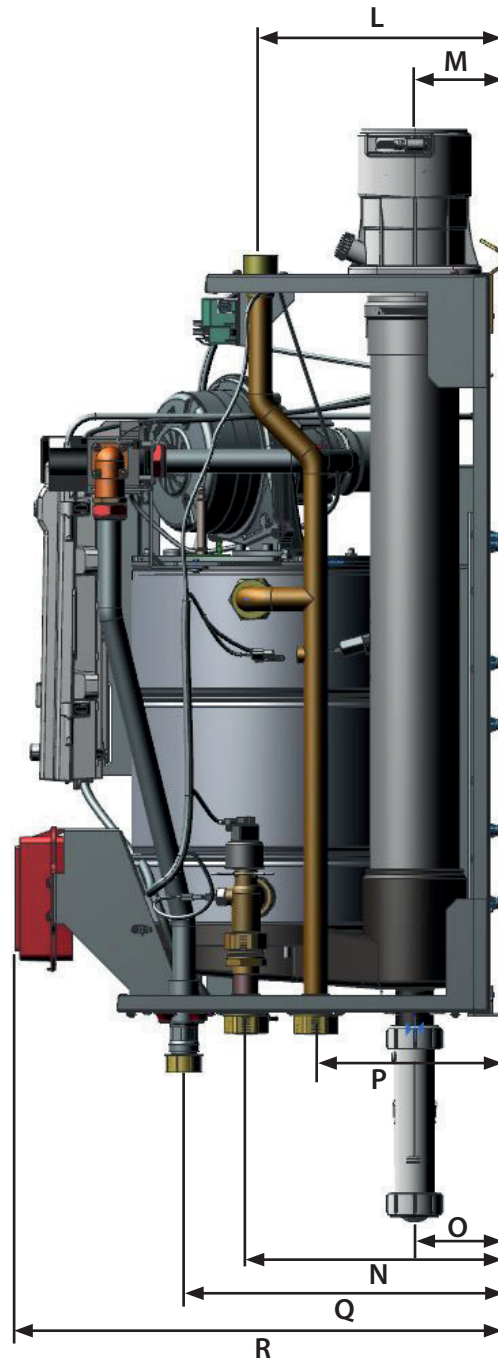
	L	M	N	O	P	Q	R
Éléments	Soupape de sécurité NSPC 3/4 po	Sortie d'évent et entrée d'air de combustion 3 po	Retour de la chaudière NPT 1 po	Drain de condensat	Alimentation de la chaudière NPT 1 po	Raccord de gaz 3/4 po	Profondeur de la chaudière
Dimension en pouces [mm]	7 3/4 [195]	3 7/8 [100]	3 1/2 [90]	3 7/8 [100]	7 3/4 [195]	11 1/2 [295]	17 1/8 [435]

Fig. 43 - Vue avant INSTINCT Solo 155



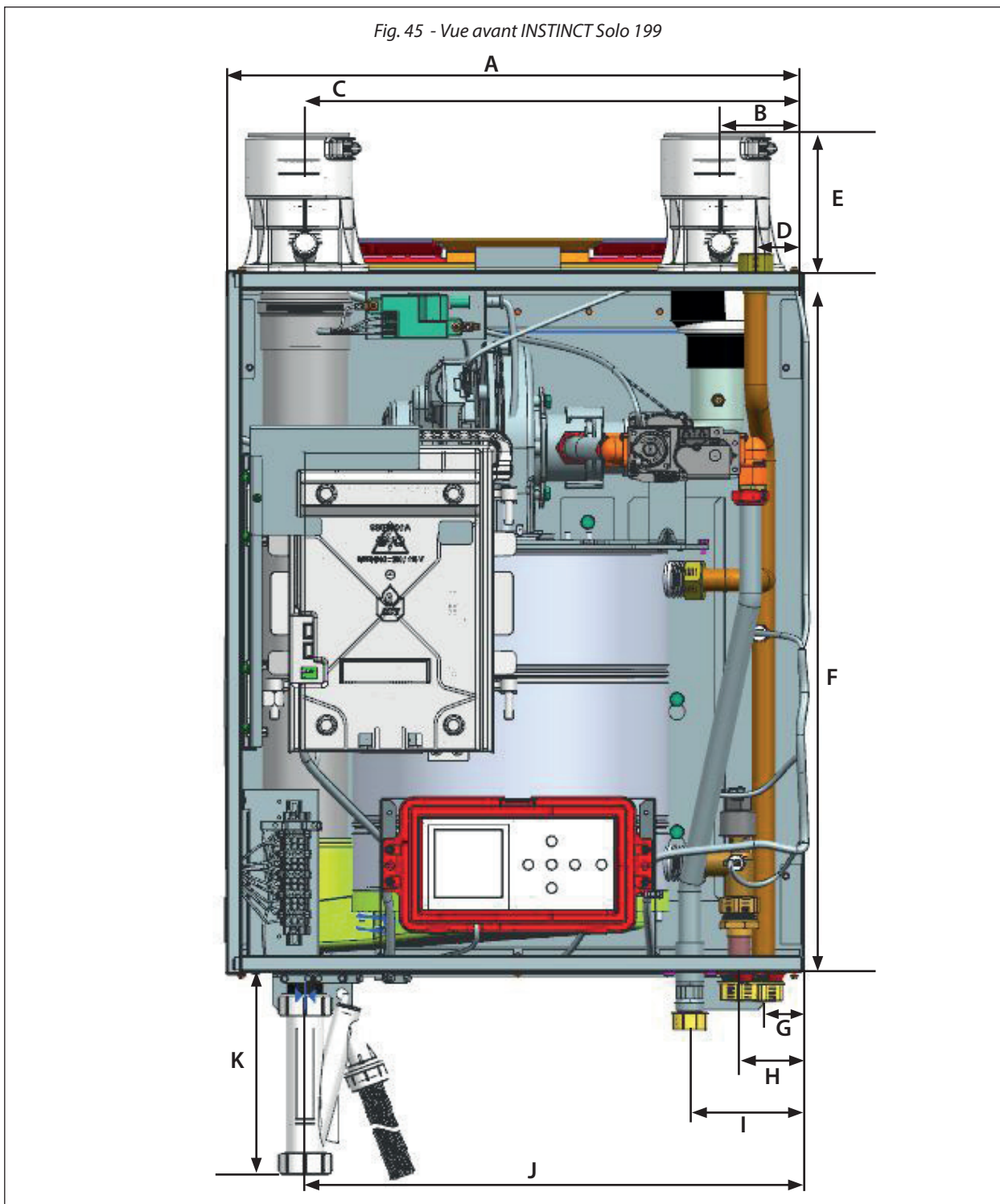
	A	B	C	D	E	F	G	H	I	J	K
Élément	Largeur de la chaudière	Entrée d'air de combustion 3 po	Sortie d'évent 3 po	Soupape de sécurité NSPC 3/4 po	Hauteur de raccordement air de combustion/évent	Hauteur de la chaudière	Alimentation de la chaudière NPT 1 po	Retour de la chaudière NPT 1 po	Raccord de gaz 3/4 po	Drain de condensat	Hauteur du condensat
Dimension en pouces [mm]	21 5/8 [550]	15 3/4 [400]	4 3/4 [120]	2 1/8 [55]	5 1/8 [130]	26 [660]	1 7/8 [48]	2 3/4 [70]	4 3/8 [110]	4 3/4 [120]	6 3/4 [171]

Fig. 44 - Vue du côté droit INSTINCT Solo 155



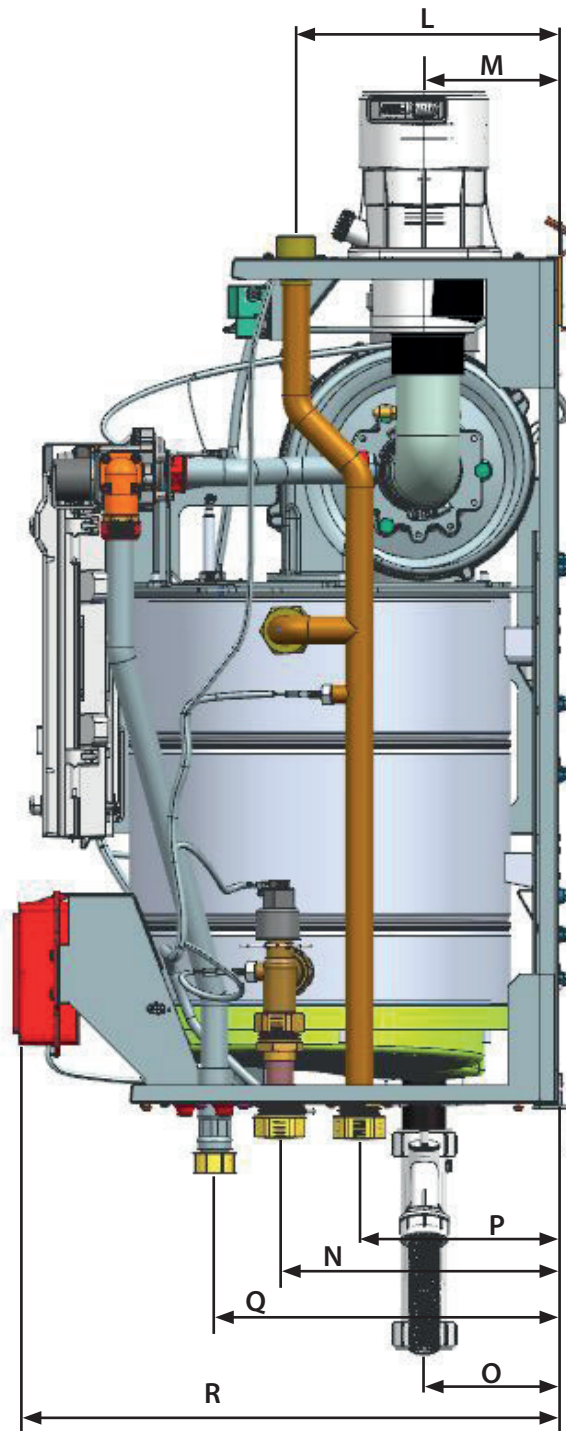
	L	M	N	O	P	Q	R
Éléments	Soupape de sécurité NSPC 3/4 po	Sortie d'évent 3 po et entrée d'air de combustion 3 po	Retour de la chaudière NPT 1 po	Drain de condensat	Alimentation de la chaudière NPT 1 po	Raccord de gaz NPT 3/4 po	Profondeur de la chaudière
Dimension en pouces [mm]	8 5/8 [220]	3 1/8 [80]	9 1/8 [230]	3 1/8 [80]	6 1/2 [165]	11 1/4 [285]	17 1/8 [435]

Fig. 45 - Vue avant INSTINCT Solo 199



	A	B	C	D	E	F	G	H	I	J	K
Raccord	Largeur de la chaudière	Entrée d'air de combustion 3 po	Sortie d'évent 3 po	Soupape de sécurité NSPC 3/4 po	Hauteur d'adaptateur d'air de combustion/évent	Hauteur de la chaudière	Alimentation de la chaudière NPT 1 po	Retour de la chaudière NPT 1 po	Raccord de gaz NPT 3/4 po	Drain de condensat	Hauteur du condensat
Dimension en pouces [mm]	21 5/8 [550]	3 3/8 [85]	18 5/8 [475]	2 [50]	5 1/8 [130]	26 [660]	1 7/8 [48]	2 5/8 [65]	4 3/8 [110]	18 3/4 [475]	6 3/4 [171]

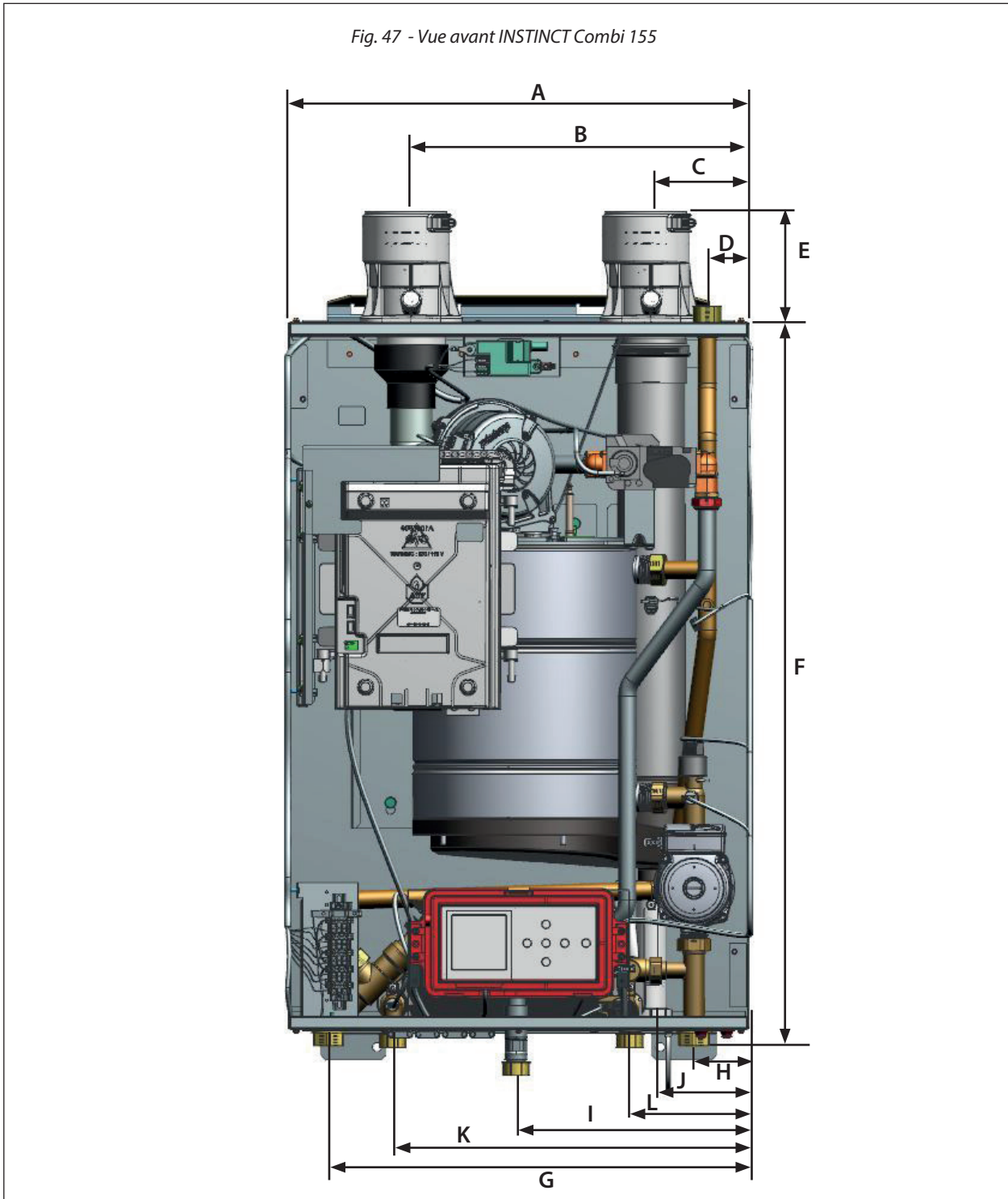
Fig. 46 - Vue du côté droit INSTINCT Solo 199



	L	M	N	O	P	Q	R
Éléments	Soupape de sécurité NSPC 3/4 po	Sortie d'évent 3 po et entrée d'air de combustion 3 po	Retour de la chaudière NPT 1 po	Drain de condensat	Alimentation de la chaudière NPT 1 po	Raccord de gaz NPT 3/4 po	Profondeur de la chaudière
Dimension en pouces [mm]	8 5/8 [220]	4 5/8 [117]	9 1/8 [230]	4 5/8 [117]	6 3/4 [170]	10 3/8 [262]	17 1/8 [435]



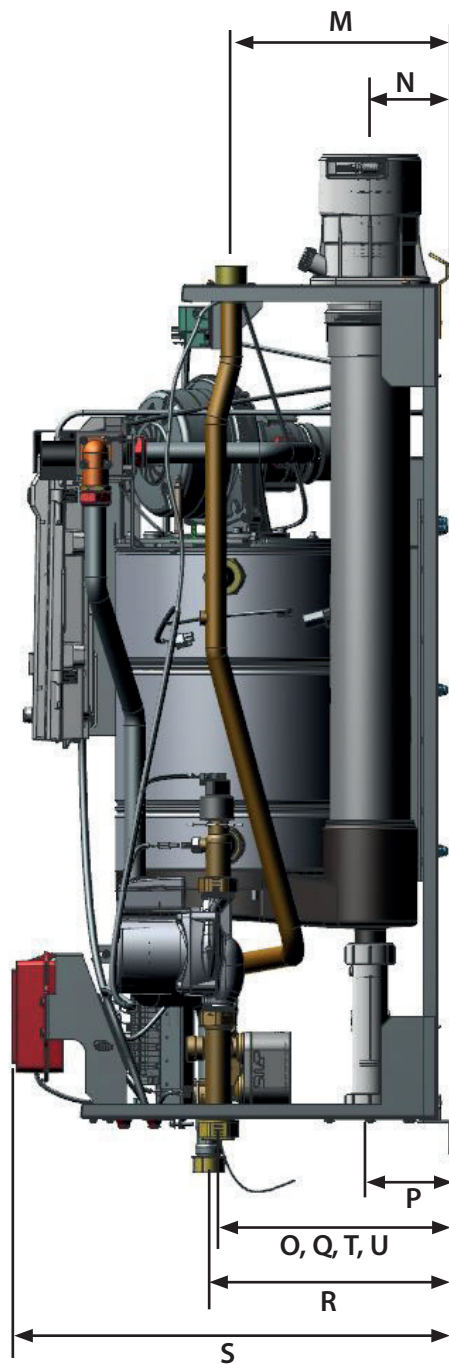
Fig. 47 - Vue avant INSTINCT Combi 155



	A	B	C	D	E	F	G	H	I	J	K	L
Raccord	Largeur de la chaudière	Entrée d'air de combustion 3 po	Sortie d'évent 3 po	Soupape de sécurité NSPC 3/4 po	Hauteur d'adaptateur d'air de combustion/évent	Hauteur de la chaudière	Alimentation de la chaudière NPT 1 po	Retour de la chaudière NPT 1 po	Raccord de gaz NPT 3/4 po	Drain de condensat	Alimentation ECS NPT 3/4 po	Entrée ECS NPT 3/4 po
Dimension en pouces [mm]	21 5/8 [550]	15 3/4 [400]	4 3/4 [120]	2 1/8 [55]	5 1/8 [130]	32 5/8 [830]	19 5/8 [500]	2 3/4 [70]	11 [280]	8 1/2 [215]	16 3/4 [425]	5 3/4 [145]

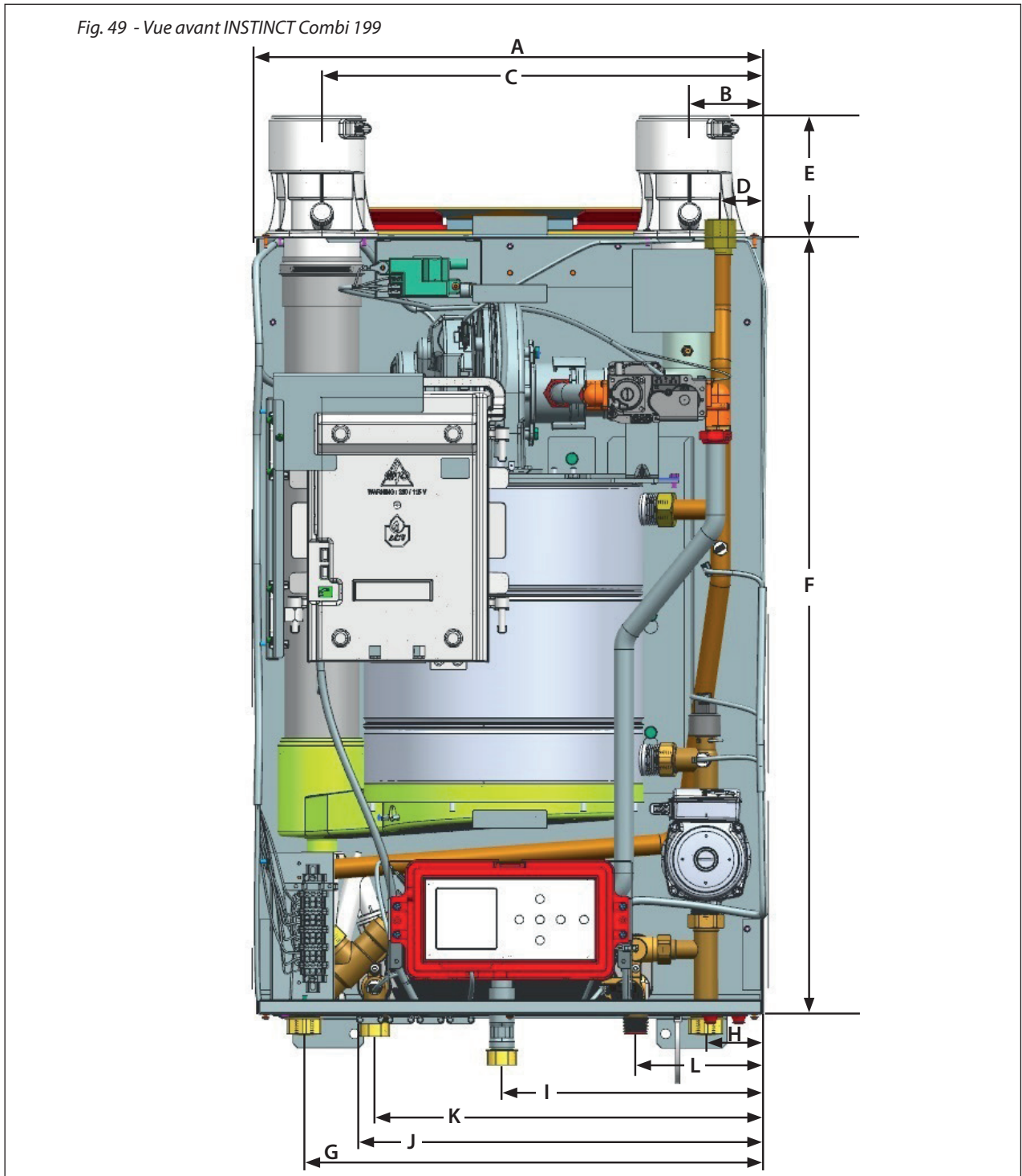


Fig. 48 - Vue du côté droit INSTINCT Combi 155



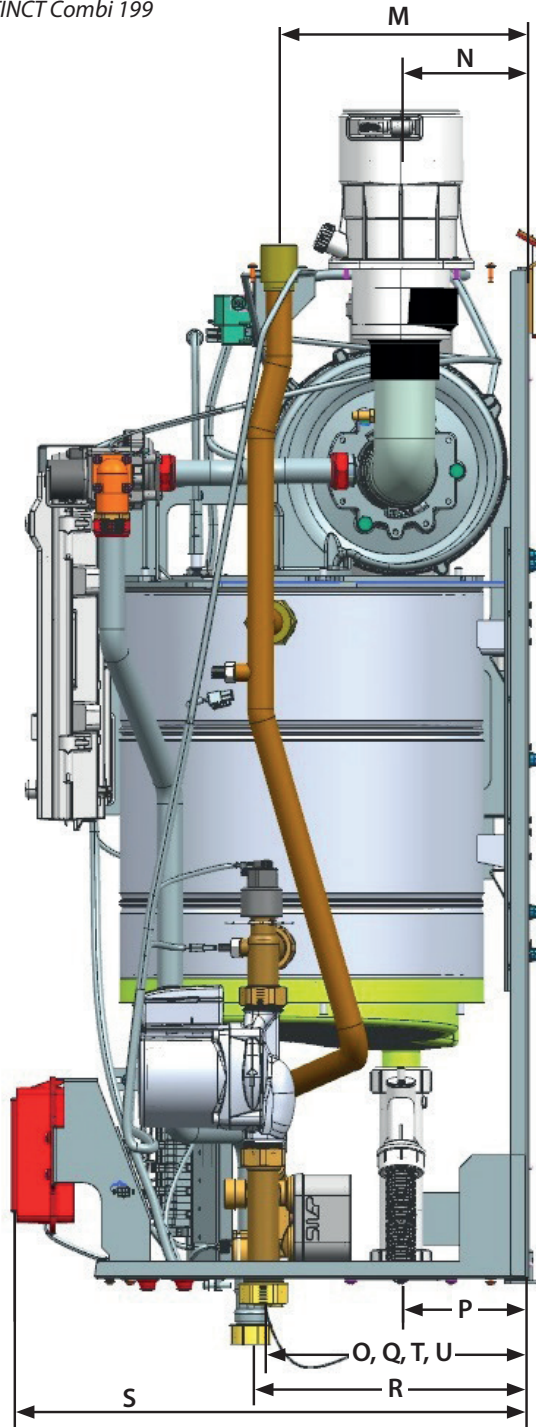
	M	N	O	P	Q	R	S	T	U
Éléments	Soupape de sécurité NSPC 3/4 po	Sortie d'évent et entrée d'air de combustion 3 po	Retour de la chaudière NPT 1 po	Drain de condensat	Alimentation de la chaudière NPT 1 po	Raccord de gaz NPT 3/4 po	Profondeur de la chaudière	Entrée ECS NPT 3/4 po	Sortie ECS NPT 3/4 po
Dimension en pouces [mm]	8 5/8 [220]	3 1/8 [80]	9 1/8 [230]	3 1/8 [80]	9 1/8 [230]	9 1/2 [240]	17 1/8 [435]	9 1/8 [230]	9 1/8 [230]

Fig. 49 - Vue avant INSTINCT Combi 199

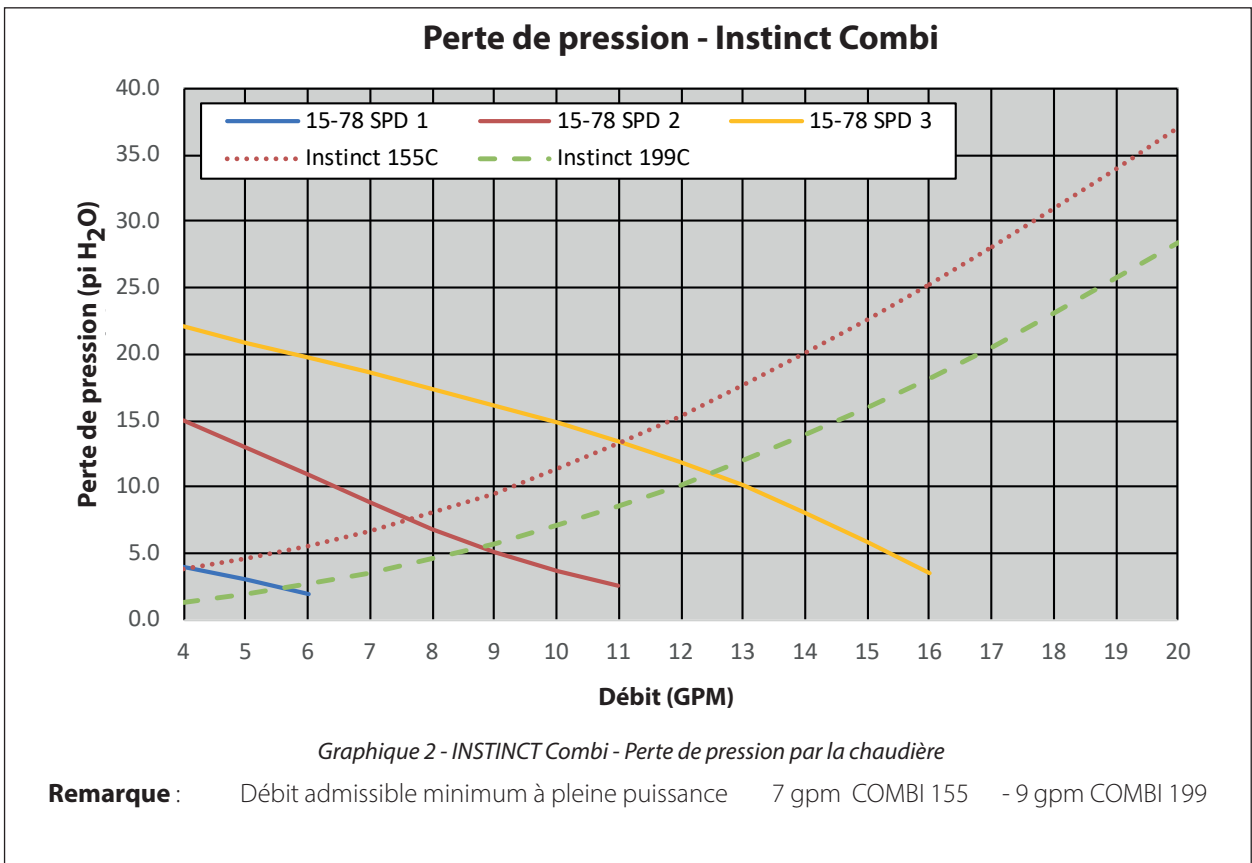
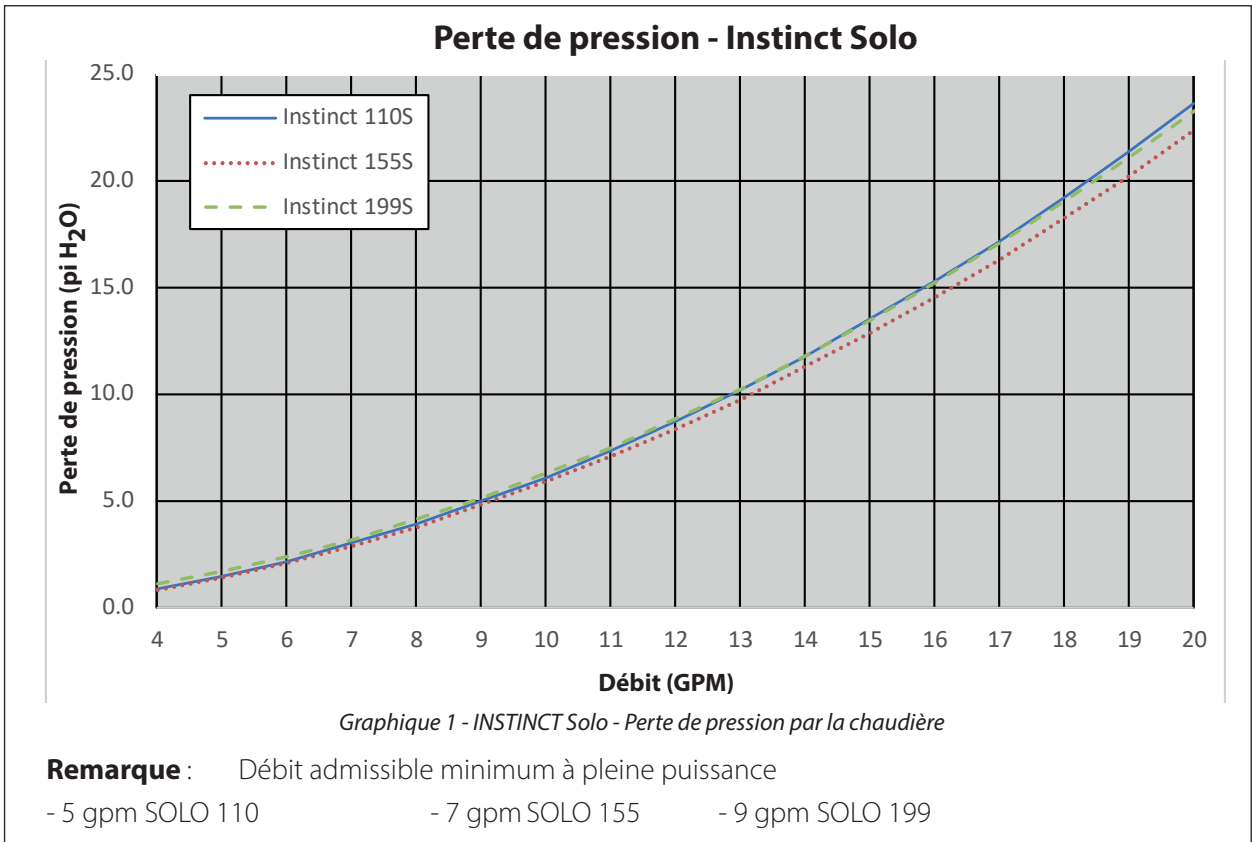


	A	B	C	D	E	F	G	H	I	J	K	L
Raccord	Largeur de la chaudière	Entrée d'air de combustion 3 po	Sortie d'évent 3 po	Soupape de sécurité NSPC 3/4 po	Hauteur d'adaptateur d'air de combustion/évent	Hauteur de la chaudière	Alimentation de la chaudière NPT 1 po	Retour de la chaudière NPT 1 po	Raccord de gaz NPT 3/4 po	Drain de condensat	Alimentation ECS NPT 3/4 po	Entrée ECS NPT 3/4 po
Dimension en pouces [mm]	21 5/8 [550]	3 3/8 [85]	18 5/8 [475]	2 [50]	5 1/8 [130]	32 5/8 [830]	19 5/8 [500]	2 3/4 [70]	11 [280]	15 1/4 [390]	16 5/8 [425]	5 3/4 [145]

Fig. 50 - Vue du côté droit INSTINCT Combi 199



	M	N	O	P	Q	R	S	T	U
Éléments	Soupape de sécurité NSPC 3/4 po	Sortie d'évent et entrée d'air de combustion 3 po	Retour de la chaudière NPT 1 po	Drain de condensat	Alimentation de la chaudière NPT 1 po	Raccord de gaz NPT 3/4 po	Profondeur de la chaudière	Entrée ECS NPT 3/4 po	Sortie ECS NPT 3/4 po
Dimension en pouces [mm]	8 5/8 [220]	4 5/8 [117]	9 1/8 [230]	4 5/8 [117]	9 1/8 [230]	9 1/2 [240]	17 1/8 [435]	9 1/8 [230]	9 1/8 [230]





A series of horizontal dotted lines extending across the page, providing a guide for handwriting practice. The lines are evenly spaced and cover most of the page's width.





A series of horizontal dotted lines extending across the page, providing a guide for handwriting practice. The lines are evenly spaced and cover most of the page's width.



## D'autres équipements de chauffage d'eau de qualité sont disponibles auprès de Triangle Tube

### Échangeurs de chaleur pour piscine et spa Maxi-Flo



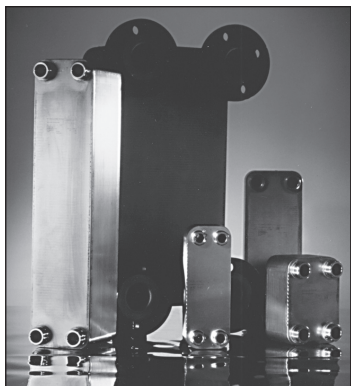
- Faits d'acier inoxydable (AISI 316) ou de titane de qualité supérieure résistant à la corrosion
- Réducteur de débit intégré spécialement conçu pour assurer un échange de chaleur maximal
- Compact et léger
- Offert en 8 tailles pour accommoder les piscines et spas de toutes tailles

### Chauffe-eau à alimentation indirecte SMART 316



- Conception de réservoir dans réservoir exclusive
- Fabrication en acier inoxydable
- Offert en 7 tailles
- Garantie résidentielle à VIE limitée
- Garantie commerciale limitée de 6 ans
- Conception à auto-détartrage/auto-nettoyage

### Échangeurs de chaleur à plaques brasées TTP



- Pour les planchers radiants, la fonte des neiges et l'eau sanitaire
- Les plaques fabriquées en acier inoxydable avec brasure de cuivre à 99,9 %, garantissant une résistance élevée contre la corrosion
- Auto-nettoyant et auto-détartrant
- Dimensionnement informatisé offert par Triangle Tube
- Disponibles en capacités de 25 000 BTU/h à 5 000 000 BTU/h



Triangle Tube - 1240 Forest Parkway, Suite 100, West Deptford NJ 08066

Tél. : 856 228-8881 - Télécopieur : 856 228-3584 - Courriel : [info@triangletube.com](mailto:info@triangletube.com)