

# **dji** MAVIC 3 CLASSIC

Användarmanual v1.0 2022.11

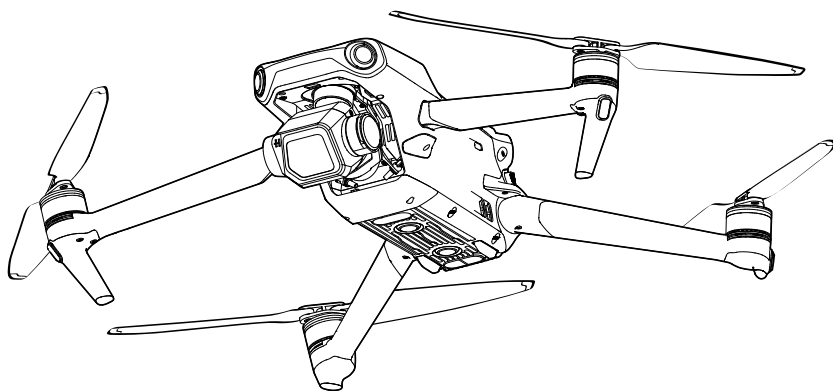

## Sök på nyckelord

Sök på nyckelord som "batteri" och "installera" för att hitta en rubrik. Om du använder Adobe Acrobat Reader för att läsa det här dokumentet ska du trycka på Ctrl+F på Windows eller Command+F på Mac för att söka.



## Navigera till en rubrik

Visa en lista över samtliga rubriker i innehållsförteckningen. Klicka på en rubrik för att läsa innehållet.



## Skriva ut det här dokumentet

Det här dokumentet kan skrivas ut med hög upplösning.

# Hur du använder den här bruksanvisningen

## Teckenförklaring

 Viktigt

 Tips

 Referens

## Läs före första flygningen

Läs följande dokument innan du använder DJI™ MAVIC™ 3 Classic:

1. Säkerhetsriktlinjer
2. Snabbstartsguide
3. Användarmanual

Vi rekommenderar att du tittar på alla handledningsvideor på den officiella DJI-webbplatsen och läser säkerhetsinstruktionerna innan du sätter igång. Förbered dig för första flygningen genom att granska snabbstartsguiden och se den här bruksanvisningen för mer information.

## Videodemonstrationer

Gå till adressen nedan eller skanna QR-koden för att se demonstrationsvideorna för DJI Mavic 3 Classic, som visar hur du använder DJI Mavic 3 Classic på ett säkert sätt:

Mavic 3 Classic  
(ENDAST DRÖNARE)



<https://s.dji.com/guide44>

Mavic 3 Classic  
(DJI RC/DJI RC-N1)



<https://s.dji.com/guide45>

## Hämta DJI Fly-appen

Se till att använda DJI Fly under flygningen. Skanna QR-koden ovan för att hämta den senaste versionen.

-  • DJI RC-fjärrkontrollen har redan DJI Fly-appen installerad. Användare måste hämta DJI Fly till sin mobila enhet när de använder DJI RC-N1-fjärrkontrollen.
- Android-versionen av DJI Fly är kompatibel med Android v6.0 och senare. iOS-versionen av DJI Fly är kompatibel med iOS v11.0 och senare.

\* För ökad säkerhet är flyg begränsat till en höjd på 98,4 fot (30 m) och ett område på 164 fot (50 m) när anslutning saknas eller du är inloggad i appen under flygningen. Detta gäller för DJI Fly och alla appar som är kompatibla med DJI-drönaren.

## Hämta DJI Assistant 2 (serien med konsumentdrönare)

Hämta DJI ASSISTANT™ 2 (serien med konsumentdrönare) på  
<http://www.dji.com/mavic-3-classic/downloads>.



- Arbetstemperaturen för denna produkt är -10 °C till 40 °C. Den uppfyller inte standardarbetstemperaturen för militärklassapplikationer (-55 °C till 125 °C), som krävs för att stå emot större miljövarians. Använd produkten på rätt sätt och bara för applikationer som uppfyller kraven för arbetstemperaturområden för den klassen.
-

# Innehåll

<b>Hur du använder den här bruksanvisningen</b>	<b>3</b>
Teckenförklaring	3
Läs före första flygningen	3
Videodemonstrationer	3
Hämta DJI Fly-appen	3
Hämta DJI Assistant 2 (serien med konsumentdrönare)	4
<b>Produktprofil</b>	<b>9</b>
Inledning	9
Funktionshöjdpunkter	9
Första användningen	10
Förbereda drönaren	10
Förbereda fjärrkontrollen	11
Aktivera DJI Mavic 3 Classic-drönaren	12
Koppla samman drönaren och fjärrkontrollen	12
Uppdatera den inbyggda programvaran	12
Diagram	12
Drönare	12
DJI RC-fjärrkontroll	13
RC-N1 fjärrkontroll	14
<b>Drönare</b>	<b>17</b>
Flyglägen	17
Drönarstatusindikatorer	18
Return to Home (återvänd hem, RTH)	19
Smart RTH	19
Låg batterinivå för RTH	22
Felsäker RTH	22
Landningsskydd	23
Precisionslandning	23
Vision Systems och Infrarött avkänningsystem	25
Detektionsområde	25
Använda visningssystemet	26
Intelligent Flight-läge	28
FocusTrack	28
MasterShots	30

QuickShots	31
Hypervarv	33
Farthållare	36
Advanced Pilot Assistance Systems 5.0 (APAS 5.0)	37
Flygregistrerare	38
Snabböverföring	38
Propellrar	39
Montera propellrarna	39
Demontera propellrarna	39
Intelligent Flight-batteri	40
<b>Batterifunktioner</b>	<b>40</b>
Användning av batteriet	41
Ladda batteriet	42
Mata in Intelligent Flight-batteriet	43
Ta ut Intelligent Flight-batteriet	43
Kardanupphängning och kamera	44
Kardanupphängningsprofil	44
Kardanfunktionslägen	44
Kameraprofil	45
Lagring och exportering av foton och videor	45
<b>Fjärrkontroll</b>	<b>47</b>
DJI RC	47
Använda fjärrkontrollen	47
Beskrivning av status-LED och batterinivå-LED	50
Fjärrkontrollsvarning	50
Optimal sändningszon	51
Länka fjärrkontrollen	52
Använda pekskärmen	52
Avancerade funktioner	55
DJI RC-N1	56
Använda fjärrkontrollen	56
Fjärrkontrollsvarning	59
Optimal sändningszon	59
Länka fjärrkontrollen	60
<b>DJI Fly-app</b>	<b>62</b>
Start	62
Kameravy	63

<b>Flygning</b>	<b>70</b>
Flygmiljökrav	70
Användning av drönaren på ett ansvarsfullt sätt	70
Flyggränser och GEO-zoner	71
GEO-systemet (Geospatial Environment Online)	71
Flyggränser	71
Flyghöjd och distansgränser	71
GEO-zoner	72
Checklista före flygning	72
Autostart/landning	73
Autostart	73
Autolandning	73
Starta/stoppa motorerna	74
Starta motorerna	74
Stoppa motorerna	74
Stoppa motorerna under flygning	74
Flygtest	75
Start-/landningsprocedurer	75
Videoförslag och tips	75
<b>Bilaga</b>	<b>77</b>
Specifikationer	77
Firmware-uppdatering	82
Använda DJI Fly	82
Använda DJI Assistant 2 (serien med konsumentdrönare)	82
Underhållsinstruktioner	83
Felsökningsrutiner	84
Risker och varningar	84
Kassering	85
C1-certifiering	85
MTOM-meddelande	85
Direkt fjärridentifikation	86
Lista över artiklar, inklusive kvalificerade tillbehör	86
Lista över reserv- och ersättningsdelar	86
Fjärrkontroll varningar	86
Geomedvetenhet	86
Eftermarknadsinformation	90

# Produktprofil

---

I det här avsnittet introduceras DJI Mavic 3 Classic, och här listas även komponenterna för drönaren och fjärrkontrollen.



# Produktprofil

## Inledning

DJI Mavic 3 Classic har både ett infrarött avkänningsystem och visningssystem framåt, bakåt, uppåt, lateralt och nedåt, vilket möjliggör hovring och flygning inomhus och utomhus samt automatisk återvändning hem samtidigt som hinder i alla riktningar undviks. Drönaren har en maximal flyghastighet på 75,6 km/h och en maximal flygtid på 46 minuter.

DJI RC-fjärrkontrollen har en inbyggd 5,5-tums skärm med en upplösning på 1920 x 1080 pixlar. Användare kan ansluta till internet via Wi-Fi medan Android-operativsystemet inkluderar både Bluetooth och GNSS. DJI RC-fjärrkontrollen levereras med ett brett utbud av drönar- och kardanupphängningskontroller samt anpassningsbara knappar. Den har en maximal drifttid på cirka 4 timmar. RC-N1-fjärrkontrollen visar videoöverföringen från drönaren till DJI Fly på en mobil enhet. Drönaren och kameran är enkla att styra med hjälp av panelknapparna, och fjärrkontrollen har en drifttid på 6 timmar.

## Funktionshöjdpunkter

**Kardanupphängning och kamera:** DJI Mavic 3 Classic använder en Hasselblad L2D-20c-kamera 4/3 CMOS-sensor som kan ta foton på 20 MP och video med 5,1K 50 bps/DCI 4K 120 bps H.264/H.265. Kameran har en justerbar bländare på f/2,8 till f/11, ett dynamiskt omfång på 12,8 steg samt stöd för 10-bitars D-Log-video.

**Videosändning:** DJI Mavic 3 Classic är utrustad med fyra inbyggda antenner och DJI:s O3+-teknik för långdistansöverföring. Den erbjuder en maximal överföringsräckvidd på 15 km och videokvalitet på upp till 1080p och 60 bps från drönare till DJI Fly-appen. Fjärrkontrollen fungerar vid både 2,4 och 5,8 GHz och kan välja bästa överföringskanal automatiskt.

**Intelligent Flight-lägen:** Användaren kan fokusera på att styra drönaren, och Advanced Pilot Assistance System 5.0 (APAS 5.0) hjälper drönaren att undvika hinder i alla riktningar och att enkelt ta komplexa bilder med hjälp av FocusTrack, MasterShots, QuickShots och Hyperlapse.



- Den maximala flygtiden har testats i vindstilla miljö med flygning i en jämn hastighet på 32,4 km/h. Den maximala flyghastigheten testades på havsnivå utan vind. Observera att maximal flyghastighet är begränsad till 68,4 km/h i Europeiska unionen (EU). Dessa värden är endast avsedda som referens.
- Fjärrkontrollen når sin maximala överföringssträcka (FCC) i ett öppet område utan elektromagnetisk störning, på cirka 120 m höjd. Den maximala överföringssträckan avser den maximala sträckan som drönaren fortfarande kan sända och ta emot överföringar. Den avser inte den maximala sträckan som drönaren kan flyga i en enda flygning. Den maximala användningstiden har testats i en labbmiljö och utan att den mobila enheten behöver laddas. Det här värdet är endast avsedda som referens.
- 5,8 GHz stöds inte i vissa regioner. Följ lokala lagar och förordningar.
- DJI RC-N1, DJI RC-fjärrkontroll och alla typer av ND-filter är helt kompatibla med Mavic 3 Classic.

## Första användningen

DJI Mavic 3 Classic fälls ihop innan den förpackas. Följ stegen nedan för att fälla ut drönaren och fjärrkontroll.

### Förbereda drönaren

1. Ta bort förvaringsskyddet.

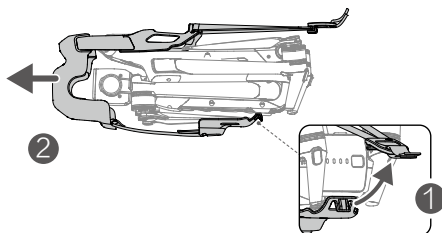

2. Alla Intelligent Flight-batterier är i viloläge före leverans för att garantera säkerhet. Ladda och aktivera Intelligent Flight-batterierna för första gången. Det tar omkring 1 timme och 36 minuter att fulladda ett Intelligent Flight-batteri med den medföljande DJI 65W-laddaren. Laddningstiden testas när du använder laddarens fasta kabel. Vi rekommenderar att du använder denna kabel för att ladda Intelligent Flight-batteriet.

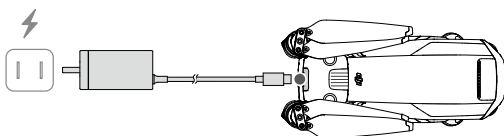

3. Fäll ut de främre armarna, följt av de bakre armarna och därefter propellerbladen.

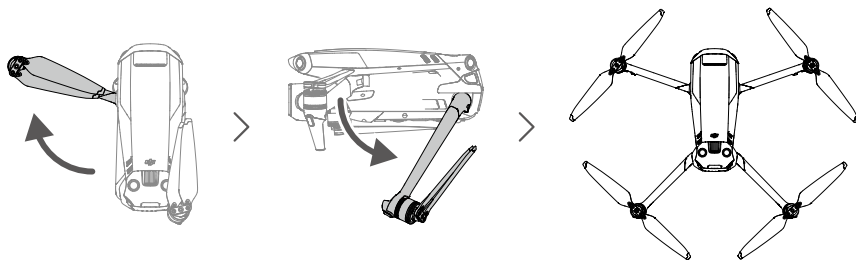

- Fäll ut de främre armarna innan du fäller ut de bakre.
- Se till att förvaringsskyddet tas bort och att alla armar fälls ut innan du startar drönaren. Annars kan drönarens självdiagnostik påverkas.
- Sätt på förvaringsskyddet när drönaren inte används.
- DJI 65W-laddare ingår inte i Mavic 3 Classic (endast drönare). Vi rekommenderar att du använder en PD 65W-laddare för att ladda Intelligent Flight-batteriet.

## Förbereda fjärrkontrollen

Följ stegen nedan för att förbereda användning av DJI RC-fjärrkontrollen.

1. Ta bort kontrollspakarna från deras förvaringsplatser och montera dem på fjärrkontrollen.

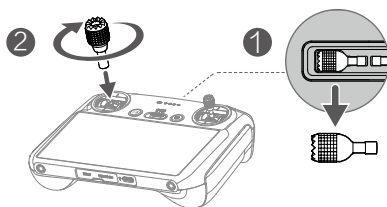

2. Fjärrkontrollen måste aktiveras innan första användningen, och en internetanslutning krävs för aktivering. Tryck en gång och sedan en gång till och håll strömknappen nedtryckt för att starta eller stänga av fjärrkontrollen. Följ anvisningarna på skärmen för att aktivera fjärrkontrollen.

Följ stegen nedan för att förbereda DJI RC N1-fjärrkontrollen.

1. Ta bort kontrollspakarna från deras förvaringsplatser på fjärrkontrollen och skruva fast dem på plats.
2. Dra ut hållaren för den mobila enheten. Välj en lämplig fjärrkontrollkabel baserat på typen av mobil enhet. En anslutningskabel för belysning, Micro USB-kabel och USB-C-kabel, ingår i förpackningen. Anslut kabeländan med telefonsymbolen till din mobila enhet. Se till att den mobila enheten är säkrad.

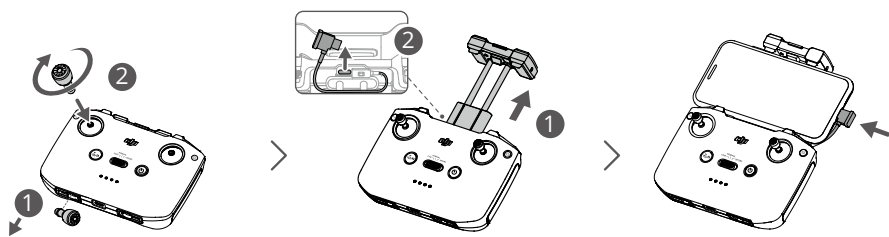

- ⚠ • Om ett meddelande om USB-anslutning visas vid användning av en mobil Android-enhet väljer du alternativet att endast ladda. Om det inte görs kan det hända att anslutningen misslyckas.

## Aktivera DJI Mavic 3 Classic-drönaren

DJI Mavic 3 Classic måste aktiveras före första användningen. När drönaren och fjärrkontrollen har startats ska du följa instruktionerna på skärmen för att aktivera DJI Mavic 3 Classic med DJI Fly. En internet-anslutning krävs för aktivering.

## Koppla samman drönaren och fjärrkontrollen

Vi rekommenderar att du kopplar drönaren och fjärrkontrollen till varandra för att säkerställa bästa möjliga service efter försäljning. Följ anvisningarna på skärmen efter aktiveringen för att koppla samman drönaren och fjärrkontrollen.

## Uppdatera den inbyggda programvaran

En prompt visas i DJI Fly när inbyggd programvara blir tillgänglig. Vi rekommenderar att du uppdaterar den inbyggda programvaran när du uppmanas att göra det för att säkerställa bästa möjliga användarupplevelse.

## Diagram

### Drönare

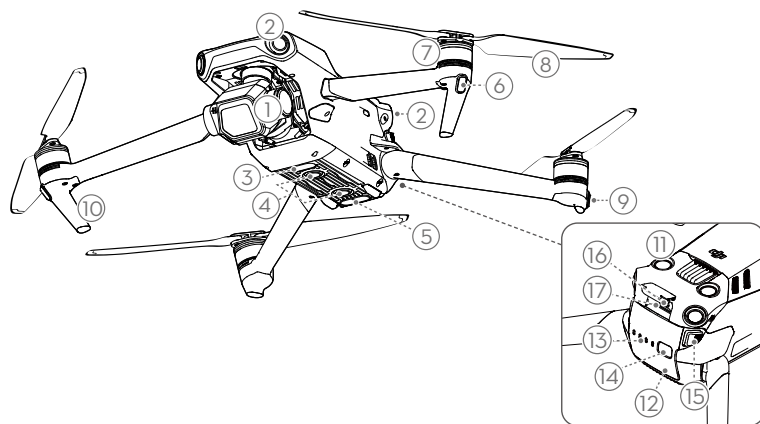

- |  |   |
|--|---|
| 1. Kardanupphängning och kamera              | 9. Drönarstatusindikatorer              |
| 2. Horisontellt rundstrålande visningssystem | 10. Landningsväxlar (inbyggda antenner) |
| 3. Hjälpbelysning på undersidan              | 11. Uppåtvisningssystem                 |
| 4. Nedåtvisningssystem                       | 12. Intelligent Flight-batteri          |
| 5. Infrarött avkänningssystem                | 13. Batterinivåindikatorer              |
| 6. Främre LED-lampor                         | 14. På/av-knapp                         |
| 7. Motorer                                   | 15. Batterispännen                      |
| 8. Propellrar                                | 16. USB-C-port                          |
|  | 17. Kortplats för microSD               |

## DJI RC-fjärrkontroll

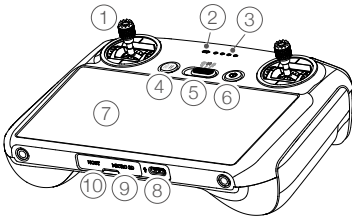

### 1. Kontrollspakar

Använd kontrollspakarna för att styra drönarens rörelser. Kontrollspakarna är löstagbara och lätta att förvara. Konfigurera flygkontrollläget i DJI Fly.

### 2. Statusindikator

Indikerar statusen för fjärrkontrollen.

### 3. Batterinivåindikatorer

Visar fjärrkontrollens aktuella batterinivå.

### 4. Knappen Flight Pause (flygpaus)/Return to Home (återvänd hem, RTH)

Tryck en gång för att få drönaren att bromsa och sväva på plats (endast när GNSS eller visningssystem är tillgängliga). Tryck och håll knappen intryckt för att

starta RTH-proceduren. Tryck igen för att avbryta RTH.

### 5. Flyglägesomkopplare

Omkopplare för inställning mellan lägena Cine (bio), Normal och Sport.

### 6. På/av-knapp

Tryck en gång för att kontrollera den aktuella batterinivån. Tryck en gång och håll sedan nedtryckt för att starta eller stänga av fjärrkontrollen. När fjärrkontrollen är påslagen, tryck en gång för att slå på eller stänga av pekskärmen.

### 7. Pekskärm

Tryck på skärmen för att styra fjärrkontrollen. Observera att pekskärmen inte är vattentät. Använd med försiktighet.

### 8. USB-C-port

För laddning och anslutning av fjärrkontrollen till din dator.

### 9. Kortplats för microSD

För insättning av ett microSD-kort.

### 10. Värddport (USB-C)

Reserverad port.

### 11. Kardanupphängningsratt

Styr kamerans lutning.

### 12. Knappen Spela in

Tryck en gång för att ta en bild eller stoppa inspelning.

### 13. Kamerakontrollratt

Styr zooma in/ut som standard. Rattfunktionen kan konfigureras i DJI Fly.

### 14. Fokusering/slutarknapp

Tryck ned knappen halvvägs för autofokusering och tryck ned den hela vägen för att ta en bild. Tryck en gång för att växla till fotoläge när du använder filmningsläget.

### 15. Högtalare

Matar ut ljud.

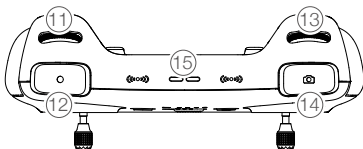

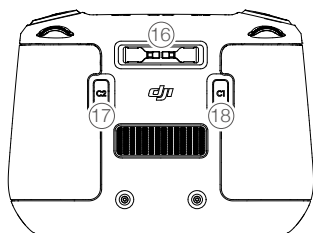

#### 16. Förvaringsplats för kontrollspakar

För lagring av kontrollspakar.

#### 17. Anpassningsbar C2-knapp

Kontrollera hjälpbelysningen på undersidan som standard (växla mellan att centrera om kardanupphängningen och att peka den nedåt som standard när du använder den i EU). Funktionen kan konfigureras i DJI Fly.

#### 18. Anpassningsbar C1-knapp

Växla mellan att centrera om kardanupphängningen och att peka den nedåt. Funktionen kan konfigureras i DJI Fly.

### RC-N1 fjärrkontroll

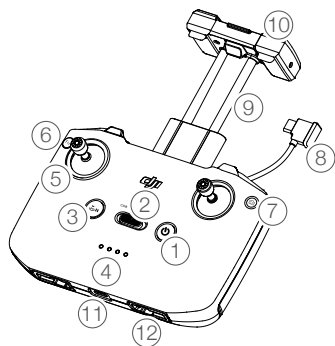

#### 1. På/av-knapp

Tryck en gång för att kontrollera den aktuella batterinivån. Tryck en gång och sedan en gång till och håll in för att starta eller stänga av fjärrkontrollen.

#### 2. Flyglägesomkopplare

Omkopplare för inställning mellan Sport, Normal och Fotografering.

#### 3. Flight Pause (flygpaus)/Return to Home (återvänd hem, RTH)

Tryck en gång för att få drönaren att bromsa och sväva på plats (endast när GNSS eller visningssystem är tillgängliga).

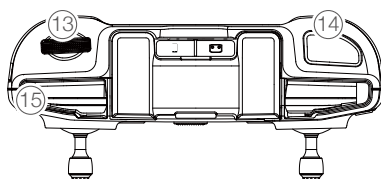

Håll in knappen för att starta RTH. Tryck igen för att avbryta RTH.

#### 4. Batterinivåindikatorer

Visar fjärrkontrollens aktuella batterinivå.

#### 5. Kontrollspakar

Använd kontrollspakarna för att styra drönarrörelserna. Konfigurera flygkontrolläget i DJI Fly. Kontrollspakarna är löstagbara och lätta att förvara.

#### 6. Anpassningsbar knapp

Tryck två gånger för att centrera om kardanupphängningen eller luta kardanupphängningen nedåt

- (standardinställningar). Tryck två gånger för att slå på eller av hjälpbelysningen undertill. Knappen kan konfigureras i DJI Fly.
7. **Bild-/videoväxling**  
Tryck en gång för att växla mellan bild- och videoläge.
  8. **Fjärrkontrollkabel**  
Anslut till en mobil enhet för videolänk via fjärrkontrollkabeln. Välj kabel efter den mobila enheten.
  9. **Mobil enhetshållare**  
Används för att säkert ansluta den mobila enheten till fjärrkontrollen.
  10. **Antenner**  
Trådlösa signaler för relädrönarkontroll och video.
  11. **USB-C-port**  
För laddning och anslutning av fjärrkontrollen till datorn.
  12. **Förvaringsplats för kontrollspakar**  
För lagring av kontrollspakar.
  13. **Kardanupphängningsratt**  
Styr kamerans lutning.
  14. **Slutare/inspelningsknapp**  
Tryck för att ta en bild eller för att börja/sluta filma.
  15. **Fack för mobil enhet**  
Används för att säkra den mobila enheten.

# Drönare

---

DJI Mavic 3 Classic innehåller flygkontroll, videolänksystem, visningsystem, infrarött avkänningsystem, drivsystem och ett Intelligent Flight-batteri.



# Drönare

DJI Mavic 3 Classic innehåller flygkontroll, videolänksystem, visningssystem, infrarött avkänningssystem, drivsystem och ett Intelligent Flight-batteri.

## Flyglägen

DJI Mavic 3 Classic har tre flyglägen, plus ett fjärde flygläge som drönaren växlar till i vissa situationer. Flyglägen kan växlas via flyglägesomkopplaren på fjärrkontrollen.

**Normal-läge:** Drönaren använder GNSS och visningssystem framåt, bakåt, lateralt, uppåt och nedåt samt ett infrarött avkänningssystem för att orientera och stabilisera sig. När GNSS-signalen är stark använder drönaren GNSS för att orientera och stabilisera sig. När GNSS-signalen är svag men det råder tillfredsställande ljusförhållanden och andra miljömässiga förhållanden använder drönaren visningssystemen för att orientera och stabilisera sig. När visningssystemen framåt, bakåt, lateralt, uppåt och nedåt är aktiverade och ljusförhållandena och andra miljömässiga förhållanden är tillfredsställande, är den maximala flyghöjdvinkeln 30° och den maximala flyghastigheten 15 m/s.

**Sport-läge:** I Sport-läget använder drönaren GNSS för positionering och drönarsvaren är optimerade för flexibilitet och hastighet, vilket gör den mer responsiv på kontrollspakrörelser. Observera att hinderavkänningen är inaktiverad och att den maximala flyghastigheten är 21 m/s (19 m/s vid flygning inom EU).

**Cine-läge (fotografering):** Cine-läget är baserat på Normal-läget och flyghastigheten är begränsad, vilket gör drönaren stabilare under fotograferingen.

Drönaren ändras automatiskt till Attitude-läge (ATTI) när visningssystemen är otillgängliga eller inaktiverade och när GNSS-signalen är svag eller medför störningar i upplevelserna. I ATTI-läget kan drönaren lättare påverkas av omgivningen. Miljöfaktorer, såsom vind, kan resultera i horisontella förändringar, vilket kan innebära risker, speciellt vid flygning i trånga utrymmen.



- Visningssystemen framåt, bakåt, lateralt och uppåt är inaktiverade i Sport-läget, vilket innebär att drönaren inte automatiskt känner av hinder längs rutten.
- Maximal hastighet och inbromsningssträcka för drönaren ökar avsevärt i Sport-läget. En minsta inbromsningssträcka på 30 m krävs i vindfria förhållanden.
- En minsta inbromsningssträcka på 10 m krävs under vindfria förhållanden när drönaren är på väg uppåt eller nedåt.
- Drönarens respons ökar avsevärt i Sport-läget, vilket innebär att en liten kontrollspakrörelse på fjärrkontrollen gör att drönaren förflyttar sig en längre sträcka. Se till att behålla tillräckligt manövreringsutrymme under flygning.

## Drönarstatusindikatorer

DJI Mavic 3 Classic har LED-lampor och flygplatsstatusindikatorer framtill.

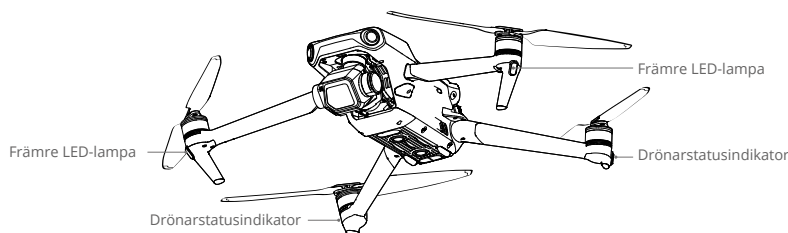

När drönaren är på men motorerna inte är igång lyser LED-lamporna framtill med ett fast rött sken för att visa drönarens riktning.

När drönaren är på men motorerna inte är igång visar drönarstatusindikatorerna statusen för flygkontrollsystemet. Se tabellen nedan för mer information om drönarstatusindikatorerna.

### Drönarstatusindikatorns status

Normal status			
 .....	Alternerande röd, grön och gul	Blinkar	Slå på och utföra självdagnostiktester
 x4 .....	Gult	Blinkar fyra gånger	Värmer upp
 .....	Grön	Blinkar långsamt	GNSS aktiverat
 x2 .....	Grön	Blinkar med jämna mellanrum två gånger i följd	Visningssystem aktiverat
 .....	Gult	Blinkar långsamt	INGEN GNSS och INGA visningssystem
Varningstillstånd			
 .....	Gult	Blinkar snabbt	Signalfel för fjärrkontroll
 .....	Röd	Blinkar långsamt	Låg batterinivå
 .....	Röd	Blinkar snabbt	Kritiskt låg batterinivå
 —	Röd	Solid	Kritiskt fel
 .....	Alternerande röd och gul	Blinkar snabbt	Kompasskalibrering krävs



När motorn har startat blinkar LED-lamporna framtill växelvis rött och grönt och drönarstatusindikatorerna blinkar grönt. De gröna ljusen indikerar att drönaren är en obemannad flygfarkost (UAV) och de röda ljusen anger drönarens kurs och position.





- Om de främre LED-lamporna är inställda på auto i DJI Fly släcks de automatiskt när du filmar för att få bättre filmsekvenser. Kraven på ljusförhållanden varierar beroende på regionen. Följ lokala lagar och förordningar.

## Return to Home (återvänd hem, RTH)

Return to Home (återvänd hem, RTH) återför drönaren till den senast registrerade hempunkten när positioneringssystemet fungerar som det ska. Det finns tre typer av RTH: Smart RTH, låg batterinivå för RTH och felsäker RTH. Drönaren flyger automatiskt tillbaka till hempunkten och landar när Smart RTH har initierats, när drönaren går in i låg batterinivå för RTH eller när videolänksignalen försvinner under flygningen.

	GNSS	Beskrivning
Hempunkt	 10	Standardhempunkten är den första platsen där drönaren tagit emot en kraftfull till måttlig GNSS-signal och ikonen visar vitt. Hempunkten kan uppdateras före start så länge drönaren får en stark till måttlig GNSS-signal. Om GNSS-signalen är svag kan hempunkten inte uppdateras.

### Smart RTH

Om GNSS-signalen är tillräckligt stark kan Smart RTH användas för att återföra drönaren tillbaka till hempunkten. Smart RTH initieras antingen genom att trycka på  i DJI Fly eller genom att trycka på och hålla inne RTH-knappen på fjärrkontrollen tills den avger en signal. Avsluta Smart RTH genom att trycka på  i DJI Fly eller genom att trycka på och hålla in RTH-knappen på fjärrkontrollen.

### Avancerad RTH

Avancerad RTH-procedur aktiveras om ljusförhållandena är tillräckliga och miljön är lämplig för visningssystem när Smart RTH utlöses. Drönaren planerar automatiskt den bästa RTH-banan, som kommer att visas i DJI Fly och anpassas efter miljön.

#### RTH-inställningar

RTH-inställningar är tillgängliga för avancerad RTH. Gå till kameravyn i DJI Fly, tryck på System, Säkerhet och sedan RTH.

1. Optimalt: Oavsett inställningar för RTH-altitud planerar drönaren automatiskt den optimala RTH-banan och justerar altituden efter miljöfaktorer som hinder och överföringssignaler. Den optimala RTH-banan innebär att drönaren kommer att färdas kortast möjliga avstånd, vilket sänker strömförbrukningen och förlänger flygtiden.
2. Förinställning: När flygplanet är längre än 50 m från hempunkten när RTH börjar, planerar flygplanet RTH-banan, flyger till ett öppet område och undviker hinder, stiger till RTH-altituden och återvänder hem längst den bästa vägen. När drönaren befinner sig 5–50 m från hempunkten när RTH börjar kommer den inte att stiga till RTH-altituden utan istället återvända hem längs den bästa vägen på aktuell altitud. När drönaren är nära hempunkten kommer den att gå ned medan den flyger framåt om den aktuella altituden är högre än RTH-altituden.

### Avancerad RTH-procedur

1. Hempunkten registreras.
2. Avancerad RTH utlöses.
3. Drönaren bromsar in och svävar på plats.
  - a. Om drönaren är mindre än 5 m från hempunkten när RTH-proceduren startar landar den omedelbart.
  - b. Om drönaren är längre än 5 m från hempunkten när RTH-proceduren börjar kommer den att planera den bästa banan baserat på RTH-inställningarna och flyga till hempunkten samtidigt som den undviker hinder och GEO-zoner. Drönarens front pekar alltid i samma riktning som flygriktningen.
4. Drönaren flyger automatiskt i enlighet med RTH-inställningarna, omgivningarna och överföringssignalen under RTH.
5. När drönaren har nått hempunkten landar den och motorn stannar.



### Rak RTH-linje

Drönaren kommer att påbörja rak RTH-linje när ljusförhållandena är otillräckliga och miljön inte är lämplig för avancerad RTH.

Rak linje för RTH-procedur:

1. Hempunkten registreras.
2. Rak RTH-linje utlöses.
3. Drönaren bromsar in och svävar på plats.
  - a. Om drönaren är mindre än 5 m från hempunkten när RTH-proceduren startar landar den omedelbart.
  - b. Om drönaren är på ett avstånd på 5 till 50 m från hempunkten när RTH-proceduren börjar, justeras drönarens riktning och den flyger till hempunkten vid innevarande höjd. Om den aktuella höjden är lägre än 2 m när RTH-proceduren börjar stiger drönaren till 2 m och flyger till hempunkten.
  - c. Om drönaren är längre än 50 m från hempunkten när RTH-proceduren börjar justeras drönarens riktning och den stiger till förinställd RTH-höjd och flyger till hempunkten. Om den aktuella altituden är högre än RTH-altituden flyger drönaren till hempunkten för den aktuella altituden.
4. När drönaren har nått hempunkten landar den och motorn stannar.



- Under avancerad RTH kommer drönaren automatiskt att justera flyghastigheten efter miljöfaktorer som vindhastighet och hinder.
- Drönaren kan inte undvika små eller fina föremål som trädgrenar eller kraftledningar. Flyg drönaren till ett öppet område innan du använder Smart RTH.
- Ställ in avancerad RTH som förinställning om det finns kraftledningar eller torn som drönaren inte kan undvika på RTH-banan och se till att RTH-altituden är högre än alla hinder.
- Drönaren kommer att bromsa in och återvända till hempunkten i enlighet med de senaste inställningarna om RTH-inställningarna ändras under RTH.
- Om inställd max altitud är lägre än aktuell altitud under RTH kommer drönaren att gå ner på maxhöjden och återvända hem.
- RTH-altituden kan inte ändras under RTH.
- Om det är stor skillnad i aktuell altitud och RTH-altitud kan strömförbrukningen inte beräknas exakt på grund av vindhastigheter på olika höjder. Var extra uppmärksam på batterinivån och varningsmeddelanden i DJI Fly.
- Avancerad RTH är inte tillgänglig om ljusförhållandena och omgivningen inte var lämpliga för visningssystem vid start eller RTH-procedur.
- Under Avancerad RTH kommer drönaren att gå in i rak RTH-linje (Straight Line RTH) om ljusförhållandena och miljön inte lämpar sig för visningssystem och drönaren inte kan undvika hinder. En lämplig RTH-höjd måste ställas in innan du går in i RTH.
- När fjärrkontrollens signal är normal under Avancerad RTH kan lutningsspaken användas för att styra flyghastigheten, men orientering och höjd kan inte kontrolleras och drönaren kan inte flygas åt vänster eller höger. Acceleration använder mer energi. Drönaren kan inte undvika hinder om flyghastigheten överskrider den effektiva avkänningshastigheten. Drönaren bromsar in, svävar på plats och avslutar RTH-proceduren om lutningsspaken dras ned helt. Drönaren kan styras efter att lutningsspaken släppts.
- När drönaren stiger i rak RTH-linje slutar den att stiga och avslutar RTH-proceduren om du drar gasreglaget hela vägen ner. Drönaren kan styras efter att gasspaken släppts. När drönaren flyger framåt i rak RTH-linje bromsar den in, svävar på plats och avslutar RTH-proceduren om du drar ner lutningsspaken helt. Drönaren kan styras efter att lutningsspaken släppts.
- Om drönaren når maxhöjden medan den stiger under RTH-proceduren, stannar den och återgår till hempunkten på innevarande höjd.
- Om drönaren når maxhöjd under stigning efter att ha upptäckt hinder framför sig svävar den på plats.
- Under rak RTH-linje kan drönarens hastighet, höjd och riktning styras med fjärrkontrollen om fjärrkontrollsignalen är normal. Riktningen för drönare och flyg kan dock inte kontrolleras. Drönaren kan inte undvika hinder om lutningsspaken används för att accelerera och flyghastigheten överstiger den effektiva avkänningshastigheten.

## Låg batterinivå för RTH

Låg batterinivå för RTH utlöses när det Intelligent Flight-batteriet är tillräckligt urladdat för att en säker retur till hempunkten ska lyckas. Återgå hem eller landa med drönaren omedelbart när du ombeds göra det.

För att undvika onödigt fara på grund av otillräcklig strömförsörjning beräknar drönaren automatiskt om batterinivån är tillräcklig för att återgå till hempunkten baserat på aktuell position, miljö och flyghastighet. Ett varningsmeddelande visas i DJI Fly när batterinivån är låg och drönaren endast kan hantera RTH-proceduren med svagt batteri.

Användaren kan avbryta RTH genom att trycka på RTH-knappen på fjärrkontrollen. Om RTH avbryts efter en varning om låg batterinivå kanske Intelligent Flight-batteriet inte har tillräckligt med kraft för att drönaren ska kunna landa säkert, vilket kan leda till att drönaren kraschar eller försvinner.

Drönaren landar automatiskt om aktuell batterinivå endast kan stödja drönaren tillräckligt länge för att landa från den aktuella altituden. Automatisk landning kan inte avbrytas, men fjärrkontrollen kan användas för att ändra drönarens riktning och landningshastighet under landningsprocessen. Gasreglaget kan användas för att öka stigningshastigheten med 1 m/s om det finns tillräcklig ström. Gasreglaget kan inte användas för att öka stigningshastigheten och drönaren landar om det inte finns någon ström kvar.

Vid automatisk landning, sök upp en lämplig plats för att landa drönaren så snart som möjligt. Drönaren faller ner om det inte finns någon ström kvar.

## Felsäker RTH

Om hempunkten registrerades och kompassen fungerar normalt aktiveras felsäker RTH automatiskt om fjärrkontrollens signal förloras i mer än 6 sekunder. Observera att den åtgärd drönaren utför när fjärrkontrollen förloras måste ställas in på Return to Home (återvänd hem ) i DJI Fly.

När ljusförhållandena är tillfredsställande och visningssystemen fungerar normalt visar DJI Fly den RTH-bana som genererades av drönaren innan fjärrkontrollens signal förlorades och återvänder hem med avancerad RTH i enlighet med RTH-inställningarna. Drönaren stannar kvar i RTH-proceduren även om fjärrkontrollens signal återställs.

När ljusförhållandena inte är tillräckliga och visningssystemen inte är tillgängliga försätts drönaren i Ursprunglig RTH-rutt.

Procedur för ursprunglig RTH-rutt:

1. Drönaren bromsar in och svävar på plats.
2. a. Om drönaren är mindre än 5 m från hempunkten när RTH-proceduren startar landar den omedelbart.  
b. Om drönaren är längre än 5 m men mindre än 50 m från hempunkten går den in i rak RTH-linje-läge.  
c. Om drönaren är längre än 50 m från hempunkten justerar den sin orientering och flyger bakåt i 50 m på sin ursprungliga flygrutt innan den går in i rak RTH-linje.
3. När drönaren har nått hempunkten landar den och motorn stannar.

Drönaren går in i eller stannar kvar i rak RTH-linjeläge även om fjärrkontrollens signal återställs under ursprunglig RTH-rutt.

- ⚠ • Om RTH-proceduren utlöses genom DJI Fly och drönaren befinner sig längre bort än 5 m från hempunkten visas ett meddelande i appen om att användaren ska välja ett landningsalternativ.
  - Det kan hända att drönaren inte kan återgå till hempunkten om GNSS-signalen är svag eller otillgänglig. Drönaren kan gå in i ATTI-läge om GNSS-signalen blir svag eller otillgänglig efter att ha gått in i felsäker RTH. Drönaren svävar på plats en stund före landing.
  - Det är viktigt att konfigurera en lämplig RTH-altitud före varje flygning. Starta DJI Fly och konfigurera RTH-höjden. Standardaltituden för RTH är 100 m.
  - Drönaren kan inte undvika hinder under felsäker RTH om visningssystemen är otillgängliga.
  - GEO-zoner kan påverka RTH-proceduren. Undvik att flyga nära GEO-zoner.
  - Det kan hända att drönaren inte kan återgå till hempunkten när vindhastigheten är för hög. Flyg med försiktighet.
  - Var uppmärksam på små eller fina föremål (t.ex. trädgrenar eller kraftledningar) eller transparenta föremål (t.ex. vatten eller glas) i RTH-proceduren. Avsluta RTH-proceduren och kontrollera drönaren manuellt i en nödsituation.
  - RTH-proceduren är kanske inte tillgänglig i vissa miljöer även om visningssystemen fungerar. I sådana situationer avslutar drönaren RTH-proceduren.
- 

## Landningsskydd

Landningsskydd aktiveras enligt Smart RTH. När drönaren går in för landning aktiveras landningsskyddet.

1. Med landningsskydd detekterar drönaren automatiskt underlaget och landar på lämplig mark.
2. Om marken bedöms som olämplig för landning kommer drönaren att sväva och vänta på pilotbekräftelse.
3. Om landningsskyddet inte är igång visar DJI Fly ett landningsmeddelande när drönaren stigit ned under 0,5 m. Dra ned gasspjällsreglaget eller använd autolandningsreglage för att landa.

## Precisionslandning

Drönaren skannar och försöker automatiskt matcha terrängfunktionerna nedan under RTH. Drönaren landar när den aktuella terrängen matchar hempunktsterrängen. Ett meddelande visas i DJI Fly om terrängmatchningen misslyckas.

---

- ⚠ • Landningsskydd aktiveras under precisionslandning.
  - Precisionslandningsprestandan är föremål för följande:
    - a. Hempunkten måste registreras efter start och får inte ändras under flygningen. Annars får drönaren inget register för hempunktens terrängfunktioner.
    - b. Under start måste drönaren stiga vertikalt 7 m innan den rör sig horisontellt.
    - c. Hempunktens terräng måste i stort sett vara oförändrad.
    - d. Hempunktens terräng måste vara tydlig. Terräng som snötäckt områden är inte lämplig.
    - e. Ljushållanden får inte vara för ljusa eller för mörka.
-



• Följande åtgärder är tillgängliga under precisionslandning:

- a. Tryck gasreglaget nedåt för att påskynda landningen.
  - b. För kontrollspakarna i valfri riktning, med undantag för gasriktning, för att stoppa precisionslandning. Drönaren landar vertikalt efter att kontrollspakarna har släppts.
-



## Vision Systems och Infrarött avkänningsystem

DJI Mavic 3 Classic är utrustad med både ett infrarött avkänningsystem och visningssystem framåt, bakåt, lateralt, uppåt och nedåt.

Uppåt- och nedåtvisningssystemen består av två kameror vardera, och framåt-, bakåt- och laterala visningssystem består av sammanlagt fyra kameror.

Det infraröda avkänningsystemet består av två infraröda 3D-moduler. Nedåtvisningssystemet och det infraröda avkänningsystemet hjälper drönaren att bevara sin aktuella position, sväva med större exakthet och att flyga inomhus eller i andra miljöer där GNSS är otillgängligt.

Dessutom förbättras siktmöjligheterna vid svag belysning med hjälpbelysningen på undersidan av drönaren för nedåtvisningssystemet.

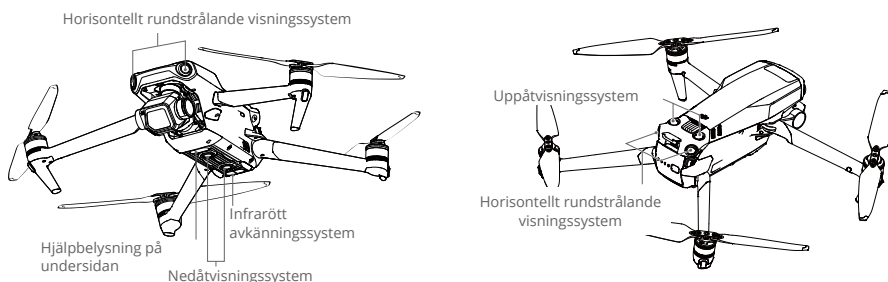

## Detektionsområde

### Framåtvisningssystem

Precisionsmättningsområde: 0,5–20 m; FOV: 90° (horisontellt), 103° (vertikalt)

### Bakåtvisningssystem

Precisionsmättningsområde: 0,5–16 m; FOV: 90° (horisontellt), 103° (vertikalt)

### Lateralt visningssystem

Precisionsmättningsområde: 0,5–25 m; FOV: 90° (horisontellt), 85° (vertikalt)

### Uppåtvisningssystem

Precisionsmättningsområde: 0,2–10 m; FOV: 100° (framåt och bakåt), 90° (vänster och höger)

### Nedåtvisningssystem

Precisionsmättningsområde: 0,3–18 m; FOV: 130° (framåt och bakåt), 160° (vänster och höger).

Nedåtvisningssystemet fungerar som bäst när drönaren har en altitud på 0,5 till 30 m.

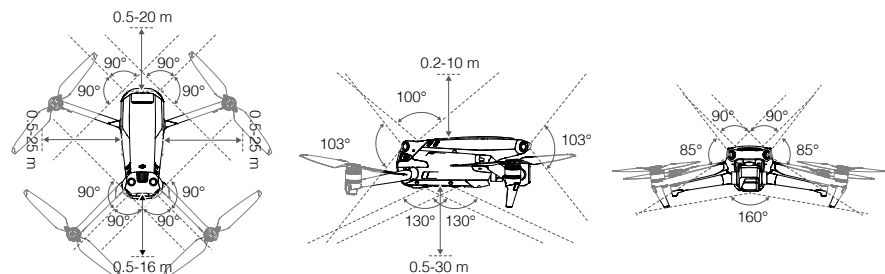

## Använda visningssystemet

När GNSS är otillgängligt är nedåtvisningssystemet aktiverat om ytan har en ren textur och tillräckligt ljus.

Visningssystemen framåt, bakåt, lateralt och uppåt aktiveras automatiskt när drönaren aktiveras, om den är i läge Normal eller Cine och Obstacle Avoidance (hinderavkänning) är inställd på Bypass (kringgå) eller Brake (bromsa) i DJI Fly. När visningssystemen framåt, bakåt, lateralt och uppåt används kan drönaren aktivt bromsa in vid detektering av hinder. Visningssystemen framåt, bakåt, lateralt och uppåt fungerar bäst i adekvata ljusförhållanden och med tydligt markerade hinder eller hinder med tydlig textur. På grund av tröghet måste användare bromsa drönaren inom rimligt avstånd.



- Visningssystem har begränsad förmåga att känna av och undvika hinder, och prestandan kan påverkas av den omgivande miljön. Se till att bibehålla den visuella siktlinjen med drönaren och var uppmärksam på uppmaningar i DJI Fly.
- Nedåtvisningssystemet fungerar bäst när drönaren befinner sig på 0,5–30 m höjd om ingen GNSS är tillgänglig. Extra försiktighet krävs om altituden för drönaren är över 30 m, då visningssystemet kan påverkas.
- Hjälpbelysningen på undersidan kan ställas in i DJI Fly. Om den är inställd på Auto aktiveras den automatiskt när miljölampan är för svag. Observera att prestandan hos visningssystemets kamera kan påverkas när hjälpbelysningen på undersidan har aktiverats. Flyg försiktigt om GNSS-signalen är svag.
- Det kan hända att visningssystemen inte fungerar korrekt när drönaren flyger över vatten eller snöbetäckta områden. Drönaren kan kanske inte landa ordentligt över vatten. Se till att bibehålla den visuella siktlinjen med drönaren och var uppmärksam på uppmaningar i DJI Fly.
- Visningssystemen kan inte fungera korrekt över ytor som inte har tydliga mönstervariationer. Visningssystemen kan inte fungera korrekt i någon av följande situationer. Använd drönaren med försiktighet.
  - a. Flyga över monokroma ytor (t.ex. kolsvart, kritvitt, gräsgrönt).
  - b. Flyga över högreflekterande ytor.
  - c. Flyga över vatten eller transparenta ytor.
  - d. Flyga över rörliga ytor eller föremål.
  - e. Flyga i ett område där belysningen ändras ofta eller drastiskt.
  - f. Flyga över extremt mörka (< 10 lux) eller ljusa (> 40 000 lux) ytor.
  - g. Flyga över ytor som kraftfullt reflekterar eller absorberar infraröda vågor (t.ex. speglar).
  - h. Flyga över ytor utan tydliga mönster eller texturer.
  - i. Flyga över ytor med upprepade identiska mönster eller texturer (t.ex. plattor med samma design).
  - j. Flyga över hinder med små ytområden (t.ex. trädgrenar).
- Håll alltid sensorerna rena. GÖR INGEN åverkan på sensorerna. ANVÄND INTE drönaren i dammiga eller fuktiga miljöer.
- Visningssystemkamerorna kan behöva kalibreras efter en längre tids förvaring. Ett meddelande visas i DJI Fly och kalibreringen utförs automatiskt.
- Flyg INTE på dagar när det regnar, är dimmigt, eller om sikten inte är klar.



- Kontrollera följande före start:
    - a. Se till att det inte finns några klistermärken eller andra hinder över det infraröda avkänningssystemet och visningssystemen.
    - b. Om det bildas smuts, damm eller vatten på det infraröda avkänningssystemet och visningssystemen, rengör du med en mjuk trasa. Använd inte rengöringsmedel som innehåller alkohol.
    - c. Kontakta DJI Support om det uppstått skada på glaset till det infraröda avkänningssystemet och visningssystemen.
  - Utsätt INTE det infraröda sensorsystemet för hinder.
-

## Intelligent Flight-läge

### FocusTrack

FocusTrack inkluderar Spotlight 2.0, Point of Interest 3.0 och ActiveTrack 5.0.

#### Spotlight 2.0

Styr drönaren manuellt medan kameran förblir låst på motivet. Läget stöder både statiska och rörliga motiv som fordon, båtar och människor. För rullspaken för att cirkla runt motivet, för lutningsspaken för att ändra distansen från motivet, för gasspjället för att ändra altitud och för panoreringsspaken för att justera ramen.

---

 • Se avsnitten Fjärrkontroll och Styrning av drönaren för mer information om rullnings-, lutnings-, gasspjälls- och panoreringsspakar.

---

I Spotlight-läget svävar drönaren på plats när ett hinder upptäcks när visningssystemen fungerar normalt, oavsett om beteendet är inställt på Bypass (kringgå) eller Brake (bromsa) i DJI Fly. Observera att visningssystemen är inaktiverade i Sport-läget.

#### Point of Interest 3.0 (POI 3.0)

Drönaren söker motivet i en cirkel baserat på radien och flyghastigheten som är konfigurerad. Läget stöder både statiska och rörliga motiv som fordon, båtar och människor. Den maximala flyghastigheten är 12 m/s och den kan justeras dynamiskt enligt den faktiska radien. Rör rullspaken för att ändra hastighet, lutningsspaken för att ändra avståndet till motivet, gasspaken för att ändra altitud och panoreringsspaken för att justera ramen.

Drönaren kommer att kringgå hinder i det här läget oavsett inställningarna i DJI Fly när visningssystemen fungerar normalt.

#### ActiveTrack 5.0

ActiveTrack 5.0 är indelad i Trace (spårning) och Parallell, vilket stöder spårning av både stillastående och rörliga motiv som fordon, båtar och människor. I Sport-, normal- och fotograferingsläge är den maximala flyghastigheten 12 m/s. Rör rullspaken för att cirkla runt motivet, lutningsspaken för att ändra avståndet till motivet, gasspaken för att ändra altitud och panoreringsspaken för att justera ramen.

Drönaren kringgår hinder i ActiveTrack 5.0 oavsett inställningarna i DJI Fly.

**Spårning:** Drönaren söker motivet på konstant avstånd och altitud med en konstant vinkel i förhållande till motivets riktning. Drönaren kan söka motiv i åtta riktningar, inklusive framåt, bakåt, vänster, höger, diagonalt framåt vänster, framåt höger, framåt bakåt vänster och framåt bakåt höger. Riktningen är inställd på bakåt som standard och den inställningen är endast tillgänglig när motivet rör sig i en stabil riktning. Sökningsriktningen kan justeras under sökningen.

**Parallell:** Drönaren söker motivet i en konstant vinkel och distans från sidan.

I ActiveTrack håller drönaren ett avstånd på 4–20 m vid sökning av personer med en altitud på 2–20 m (optimalt avstånd är 5–10 m och altitud är 2–10 m), och ett avstånd på 6–100 m vid sökning av fordon eller båtar med en altitud på 6–100 m (optimalt avstånd är 20–50 m och altitud 10–50 m). Drönaren flyger till det avstånd och altitudintervall som stöds om avståndet och altituden är utom räckhåll när ActiveTrack börjar. Flyg med drönaren på optimalt avstånd och altitud för bästa prestanda.

## Använda FocusTrack

### 1. Starta.

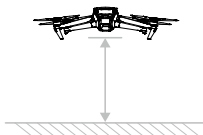

2. Dra en ruta runt motivet i kameravyn eller aktivera Motivsökning (Subject Scanning) under Kontrollinställningar (Control settings) i DJI Fly och tryck på det igenkända motivet för att aktivera FocusTrack. Standardläget är Spotlight. Tryck på ikonen för att växla mellan Spotlight, ActiveTrack och POI. FocusTrack stöder 3x zoom. Zoomförhållandet är begränsat om det är för stort för att känna igen ett motiv. Tryck på GO för att starta FocusTrack.



3. I Trace of ActiveTrack (spårning av ActiveTrack) kan sökningsriktningen ändras med hjälp av riktningshjulet. Riktningshjulet minimeras om det inte används under en längre period eller om någon annan del av skärmen trycks ned. Track (spårning) eller Parallell kan väljas när riktningshjulet har minimerats. Sökningen återställs så snart Trace (spårning) väljs igen.

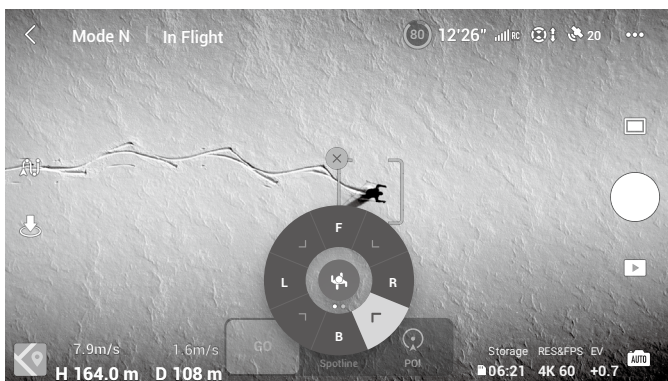

4. Tryck på avtryckaren/inspelningsknappen för att ta bilder eller starta inspelning. Visa kollage i uppspelning.

## Avsluta FocusTrack

Tryck på Stop i DJI Fly eller tryck på Flight Pause-knappen en gång på fjärrkontrollen för att avsluta FocusTrack.

---



- Använd INTE FocusTrack i områden där människor, djur eller fordon rör sig.
  - Använd INTE FocusTrack i områden med små eller fina föremål (t.ex. trädgrenar eller kraftledning), eller transparenta objekt (t.ex. vatten eller glas).
  - Använda drönaren manuellt. Tryck på knappen Flight Pause eller tryck på Stopp i DJI Fly vid en olycka.
  - Var extra vaksam vid användning av FocusTrack i någon av följande situationer:
    - a. Det spårade motivet rör sig inte på ett jämnt plan.
    - b. Det spårade motivet ändrar form drastiskt i rörelse.
    - c. Det spårade motivet är utom synhåll under en längre period.
    - d. Det spårade motivet rör sig på en snötäckt yta.
    - e. Det spårade motivet har en liknande färg eller ett liknande mönster som den omgivande miljön.
    - f. Belysningen är extremt svag (< 300 lux) eller stark (> 10 000 lux).
  - Se till att följa lokala sekretesslagar och föreskrifter vid användning av FocusTrack.
  - Vi rekommenderar att du endast spårar bilar, båtar och människor (men inte barn). Flyg med försiktighet vid spårning av andra motiv.
  - När det gäller motiv i rörelse avser fordon bilar och små till medelstora yachter.
  - Spåra inte en radiostyrd bil eller båt.
  - Motiv som spåras kan oavsiktligt växla till ett annat motiv om de passerar nära varandra.
  - FocusTrack är inaktiverat när du använder ett ND-filter, eller vid inspelning i 5,1K eller högre eller 120 fps eller högre.
  - ActiveTrack är inte tillgängligt när belysningen är otillräcklig och visningssystemen inte är tillgängliga. POI kan fortfarande användas för statiska motiv och Spotlight, men hinderavkänning är inte tillgängligt.
  - FocusTrack är inte tillgängligt när drönaren befinner sig på marken.
  - Det kan hända att FocusTrack inte fungerar korrekt när drönaren flyger nära flyggränserna eller i en GEO-zon.
- 

## MasterShots

MasterShots håller motivet i mitten av bilden samtidigt som det utför olika manövrer i följd för att generera ett kort videoklipp.

### Använda MasterShots

1. Starta och sväva minst 2 m ovan marken.

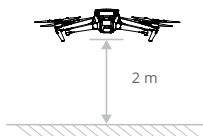

2. I DJI Fly trycker du på ikonen för fotograferingsläget, väljer MasterShots och följer anvisningarna. Se till att du förstår hur du använder fotograferingsläget och att det inte finns några hinder i det omgivande området.
3. Välj ditt målmotiv i kameravyn genom att trycka på cirkeln i motivet eller dra en ruta runt motivet. Tryck på **Start** för att påbörja inspelningen. Drönaren flyger tillbaka till sin ursprungsposition när fotograferingen är klar.



4. Tryck på  för att öppna videon.







### Avsluta MasterShots

Tryck på knappen Flight Pause en gång eller på  i DJI Fly för att avsluta MasterShots. Drönaren svävar på plats.

- ⚠️ • Använd MasterShots på platser som är fria från byggnader och andra hinder. Se till att det inte finns några människor, djur eller andra hinder i flygbanan. När belysningen är tillräcklig och omgivningarna är lämpliga för visningssystem kommer drönaren att bromsa in och sväva på plats om ett hinder upptäcks.
- Var uppmärksam på föremål runt omkring drönaren och använd fjärrkontrollen för att undvika kollisioner med drönaren.
- Använd INTE MasterShots i någon av följande situationer:
  - a. När motivet har blockerats under en längre period eller är utanför siktlinjen.
  - b. När motivet har en liknande färg eller ett liknande mönster som omgivningen.
  - c. När motivet är i luften.
  - d. När motivet rör sig snabbt.
  - e. Belysningen är extremt svag (< 300 lux) eller stark (> 10 000 lux).
- Använd INTE MasterShots på platser som är nära byggnader eller där GNSS-signalen är svag. Annars blir flygbanan instabil.
- Se till att följa lokala sekretesslagar och föreskrifter vid användning av MasterShots.

### QuickShots

QuickShots-fotograferingslägen inkluderar Dronie, Rocket, Circle, Helix, Boomerang och Asteroid. Mavic 3 Classic spelar in enligt valt fotograferingsläge och genererar automatiskt en kort video. Den här videon kan visas, redigeras eller delas till sociala medier från uppspelning.

-  Dronie: Drönaren flyger bakåt och stiger, med kameran låst på motivet.
-  Rocket: Drönaren startar med kameran riktad nedåt.
-  Circle: Drönaren cirklar runt motivet.
-  Helix: Drönaren stiger och i spiral runt motivet.
-  Boomerang: Drönaren flyger runt motivet i en oval bana, stiger när den flyger bort från startpunkten och sjunker när den flyger bakåt. Drönarens startpunkt bildar ena änden av den ovala långa axeln, medan den andra änden av den långa axeln är på motsatt sida av motivet sett från startpunkten. Se till att det finns tillräckligt med utrymme vid användning av Boomerang. Tillåt en radie på minst 30 m runt drönaren och minst 10 m ovanför drönaren.
-  Asteroid: Drönaren flyger bakåt och uppåt, tar flera bilder och flyger sedan tillbaka till startpunkten. Den genererade videon startar med ett panorama i den högsta positionen och visar sedan sänkningen. Se till att det finns tillräckligt med utrymme vid användning av Asteroid. Tillåt minst 40 m bakom och 50 m ovanför drönaren.

## Använda QuickShots

1. Starta och sväva minst 2 m ovan marken.

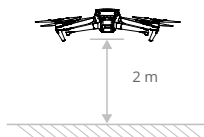

2. I DJI Fly trycker du på lägesikonen för fotografering för att välja QuickShots och följa anvisningarna. Se till att du förstår hur du använder fotograferingsläget och att det inte finns några hinder i det omgivande området.
3. Välj ditt målmotiv i kameravyn genom att trycka på cirkeln i motivet eller dra en ruta runt motivet. Välj ett fotograferingsläge och tryck på **Start** för att starta inspelningen.

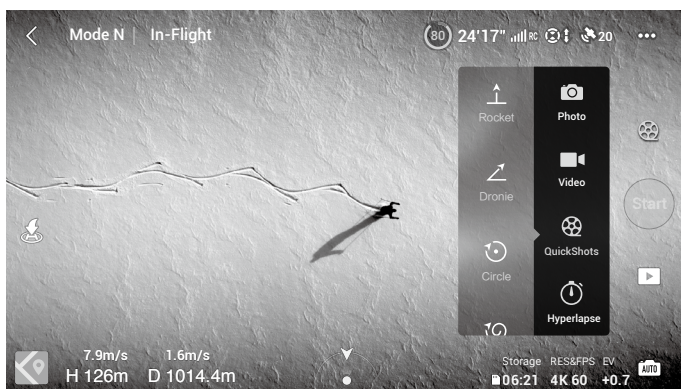

4. Tryck på  för att öppna videon.



## Avsluta QuickShots

Tryck på knappen Flight Pause en gång eller på  i DJI Fly för att avsluta QuickShots. Drönaren svävar på plats.



- Använd QuickShots på platser som är fria från byggnader och andra hinder. Se till att det inte finns några människor, djur eller andra hinder i flygbanan. Drönaren bromsar in och svävar på plats om ett hinder upptäcks.
- Var uppmärksam på föremål runt omkring drönaren och använd fjärrkontrollen för att undvika kollisioner med drönaren.
- ANVÄND INTE QuickShots i någon av följande situationer:
  - a. När motivet har blockerats under en längre period eller är utanför siktlinjen.
  - b. När motivet är längre bort än 50 m från drönaren.
  - c. När motivet har en liknande färg eller ett liknande mönster som omgivningen.
  - d. När motivet är i luften.
  - e. När motivet rör sig snabbt.
  - f. Belysningen är extremt svag (< 300 lux) eller stark (> 10 000 lux).
- Använd INTE QuickShots på platser nära byggnader eller där GNSS-signalen är svag. Annars blir flygbanan instabil.
- Se till att följa lokala sekretesslagar och förordningar vid användning av QuickShots.

## Hypervarv

Lägen för hypervarvsfotografering, inklusive Free (fritt), Circle (cirkel), Course Lock (kurslås) och Waypoint (vägpunkt).



## Fri

Drönaren tar automatiskt bilder och genererar en tidsförskjutet video. Free-läget kan användas när drönaren är på marken. Efter start styr du drönarens rörelser och kardanupphängnings vinkel med fjärrkontrollen. Följ stegen nedan för att använda Fri:

1. Ställ in intervalltid, videons längd och maxhastighet. Skärmen visar antalet bilder som tas och hur lång tid fotograferingen tar.
2. Tryck på avtryckaren/inspelningsknappen för att börja.

## Cirkla

Drönaren tar automatiskt bilder vid flygning nära det valda motivet och skapar en intervallbildsserie. Följ stegen nedan för att använda Cirkla:

1. Ställ in intervalltid, videons längd och maxhastighet. Cirkla kan användas för inflygning antingen medurs eller moturs. Skärmen visar antalet bilder som tas och hur lång tid fotograferingen tar.
2. Välj ett motiv på skärmen. Använd panoreringsspaken för att justera ramen.
3. Tryck på avtryckaren/inspelningsknappen för att börja.

## Kurslås

Kurslås kan användas på två sätt. På första sättet är orienteringen för drönaren fast, men ett motiv kan inte väljas. På det andra sättet är drönarens orientering fast och drönaren flyger runt ett valt objekt. Följ stegen nedan för att använda kurslås:

1. Ställ in intervalltid, videons längd och maxhastighet. Skärmen visar antalet bilder som tas och hur lång tid fotograferingen tar.
2. Konfigurera flygriktning.
3. Om det går väljer du ett motiv. Använd kardanratten och panorera spaken för att justera ramen.
4. Tryck på avtryckaren/inspelningsknappen för att börja.

## Vägpunkter

Drönaren tar automatiskt bilder på en flyglinje för två till fem vägpunkter och genererar en tidsförskjuten video. Drönaren kan flyga i en ordning från vägpunkt 1 till 5 eller 5 till 1. Följ stegen nedan för att använda vägpunkter.

1. Konfigurera önskade vägpunkter.
2. Ställ in intervalltid, videons längd och maxhastighet. Skärmen visar antalet bilder som tas och hur lång tid fotograferingen tar.
3. Tryck på avtryckaren för att börja.

Drönaren genererar en tidsförskjuten video automatiskt, som är visningsbar under uppspelning. Användare kan välja uteffektskvalitet och bildtyp på sidan Systeminställningar – Kamera i DJI Fly. Mavic 3 Classic stöder den snabba sammansättningsfunktionen i Hyperlapse. Välj "Förhandsgranska" i uteffektskvaliteten. Mavic 3 Classic utför inte stabilisering och utjämning av ljusstyrkan utan syntetiserar endast effekten av förhandsgranskningsfilmen, vilket kan spara tid för sammansättningen. Användare kan syntetisera originalfilmen till en högkvalitativ film senare.

- ⚠ • För optimal prestanda rekommenderas att du använder Hypervarv på en altitud som är högre än 50 m och att du konfigurerar en skillnad på minst två sekunder mellan intervalltid och slutaren.
  - Vi rekommenderar att du väljer ett statistiskt motiv (t.ex. höga byggnader, kuperad terräng) på ett säkert avstånd från drönaren (längre bort än 15 m). Välj inte ett motiv som är för nära drönaren.
  - När belysningen är tillfredsställande och omgivningarna är lämpliga för visningssystem kommer drönaren att bromsa in och sväva på plats om ett hinder upptäcks under Hyperlapse. Om belysningen blir otillfredsställande eller omgivningarna inte är lämpliga för visningssystem under Hyperlapse kommer drönaren att fortsätta att fotografera utan hinderavkänning. Flyg med försiktighet.
  - Drönaren genererar endast en video om den har tagit minst 25 bilder, vilket är det antal som krävs för att generera en video som är en sekund lång. Videon genereras när ett användarkommando ges från fjärrkontrollen eller om läget avslutas oväntat, såsom när låg batterinivå för RTH utlöses.
-

## Farthållare

Farthållarfunktionen gör det möjligt för drönaren att låsa fjärrkontrollens aktuella kontrollspaksinmatning när förutsättningarna tillåter det. Flyger i den hastighet som motsvarar den aktuella kontrollspaksinmatningen utan att ständigt använda kontrollspaksrörelser, och stöder även fler kamerarörelser, som t.ex. spiralformade rörelser uppåt, genom att utöka kontrollspaksinmatningen.

### Användning av farthållare

#### 1. Ställa in farthållarknappen

Gå till DJI Fly, välj Systeminställningar, Kontroll och ställ sedan in C1- eller C2-knappen på DJI RC-fjärrkontrollen eller Fn-knappen på RC-N1-fjärrkontrollen till Farthållaren.

#### 2. Aktivera farthållare

För kontrollspaken i valfri riktning och tryck samtidigt på farthållarknappen. Drönaren kommer att flyga med den aktuella hastigheten enligt kontrollspaksinmatningen. Kontrollspaken kan frigöras och återgår sedan automatiskt till mitten. Innan kontrollspaken återgår till mitten trycker du på farthållarknappen igen så att drönaren återställer flyghastigheten baserat på den aktuella kontrollspaksinmatningen. Om du trycker på kontrollspaken när den har kommit tillbaka till mitten flyger drönaren med en högre hastighet som baseras på den tidigare hastigheten. I detta fall trycker du på farthållarknappen igen och drönaren kommer att flyga i den högre hastigheten.

#### 3. Koppla ur farthållare

Tryck på farthållarknappen utan en kontrollspaksinmatning, Flight Pause-knappen på fjärrkontrollen eller inaktivera farthållaren för att koppla ur den.



- Farthållaren är tillgänglig i normal-, fotograferings- och sportläget eller i APAS, Free Hyperlapse och Spotlight.
  - Farthållaren kan inte startas utan att kontrollspaksinmatningen används.
  - Farthållaren kan inte startas eller kommer att kopplas ur automatiskt när du närmar dig maximal höjden eller det maximala avståndet.
  - Farthållaren kan inte startas eller kommer att kopplas ur automatiskt när drönaren kopplas bort från fjärrkontrollen eller DJI Fly.
  - Farthållaren kan inte startas eller kommer att kopplas ur automatiskt när drönaren känner av ett hinder och blir svävande på platsen.
  - Under RTH eller automatisk landning kan drönaren inte aktivera farthållaren eller så kommer den automatiskt att kopplas ur.
  - Farthållaren kopplas ur automatiskt när du växlar mellan flyglägena.
  - Hinderselimineringen hos farthållaren anpassar sig till det aktuella flygläget. Flyg med försiktighet.
-

## Advanced Pilot Assistance Systems 5.0 (APAS 5.0)

Funktionen Advanced Pilot Assistance Systems 5.0 (APAS 5.0) är tillgänglig i läge Normal och Cine. När APAS är aktiverat fortsätter drönaren att svara på användarens kommandon och planerar sin bana enligt både kontrollspaksinmatningar och flygmiljö. APAS gör det enklare att undvika hinder, få snyggare bilder och ger en bättre flygupplevelse.

Fortsätt att flytta kontrollspakarna i valfri riktning. Drönaren undviker hinder genom att flyga över, under eller till vänster eller höger om hindret. Drönaren kan också reagera på kontrollspakens inmatning samtidigt som hinder undviks.

När APAS är aktiverat kan drönaren stoppas genom att trycka på knappen Flight Pause (flygpaus) på fjärrkontrollen eller genom att trycka på skärmen i DJI Fly. Drönaren svävar i tre sekunder och väntar på ytterligare pilotkommandon.

För att aktivera APAS, öppna DJI Fly, gå till System Settings (Systeminställningar), sedan Safety (säkerhet) och aktivera Bypass (kringgå).

Välj normal- eller nifty-läge när du använder Bypass (kringgå). Med nifty-läget kan drönaren flyga snabbare, smidigare och närmare hinder för att få bättre filmsekvenser samtidigt som det undviker hinder. Å andra sidan ökar risken för kollisioner med hindren. Flyg med försiktighet.

Nifty fungerar inte normalt i följande situationer:

1. När drönarens orientering ändras snabbt vid flygning nära hinder medan du använder Bypass (kringgå).
2. När du flyger förbi trånga hinder som t.ex. trädkronor eller buskar i hög hastighet.
3. När du flyger nära hinder som är för små för att upptäckas.
4. När du flyger med propellerskyddet.

### Landningsskydd

Landningsskydd aktiveras om hinderavkänning är inställt på ByPass (kringgå) eller Brake (bromsa) och användaren drar gasspaken nedåt för att landa drönaren. Landningsskyddet aktiveras när drönaren går in för landning.

1. Med landningsskydd detekterar drönaren automatiskt underlaget och landar på lämplig mark.
2. Om marken bedöms vara olämplig för landning svävar drönaren när den går ner under 0,8 m. Dra gasspaken nedåt i mer än fem sekunder så landar drönaren utan hinderavkänning.



- Se till att du använder APAS när visningssystemen är tillgängliga. Se till att det inte finns några människor, djur, föremål med liten yta (t.ex. trädgrenar) eller transparenta föremål (t.ex. glas eller vatten) längs flygbanan.
- Se till att du använder APAS när nedätvisningssystemet är tillgängligt eller GNSS-signalen är stark. APAS kanske inte fungerar korrekt när drönaren flyger över vatten eller snöbetäckta områden.
- Var extra försiktig när du flyger i extremt mörka (< 300 lux) eller ljusa (> 10 000 lux) miljöer.
- Kontrollera DJI Fly och se till att APAS fungerar som det ska.
- Det kan hända att APAS inte fungerar korrekt när drönaren flyger nära flygränserna eller i en GEO-zon.

## Flygregistrerare

Flygdata, inklusive flygtelemetri, drönarstatusinformation och andra parametrar sparas automatiskt i den interna dataregistreraren för drönaren. Uppgifterna kan nås med hjälp av DJI Assistant 2 (Serien med konsumentdrönare).

## Snabböverföring

Mavic 3 Classic kan ansluta direkt till en mobil enhet via Wi-Fi så att användare kan hämta fotografier och videor från drönaren till den mobila enheten via DJI Fly utan att behöva använda RC-N1-fjärrkontrollen. Användare kan åtnjuta snabbare och bekvämare nedladdningar med en överföringshastighet på upp till 80 MB/sek.

### Användning

#### Metod 1: mobilenheten är inte ansluten till fjärrkontrollen

1. Sätt igång drönaren och vänta tills att drönarens självdiagnostiktest har slutförts
2. Kontrollera att Bluetooth och Wi-Fi är aktiverade i den mobila enheten. Starta DJI Fly och ett kommando kommer automatiskt att visas för anslutning till drönaren.
3. Klicka på anslut När anslutningen är klar kan filerna i drönaren nås och laddas ner med hög hastighet.

#### Metod 2: mobilenheten är ansluten till fjärrkontrollen

1. Kontrollera att drönaren är ansluten till den mobila enheten via fjärrkontrollen och att motorerna inte har startat.
2. Aktivera Bluetooth och Wi-Fi på den mobila enheten.
3. Starta DJI Fly, starta uppspelning och klicka på i den övre högra hörnan för att komma åt filerna i drönaren för nerladdning med hög hastighet.



- Maximal nedladdningshastighet kan bara uppnås i länder och regioner där frekvensen 5,8 GHz är tillåten enligt lagar och förordningar, när du använder enheter som stöder frekvensbandet 5,8 GHz och Wi-Fi 6-anslutning, med filmklipp som lagras på drönarens interna lagringsutrymme och i en miljö utan störningar och andra hinder. Om 5,8 GHz inte är tillåten enligt lokala förordningar (som tex. i Japan) kommer användarens mobilenhet inte att stödja frekvensen 5,8 GHz eller så kommer det att förekomma allvarliga störningar. Under dessa omständigheter kommer QuickTransfer att använda 2,4 GHz-bandet, och den maximala nedladdningshastigheten kommer att minska till 10 MB/sek.
  - Se till att Bluetooth, WiFi och platstjänster är aktiverade på mobilen innan du använder QuickTransfer.
  - När du använder QuickTransfer, så är det inte nödvändigt att ange lösenord för Wi-Fi på inställningssidan för mobilen för att ansluta. Starta DJI Fly så visas ett kommando för anslutning till drönaren.
  - Använd QuickTransfer i miljöer utan hinder eller störningar och håll dig på avstånd från störningskällor som tex. trådlösa routers, Bluetooth-högtalare eller -hörlurar.
-

## Propellrar

Det finns två typer av DJI Mavic 3 Classic-propellrar med låg ljudnivå och snabbfrikoppling som är avsedda att rotera i olika riktningar. Markeringar används för att indikera vilka propellrar som ska användas till vilka motorer. Se till att matcha propellern och motorn i enlighet med instruktionerna.

### Montera propellrarna

Montera propellrarna med markeringarna i motorernas markeringar och de ommarkerade propellrarna i motorer som saknar markeringar. Tryck varje propeller nedåt i motorn tills den är säker.

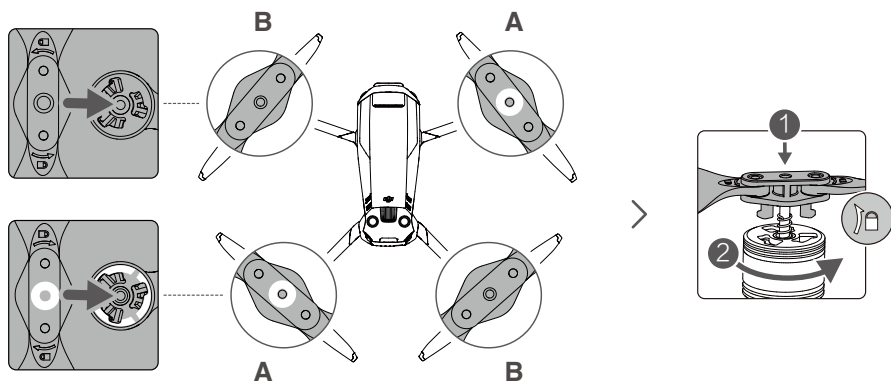

### Demontera propellrarna

Tryck propellrarna nedåt i motorerna och rotera dem i upplåsningsriktning.

- ⚠ • Propellerknivar är vassa. Hanteras med försiktighet.
- Använd bara original DJI-propellrar. **BLANDA INTE** olika propellertyper.
- Köp propellrar separat vid behov.
- Se till att propellrar installeras säkert före varje flygning.
- Se till att alla propellrar är i gott skick före varje flygning. **ANVÄND INTE** gamla, trasiga eller brutna propellrar.
- Håll dig borta från roterande propellrar och motorer för att undvika personskador.
- Du får **INTE TRYCKA ELLER BÖJA** propellrarna under transport eller förvaring.
- Se till att motorerna är säkert monterade och roterar jämnt. Landa omedelbart med drönaren om en motor fastnar och inte kan rotera fritt.
- **FÖRSÖK INTE** modifiera strukturen på motorerna.
- Rör **INTE** och låt inte händer eller kropp komma i kontakt med motorerna efter flygningen, eftersom de kan vara mycket heta.
- **BLOCKERA INTE** några ventilationshål på motorerna eller drönarhuset.
- Kontrollera att ESC-funktionen låter normalt när den är påslagen.

## Intelligent Flight-batteri

DJI Mavic 3 Classic Intelligent Flight Battery är ett batteri på 15,4 V, 5000 mAh med smart laddning och urladdning.

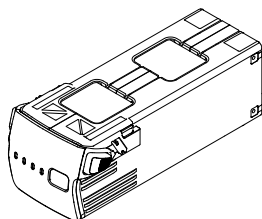

### Batterifunktioner

1. Batterinivådisplay: LED-indikatorer visar aktuell batterinivå.
2. Auto-urladdningsfunktion: För att förhindra svällning laddar batteriet automatiskt ur till 96 % av batterinivån när det är överksam i tre dagar och till 60 % av batterinivån när det är överksam i nio dagar. Det är normalt att måttlig värme alstras av batteriet under urladdningsprocessen.
3. Balanserad laddning: Under laddningen balanseras spänningen för battericellerna automatiskt.
4. Överladdningsskydd: Batteriet slutar automatiskt ladda när det är fulladdat.
5. Temperaturdetektering: Som säkerhetsåtgärd laddas batteriet bara om temperaturen ligger mellan 5 °C–40 °C.
6. Överströmsskydd: Batteriet slutar ladda om ett strömöverskott detekteras.
7. Kortslutningsskydd: Urladdningen upphör automatiskt för att förhindra överdriven urladdning när batteriet inte används. Kortslutningsskydd är inte aktiverat när batteriet används.
8. Kortslutningsskydd: Strömkällan bryts automatiskt om en kortslutning upptäcks.
9. Skydd mot skada på battericell: DJI Fly visar ett varningsmeddelande när en skadad battericell upptäcks.
10. Viloläge: Batteriet stängs av efter 20 minuters inaktivitet för att spara ström. Om batterinivån är mindre än 5 % övergår batteriet i viloläge för att förhindra hastig urladdning efter sex timmars överksamhet. I viloläge tänds inte batterinivåindikatorerna. Ladda batteriet för att väcka det från viloläge.
11. Kommunikation: Information om batteriets spänning, kapacitet och ström överförs till drönaren.



• Läs igenom säkerhetsriktlinjerna och klistermärket på batteriet före användning. Användare tar fullt ansvar för alla uppgifter och användning.

---



## Användning av batteriet

### Kontrollera laddningsnivån

Tryck på strömknappen en gång för att kontrollera laddningsnivån.

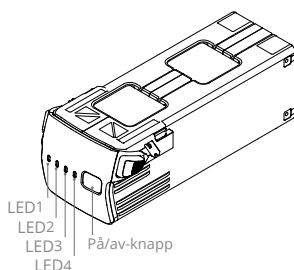

#### Batterinivåindikatorer

○ : LED är på      ☀ : LED blinkar      ○ : LED är av

LED1	LED2	LED3	LED4	Batterinivå
○	○	○	○	Batterinivå $\geq$ 88 %
○	○	○	☀	75 % $\leq$ Batterinivå < 88 %
○	○	○	○	63 % $\leq$ Batterinivå < 75 %
○	○	☀	○	50 % $\leq$ Batterinivå < 63 %
○	○	○	○	38 % $\leq$ Batterinivå < 50 %
○	☀	○	○	25 % $\leq$ Batterinivå < 38 %
○	○	○	○	13 % $\leq$ Batterinivå < 25 %
☀	○	○	○	0 % $\leq$ Batterinivå < 13 %

#### Starta/stänga av

Tryck på strömbrytaren en gång och sedan en gång till, och håll in i två sekunder för att starta eller stänga av batteriet. LED-displayen för laddningsnivå visar laddningsnivån när drönaren är igångsatt.

#### Meddelande om låg temperatur

- Batterikapaciteten minskar avsevärt vid flygning i miljöer med låg temperatur på  $-10^{\circ}$  till  $5^{\circ}$  C. Vi rekommenderar att du svavar med drönaren en stund för att värma upp batteriet. Se till att ha ett fulladdat batteri före start.
- Batterier kan inte användas i miljöer med mycket låg temperatur som understiger  $-10^{\circ}$  C.
- I miljöer med låg temperatur avslutar du flygningen så fort DJI Fly visar varningsmeddelandet för låg batterinivå.
- För att säkerställa optimal prestanda för batteriet förvarar du det i en temperatur som överstiger  $20^{\circ}$  C.

- Den minskade batterikapaciteten i miljöer med låg temperatur minskar vindhastighetsmotståndet för drönaren. Flyg med försiktighet.
- Flyg med extra stor försiktighet på hög höjd över havsnivån.

## Ladda batteriet

Ladda Intelligent Flight-batteriet helt före varje flygning

Använd den bärbara DJI 65W-laddaren

- Anslut den bärbara DJI 65W-laddaren till ett el-eluttag (100–240 V, 50/60 Hz).
- Anslut drönaren till laddaren med batteriladdningskabeln med batteriet avstängt.
- LED-lampan för laddningsnivå visar aktuell batterinivå under laddning.
- Intelligent Flight-batteriet är fulladdat när alla LED-lampor för batterinivå är släckta. Koppla bort laddaren när batteriet är fulladdat.

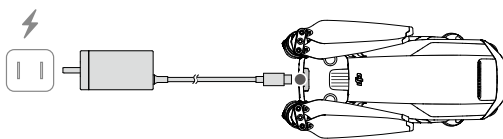

- ⚠ • Ladda INTE ett Intelligent Flight-batteriet omedelbart efter flygningen, eftersom temperaturen kan vara för hög. Vänta tills det svalnat till rumstemperatur innan du laddar på nytt.
  - Laddaren stoppar laddningen av batteriet om battericellstemperaturen inte ligger inom driftområdet 5° till 40° C. Den perfekta laddningstemperaturen är 22° till 28° C.
  - Ladda batteriet helt minst en gång var tredje månad för att bevara tillståndet hos batteriet.
  - DJI tar inte på sig något ansvar för skador som orsakats av laddare från tredje part.
- 💡 • Det rekommenderas att man laddar ur Intelligent Flight-batteriet till 30 % eller lägre före transport. Detta kan göras genom att flyga drönaren utomhus tills det finns mindre än 30 % laddning kvar.

Tabellen nedan visar batteriets laddningsnivå under laddningen.

LED1	LED2	LED3	LED4	Batterinivå
☀	☀	○	○	0 % < Batterinivå ≤ 50 %
☀	☀	☀	○	50 % < Batterinivå ≤ 75 %
☀	☀	☀	☀	75 % < Batterinivå < 100 %
○	○	○	○	Fulladdat

## Batteriskyddsmekanismer

Batteriets LED-lampa kan visa batteriskyddsindikeringarna som utlöses genom onormala laddningsförhållanden.

Batteriskyddsmekanismer					
LED1	LED2	LED3	LED4	Blinksignalmönster	Status
○	☀	○	○	LED2 blinkar två gånger per sekund	För hög ström detekterad
○	☀	○	○	LED2 blinkar tre gånger per sekund	Kortslutning detekterad
○	○	☀	○	LED3 blinkar två gånger per sekund	För hög laddning detekterad
○	○	☀	○	LED3 blinkar tre gånger per sekund	Överspanningsladdare detekterad
○	○	○	☀	LED4 blinkar två gånger per sekund	Laddningstemperaturen är för låg
○	○	○	☀	LED4 blinkar tre gånger per sekund	Laddningstemperaturen är för hög

Om batteriskyddsmekaniserna aktiveras, koppla ur batteriet från laddaren och koppla sedan in det igen för att återuppta laddningen. Om laddningstemperaturen är onormal ska du vänta tills den återgår till normalläge så återupptas batteriladdningen automatiskt, utan att det krävs att du kopplar ur och kopplar in laddaren igen.

## Mata in Intelligent Flight-batteriet

Mata in Intelligent Flight-batteriet i drönarens batterifack. Se till att det är säkert monterat och att batterispännena klickar fast på plats.

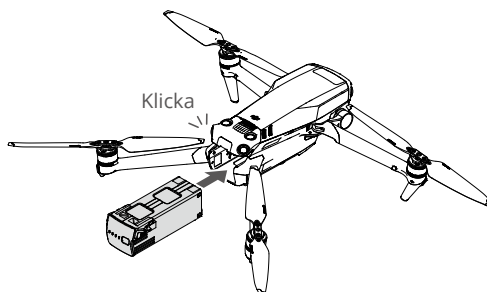

## Ta ut Intelligent Flight-batteriet

Tryck på den mönstrade delen av batterispännena på sidorna av Intelligent Flight-batteriet för att ta ut det ur facket.

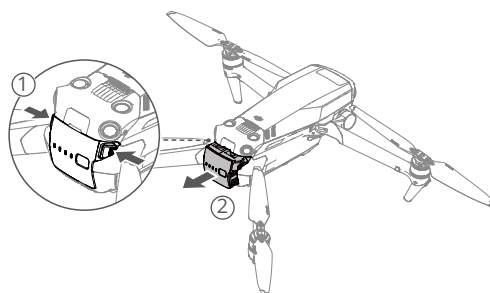

- ⚠ • Plocka INTE bort batteriet när drönaren slås på.
- Se till att batteriet är korrekt monterat.

## Kardanupphängning och kamera

### Kardanupphängningsprofil

Den 3-axliga kardanupphängningen på DJI Mavic 3 Classic stabiliserar kameran så att du kan ta klara och tydliga bilder och video. Kontrollutningsområdet är  $-90^\circ$  till  $+35^\circ$  och kontrollpanoreringsområdet är  $-5^\circ$  till  $+5^\circ$ .

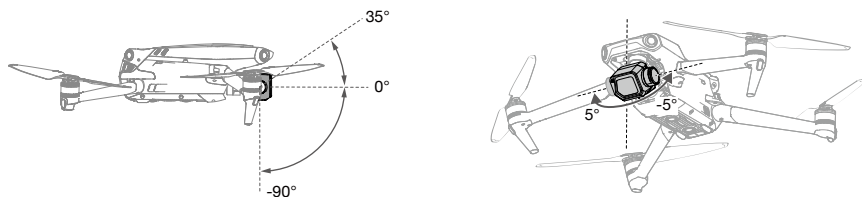

Använd kardanratten på fjärrkontrollen för att kontrollera kamerans lutning. Alternativt öppnar du kameravyn i DJI Fly. Tryck på skärmen tills kamerans inställningsfält visas. Dra stapeln uppåt eller nedåt för att styra lutningen och åt vänster eller höger för att styra panoreringen.

### Kardanfunktionslägen

Två kardanupphängningslägen är tillgängliga. Växla mellan olika funktionslägen i DJI Fly.

Läget Följ: Vinkeln mellan kardanupphängningsriktningen och drönarens framparti förblir konstant hela tiden.

FPV-läge: Kardanupphängningen synkroniseras med drönarrörelsen för att erbjuda en förstklassig flygupplevelse.

- ⚠ • När drönaren startas ska du inte trycka eller knacka på kardanupphängningen. För att skydda kardanupphängningen under start ska du lyfta från öppen och plan mark.
- Precisionselementen i kardanupphängningen kan vara skadade i en kollision eller vid slag, vilket kan orsaka att kardanupphängningen fungerar onormalt.
- Undvik att få damm och smuts på kardanupphängningen, speciellt i kardanupphängningsmotorerna.
- En kardanmotor kan öppna skyddsläget i följande situationer:
  - a. Drönaren är på ojämn mark eller så finns ett hinder i kardanupphängningen.
  - b. Kardanupphängningen utsätts för omfattande externa krafter, exempelvis under en kollision.
- Utsätt INTE kardanupphängningen för externa påfrestningar efter att den startats. LÄGG INTE TILL någon extra nyttolast på kardanupphängningen, eftersom det kan orsaka att kardanupphängningen fungerar onormalt eller kan detta till och med leda till permanent motorskada.
- Se till att ta bort förvaringsskyddet innan du slår på drönaren. Se också till att sätta på förvaringsskyddet när drönaren inte används.
- Flygning i kraftig dimma eller moln kan få kardanupphängningen att bli våt, vilket leder till temporärt fel. Kardanupphängningen återfår full funktion när den blivit torr.

## Kameraprofil

DJI Mavic 3 Classic använder en Hasselblad L2D-20c-kamera med 4/3 CMOS-sensor som kan ta foton på 20 MP och video med 5,1K 50 bps/DCI 4K 120 bps H.264/H.265. Kameran stöder också 10-bitars D-Log-video, har en justerbar bländare på f/2,8 till f/11 och kan ta bilder från 1 m till oändlighet.

---



- Se till att temperatur och luftfuktighet är lämpliga för kameran under användning och förvaring.
  - Använd ett linsrengöringsmedel för att rengöra linsen för att undvika skador.
  - Blockera INGA ventilationshål på kameran, eftersom hettan som alstras kan skada enheten och användaren.
- 

## Lagring och exportering av foton och videor

### Lagra foton och videor

DJI Mavic 3 Classic har 8 GB inbyggt lagringsutrymme och stöder användning av ett microSD-kort för lagring av foton och videor. Ett SDXC eller UHS-I microSD-kort krävs på grund av de snabba läs- och skrivhastigheterna som krävs för högupplösta videodata. Se avsnittet Specifikationer för mer information om rekommenderade microSD-kort.

### Exportering av foton och videor

Använd QuickTransfer för att exportera bilderna till en mobiltelefon. Anslut drönaren till en dator eller använd en kortläsare för att exportera bilderna till en dator.

---



- Ta inte bort microSD-kortet från drönaren när den är påslagen. Annars kan microSD-kortet skadas.
  - För att säkerställa stabiliteten i kamerasystemet är enstaka videoinspelningar begränsade till 30 minuter.
  - Kontrollera kamerainställningarna före användning för att säkerställa att de är konfigurerade som du vill.
  - Före fotografering/filmade av viktiga bilder och videoklipp bör du ta några bilder för att testa att kameran fungerar korrekt.
  - Bilder och videoklipp kan inte överföras eller kopieras från kameran om drönaren stängs av.
  - Se till att stänga av drönaren på rätt sätt. Annars sparas inte dina kameraparametrar och inspelade videor kan skadas. DJI ansvarar inte för några fel i en bild eller video som ska spelas in eller spelas in på ett sätt som inte är maskinläsningsbart.
-

# Fjärrkontroll

---

Det här avsnittet beskriver funktionerna i fjärrkontrollen och inkluderar instruktioner för kontroll av drönare och kamera.

# Fjärrkontroll

## DJI RC

När den används med DJI Mavic 3 Classic har DJI RC-fjärrkontrollen O3+-videoöverföring och fungerar på både 2,4 GHz- och 5,8 GHz-frekvensbanden. Den kan välja den bästa överföringskanalen automatiskt och kan överföra upp till 1080p 60fps HD live-vy från drönaren till fjärrkontrollen på ett avstånd på upp till 15 km (i enlighet med FCC-standarderna och uppmätt i ett stort öppet område utan störningar). DJI RC är också utrustad med en 5,5-tums pekskärm (1920×1080 pixlars upplösning) och ett stort antal kontroller och anpassningsbara knappar som gör det möjligt för användare att enkelt styra drönaren och fjärrstyra drönarinställningarna.

Det inbyggda 5200 mAh-batteriet med en effekt på 18,72 Wh ger fjärrkontrollen en maximal drifttid på fyra timmar. DJI RC har många andra funktioner som Wi-Fi-anslutning, inbyggd GNSS (GPS+Beidou+Galileo), Bluetooth, inbyggda högtalare, löstagbara kontrollspakar och microSD-lagring.

## Använda fjärrkontrollen

### Starta/stänga av

Tryck på strömbrytaren en gång för att kontrollera den aktuella batterinivån.

Tryck en gång och sedan en gång till och håll nedtryckt för att starta eller stänga av fjärrkontrollen.

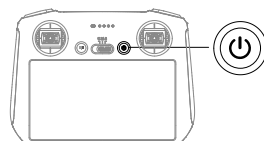

### Ladda batteriet

Använd en mikro-USB-kabel för att ansluta en USB-laddare till USB-C-porten på fjärrkontrollen. Batteriet kan fulladdas på cirka 1 timme och 30 minuter med en maximal laddningseffekt på 15 W (5V/3A).

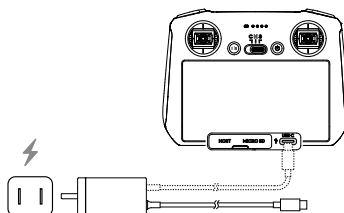

## Kontrollera kardanupphängning och kamera

Fokusering/slutarknapp: Tryck ned knappen halvvägs för autofokusering och hela vägen för att ta en bild.

Knappen Spela in: Tryck en gång för att ta en bild eller stoppa inspelning.

Kamerakontrollratt: Används för att justera zoomförhållandet som standard. Rattfunktionen kan ställas in för att justera brännvidden, EV, bländaren, slutartiden och ISO.

Kardanratt: Använd för att kontrollera kardanupphängningens lutning.

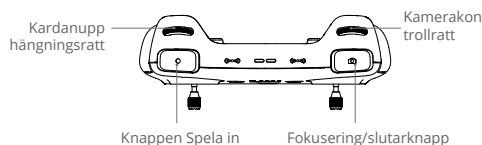

## Kontrollera drönaren

Tre förprogrammerade lägen (Läge 1, Läge 2, och Läge 3) finns tillgängliga och anpassade lägen kan konfigureras i DJI Fly. Standardläge är läge 2.

### Läge 1

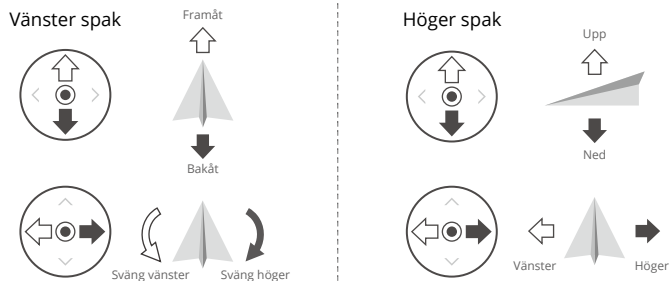

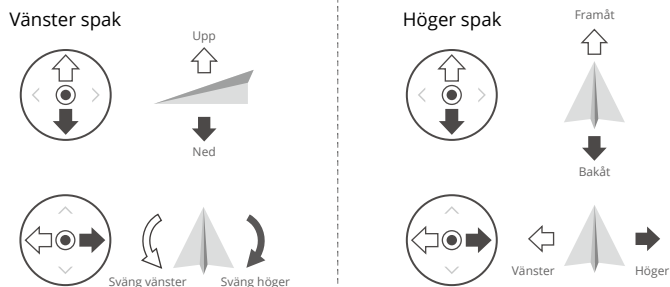

### Läge 2

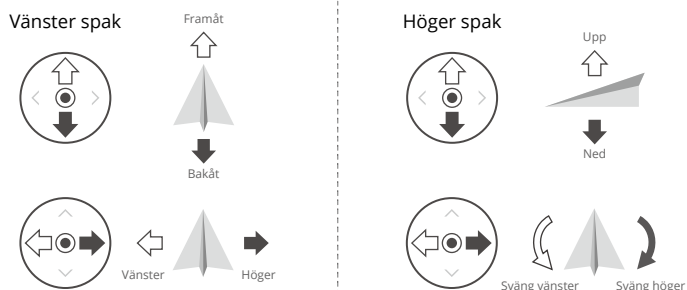

### Läge 3



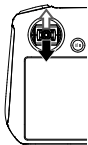
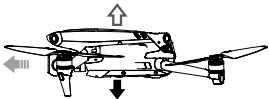

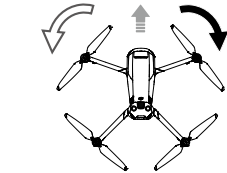
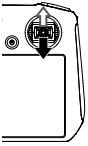
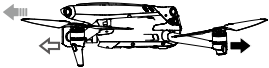
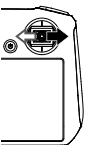
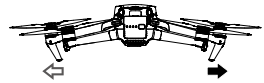
Fjärrkontroll (Läge 2)	Drönare ( ← anger nosens riktning)	Anmärkningar
		<p>För den vänstra spaken uppåt eller nedåt (gasspjällsreglaget) för att ändra drönarens altitud. För spaken uppåt för att stiga och nedåt för att sjunka. Ju mer spaken flyttas bort från centerpositionen, desto snabbare ändras drönarens altitud. För spaken försiktigt för att förhindra plötsliga och oväntade ändringar i altituden.</p>
		<p>Genom att föra den vänstra spaken åt vänster eller höger (panoreringspaken) styr du drönarens riktning. För spaken åt vänster för att rotera drönaren moturs och åt höger för att rotera drönaren medurs. Ju mer spaken förs bort från centerpositionen, desto snabbare roterar drönaren.</p>
		<p>Genom att föra den högra spaken uppåt och nedåt (lutningsspaken) ändras drönarens lutning. För spaken uppåt för att flyga framåt och nedåt för att flyga bakåt. Ju mer spaken förs bort från centerpositionen, desto snabbare förflyttar sig drönaren.</p>
		<p>Genom att föra den högra spaken åt vänster eller höger (rullspaken) ändras drönarens rullning. För spaken åt vänster för att flyga åt vänster och åt höger för att flyga åt höger. Ju mer spaken förs bort från centerpositionen, desto snabbare förflyttar sig drönaren.</p>

## Flyglägesomkopplare

Använd omkopplaren för att välja flygläge.

Position	Flygläge
S	Sportläge
N	Normalläge
C	Fotograferingsläge

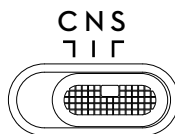

## Flight Pause-/RTH-knapp

Tryck en gång för att bromsa in drönaren och sväva på plats. Tryck och håll in knappen tills fjärrkontrollen piper för att starta RTH, drönaren återvänder till den senast registrerade startpunkten. Tryck på knappen igen för att avbryta RTH och för att återfå kontrollen över drönaren.

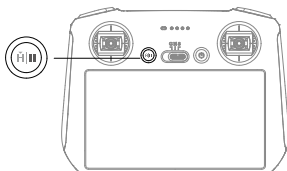

## Anpassningsbara knappar

Gå till Systeminställningar i DJI Fly och välj Kontroll för att ställa in funktionerna för de anpassningsbara knapparna C1 och C2.

## Beskrivning av status-LED och batterinivå-LED

### Statusindikator

Blinksignalmönster		Beskrivning
—	Fast rött sken	Frånkopplad från drönaren
.....	Blinkande rött	Drönarens batterinivå är låg
—	Fast grönt sken	Ansluten till drönaren
.....	Blinkande blått	Fjärrkontrollen länkar till en drönare
—	Fast gult sken	Uppdatering av den inbyggda programvaran misslyckades
—	Fast blått ljus	Uppdatering av inbyggd programvara
.....	Blinkande gult	Fjärrkontrollens batterinivå är låg
.....	Blinkande cyan	Kontrollspakarna är inte centrerade

### Batterinivåindikatorer

Blinksignalmönster				Batterinivå
				75 %–100 %
				50 %–75 %
				25 %–50 %
				0 %–25 %

## Fjärrkontrollsvarning

Fjärrkontrollen piper när det uppstår ett fel eller en varning. Var uppmärksam när meddelanden visas på pekskärmen eller i DJI Fly. Skjut nedåt från toppen och välj Stäng av ljud för att inaktivera alla varningar, eller skjut volymbalken till 0 för att inaktivera vissa varningar.

Fjärrkontrollen avger en signal under RTH. RTH-varningen kan inte avbrytas. Fjärrkontrollen avger en varning när laddningsnivån i fjärrkontrollen är låg (6 % till 10 %). Varningen för låg batterinivå kan avbrytas genom att trycka på strömbrytaren. Varningsmeddelandet för kritisk batterinivå som utlöses när batterinivån är mindre än 5 %, kan inte avbrytas.

## Optimal sändningszon

Signalen mellan drönaren och fjärrkontrollen är mest tillförlitlig när fjärrkontrollen är positionerad mot drönaren enligt bilden nedan.

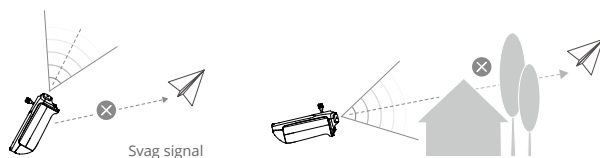
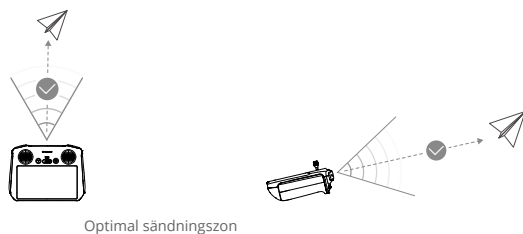

- Använd inte andra trådlösa enheter med samma frekvens som fjärrkontrollen. Det kan störa fjärrkontrollen.
  - Ett meddelande tas emot i DJI Fly om överföringssignalen är svag under flygningen. Justera antennerna för att se till att drönaren är i det optimala överföringsintervallet.
-

## Länka fjärrkontrollen

Fjärrkontrollen är redan kopplad till drönaren när de köps tillsammans som en kombination. I annat fall följer du stegen nedan för att koppla ihop fjärrkontrollen och drönaren efter aktivering.

1. Starta drönaren och fjärrkontrollen.
2. Starta DJI Fly.
3. I kameravyn trycker du på ●●● och väljer Control (kontroll) och därefter Pair to Aircraft (Link) (anslut till drönare (länka)).
4. Tryck och håll strömbrytaren på drönaren nedtryckt i mer än fyra sekunder. Drönaren kommer att avge en signal en gång när den är redo att anslutas. När anslutningen har lyckats, piper drönaren två gånger och fjärrkontrollens batterinivåindikatorer kommer att lysa med fast ljus.

- 
- ☀️ • Se till att fjärrkontrollen är inom 0.5 m från drönaren under länknigen.
  - Fjärrkontrollen kommer automatiskt att avlänkas från en drönare om en ny fjärrkontroll länkats till samma drönare.
  - Stäng av Bluetooth och Wi-Fi på fjärrkontrollen för optimal videoöverföring.

- 
- ⚠️ • Ladda fjärrkontrollen helt före varje flygning. Fjärrkontrollen avger en varning när laddningsnivån är låg.
  - Om fjärrkontrollen slås på och inte används på fem minuter hörs en signal. Efter sex minuter stängs fjärrkontrollen automatiskt av. Flytta kontrollspakarna eller tryck på valfri knapp för att avbryta varningen.
  - Ladda batteriet helt minst en gång var tredje månad för att bevara batteriets hälsa.
- 

## Använda pekskärmen

### Start

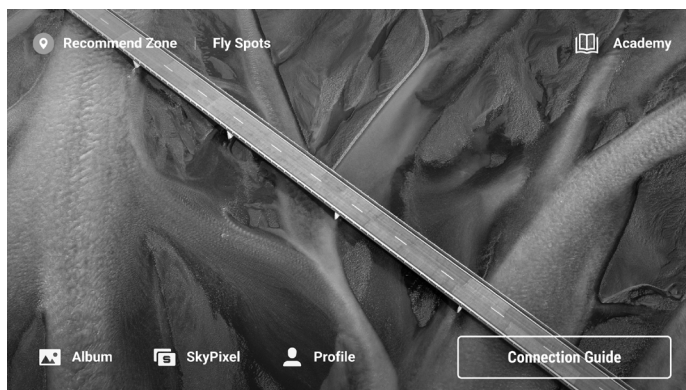

## Funktioner

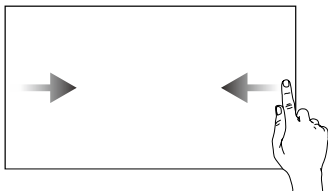

Dra från vänster eller höger mot mitten av skärmen för att återgå till föregående skärm.

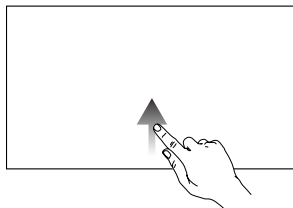

Dra uppåt från skärmens nedre del för att återgå till DJI Fly.

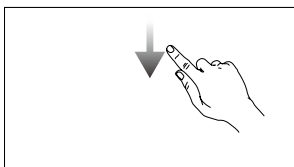

Dra nedåt från skärmens övre del för att öppna statusfältet när du är i DJI Fly. Statusfältet visar tid, Wi-Fi-signal, fjärrkontrollens batterinivå osv.

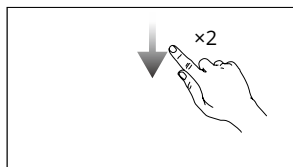

Dra nedåt två gånger från skärmens övre del för att öppna snabbinställningar när du är i DJI Fly.

## Snabbinställningar

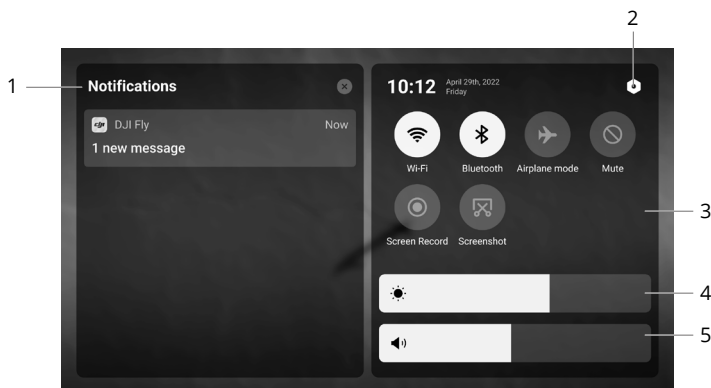

### 1. Meddelanden

Tryck för att se systemmeddelanden.

### 2. Systeminställningar

Tryck för att komma åt systeminställningar och konfigurera Bluetooth, volymen, nätverket osv. Du kan också ta del av guiden för att lära dig mer om kontrollerna och statusindikatorerna.

### 3. Genvägar

◇ : Tryck för att aktivera eller inaktivera wifi. Håll ned för att ange inställningar och sedan ansluta till eller lägga till ett WiFi-nätverk.

✳ : Tryck för att aktivera eller inaktivera Bluetooth. Håll ned för att ange inställningar och ansluta till närliggande Bluetooth-enheter.

✈ : Tryck för att aktivera flygplansläge. Wi-Fi och Bluetooth inaktiveras.

🔕 : Tryck för att stänga av systemmeddelanden och inaktivera alla aviseringar.

🎧 : Tryck för att börja spela in skärmen. Funktionen är tillgänglig först när ett microSD-kort har satts in i fjärrkontrollens kortplats för microSD.

📷 : Tryck för att ta en skärmdump. Funktionen är tillgänglig först när ett microSD-kort har satts in i fjärrkontrollens kortplats för microSD.

📶 : Mobildata.

### 4. Justera ljusstyrkan

Dra i stapeln för att justera skärmens ljusstyrka.

### 5. Justera volymen

Dra i stapeln för att justera volymen.

## Avancerade funktioner

### Kalibrera kompassen

Kompassen kan behöva kalibreras när fjärrkontrollen har använts i områden med elektromagnetiska störningar. Ett varningsmeddelande visas om fjärrkontrollens kompass behöver kalibreras.

Tryck på varningsmeddelandet för att börja kalibrera. I andra fall, följ stegen nedan för att kalibrera din fjärrkontroll.

1. Aktivera fjärrkontrollen och öppna Snabbinställningar.
2. Tryck  för att gå till systeminställningar, bläddra nedåt och tryck på Kompass.
3. Följ instruktionerna på skärmen för att kalibrera kompassen.
4. Ett meddelande visas när kalibreringen har lyckats.

## DJI RC-N1

Inbyggt i fjärrkontrollen finns DJI:s teknik för överföring över långa avstånd, vilket ger ett maximalt överföringsområde på 15 km och visar video från drönaren till DJI Fly-appen på en mobil enhet i upp till 1080p med 60 bps (beroende på typ av telefon). Drönaren och kameran är lätta att styra med panelknapparna och de löstagbara kontrollspakarna gör det enkelt att förvara fjärrkontrollen.

I ett vidöppet område utan elektromagnetiska störningar använder drönaren O3+ för att skicka störningsfria videolänkar i upp till 1080p och 60 bps (beroende på typ av telefon). Fjärrkontrollen fungerar med både 2,4 GHz och 5.8 GHz, och den kan välja bästa sändningskanal automatiskt.

Det inbyggda batteriet har en kapacitet på 5 200 mAh och 18,72 Wh energi för maximal körtid på 6 timmar. Fjärrkontrollen laddar den mobila enheten med en laddningskapacitet på 500 mA vid 5 V. Fjärrkontrollen laddar Android-enheter automatiskt. För iOS-enheter ska du först se till att laddning är aktiverad i DJI Fly. Laddning av iOS-enheter är inaktiverad enligt standard och behöver aktiveras varje gång fjärrkontrollen är påslagen.

-  • Kompatibilitetsversion: Fjärrkontrollen är kompatibel med lokala föreskrifter.
- Kontrollspaksläge: Kontrollspaksläget avgör funktionen hos varje kontrollspakrörelse. Tre förprogrammerade lägen (Läge 1, Läge 2, och Läge 3) finns tillgängliga och anpassade lägen kan konfigureras i DJI Fly. Standardläge är läge 2.

## Använda fjärrkontrollen

### Starta/stänga av

Tryck på strömbrytaren en gång för att kontrollera den aktuella batterinivån. Tryck en gång och sedan en gång till och håll in för att starta eller stänga av fjärrkontrollen. Om batterinivån är för låg laddar du om före användning.

### Ladda batteriet

Anslut den medföljande laddaren till USB-C-porten på fjärrkontrollen med en USB-C-kabel. Det tar omkring fyra timmar att ladda fjärrkontrollen helt.

### Kontrollera kardanupphängning och kamera

Slutare/inspelningsknapp: Tryck en gång för att ta en bild eller för att börja och sluta filma.

Bild-/videoväxling: Tryck en gång för att växla mellan bild- och videoläge.

Kardanratt: Används för att kontrollera lutningen för kardanupphängningen.

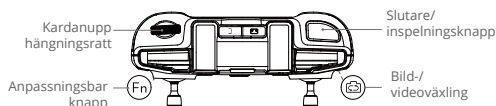
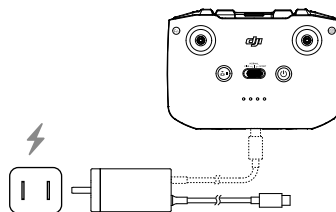
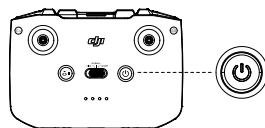



## Kontrollera drönaren

Kontrollspakarna styr drönarens orientering (panorering), framåt/bakåt (lutning), altitud (gasreglage) och vänster/höger (rullning). Kontrollspaksläget avgör funktionen hos varje kontrollspaksrörelse. Tre förprogrammerade lägen (Läge 1, Läge 2, och Läge 3) finns tillgängliga och anpassade lägen kan konfigureras i DJI Fly. Standardläge är läge 2.

### Läge 1

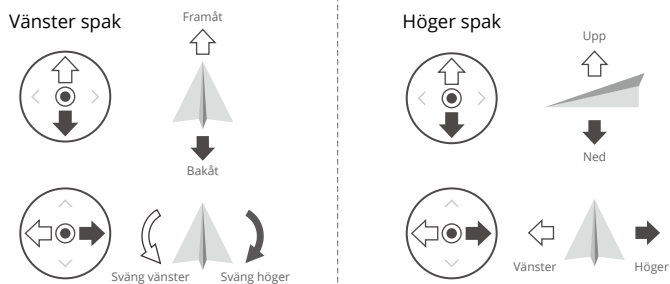



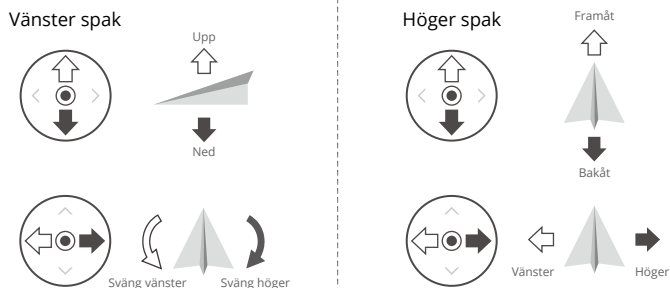

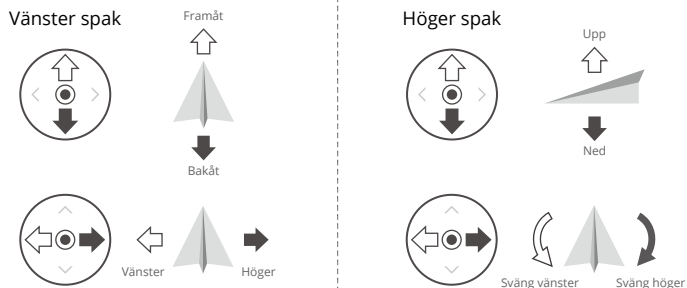

### Läge 2

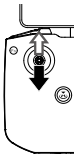
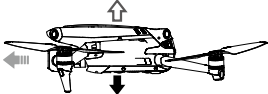

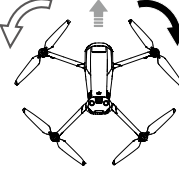
### Läge 3



Fjärrkontroll (Läge 2)	Drönare ( ← anger nosens riktning)	Anmärkningar
		<p>För den vänstra spaken uppåt eller nedåt (gasspjällsreglaget) för att ändra drönarens altitud. För spaken uppåt för att stiga och nedåt för att sjunka. Ju mer spaken flyttas bort från centerpositionen, desto snabbare ändras drönarens altitud. För spaken försiktigt för att förhindra plötsliga och oväntade ändringar i altituden.</p>
		<p>Genom att föra den vänstra spaken åt vänster eller höger (panoreringsspaken) styr du drönarens riktning. För spaken åt vänster för att rotera drönaren moturs och åt höger för att rotera drönaren medurs. Ju mer spaken förs bort från centerpositionen, desto snabbare roterar drönaren.</p>
		<p>Genom att föra den högra spaken uppåt och nedåt (lutningsspaken) ändras drönarens lutning. För spaken uppåt för att flyga framåt och nedåt för att flyga bakåt. Ju mer spaken förs bort från centerpositionen, desto snabbare förflyttar sig drönaren.</p>
		<p>Genom att föra den högra spaken åt vänster eller höger (rullspaken) ändras drönarens rullning. För spaken åt vänster för att flyga åt vänster och åt höger för att flyga åt höger. Ju mer spaken förs bort från centerpositionen, desto snabbare förflyttar sig drönaren.</p>

## Flyglägesomkopplare

Använd omkopplaren för att välja flygläge.

Position	Flygläge
SPORT	Sportläge
NORMAL	Normalläge
CINE	Fotograferingsläge

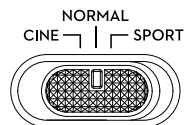

## Flight Pause-/RTH-knapp

Tryck en gång för att bromsa in drönaren och sväva på plats. Om drönaren utför Smart RTH eller automatisk landning, tryck en gång för att avsluta proceduren och sedan bromsa.

Tryck på och håll RTH-knappen nedtryckt tills fjärrkontrollen avger en signal för att starta RTH. Tryck på knappen igen för att avbryta RTH och återfå kontrollen över drönaren. Se avsnittet Återgå till startposition för mer information om RTH.

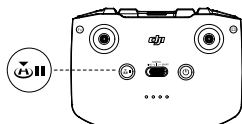

## Anpassningsbar knapp

Gå till systeminställningarna i DJI Fly och välj Kontroll för att anpassa knappens funktion. Funktionerna inkluderar centrering av kardanupphängningen, växling av aux-LED och aktivering av farthållaren.

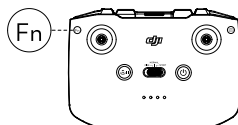

## Fjärrkontrollsvarning

Fjärrkontrollen avger en ljudsignal under RTH eller när batterinivån är låg (6 till 15 %). Varningen för låg batterinivå kan avbrytas genom att trycka på strömknappen. Den kritiska batterinivåvarningen (mindre än 5 %), kan dock inte avbrytas.

## Optimal sändningszon

Signalen mellan drönaren och fjärrkontrollen är mest tillförlitlig när antennerna är positionerade i förhållande till drönaren enligt bilden nedan.

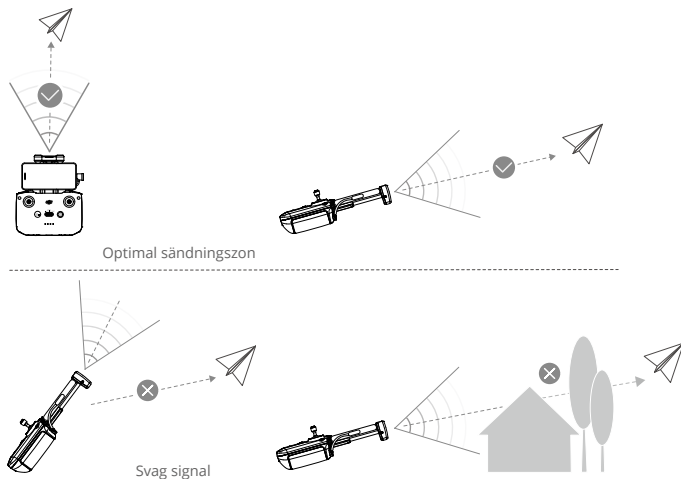

## Länka fjärrkontrollen

Drönaren och fjärrkontrollen måste sammanlänkas före användning. Följ stegen nedan för att länka en ny fjärrkontroll:

1. Starta fjärrkontrollen och drönaren.
2. Starta DJI Fly.
3. I kameravyn klickar du på  och väljer Kontroll och Anslut till drönare (länk).
4. Tryck och håll strömbrytaren till drönaren nedtryckt i mer än fyra sekunder. Drönaren avger en signal en gång, vilket indikerar att den är redo att anslutas. Drönaren avger två signaler, vilket indikerar att länkningen är genomförd. LED-lamporna för laddningsnivå på fjärrkontrollen lyser med fast sken.



- Se till att fjärrkontrollen är inom 0,5 m avstånd från drönaren under länkningen.
- Fjärrkontrollen kommer automatiskt att avlänkas från en drönare om en ny fjärrkontroll länkats till samma drönare.
- Stäng av Bluetooth och Wi-Fi på mobilenheten för optimal videoöverföring.



- Ladda fjärrkontrollen helt före varje flygning. Fjärrkontrollen avger en varning när laddningsnivån är låg.
  - Om fjärrkontrollen slås på och inte används på fem minuter hörs en signal. Efter 6 minuter stängs fjärrkontrollen automatiskt av. Flytta kontrollspakarna eller tryck på valfri knapp för att avbryta varningen.
  - Justera hållaren för den mobila enheten för att säkerställa att den mobila enheten är säker.
  - Ladda batteriet helt minst en gång var tredje månad för att bevara tillståndet hos batteriet.
-

# DJI Fly-app

---

Det här avsnittet introducerar huvudfunktionerna för DJI Fly-appen.

# DJI Fly-app

## Start

Starta DJI Fly och öppna startskärmen.

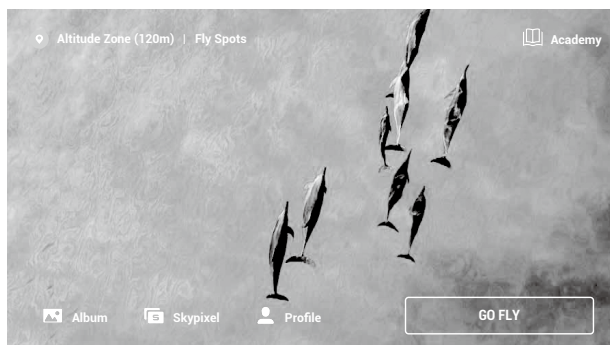

### Fly Spots

Visa eller dela närliggande, lämpliga flyg- och inspelningsplatser, lär dig mer om GEO-zoner och förhandsgranska flygfoton över olika platser som tagits av andra användare.

### Akademi

Tryck på ikonen i övre högra hörnet för att öppna Academy. Produktdemonstrationer, flygtips, flygsäkerhet och manuella dokument kan visas här.

### Album

Gör att du kan visa fotografier och videoklipp från DJI Fly och din mobila enhet. "Create" innehåller mallar och Pro. Templates erbjuder automatisk redigeringsfunktion för importerade bilder. Pro gör det möjligt för dig att redigera bilderna manuellt.

### SkyPixel

Öppna SkyPixel för att visa videor och bilder som delats av användare.

### Profil

Visa kontoinformation, flygregister, DJI forum, online-butik, funktionen Sök min drönare och övriga inställningar.

## Kameravy

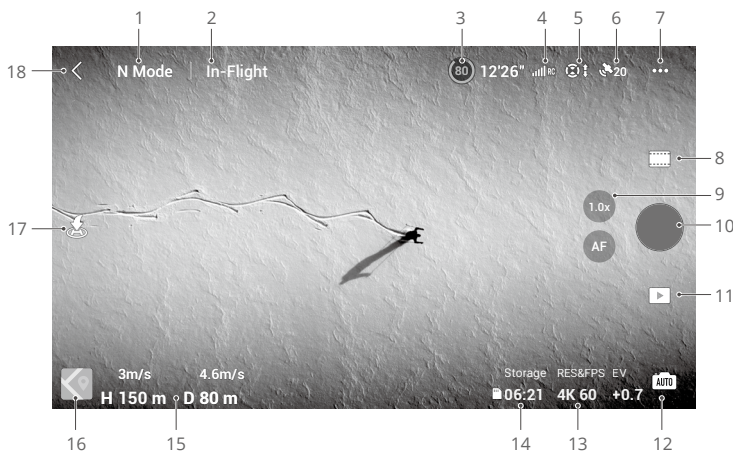

1. Flygläge  
**N:** Visar aktuellt flygläge.
2. Systemstatusfält  
**Under flygning:** Indikerar drönarstatus och visar olika varningsmeddelanden.
3. Batteriinformation  
**(80) 24'17"** : Visar den aktuella laddningsnivån och återstående flygtid. Klicka för att visa mer information om batteriet.
4. Signalstyrka för nedåtriktad videolänk  
 : Visar signalstyrkan för video downlink mellan drönare och fjärrkontroll.
5. Visningssystemets status  
 : Den vänstra delen av ikonen anger status för framåt-, bakåt- och lateralvisningssystemen och den högra delen av ikonen indikerar status för uppåt- och nedåtvisningssystemen. Ikonen är vit när visningssystemet fungerar normalt och röd när visningssystemet är otillgängligt.
6. GNSS-status  
 20 : Visar aktuell GNSS-signalstyrka. Tryck för att kontrollera GNSS-signalens status. Hempunkten kan uppdateras när ikonen är vit, vilket indikerar att GNSS-signalen är stark.
7. Systeminställningar  
**•••** : Tryck för att visa information om säkerhet, kontroll och överföring.

## Säkerhet

### Flygassistans

Åtgärd för hinderseliminering	Uppåt, framåt, bakåt och lateralvisionssystemen aktiveras när Obstacle Avoidance (hinderavkänning) ställs om till Bypass (kringgå) eller Brake (bromsa). Drönaren kan inte identifiera hinder när Hindersavkänning är inaktiverad.
Kringgående alternativ	Välj normal- eller nifty-läge när du använder Bypass (kringgå).
Visning av radarkarta	När den är aktiverad visas en radarkarta för hinderdetektering i realtid.

Return to Home (återvänd hem, RTH): Tryck för att konfigurera avancerad RTH, automatisk RTH-höjd (standardhöjden är 100 m) och för att uppdatera hempunkten.

Flygskydd: Tryck för att konfigurera maximal höjd och maximal distans.

Sensorer: Tryck för att visa IMU och kompasstatus och börja med att kalibrera vid behov.

Batteri: Tryck för att visa batteriinformation som battericellstatus, serienummer och antal laddningar.

Extra LED-lampa: Tryck för att ställa in hjälpbelysningen på auto, på eller av. Starta inte hjälplamporna före start.

LED-lamporna på drönarens främre armar: I autoläge inaktiveras drönarens främre LED-lampor under inspelning för att säkerställa att kvaliteten inte påverkas.

Lås upp GEO-zon: Tryck för att visa information om upplåsning av GEO-zoner.

Funktionen Sök min Drönare hjälper dig söka platsen för drönaren på marken.

Avancerade säkerhetsinställningar inkluderar beteendeställningar för drönaren när fjärrkontrollens signal försvinner, när propellrarna kan stoppas under flygningen, omkopplaren för nedåtriktad siktposition och AirSense-reglaget.

Förlorad signal	Drönarens beteende när fjärrkontrollens signal förloras kan ställas in på Återgå till hem, Nedstigning och Sväva.
Nödstopp för propeller	"Emergency Only" (endast akut-läge) indikerar att motorerna endast kan stoppas mitt i flygningen i en nödsituation, exempelvis om det förekommer en kollision, en motor har stannat, drönaren rullar i luften, eller om drönaren är bortom kontroll och stiger eller sjunker snabbt. "När som helst" indikerar att motorerna kan stoppas mitt i flygningen när som helst när användaren utför ett CSC (Combination Stick Command). Om du stoppar motorerna mitt i flygningen gör det att drönaren kraschar.
AirSense	En varning visas i DJI Fly när ett bemannat flygplan detekteras om AirSense är aktiverat. Läs ansvarsfriskrivningen i DJI Fly-meddelandet innan du använder AirSense.



## Kontroll

### Drönarinställningar

Enhet	Kan ställas in som metriskt eller imperial.
Motivsökning	När drönaren är aktiverad skannar och visar den automatiskt motiv i kameravyn (endast tillgänglig för enkla bilder och normal videoinspelning).
Förstärkning och Expojustering	Stöder de förstärknings- och expo-inställningar som ska finjusteras på drönaren och kardanupphängningen i olika flyglägen, vilket inkluderar den maximala horisontella hastigheten, maximala stigningshastigheten, maximala nedstigningshastigheten, maximala vinklade hastigheten, jämnheten hos girningen, bromskänsligheten och expos samt kardanupphängningens maximala lutningskontrollhastighet och lutningsjämnhet.

-  • När du släpper kontrollspakarna minskar en ökad bromskänslighet drönarens bromssträcka, medan en minskad bromskänslighet ökar bromssträckan. Flyg med försiktighet.

**Kardanupphängningsinställningar:** Tryck för att ställa in kardanupphängningsläge, kardanupphängningsvinkel och utföra kardanupphängningskalibrering.

**Fjärrkontrollinställningar:** Tryck för att konfigurera funktionen för den anpassningsbara knappen, kalibrera fjärrkontrollen och växla spaklägen. Se till att du förstår åtgärderna för ett spakläge innan du ändrar spakläget.

**Flygdemonstration för nybörjare:** Visa flygdemonstration.

**Anslut till Aircraft:** Tryck för att starta länkning när drönaren inte är sammanlänkad med fjärrkontrollen.

## Kamera

**Parameterinställningar för kamera:** Visar olika inställningar enligt fotograferingsläge.

Fotograferingslägen	Inställningar
Fotoläge	Format, storlek
Filmningsläge	Format, färg, kodningsformat, videobithastighet, videotextning
MasterShots	Format, färg, kodningsformat, videobithastighet, videotextning
QuickShots	Format, färg, kodningsformat, videobithastighet, videotextning
Hypervarv	Uteffektskvalitet, bildtyp, fotograferingsram, format
Pano	Bildtyp

**Allmänna inställningar:** Tryck för att visa och konfigurera anti-flimmer, histogram, toppnivå, överexponeringsvarning, rutnätslinjer och vitbalans.

**Förvaring:** Bilder kan lagras i drönaren eller på ett microSD-kort. Intern lagring och microSD-kort kan formateras. Du kan också justera inställningarna för cache vid inspelning och återställning av kameran.

## Överföring

Inställningar för livestreamplattform (stöds inte när du använder DJI RC), frekvens och kanalläge.

### Om

Visar enhetsnamnet, Wi-Fi-namnet, modellen, appversionen, drönarens programvara, RC-programmvaran, FlySafe-data, SN osv.

Tryck på Återställ alla inställningar för att återställa inställningar, inklusive inställningar för kamera, kardanupphängning och säkerhet, till standardinställningen.

Tryck på Rensa all data för att återställa alla inställningar till standardinställningen och för att radera all data som finns lagrad i det interna lagringsutrymmet och på microSD-kortet, inklusive flygloggen. Vi rekommenderar att du tillhandahåller dokumentation (flyglogg) när du begär ersättning. Kontakta DJI-supporten innan du rensar flygloggen om en olycka inträffar under flygningen.

## 8. Fotograferingslägen

Foto: Enkel, seriefotografering, AEB och tidsförskjuten fotografering.

 Video: Normal, natt och slowmotion. Stöder digital zoom för normalt videoläge. Nattläge ger bättre brusreducering och renare bilder, stöder upp till 12800 ISO.

---



- Nattläge har för närvarande stöd för 4K 30 bps.
  - Hinderseliminering är inaktiverat i nattläge. Flyg med försiktighet.
  - Nattläget avslutas automatiskt när RTH eller landning påbörjas.
  - Under RTH eller automatisk landning är nattläge inte tillgängligt.
  - FocusTrack har inte stöd för nattläge.
- 

MasterShots: Välj ett ämne. Drönaren spelar in medan olika manövrer utförs i följd och motivet hålls i mitten av ramen. Ett kort videoklipp genereras efteråt.

QuickShots: Dronie, Rocket, Circle, Helix, Boomerang och Asteroid.

Hypervarv: Välj mellan Free, Circle, Course Lock och Waypoints.

Pano: Välj bland Sfär, 180°, Vidvinkel och Vertikal.

## 9. Digital zoom/AF/MF

 : Visar zoomförhållandet.

AF/MF: Tryck på ikonen för att växla mellan AF och MF. Tryck och håll ikonen intryckt för att visa fokusfältet.

## 10. Slutare/inspelningsknapp

 : Peka för att ta en bild eller för att börja och sluta filma.

## 11. Visa foto/video

 : Tryck för att öppna uppspelning och förhandsgranska bilder och videor så fort de spelats in.

## 12. Kameralägesbrytare

 : Välj mellan Auto- och Pro-läge när du är i fotoläge. Olika parametrar kan ställas in i olika lägen. I Pro-läget kommer anti-flimmer endast att fungera när slutartiden och ISO är inställda på auto.

### 13. Fotograferingsparametrar

**RESFPS 4K 60** : Visar de aktuella fotograferingsparametrarna. Tryck för att komma till parameterinställningar.

### 14. Lagringsinformation

**Storage 06:21** : Visar återstående antal bilder eller videospelningstid på nuvarande microSD-kort. Klicka för att se tillgänglig kapacitet på microSD kortet.

### 15. Flygtelemetri



**D 80 m H 150 m 4,6 m/s 3 m/s** : Visar avstånd mellan drönare och hempunkt, höjd från hempunkt, drönarens horisontella hastighet och drönarens vertikala hastighet.

### 16. Karta

 : Tryck för att växla till höljindikator, som visar information såsom drönarens riktning och lutningsgrad, fjärrkontrollens och hempunktens position. Höjdmätaren kan växlas mellan drönaren eller fjärrkontrollen som centreras.



### 17. Autostart/landning/RTH

 /  : Tryck på ikonerna. När meddelandet visas håller du in knappen för att initiera automatisk start eller landning.

 : Tryck för att initiera Smart RTH och låta drönaren återgå till senast registrerade hempunkt.

### 18. Bakåt

 : Tryck för att återgå till startskärmen.

Tryck på och håll in skärmen för att visa kardanupphängningsjusterfältet för att justera kardanvinkeln.

Tryck på skärmen för att aktivera fokusmätning eller spotmätning. Fokus- eller spotmätning visas olika beroende på fokusläge, exponeringsläge och spotmätningläge. När du har använt spotmätning trycker du på och håller inne på skärmen för att låsa exponeringen. För att låsa upp exponeringen, trycker du och håller inne på skärmen igen.

- 
-  • Se till att din mobila enhet är fulladdad innan du startar DJI Fly.
  - Mobildata krävs vid användning av DJI Fly. Kontakta din trådlösa operatör för datakostnader.
  - Om du använder en mobiltelefon som din visningsenhet ska du INTE ta emot telefonsamtal eller använda textningsfunktionen under flygningen.
-



- Läs alla säkerhetstips, varningsmeddelanden och friskrivningar noggrant. Bekanta dig själv med tillhörande förordningar i ditt område. Du ansvarar själv för att vara uppmärksam på all relevant lagstiftning och flygning på ett sätt som uppfyller kraven.
    - a. Läs och förstå varningsmeddelandena innan du använder automatisk start och landning.
    - b. Läs och förstå varningsmeddelanden och friskrivningsklausul före inställning av altitud bortom standardgränsen.
    - c. Läs och förstå varningsmeddelanden och friskrivningen innan du växlar mellan flyginställningar.
    - d. Läs och förstå varningsmeddelanden och friskrivningsmeddelanden nära eller i GEO-zoner.
    - e. Läs och förstå varningsmeddelanden innan du använder Intelligent Flight-lägen.
  - Landa drönaren omedelbart på en säker plats om en uppmaning till landning visas i appen.
  - Granska alla varningsmeddelanden på checklistan som visas i appen före varje flygning.
  - Använd demonstrationen i appen för att öva upp dina flygfärdigheter om du aldrig har använt drönaren, eller om du inte har tillräcklig erfarenhet för att använda drönaren på ett säkert sätt.
  - Cacha kartdata för området där du har för avsikt att flyga drönaren genom att ansluta till internet före varje flygning.
  - Appen är designad för att hjälpa dig i din användning. Använd ljudsekretess och FÖRLITA DIG INTE PÅ att appen ska styra drönaren. Din användning av appen omfattas av användarreglerna för DJI Fly och DJI-sekretesspolicy. Läs dem noggrant i appen.
-

# Flygning

---

Det här avsnittet beskriver säker flygpraxis och flygbegränsningar.

# Flygning

När flygförberedelserna före flygning är slutförda rekommenderas att du finputsar dina flygkunskaper och praktiserar säker flygning. Se till att alla flygningar utförs i ett öppet område. Se avsnitten för Fjärrkontroll och DJI Fly för information om användning av fjärrkontrollen och appen för att styra drönaren.

## Flygmiljökrav

1. Använd inte drönaren när det råder dåliga väderförhållanden, inklusive vindhastigheter som överskrider 12 m/s, snö, regn och dimma.
2. Flyg bara i öppna områden. Höga strukturer och stora metallstrukturer kan påverka precisionen för drönarens kompass och GNSS-system. Vi rekommenderar att du håller drönaren på ett avstånd om minst 5 m från strukturer.
3. Undvik hinder, folksamlingar, högspänningsledning, träd och vattensamlingar. Vi rekommenderar att du håller drönaren minst 3 meter ovanför vattenytan.
4. Minimera störningar genom att undvika områden med höga nivåer av elektromagnetism, såsom platser nära kraftledningar, basstationer, transformatorstationer och sändningstorn.
5. Drönare och batteriprestanda är utsatta för miljöfaktorer, såsom luftdensitet och temperatur. Var försiktig vid flygning 6 000 m eller mer över havsytan, eftersom batteri och drönarpredanda kan vara nedsatta.
6. Drönaren kan inte använda GNSS i polarregionerna. Använd nedåtvissningssystemet vid flygning på sådana platser.
7. LYFT INTE från rörliga föremål såsom bilar, fartyg och flygplan.
8. Använd INTE drönaren, fjärrkontrollen, batteriet och batteriladdaren i närheten av olyckor, bränder, explosioner, översvämningar, tsunamier, laviner, jordskred, jordbävningar, damm eller sandstormar.
9. Använd batteriet i ett temperaturintervall på 5 till 40 °C (41 till 104 °F).
10. Använd drönaren, batteriet, fjärrkontrollen och batteriladdaren i torra miljöer.
11. Använd INTE batteriladdaren i fuktiga miljöer.

## Användning av drönaren på ett ansvarsfullt sätt

För att undvika kollision, allvarlig personskada och materiella skador ska du observera följande regler:

1. Se till att du INTE är påverkad av bedövningsmedel, alkohol eller droger eller lider av yrsel, trötthet, illamående eller andra åkommor som kan försämra din förmåga att använda drönaren på ett säkert sätt.
2. Du ska först stänga av drönaren och sedan stänga av fjärrkontrollen vid landning.
3. Tappa inte, starta inte, avfyra inte eller på annat sätt projicera farliga nyttolaster på eller mot byggnader, personer eller djur, som skulle kunna orsaka personskadorna eller egendomsskadorna.
4. Använd INTE en drönare som har kraschat eller skadats av misstag eller som inte är i gott skick.

5. Se till att du har tillräckligt med utbildning och beredskapsplaner för nödsituationer och incidenter.
6. Se till att du har en färdplan och att du inte använder drönaren vårdslöst.
7. Respektera andras personliga integritet när du använder kameran. Se till att följa lokala sekretesslagar, förordningar och moraliska riktlinjer.
8. Använd INTE denna produkt i något annat syfte än för allmänt personligt bruk.
9. Använd den INTE för olagliga eller olämpliga ändamål, som t.ex. spionage, militära aktiviteter eller otillåtna undersökningar.
10. Använd INTE denna produkt för att förtala, missbruka, trakassera, förfölja, hota eller på annat sätt kränka juridiska rättigheter, som t.ex. andras rätt till personlig integritet och publicitet.
11. Du får INTE göra intrång på andras privata egendom.

## Flyggränser och GEO-zoner

### GEO-systemet (Geospatial Environment Online)

DJI:s GEO-system (Geospatial Environment Online) är ett globalt informationssystem som ger information i realtid angående uppdateringar om flygsäkerhet och begränsningar och förhindrar UAV:er från att flyga i begränsat luftrum. I undantagsfall kan begränsade områden låsas upp för att tillåta flygningar att komma in. Dessförinnan måste användaren lämna in en begäran om upplåsning baserad på den aktuella begränsningsnivån i det avsedda flygområdet.

GEO-systemet följer kanske inte helt och hållet lokala lagar och förordningar. Användare ska ansvara för sin egen flygsäkerhet och måste rådgöra med de lokala myndigheterna om relevanta lag- och regelverkskrav innan de begär att få låsa upp en flygning i ett område med begränsat tillträde. Mer information om GEO-systemet finns på <https://www.dji.com/flysafe>.

### Flyggränser

Av säkerhetsskäl är flyggränserna aktiverade enligt standard för att hjälpa användare att flyga drönare på ett säkert sätt. Användare kan konfigurera flyggränser för höjd och avstånd. Altitudgränser, distansgränser och GEO-zonfunktioner hanterar flygningen säkert när GNSS är tillgängligt. Endast altitud kan begränsas när GNSS är otillgängligt.

### Flyghöjd och distansgränser

Flyghöjd och distansgränser kan ändras i DJI Fly. Baserat på dessa inställningar flyger drönaren i en begränsad cylinder, så som visas nedan:

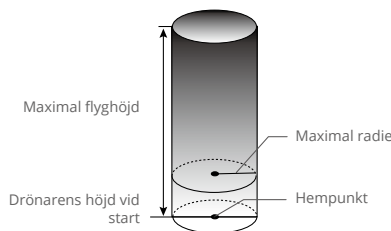

## När GNSS är tillgängligt

	Flyggränser	DJI Fly-app
Maxhöjd	Drönarens höjd kan inte överskrida det specificerade värdet	Varning: Höjdgräns uppnådd
Maximal radie	Flygdistanen måste ligga inom den maximala radien	Varning: Distansgräns nådd

## Endast nedåttvisningssystem är tillgängligt

	Flyggränser	DJI Fly-app
Maxhöjd	Höjden är begränsad till 30 m när GNSS-signalen är svag. Höjden är begränsad till 3 m när GNSS-signalen är svag och ljusförhållandena inte är tillfredsställande.	Varning: Höjdgräns uppnådd.
Maximal radie	Radiebegränsningarna är inaktiverade och varningsmeddelanden kan inte tas emot i appen.	



- Höjdgränsen när GNSS är svag kommer inte att begränsas om det fanns en stark GNSS-signal när drönaren slogs på.
- Om drönaren når en gräns kan du fortfarande styra drönaren, men du kan inte flyga den längre. Om drönaren flyger utanför maxradien flyger den automatiskt tillbaka inom området när GNSS-signalen är stark.
- Av säkerhetsskäl får du inte flyga nära flygplatser, motorvägar, tågstationer, järnvägar, stadscentrum och andra känsliga områden. Flyg bara drönaren inom ditt synfält.

## GEO-zoner

Alla GEO-zoner är listade på den officiella DJI-webbplatsen på <http://www.dji.com/flysafe/geo-map>. GEO-zoner är indelade i olika kategorier och inkluderar platser, såsom flygplatser, flygfält där bemannad flygpersonal arbetar på låg höjd, gränser mellan länder och känsliga platser, såsom kraftanläggningar. Det kommer att visas meddelanden i DJI Fly-appen för flygning i GEO-zoner.

## Checklista före flygning

1. Se till att fjärrkontrollen, den mobila enheten och Intelligent Flight-batteriet är fulladdade.
2. Se till att Intelligent Flight-batteriet och propellrarna är säkert monterade.
3. Se till att drönararmarna är utfällda.
4. Kontrollera att kardanupphängning och kamera fungerar normalt.
5. Kontrollera att inget hindrar motorerna och att de fungerar normalt.
6. Kontrollera att DJI Fly är anslutet till drönaren.
7. Se till att kameralinsen och Vision Systems-sensorerna är rena.



8. Använd endast DJI-originaldelar eller delar som certifierats av DJI. Icke auktoriserade komponenter eller komponenter från ej DJI-certifierade tillverkare kan orsaka fel i systemfunktionerna och inverka på säkerheten.
9. Kontrollera om fjärridentifikationen är uppdaterad och om den fungerar.
10. Kontrollera att den maximala flyghöjden är korrekt inställd i enlighet med lokala föreskrifter.
11. Flyg INTE över tätbefolkade områden.
12. Kontrollera att drönaren och fjärrkontrollen fungerar normalt.

## Autostart/landning



### Autostart

Använd automatisk start:

1. Starta DJI Fly och öppna kameravyn.
2. Slutför alla steg i checklistan före flygning.
3. Klicka på . Om villkoren är säkra för start ska du trycka på och hålla ner knappen för att bekräfta.
4. Drönaren lyfter och svävar 1,2 m över marken.

### Autolandning

Använd automatisk landning:

1. Klicka på . Om villkoren är säkra för landning ska du trycka på och hålla ner knappen för att bekräfta.
2. Autolandning kan avbrytas genom att trycka på .
3. Om Vision System fungerar som det ska kommer landningsskydd att aktiveras.
4. Motorerna stoppas efter landning.

## Starta/stoppa motorerna

### Starta motorerna

En CSC (Combination Stick Command) används för att starta motorerna. Tryck båda spakarna i nedre inre och yttre hörnen för att starta motorerna. När motorerna har börjat snurra frigör du båda spakarna samtidigt.



### Stoppa motorerna

Det finns två sätt att stoppa motorerna på.

Metod 1: När drönaren har landat trycker du på och håller ned vänstra spaken. Motorerna stannar efter 1 sekund.

Metod 2: När drönaren har landat utför du samma CSC som du använde för att starta motorerna. Motorerna stannar efter två sekunder. Frigör båda spakarna när motorerna har stoppats.

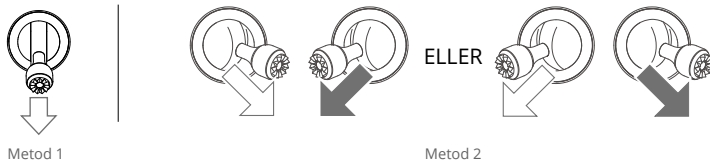

Metod 1

Metod 2

 • Om motorn startas oväntat ska du använda CSC för att omedelbart stänga av motorn.

### Stoppa motorerna under flygning

Om du stoppar motorerna under flygningen gör det att drönaren kraschar. Motorerna bör endast stoppas under flygningen i en nödsituation, exempelvis om det förekommer en kollision, drönaren inte går att kontrollera och stiger och sjunker mycket snabbt, spinner i luften eller om en motor har stannat. För att stoppa motorerna under flygningen använder du samma CSC som användes för att starta motorerna. Standardinställningen kan ändras i DJI Fly.

## Flygtest

### Start-/landningsprocedurer

1. Placera drönaren på ett öppet, plant område med drönarstatusindikatorn vänd mot dig.
2. Starta drönaren och fjärrkontrollen.
3. Starta DJI Fly och öppna kameravyn.
4. Vänta tills självkontrollen är klar. Det är säkert att flyga om inga onormala varningar visas i DJI Fly.
5. Tryck försiktigt på gasreglagespaken för att lyfta eller använda automatisk start.
6. Dra i gasreglagespaken eller använd autolandningsreglaget för att landa drönaren.
7. Efter landning trycker du gasspjällsreglaget nedåt och håller in. Motorerna stannar efter 1 sekund.
8. Stäng av drönaren och fjärrkontrollen.

### Videoförslag och tips

1. Checklisten före flygning är utformad för att hjälpa dig flyga säkert och säkerställa att du kan filma under flygningen. Gå igenom den fullständiga checklisten för flygning före varje flygning.
2. Välj önskat funktionsläge för kardanupphängningen i DJI Fly.
3. Använd normal- eller fotograferingsläget för att spela in videoklipp.
4. FLYG INTE i dåliga väderförhållanden, exempelvis när det regnar eller blåser.
5. Välj kamerainställningarna som bäst passar dina behov.
6. Utför flygtester för att upprätta flygrutter och förhandsgranska scener.



- Se till att placera drönaren på en plan och stadig yta före start. Lyft INTE från din handflata eller när du håller drönaren i handen.
-

# Bilaga

---

# Bilaga

## Specifikationer

<b>Drönare</b>	
Startvikt	895 g
Mått (L×V×H)	Hopvikt (utan propellrar): 221×96,3×90,3 mm Utvikt (utan propellrar): 347,5×283×107,7 mm
Diagonalt avstånd	380,1 mm
Stigningshastighet	S-läge: 1 m/s-8 m/s N-läge: 1 m/s-6 m/s C-läge: 1 m/s-6 m/s
Nedstigningshastighet	1 m/s-6 m/s
Horisontell hastighet (nära havsytan, vindfritt)	S-läge: 1 m/s-21 m/s; S-läge (EU): 1 m/s-19 m/s N-läge: 1 m/s-15 m/s C-läge: 1 m/s-15 m/s
Högsta starthöjd	6 000 m
Maximal flygtid	46 min (uppmätt vid flygning i 32,4 km/h i vindfria förhållanden)
Maximal svävningstid (utan vind)	40 min
Maximalt flygavstånd	30 km
Max vindhastighetsmotstånd	12 m/s
Maximal lutningsvinkel	35°
Maximal vinklad hastighet	200°/s
Drifttemperatur	-10 °C till 40 °C
GNSS	GPS + Galileo + BeiDou
Precisionsområde för svävning	Vertikal: ±0,1 m (med siktpositionering) ±0,5 m (med GNSS-positionering) Horisontell: ±0,3 m (med siktpositionering) ±0,5 m (med Högpresisionsystempositionering)
Intern lagring	8 GB (7,9 GB tillgängligt lagringsutrymme)
<b>Kamera</b>	
Sensor	4/3 CMOS Effektiva pixlar: 20 MP
Lins	FOV: 84° Motsvarande format: 24 mm Bländare: f/2,8-f/11 Fotograferingsintervall: 1 m till ∞ (med autofokus)
ISO-intervall	<b>Video</b> Normal och Slow Motion; 100–6400 (Normal) 400–1600 (D-Log) 100–1600 (HLG) Natt: 800–12800 (Normal) <b>Foto: 100–6 400</b>
Elektronisk slutarhastighet	1/8 000–8 s
Maximal bildstorlek	5280 x 3956

Stillbildsfotografering	Enstaka: 20 MP Automatic Exposure Bracketing (AEB): 20 MP, 3/5 bilder vid 0,7EV Steg tidsbearbetning: 20 MP 2/3/5/7/10/15/20/30/60 sekunder
Videouplösning	H.264/H.265 5,1K: 5120 x 2700 vid 24/25/30/48/50 fps DCI 4K: 4096x2160@24/25/30/48/50/60/120*fps 4K: 3840x2160@24/25/30/48/50/60/120*fps FHD:1920x1080@24/25/30/48/50/60/120*/200*fps * Inspelad bildhastighet, motsvarande video spelas upp som slowmotion-video
Max bithastighet för video	H.264/H.265: 200 Mbps
Filsystem som stöds	exFAT
Bildformat	JPEG/DNG (RAW)
Videoformat	MP4/MOV (MPEG-4 AVC/H.264, HEVC/H.265)
Färg	Normal/HLG/D-Log
<b>Kardanupphängning</b>	
Stabilisering	3-axlig (lutning, rullning, panorering)
Mekaniskt område	Lutning: -135° till +100° Rullning: -45° till +45° Panorering: -27° till +27°
Kontrollerbart område	Lutning: -90° till 35° Panorering: -5° till 5°
Maximal kontrollhastighet (lutning)	100°/s
Vinklat vibrationsområde	±0,007°
<b>Avkänningssystem</b>	
Typ	Rundstrålande visningssystem och infrarött avkänningssystem
Framåvisningssystem	Precisionsmättningsområde: 0,5–20 m Detektionsområde: 0,5–200 m Effektiv avkänningshastighet: ≤15 m/s FOV: 90° (horisontellt), 103° (vertikalt)
Bakåvisningssystem	Precisionsmättningsområde: 0,5–16 m Effektiv avkänningshastighet: ≤12 m/s FOV: 90° (horisontellt), 103° (vertikalt)
Lateralt visningssystem	Precisionsmättningsområde: 0,5–25 m Effektiv avkänningshastighet: ≤15 m/s FOV: 90° (horisontellt), 85° (vertikalt)
Uppåvisningssystem	Precisionsmättningsområde: 0,2–10 m Effektiv avkänningshastighet: ≤6 m/s FOV: 100° (fram och bak), 90° (vänster och höger)
Nedåvisningssystem	Precisionsmättningsområde: 0,3–18 m Effektiv avkänningshastighet: ≤6 m/s FOV: 130° (fram och bak), 160° (vänster och höger)

Användarmiljö	Framåt, lateralt, uppåt, bakåt: Urskiljningsbara ytor, tillräckliga ljusförhållanden lux >15 Nedåt: Icke-reflekerande, ej urskiljningsbara ytor med diffus reflektion på >20 % såsom väggar, träd, människor. Tillräckliga ljusförhållanden lux >15, yta med tydligt mönster
<b>Överföring</b>	
Videosändningssystem	O3+
Live-visningskvalitet	Fjärrkontroll: 1080p vid 30 bps/1080p vid 60 bps
Driftsfrekvens	2,400–2,4835 GHz, 5,725–5,850 GHz
Maximalt sändningsavstånd (fritt från hinder, fritt från störningar)	15 km (FCC), 8 km (CE/SRRC/MIC) Mätt i en ostörd miljö utan störningar. Ovanstående data anger det längsta kommunikationsavståndet för enkelriktade flygningar utan returflygningar enligt respektive standard. Var uppmärksam på RTH-påminnelser i DJI Fly-appen under flygning.
Signalsändningsräckvidd (FCC)	Stark störning (stadslandskap, begränsad siktlinje, många konkurrerande signaler): Cirka 1,5–3 km Medelstor störning (förstadslandskap, öppen siktlinje, vissa konkurrerande signaler): Cirka 3–9 km Låg störning (öppet landskap, god siktlinje, få konkurrerande signaler): Cirka 9–15 km Data testas i enlighet med olika standarder i öppna områden utan störningar. De avser endast den maximala flygsträckan i en riktning utan att beakta Return to Home (återvänd hem, RTH). Var uppmärksam på RTH-meddelanden i DJI Fly-appen under själva flygningen.
Max nedladdningshastighet	O3+: 5,5 MB/s (med DJI RC/RC-N1-fjärrkontroll) Wi-Fi 6: 80 MB/s* Uppmätt i en laboratoriemiljö med liten störning i länder/regioner som stöder både 2,4 GHz och 5,8 GHz. Kollaget sparas på drönarens interna lagringsutrymme. Nedladdningshastigheten kan variera beroende på de rådande förhållandena.
Latens (beroende på miljöförhållanden och mobil enhet)	130 ms (med DJI RC/RC-N1-fjärrkontroll)
Antenner	4 antenner, 2T4R
Sändareffekt (EIRP)	2,4 GHz: <33 dBm (FCC); <20 dBm (CE/SRRC/MIC) 5,8 GHz: <33 dBm (FCC), <30 dBm(SRRC), <14 dBm(CE)
<b>Intelligent Flight-batteri</b>	
Kapacitet	5000 mAh
Standardspänning	15,4 V
Maximal laddningsspänning	17,6 V
Batterityp	LiPo 4S
Energi	77 Wh
Vikt	335,5 g
Laddningstemperatur	5 till 40 °C
<b>Batteriladdare</b>	
Ineffekt	100–240 V AC (47–63 Hz) 2,0 A
Uteffekt	USB-C: 5,0 V = 5,0 A/9,0 V = 5,0 A/12,0 V = 5,0 A/15,0 V = 4,3 A/20,0 V = 3,25 A/5,0 V-20,0 V = 3,25 A USB-A: 5 V = 2 A

Märkström	65 W
Laddningstemperatur	5 till 40 °C
<b>Förvaring</b>	
SD-kort som stöds	SDXC, UHS-I microSD-kort hastighetsklass 3
Rekommenderade microSD-kort	Lexar 1066x 64GB V30 A2 microSDXC Lexar 1066x 128GB V30 A2 microSDXC Lexar 1066x 256GB V30 A2 microSDXC Lexar 1066x 512GB V30 A2 microSDXC SanDisk High Endurance 64GB V30 microSDXC SanDisk High Endurance 128GB V30 microSDXC SanDisk High Endurance 256GB V30 microSDXC Kingston Canvas Go! Plus 64GB V30 A2 microSDXC Kingston Canvas Go! Plus 128GB V30 A2 microSDXC Kingston Canvas Go! Plus 256GB V30 A2 microSDXC Kingston Canvas Go! Plus 512GB V30 A2 microSDXC Samsung EVO Plus 512GB V30 A2 microSDXC Samsung PRO Plus 256GB V30 A2 microSDXC Samsung PRO Plus 512GB V30 A2 microSDXC

**DJI RC-N1 fjärrkontroll**

Överföringssystem	När DJI RC- N1-fjärrkontrollen används med olika drönarkonfigurationer stödjer den följande överföringstekniker som aktiveras av maskinvaruprestandan för de länkade drönarmodellerna: a. DJI Mini 2/DJI Mavic Air 2: O2 b. DJI Air 2S: O3 c. DJI Mavic 3 Classic/DJI Mavic 3/DJI Mavic 3 Cine: O3+
Användningstid	6 timmar (utan laddning av den mobila enheten) 4 timmar (med laddning av den mobila enheten)
USB-porttyper som stöds	Lightning, Micro-USB (Typ-B), USB-C
Max mobil enhetsstorlek som stöds (H×W×T)	180 mm x 86 mm x 10 mm
Drifttemperatur	-10 C° till 40 °C
Sändareffekt (EIRP)	2,4 GHz: ≤26 dBm (FCC), ≤20 dBm (CE/SRRC/MIC) 5,8 GHz: ≤26 dBm (FCC/SRRC), ≤14 dBm (CE)
Laddningstemperatur	5 till 40 °C
Driftspänning	3,6 V
<b>DJI RC-fjärrkontroll</b>	
<b>Överföring</b>	
Videosändningssystem	När DJI RC-fjärrkontrollen används med olika drönarkonfigurationer kommer den automatiskt att välja motsvarande firmwareversion för uppdatering. Den stöder O3+-överföringstekniken när den är kopplad till DJI Mavic 3 Classic.
Driftsfrekvens	2,4000–2,4835 GHz, 5,725–5,850 GHz
Sändareffekt (EIRP)	2,4 GHz: <26 dBm (FCC), <20 dBm (CE/SRRC/MIC) 5,8 GHz: <26 dBm (FCC), <23 dBm (SRRC), <14 dBm (CE)



Max sändningsdistans (obehindrat, fritt från störningar) 15 km (FCC); 8 km (CE/SRRC/MIC)

Sändningsdistans (i vanliga scenarier) Stark störning (tex. stadscentra): 1,5–3 km  
Moderat störning (tex. förorter, mindre städer): 3–7 km  
Inga störningar (tex. landsbygdsområden, stränder): 7–12 km

#### Wi-Fi

Protokoll 802.11a/b/g/n  
Driftsfrekvens 2,400–2,4835 GHz; 5,150–5,250 GHz; 5,725–5,850 GHz  
Sändareffekt (EIRP) 2,4 GHz: <23 dBm (FCC); <20 dBm (CE/SRRC/MIC)  
5,1 GHz: <23 dBm (FCC/CE/SRRC/MIC)  
5,8 GHz: <23 dBm (FCC/SRRC), <14 dBm (CE)

#### Bluetooth

Protokoll Bluetooth 4.2  
Driftsfrekvens 2,4000–2,4835 GHz  
Sändareffekt (EIRP) < 10 dBm

#### Allmänt

Drifttemperatur -10 C° till 40 °C  
GNSS GPS + BeiDou + Galileo  
Batterikapacitet 5,200 mAh  
Batterityp Litiumjon  
Kemiskt system LiNiMnCoO2  
Driftsström/spänning 1250 mA@3.6 V  
Lagringskapacitet MicroSD-kort stöds  
MicroSD-kort som stöds för DJI RC-fjärrkontroll UHS-I-hastighet, klass 3 med microSD-kortklassificering

Rekommenderade microSD-kort för DJI RC-fjärrkontroll  
SanDisk Extreme 64GB V30 A1 microSDXC  
SanDisk Extreme 128GB V30 A2 microSDXC  
SanDisk Extreme 256GB V30 A2 microSDXC  
SanDisk Extreme 512GB V30 A2 microSDXC  
SanDisk Extreme Pro 64GB V30 A2 microSDXC  
SanDisk Extreme Pro 256GB V30 A2 microSDXC  
SanDisk Extreme Pro 400GB V30 A2 microSDXC  
SanDisk High Endurance 64GB V30 microSDXC  
SanDisk High Endurance 256GB V30 microSDXC  
Kingston Canvas Go Plus 64GB V30 A2 microSDXC  
Kingston Canvas Go Plus 256GB V30 A2 microSDXC  
Lexar High Endurance 64GB V30 microSDXC  
Lexar High Endurance 128GB V30 microSDXC  
Lexar 633x 256GB V30 A1 microSDXC  
Lexar 1066x 64GB V30 A2 microSDXC  
Samsung EVO Plus 512GB microSDXC

## Firmware-uppdatering

Använd DJI Fly eller DJI Assistant 2 (serien med konsumentdrönare) för att uppdatera drönarens inbyggda programvara.

### Använda DJI Fly

När du ansluter drönaren eller fjärrkontrollen till DJI Fly får du ett meddelande om att en ny hårdvaruuppdatering är tillgänglig. För att starta uppdateringen, anslut fjärrkontrollen eller mobilenheten till internet och följ instruktionerna på skärmen. Observera att du inte kan uppdatera firmwares om fjärrkontrollen inte är länkad till drönaren. Internet krävs.

### Använda DJI Assistant 2 (serien med konsumentdrönare)

Uppdatera drönaren och fjärrkontrollens inbyggda programvara separat med DJI Assistant 2 (serien med konsumentdrönare).

Följ instruktionerna nedan för att uppdatera drönarens inbyggda programvara genom DJI Assistant 2 (serien med konsumentdrönare):

1. Starta DJI Assistant 2 (serien med konsumentdrönare) och logga in med ditt DJI-konto.
2. Starta drönaren och anslut den till en dator via USB-C-porten.
3. Välj DJI Mavic 3 Classic och klicka på Firmware Updates (uppdateringar av inbyggd programvara) i vänstra panelen.
4. Välj den firmware-version som du vill uppdatera till.
5. Vänta på att firmware ska hämtas. Firmware-uppdateringen startar automatiskt.
6. Drönaren startar om automatiskt efter att firmware-uppdateringen är klar.

Följ instruktionerna nedan för att uppdatera fjärrkontrollens inbyggda programvara genom DJI Assistant 2 (serien med konsumentdrönare):

1. Starta DJI Assistant 2 (serien med konsumentdrönare) och logga in med ditt DJI-konto.
2. Starta fjärrkontrollen och anslut till en dator via USB-C-porten med en Micro USB-kabel.
3. Välj fjärrkontrollen för DJI Mavic 3 Classic och klicka på uppdateringar för inbyggd programvara i vänstra panelen.
4. Välj den firmware-version som du vill uppdatera till.
5. Vänta på att firmware ska hämtas. Firmware-uppdateringen startar automatiskt.
6. Vänta på att firmware-uppdateringen ska slutföras.



- Se till att följa alla steg för att uppdatera den inbyggda programvaran. Annars kan uppdateringen misslyckas.
- Firmware-uppdateringen tar omkring 10 minuter. Det är normalt att kardanupphängningen blir svag, drönarstatusindikatorerna blinkar och drönaren startar om. Vänta tills uppdateringen är klar.
- Se till att datorn har åtkomst till internet.
- Innan du utför en uppdatering ska du säkerställa att Intelligent Flight-batteriet är laddat till minst 40 % och att fjärrkontrollen är laddad till minst 30 %.
- Koppla INTE från drönaren från datorn under en uppdatering.
- Använd INTE maskinvara och programvara som inte specificeras av DJI.

---

Se Mavic 3 Classic versionsanteckningar för mer information om uppdatering av inbyggd programvara för spårbarhet.

## Underhållsinstruktioner

För att undvika allvarliga skador på barn och djur ska du följa följande regel:

1. Små delar, som t.ex. kablar och band, är farliga om de förtärs. Förvara alla delar utom räckhåll för barn och djur.
2. Förvara Intelligent Flight-batteriet och fjärrkontrollen på en sval och torr plats utom räckhåll för direkt solljus för att säkerställa att det inbyggda LiPo-batteriet INTE överhettas. Rekommenderad förvaringstemperatur: mellan 22° och 28 °C (71° och 82 °F) för förvaringsperioder längre än tre månader. Förvara aldrig i miljöer utanför temperaturområdet 14° till 113 °F (-10° till 45 °C).
3. Låt INTE kameran komma i kontakt med eller doppas i vatten eller andra vätskor. Om den blir våt ska du torka den med en mjuk, absorberande trasa. Att slå på en drönare som har hamnat i vatten kan orsaka permanenta komponentskador. Använd INTE ämnen som innehåller alkohol, bensen, förtunningsmedel eller andra brandfarliga ämnen för att rengöra eller underhålla kameran. Förvara INTE kameran i fuktiga eller dammiga områden.
4. Anslut INTE produkten till ett USB-gränssnitt som är äldre än version 3.0. Anslut INTE produkten till någon "power USB" eller liknande enheter.
5. Kontrollera varje drönardel efter varje krasch eller allvarlig stöt. Kontakta en auktoriserad DJI-återförsäljare om du har problem eller frågor.
6. Kontrollera regelbundet batterinivåindikatorerna för att se aktuell batterinivå och den totala batterilivslängden. Batteriet kan användas i 200 cykler. Vi rekommenderar inte att det används efteråt.
7. Checklista efter flygning
  - a. Se till att Intelligent Flight-batteriet och propellrarna är i gott skick.
  - b. Se till att kameranlinsen och Vision Systems-sensorerna är rena.
  - c. Se till att montera kardanupphängningsskyddet innan du förvarar eller transporterar drönaren.
8. Se till att drönaren transporteras med armarna hopvikta när den är avstängd.
9. Se till att du transporterar fjärrkontrollen med antennerna hopvikta när den är avstängd.
10. Batteriet går in i viloläge efter långtidsförvaring. Ladda batteriet för att komma ur viloläget.
11. Använd ND-filtret om exponeringstiden behöver förlängas. Se produktinformationen om hur du installerar ND-filtren.
12. Förvara drönaren, fjärrkontrollen, batteriet och laddaren i en torr miljö.
13. Ta bort batteriet innan du utför underhåll på drönaren (t.ex. rengöring eller montering och lossning av propellrarna). Se till att drönaren och propellrarna är rena genom att ta bort all smuts och damm med en mjuk trasa. Rengör inte drönaren med en våt trasa och använd inte rengöringsmedel som innehåller alkohol. Vätskor kan tränga in i drönarhuset, vilket kan orsaka en kortslutning och förstöra den elektroniska utrustningen.
14. Se till att stänga av batteriet när du byter eller kontrollerar propellrarna.

## Felsökningsrutiner

1. Varför kan batteriet inte användas innan den första flygningen?  
Batteriet måste aktiveras genom laddning innan det används för första gången.
2. Hur löser man problemet med kardanupphängningsdriften under flygning?  
Kalibrera IMU och kompass i DJI Fly. Kontakta DJI-support om problemet kvarstår.
3. Ingen funktion  
Kontrollera om Intelligent Flight-batteriet och fjärrkontrollen är aktiverade genom laddning. Kontakta DJI-support om problemen kvarstår.
4. Problem med igångsättning och uppstart  
Kontrollera om batteriet fungerar. Om ja ska du kontakta DJI-supporten om det inte kan startas normalt.
5. SW-uppdateringsproblem  
Följ instruktionerna i bruksanvisningen för att uppdatera firmware. Om uppdateringen av den inbyggda programvaran misslyckas ska du starta om alla enheter och försöka igen. Kontakta DJI-support om problemet kvarstår.
6. Förfaranden för återställning till fabriksinställd standardkonfiguration eller senast kända fungerande konfiguration  
Använd DJI Fly-appen för att återställa till fabriksinställningen.
7. Avstängnings- och urkopplingsproblem  
Kontakta DJI support.
8. Hur man upptäcker vårdslös hantering eller förvaring under osäkra förhållanden  
Kontakta DJI support.

## Risker och varningar

När drönaren upptäcker en fara efter att ha slagits på kommer ett varningsmeddelande att visas på DJI Fly. Var uppmärksam på listan med situationer nedan.

1. Om platsen inte är lämplig för start.
2. Om ett hinder upptäcks under flygning.
3. Om platsen inte är lämplig för landning.
4. Om kompassen och IMU upplever störningar och behöver kalibreras.
5. Följ instruktionerna på skärmen när du blir uppmanad.

## Kassering



Följ de lokala föreskrifterna för elektroniska apparater när du gör dig av med drönaren och fjärrkontrollen.

### Batteriåtervinning

Kassera batterierna i specifika återvinningsbehållare efter en komplett urladdning. Kasta INTE batterierna i vanliga avfallsbehållare. Följ de lokala reglerna strikt avseende kassering och återvinning av batterier.

Kassera ett batteri omedelbart om det inte kan slås på efter fullständig urladdning.

Om knappen Slå på/av på Intelligent Flight-batteriet är inaktiverad och batteriet inte kan laddas ur helt ska du kontakta ett återvinningsställe för att få hjälp.

## C1-certifiering

Mavic 3 Classic uppfyller C1-certifieringen, men det finns vissa krav och begränsningar när Mavic 3 Classic används inom det Europeiska ekonomiska samarbetsområdet (EES, dvs. EU plus Norge, Island och Liechtenstein).

UAS-klass	C1
Ljudeffektnivå	83 dB
Maximal propellerhastighet	7500 VARV PER MINUT

### MTOM-meddelande

Mavic 3 Classic (modell L2C), inklusive SD-kortet, har MTOM på 895 g för att uppfylla C1-kraven. Användarna måste följa de nedanstående instruktionerna för att uppfylla MTOM C1-kraven. Annars kan drönaren inte användas som en C1 obemannad flygfarkost (UAV):

1. Lägg INTE till någon nyttolast till drönaren, som t.ex. propellerskydden osv.
2. Använd INTE icke-kvalificerade ersättningsdelar, som t.ex. Intelligent Flight-batterier eller propellrar osv.
3. Montera INTE om drönaren i efterhand.

- 
-  • Meddelandet "Låg batterinivå för RTH" visas inte om det horisontella avståndet mellan piloten och drönaren är mindre än 5 meter.
- FocusTrack avslutas automatiskt om det horisontella avståndet mellan motivet och drönaren är längre än 50 m (endast tillgängligt om FocusTrack används inom EU).
  - Hjälpbelysningen är inställd på auto när den används inom EU och kan inte ändras. LED-lamporna på drönarens främre armar är alltid på när de används inom EU och kan inte ändras.
-

## Direkt fjärridentifikation

1. Transportmetod: Wi-Fi-sändare
2. Metod för uppladdning av UAS-operatörens registreringsnummer till drönaren: Öppna DJI Fly > Säkerhet > UAS-fjärridentifiering och ladda sedan upp UAS-operatörens registreringsnummer.

## Lista över artiklar, inklusive kvalificerade tillbehör

1. DJI Mavic 3 Classic propellrar med låg ljudnivå (Modell: 9453F, 8,5 g)
2. DJI Mavic 3 Classic ND-filterset (ND 4/8/16/32/64/128/256/512) (2,3 g)
3. DJI Mavic 3 Classic Intelligent flight-batteri (Modell: BWX260-5000-15.4, 335,5 g)

## Lista över reserv- och ersättningsdelar

1. DJI Mavic 3 Classic propellrar med låg ljudnivå (Modell: 9453F)
2. DJI Mavic 3 Classic Intelligent flight-batteri (Modell: BWX260-5000-15.4)

## Fjärrkontroll varningar

Kontrolllampan på fjärrkontrollen lyser rött efter att den har kopplats bort från drönaren i mer än två sekunder.

DJI Fly utfärdar en varning om drönaren kopplas bort i mer än 4,5 sekunder.

Fjärrkontrollen piper och stängs av automatiskt när den kopplas bort från drönaren eller när den inte har använts under en längre tid.



- Undvik störningar mellan fjärrkontroll och annan trådlös utrustning. Se till att stänga av Wi-Fi på mobilenheter i närheten. Landa drönaren omedelbart om det uppstår störningar.
  - Använd INTE drönaren om ljusförhållandena är för ljusa eller mörka när du använder en mobiltelefon för att övervaka flygningen. Användarna ansvarar för att justera visningens ljusstyrka på rätt sätt när monitorn används i direkt solljus under flygning.
  - Släpp kontrollspakarna eller tryck på knappen Flight Pause om en oväntad åtgärd inträffar.
- 

## Geomedvetenhet

Geomedvetenhet innehåller de funktioner som anges nedan.

Uppdatering av UGZ-data (Unmanned Geographical Zone): Användaren kan uppdatera flygsäkerhetsdata via GPS med hjälp av datauppdateringsfunktionen och förvara data i drönaren.

Kartritning av Geomedvetenhet: När de senaste UGZ-datan har uppdaterats visas en flygkarta med en begränsad zon i DJI Fly-appen. Namn, användningstid, höjdgrens etc. kan visas genom att trycka på området.

Geomedvetenhet-förvarning: appen kommer att ge användaren varningsinformation när drönaren befinner sig i närheten av eller i ett begränsat område, det horisontella avståndet är mindre än 160 m eller det vertikala avståndet är mindre än 40 m från zonen för att påminna användaren om att flyga med försiktighet.

## AGL-meddelande (över marknivå)

Den vertikala delen av "Geomedvetenhet" kan använda AMSL-höjden eller AGL-höjden. Valet mellan dessa två referenser specificeras individuellt för respektive UGZ. Varken AMSL-höjd eller AGL-höjd stöds av DJI Mavic 3 Classic. Höjden H visas i kameravyn i DJI Fly-appen, vilket är höjden från drönarens startplats till drönaren. Höjden över startplatsen kan användas som en uppskattning men kan skilja sig mer eller mindre från den angivna altituden/höjden för en specifik UGZ. Fjärrpiloten är fortfarande ansvarig för att inte överskrida de vertikala gränserna för UGZ.

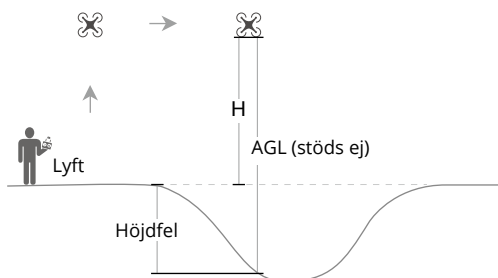

## Begränsade zoner

Visas som röd i DJI-appen. Användarna uppmanas med en varning, och flygningen förhindras. UA kan varken flyga eller lyfta i dessa zoner. Begränsade zoner kan låsas upp, kontakta [flysafed@dj.com](mailto:flysafed@dj.com) för att låsa upp dem eller gå till Lås upp en zon på [dji.com/flysafed](https://dji.com/flysafed).

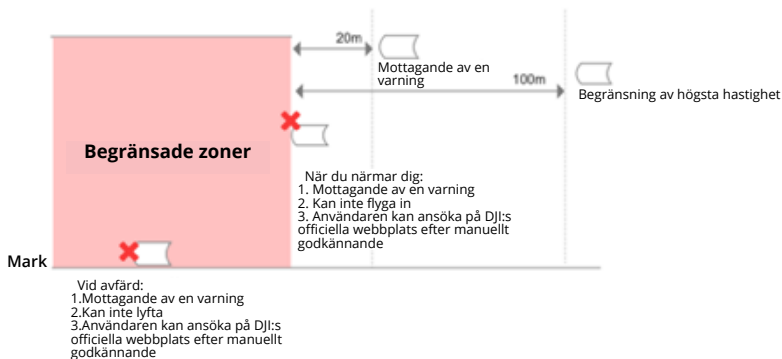

## Auktoriseringszoner

Visas som blå i DJI-appen. Användare kommer att få en varning och flygningen är begränsad som standard. UA kan varken flyga eller lyfta utan auktorisation. Auktoriseringszoner kan låsas upp av auktoriserade användare som använder ett verifierat DJI-konto.

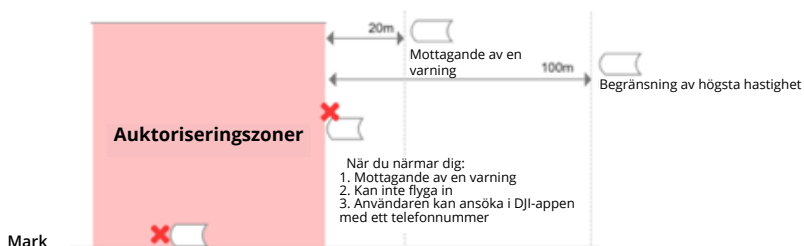

## Höjdzoner

Höjdzoner är zoner med begränsad höjd och visas i grått på kartan. När de närmar sig får användare varningar i DJI-appen.

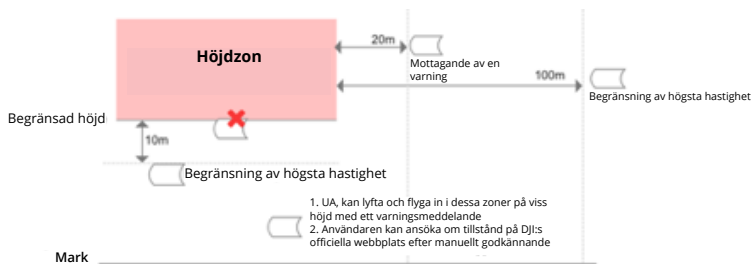

## Förstärkta varningszoner

Ett varningsmeddelande kommer att uppmana användaren när drönaren når zonen gräns.

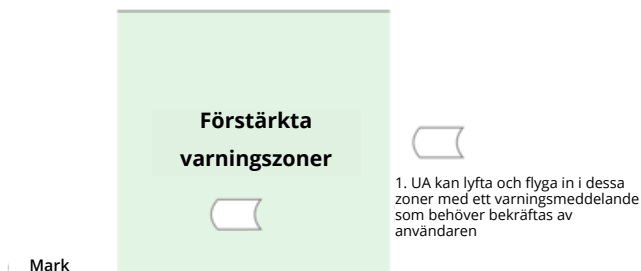



## Varningszoner

Ett varningsmeddelande kommer att uppmana användaren när drönaren når zonen gräns.



- 
- ⚠ • När drönaren och DJI Fly-appen inte kan erhålla en GPS-signal kommer funktionen Geomedvetenhet att vara obrukbar. Om drönarantennen störs eller om GPS-auktoriseringen inaktiveras i DJI Fly kan GPS-signalen inte erhållas och den går inte att få fram.
-

Denna manual tillhandahålls av SZ DJI Technology, Inc. och innehållet kan löpande förändras.

Adress: 14th Floor, West Wing,

Skyworth Semiconductor Design Building, No 18 Gaoxin South 4th Ave, Nanshan District, Shenzhen, China, 518057.

### Eftermarknadsinformation

Besök <https://www.dji.com/support> för att läsa mer om servicepolicyer för reparation, reparationservice och support.

VI FINNS HÄR FÖR DIG



Kontakt

DJI-SUPPORT

Med förbehåll för ändringar av detta innehåll.



<https://www.dji.com/mavic-3-classic/downloads>

Om du har frågor om DJI kan du skicka ett meddelande till [DocSupport@dji.com](mailto:DocSupport@dji.com).

**dji** och MAVIC är varumärken tillhörande DJI.

Copyright © 2022 DJI Med ensamrätt.